

GB

Electric instant water heater

VN

Bình đun nước nóng tức thời

MODEL SCOPE

ST45PE - VN

PHẠM VI SỬ DỤNG

Thank you for purchasing our instant water heater. Please read the instruction carefully before use.

DESCRIPTION OF WATER HEATER

(See Fig.1)

- | | |
|-----------------------------|--------------------------------------|
| 1.Front cover | 15.Triac PCB |
| 2.LED screen | 16.Copper base |
| 3.HMI panel | 17.Inlet NTC |
| 4.ELCB buttons | 18.Pump PCB |
| 5.Setting buttons | 19.ELCB PCB |
| 6.Filter | 20.Flow sensor |
| 7.Stop valve | 21.Outlet pipe |
| 8.Mounting Terminal | 22.Terminal block |
| 9.Hand shower | 23.Zero sequence current transformer |
| 10.Adjustable shower holder | 24.Outlet NTC |
| 11.Slider rail | 25.Heater tank |
| 12.Flexible hose | 26.Bottom cover |
| 13.Main PCB | 27.Thermostat |
| 14.Pump | 28.Soap tray |
-

Possible failures and troubleshooting

Problem	Screen display	ELCB lamp (if any)	Heating Icon	checking actions
Water cold, no temp increase (Flow rate normal)	OFF	OFF	OFF	1) Make sure power supplier is available, by checking house power supply voltage;
	ON	ON	OFF	1) Make sure the water heater is turned ON, by pressing ON/OFF button;
				2) Make sure product is not in cold water model (all 3 personal model icons off means that the product is in cold water model)
				3) Make sure water pipe connection is right (inlet on right, outlet on left).
	ON	ON	ON	1) Make sure the wate flow rate is not too big (over 6L/min), by reducing the flow rate through water valve regulation;
	ON	OFF	OFF	1) Make sure the "test" button is not mistakenly pressed, by pressing the "reset" button. -- <i>only for models with ELCB.</i>
display "E"	ON	OFF	1) Stop to use water heater, call service technician.	
/	Blinking	/	1) Stop to use water heater, call service technician.	
Water temp increased, but not warm enough	ON	ON	ON	1) Make sure temperature setting is not too small, by choosing higher temperature setting.
				2) Make sure the wate flow rate is not too big (over 6L/min), by reducing the flow rate through water valve regulation; if flow rate too big, the outlet temperature indicated on screen during heating will not be able to reach the setting temperature.
				3) Measuring the actual voltage WHEN heating to make sure voltage drop not too big. By increasing sectional area of, or reducing length of the power supply cable could improve the problem.
				4) Make sure power supplier voltage not too small, by checking house power supply WITHOUT heating.

Problem	Screen display	ELCB lamp (if any)	Heating Icon	checking actions
Flow rate too small	/	/	/	1) Make sure the water pressure is big enough to provide you comfortable water flow rate. (for water heater without pump, water tank should be at least 3 meters higher than water heater)
				2) Make sure there are no dirty blocks the water flow, by cleaning the filter, which is built in the water valve.
				3) Make sure there are no dirty blocks the nozzles of shower head.
				4) Make sure there are no bottle neck Between the water inlet pipe and the main water supplier point;
Triangle icon blinking	/	/	/	1) Check if inlet temp higher than setting temp.
house light frickering when heating	ON	ON	ON	1) Measuring the actual voltage WHEN heating to make sure voltage drop not too big. (voltage drop should be less than 10%). By increasing sectional area of, or reducing length of the power supply cable could solve the flickering problem.

TECHNICAL DATA

For technical characteristics, please refer to the appliance data plate.

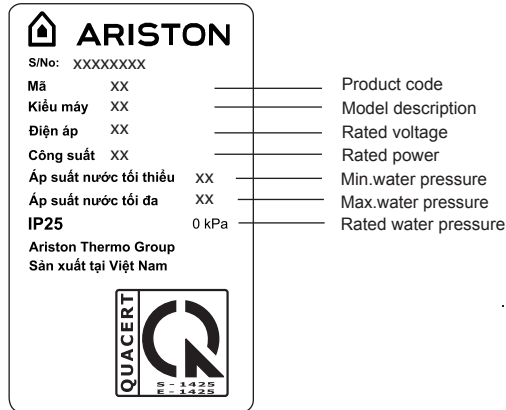

GB

WARNING

1. Products manufactured by us are safe when they are installed, used and maintained in accordance with our instruction and recommendations. Always refer to this manual if you have any doubt.
2. The appliance must be earthed. Improper grounding could cause electrical shock.
3. If any of the follow conditions occur, immediately switch off the mains and contact to Ariston service agent for repair. Never attempt to repair the unit yourself.
 - ELCB and Heater lamps do not light up.
 - The Heater begins to make an odd noise, smell or smoke.
 - Water temperature cannot be controlled.
 - The heater shower signs of a distinct change in performance.
 - If found water leakage from inside.
4. When the shower is used by someone such as child, elderly person, sick person and physically handicapped person, the person concerned is kindly requested to pay attention and check the shower temperature by hand from time to time. User is advised to test and adjust the water temperature before using.
5. During lightning/thunder, switch off the electric supply in advance to protect the shower unit against possible damage.
6. The earth continuity conductor of the electrical installation must be effectively connected to all exposed metal parts of the appliance and services in the room, which the heater is to be installed to conform to local regulations and ensure proper earthing/grounding for ELCB to be effective.
7. Shower head must be descaled regularly.
8. Do not switch on if there is a possibility that the water in the heater is frozen.
9. No control valve or fitting can be fitted to the water outlet.
10. User is advised to test and adjust the water temperature before bathing.

INSTALLATION INSTRUCTION

Caution before installation!

1. Installation must be carried out by qualified personnel and in compliance to the local authority regulations.
2. This heater must be permanently connected to the direct main current supply. The use of a plug and socket is not recommended.
3. For the correct size of wire conductor corresponding to different electrical loading, please refer to table 1.
4. This heater operates at a minimum water pressure of 30kPa and 20kPa for without pump model and with pump model, respectively and at a maximum water pressure of 380kPa.
5. This heater will not function if there is insufficient water flow to trigger the flow switch.
6. The built-in ELCB will automatically cut off the power supply in case there is a current leakage above 15mA. (ELCB model only.)
7. The thermostat will automatically cut off the power supply if it has sensed an abnormal rise in showering water temperature. Only qualified technicians are allowed to reset the thermal cut-out built inside the appliance.
8. To avoid accidentally scalding, user is advised to operate the heater under a water pressure above 30kPa at the inlet.

Install the appliance

1. Select a suitable position in the bathroom.
2. Remove the screw A-(fig. 2b) at the bottom of the unit and lift up the front cover and then unhook the two parts. Be careful not to break the hooks which locate at the top of the front cover.
3. Mark the screw points of the heater base on the wall. The heater position should be 1.5 meter from the bathroom floor.
4. Mark the screws points of the slider rail set beside the heater. It is recommended the top of the portion is in same level with the top of the heater.
5. Use 6mm diameter drill and make the wall plug holes for heater and shower accessory to 35mm depth.
6. Insert the wall plugs and mount the heater firmly in position with the screws provided.
7. To mount shower accessory, remove the terminal cover from the mounting terminal and screw the mounting to position. Close the cover. Insert the shower holder and soap tray into the slider rail. Mount the slider rail to the mounting terminal and screw the second mounting to position. Close the cover.

Water connection

*THE WATER INLET AND OUTLET MUST BE INSTALLED CORRECTLY; OTHERWISE THE HEATER CAN NOT FUNCTION.

*DO NOT USE PLUMBING CEMENT ON CONNECTION. IF NECESSARY, USE ONLY THREAD OR SEALING TAPE.

1. Connect the stop valve to the water inlet with rubber washer. Use correct tools to tighten and be careful not to break the plastic nut.
2. Connect the incoming water piping end to the stop valve (1/2" BSP).
3. Connect the soft hose and hand shower to the outlet of the heater; be sure to put in the rubber washer.
4. Hook the hand shower to the shower hanger and adjust to your ideal position.

IMPORTANT: the 'Water Outlet' can only be fitted to the soft hose and hand shower set provided. NO CONTROL VALVE OR FITTING CAN BE FITTED TO THE WATER OUTLET.

Testing connection

In the condition of without power supply, turn on the water mains to drain out all plumbing dirt and to fill up the heater tank. Check for any water leakage.

IMPORTANT: this step will prevent damage to the heating element.

Electrical connection

IMPORTANT WARNING

-This appliance must be EARTHED. Improper grounding could cause electrical shock.

Additional electric switch should be far away from the water heater (out of reach of shower spray).

-Remember to switch off at mains before carrying out any electrical work.

1. Use double coated flexible cable having nominal cross-sectional area which could be seen in table 1.
2. lead the power cable from the circuit breaker to "ON/OFF" double bipolar switch (which having a contact opening at least 3mm in all poles) outside the bathroom, then lead a cable connected to terminal block inside the unit(fig.3a).
3. Insert the cable through core hitch 'A' for side entry or hole 'B' below the bottom cover for wall embedded cable (fig.3b).
4. Connect the cable to terminal block and fully tighten them as follow(Fig. 3b).
 BROWN or RED for LIVE (L)
 BLUE or BLACK for NEUTRAL(N)
 GREEN or GREEN/YEOLLOW for EARTH(E)
5. Make sure the wiring connection is tight, then close the front cover.
6. Fix back the screw A.

Starting

IMPORTANT:

THE HEATER TANK MUST BE FILLED UP WITH WATER BEFORE TURN ON THE ELECTRICITY SUPPLY THIS IS TO PREVENT ANY DRY BURNT DAMAGE TO THE HEATING ELEMENT.

SHOULD TURN OFF THE HEATER BEFORE TURN OFF THE STOP VALVE. OTHERWISE, IT WILL COME OUT A PERIOD OF HOT WATER IF RESTART THE HEATER IN SHORT TIME, OR CAUSE CONFUSION ON OPERATION LOGIC DUE TO SPECIAL DESIGN.

GB

1. Turn on the water supply and the stop valve, and then wait until the water flow through the hand shower.
2. Switch on the electrical supply and the ELCB lamp will light on.
3. Press the ON/OFF button, the heater will begin to work and hot water will come out in a few seconds. Change the setting temperature by press the "+" or "-" button, the higher the temperature setting, the hotter is the shower.
4. Press the icon person 1/2/3, it will go to the related setting temperature. This setting value will be memorized even if power off.
5. The outlet temperature may not be able to reach the setting temperature if the incoming water supply from the mains is too cold or the flow rate is too high. In this case, you can reduce the water flow rate which will lead to increase the outlet temperature, but it is still not necessarily able to reach the setting temperature in case the water supply really cold.
6. The built-in ELCB will self-check every time when using the product.
7. The height and the direction of the shower holder are adjustable. Depress the release button and slide the shower holder to the desired position. Move the hand shower to the desired angle. A ratchet mechanism in the shower holder will holds the hand shower in the selected position (fig.4).
8. Press the ON/OFF button to turn off the power, then turn off the water valve.

The outlet temperature might be unstable if the inlet water pressure or the voltage change sharply.

For pump model:
Long press ON/OFF button for 4 seconds, activate/deactivate pump function.

HMI Explanation

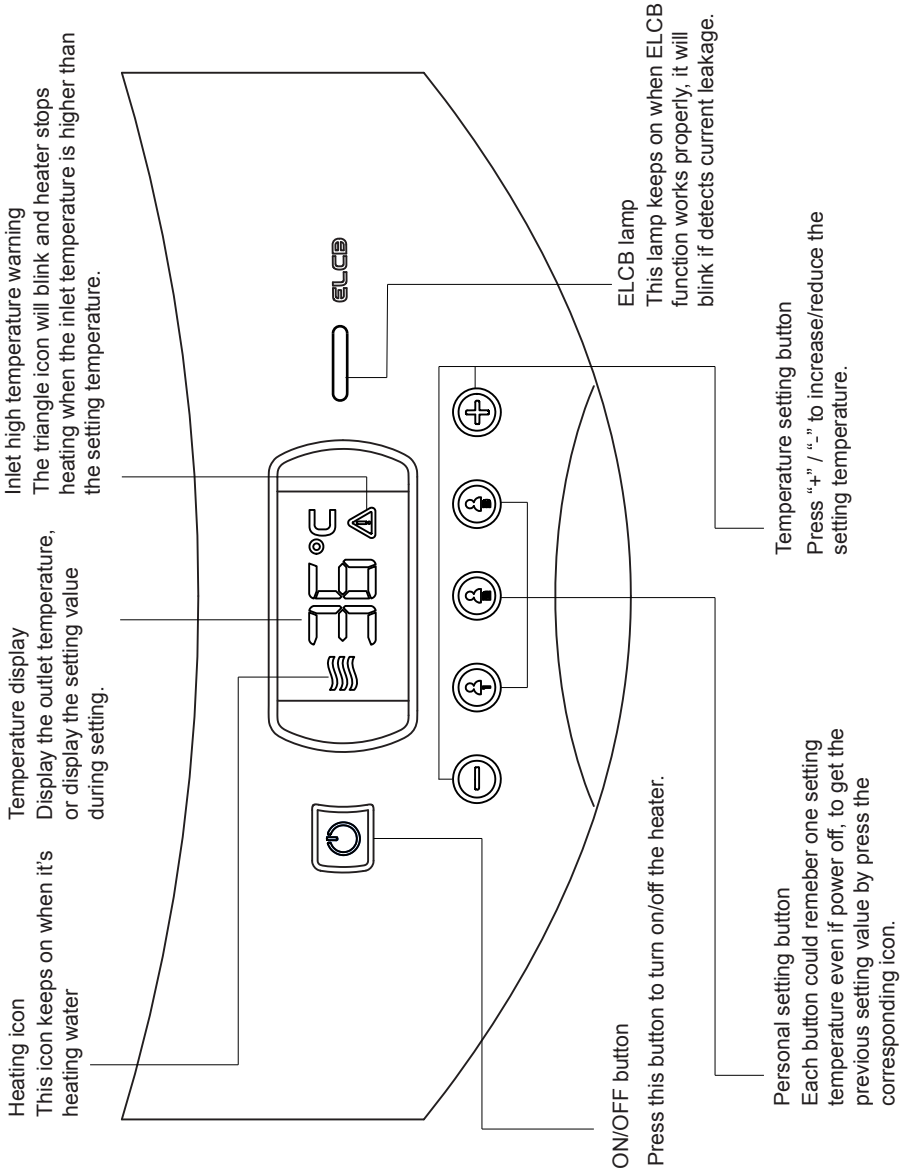

MAINTENANCE

Test the ELCB regularly

For ELCB models only, refer to fig. 5

To make sure ELCB function work properly, this procedure is recommended to test at least once a month.

After turn on the electricity and water supply, press the "TEST" button, the red reset handle will drop out. Push up the reset handle to resume back the power supply.

If the reset handle does not drop out after you press the TEST button, switch off the mains supply and contact your sales agent for repair. NEVER try to repair the unit by yourself.

Cleaning precaution

Do not use thinner, alcohol, petrol or any other organic solution to clean the set, use only a damp cloth with mild detergent.

Clean the filter regularly

There are two filters located at the stop valve, one is mesh filter (installed at the incoming water supply); the other one is the built-in filter as shown in fig.5a. Clean the two filters regularly to prevent blockage. Remove the built-in filter by turning it anti clockwise as shown in fig.6a. Take out the filter and flush it with water to remove any trapped sediments, as shown in fig.6b.

Others

This innovative adjustable Hand shower has 5 different spray actions. The actions are described as fig.7.

Note; the specification, actual product's cosmetic design and accessories parts shown are correct at the time of printing and may be subjected to change without prior notice.

Cảm ơn quý khách đã sử dụng bình đun nước nóng tức thời của chúng tôi.
Vui lòng đọc kỹ quyển hướng dẫn này trước khi sử dụng.

MÔ TẢ BÌNH ĐUN NƯỚC NÓNG TỨC THỜI

(See Fig.1)

- | | |
|-------------------------|---------------------------|
| 1.Cụm mặt trước | 15.Triac PCB |
| 2.Màn hiển thị LED | 16.Đĩa đồng |
| 3.Mặt nạ trang trí HMI | 17.NTC vào |
| 4.Nút ấn ELCB | 18.Bơm PCB |
| 5.Nút điều chỉnh chế độ | 19.ELCB PCB |
| 6.Đầu lọc | 20.Cảm biến lưu lượng (1) |
| 7.Van điều chỉnh | 21.Ổng nước ra |
| 8.Giá treo tường trên | 22.Cầu đấu |
| 9.Vòi sen | 23.Cuộn cảm ZCT (1) |
| 10.Giá treo điều chỉnh | 24.NTC ra (2) |
| 11.Thanh trượt | 25.Bầu đun |
| 12.Dây mềm | 26.Cụm mặt sau |
| 13.Mạch PCB | 27.Bộ điều chỉnh nhiệt độ |
| 14.Bơm (2) | 28.Khay đựng xà phòng |
-

Nhưng sự cố có thường gặp và cách khắc phục



Vấn đề	Màn hình hiển thị	Đèn ELCB (nếu có)	Đèn báo đốt nóng	Kiểm tra hoạt động
Nước lạnh Nhiệt độ nước không tăng (Lưu lượng nước chảy bình thường)	TẮT	TẮT	TẮT	1) Hãy bảo đảm nguồn điện được cấp phù hợp
	BẬT	BẬT	TẮT	1) Bảo đảm máy nước nóng được BẬT bằng cách ấn nút ON/OFF
				2) Bảo đảm sản phẩm không ở chế độ nước lạnh (tất cả 3 biểu tượng đèn cá nhân đều tắt tương đương sản phẩm đang ở chế độ nước lạnh)
				3) Bảo đảm vị trí kết nối ống nước đúng vị trí (ống nước cấp bên phải, ống nước ra bên trái)
	BẬT	BẬT	BẬT	1) Bảo đảm lưu lượng dòng chảy không quá lớn ($\leq 6L/ph$ út), giảm lưu lượng nếu cần thiết điều chỉnh van nước vào
	BẬT	TẮT	TẮT	1) Hãy chắc chắn nút "Test" không bị ấn lỗi. Khách hàng có thể khởi động lại bằng cách ấn nút "Reset"(Chỉ áp dụng với model có ELCB)
	Hiện "E"	BẬT	TẮT	1) Dừng sử dụng, gọi đại lý/ dịch vụ
/	Blinking	/	1) Dừng sử dụng, gọi đại lý/ dịch vụ	
Nhiệt độ nước tăng nhưng nước không đủ ấm	BẬT	BẬT	BẬT	1) Bảo đảm nhiệt độ thiết đặt không quá nhỏ bằng cách thiết đặt nhiệt độ cao hơn
				2) Bảo đảm lưu lượng dòng chảy không quá lớn ($\leq 6L/ph$ út), giảm lưu lượng nếu cần thiết. Nếu lưu lượng quá lớn, nhiệt độ nước ra hiện thị trên màn hình có thể không đạt đến mức nhiệt độ thiết đặt
				3) Điều chỉnh điện áp thực tế khi đốt nóng để đảm bảo sụt áp không quá lớn. Hãy tăng tiết diện dây hoặc giảm chiều dài dây cáp để xử lý hiện tượng
				4) Bảo đảm điện áp cấp không quá nhỏ, hãy kiểm tra điện áp khi không đốt nóng

Nhưng sự cố có thường gặp và cách khắc phục

Vấn đề	Màn hình hiển thị	Đèn ELCB (nếu có)	Đèn báo đốt nóng	Kiểm tra hoạt động
Lưu lượng qu á nhỏ	/	/	/	1) Bảo đảm áp lực nước đủ lớn (kết nước nên đặt cao hơn ít nhất 3 mét so với máy nước nóng) 2) Bảo đảm không có cặn bẩn ngăn dòng chảy, hãy làm sạch lưới lọc 3) Bảo đảm không có cặn bẩn trong lỗ phun của vòi sen 4) Bảo đảm không có nút thắt cổ chai giữa đường nước và o và điểm cấp nước
Biểu tượng tam giác nhấp nháy	/	/	/	1) Kiểm tra nếu nhiệt độ nước vào cao hơn nhiệt độ thiết đ ặt
Đèn nhấp nháy khi đốt nóng	BẬT	BẬT	BẬT	1) Đo điện áp vào thực thể khi đốt nóng để chắc chắn sụt áp không quá lớn (Sụt áp không nên lớn hơn 10%) Hãy tăng tiết diện dây hoặc giảm chiều dài dây cáp để xử lý hiện tượng

THÔNG SỐ KỸ THUẬT

Vui lòng tham khảo nhãn tem thông số kỹ thuật bên thân máy để biết các thông số kỹ thuật của máy

	
S/No: XXXXXXXX	
Mã XX	Mã sản phẩm
Kiểu máy XX	Kiểu máy
Điện áp XX	Điện áp danh định, tần số dòng điện
Công suất XX	Công suất tối đa, dòng điện danh định
Áp suất nước tối thiểu XX	Áp suất nước tối thiểu
Áp suất nước tối đa XX	Áp suất nước tối đa cho phép
IP25	Cấp bảo vệ và áp suất làm việc cho phép
Ariston Thermo Group	
Sản xuất tại Việt Nam	
	



CẢNH BÁO

- Sản phẩm sẽ được sử dụng an toàn khi lắp đặt, sử dụng và bảo dưỡng theo hướng dẫn và yêu cầu của nhà sản xuất. Luôn kiểm tra theo hướng dẫn sử dụng nếu có bất cứ vấn đề gì xảy ra.
- Thiết bị phải được nối đất theo tiêu chuẩn. Đầu nối không đúng có thể là nguyên nhân gây giật điện.
- Nếu có bất kỳ hiện tượng lạ nào sau đây, lập tức cắt cầu dao điện và liên lạc với các trung tâm dịch vụ để kiểm tra và sửa chữa. Không được tự ý sửa chữa sản phẩm:
 - Đèn ELCB và đèn báo máy hoạt động không sáng.
 - Khi máy có tiếng kêu lạ, có mùi khét hoặc bốc khói.
 - Không thể điều chỉnh nhiệt độ nước.
 - Khi máy xuất hiện những dấu hiệu khác biệt làm thay đổi hoạt động.
 - Khi thấy nước rò rỉ từ trong máy
- Khi bình đun nước nóng tức thời được sử dụng bởi trẻ em, người già, người bị bệnh và người khuyết tật, Quý khách vui lòng chú ý kiểm tra nhiệt độ sản phẩm thường xuyên. Khách hàng nên thường xuyên kiểm tra và điều chỉnh nhiệt độ nước trước khi sử dụng.
- Khi có sấm sét, hãy tắt nguồn sản phẩm để bảo vệ sản phẩm tránh bị hư hại.
- Đảm bảo nối đất phải có hiệu quả đối với tất cả các chi tiết kim loại của thiết bị và dịch vụ trong phòng, máy nước nóng phải được lắp đặt phù hợp với hệ thống an toàn điện của địa phương để đảm bảo chức năng chống giật của máy có thể hoạt động tốt.
- Thường xuyên vệ sinh tay sen sản phẩm.
- Không bật máy nếu nước có khả năng bị đóng băng.
- Không lắp van nước hoặc lọc nước ở đầu nước ra.
- Khách hàng nên thường xuyên kiểm tra và điều chỉnh nhiệt độ nước trước khi tắm.

HƯỚNG DẪN LẮP ĐẶT

Chú ý trước khi lắp đặt !

1. Việc lắp đặt phải tuân theo các quy định ở địa phương và phải được thực hiện bởi nhân viên kỹ thuật có tay nghề.
2. Máy phải được nối chắc chắn và trực tiếp với nguồn điện ổn định. Không nên dùng phích cắm và ổ cắm điện.
3. Sử dụng dây dẫn có kích cỡ phù hợp với từng loại công suất điện năng của máy. Vui lòng tham khảo BẢNG 1 để chọn đúng kích thước dây dẫn.
4. Bình đun nước nóng tức thời hoạt động với áp suất nước tối thiểu 30kPa với kiểu không bơm và 20kPa với kiểu có bơm, áp suất nước tối đa là 380kPa.
5. Bình đun nước nóng tức thời sẽ không hoạt động nếu không đủ lưu lượng để đóng công tắc lưu lượng.
6. Cầu dao chống rò điện - ELCB sẽ tự động ngắt nguồn điện cấp vào máy trong trường hợp có dòng rò lớn hơn 15mA (Chỉ áp dụng với kiểu máy có ELCB).
7. Công tắc ngắt quá nhiệt sẽ tự động ngắt nguồn điện cấp vào máy nếu nhận thấy nhiệt độ nước cao bất thường. Chỉ có các nhân viên kỹ thuật có tay nghề mới được phép khởi động lại công tắc
8. Để tránh tai nạn về bỏng, khách hàng nên để thiết bị hoạt động với điều kiện áp lực nước tại đầu vào trên 30kPa.

Lắp đặt thiết bị

1. Lựa chọn vị trí phù hợp trong phòng tắm.
2. Tháo vít A (hình 2b) ở đáy thiết bị và nhắc cụm mặt trước lên, tháo móc gài giữa vỏ trước và vỏ sau. Chú ý không làm gãy móc gài tại vị trí đỉnh của cụm mặt trước.
3. Đánh dấu vị trí bắt máy lên tường. Vị trí khuyến nghị khi treo bình là 1.5m từ sàn phòng tắm.
4. Đánh dấu vị trí vít thanh trượt bên cạnh bình đun nước nóng tức thời. Nên lắp đặt sao cho vị trí cao nhất thanh trượt tương đương với bình.
5. Khoan lỗ đường kính 6mm, chiều sâu 35mm trên tường.
6. Đóng nở nhựa và vít treo đi kèm.
7. Để treo phụ kiện, tháo nắp đáy của giá treo tường trên và bắn vít cố định vị trí. Đóng nắp đáy. Lắp khay đựng xà phòng và giá treo với thanh trượt. Treo thanh trượt với giá treo tường trên và bắn vít cố định thứ 2. Đóng nắp chụp.



Kết nối nguồn nước

*ÔNG NƯỚC VÀO VÀ RA PHẢI ĐƯỢC LẮP ĐẶT CHÍNH XÁC, NẾU KHÔNG BÌNH KHÔNG HOẠT ĐỘNG

*KHÔNG SỬ DỤNG XI-MĂNG TẠI VỊ TRÍ KẾT NỐI. TRONG TRƯỜNG HỢP CẦN THIẾT, CHỈ SỬ DỤNG REN HOẶC BĂNG TAN

1. BẮT VAN KHÓA VÀO ĐẦU NƯỚC VÀO, DÙNG ĐỆM CAO SU. SỬ DỤNG CÔNG CỤ THÍCH HỢP ĐỂ VẶN CHẶT VỪA ĐỦ, TRÁNH LÀM VỠ ĐAI ỐC BẰNG NHỰA.
2. NỐI ĐƯỜNG CẤP NƯỚC VÀO PHẦN SAU CỦA VAN, DÙNG ỐNG NƯỚC CÓ ĐẦU NỐI REN (1/2" BSP)
3. NỐI ỐNG MỀM TỪ BỘ VỎI SEN VÀO ĐẦU NƯỚC RA, HÃY CHẮC CHẮN SỬ DỤNG ĐỆM CAO SU.
4. TREO VỎI SEN LÊN GIÁ ĐỠ VÀ ĐIỀU CHỈNH GÓC VỎI SEN THÍCH HỢP

Chú ý: Chỉ được lắp bộ vòi sen cấp cùng với bình vào đầu nước ra. KHÔNG ĐƯỢC SỬ DỤNG BẤT KỲ LOẠI VAN, ÔNG NÓI NÀO KHÁC Ờ ĐẦU NƯỚC RA CỦA MÁY.

Trong điều kiện không có nguồn điện, mở nguồn nước để xả cặn trong máy và cấp nước trong bình đốt. Kiểm tra xem có hiện tượng rò nước hay không.

Chú ý: Bước kiểm tra này để ngăn chặn các nguy cơ có thể gây hư hỏng thanh đốt.

Kiểm tra các kết nối

Kết nối hệ thống điện

CHÚ Ý QUAN TRỌNG

- Bình đun nóng tức thời **PHẢI ĐƯỢC NỐI ĐẤT** một cách tin cậy
- Công tắc đóng mở phải được để xa bình đun nước nóng tức thời (tránh xa tầm phu của vòi sen)
- Cắt nguồn điện cấp cho máy trước khi thực hiện bất cứ thao tác nào với hệ thống điện của máy

1. Sử dụng dây cáp mềm 2 lớp bọc với tiết diện tra trong bảng 1
2. Nối cáp từ cầu dao chính đến một công tắc Tắt/Bật 2 cực bên ngoài phòng tắm (có khoảng cách giữa các tiếp điểm khi mở tối thiểu 3mm), sau đó nối từ công tắc đến cầu đầu dây trong máy (hình 3a)
3. Luồn cáp qua màng cao su A bên sườn máy hoặc lỗ B phía sau máy (lỗ dành cho cáp chôn tường) như hình 3a
4. Nối cáp vào cầu đầu dây trong máy và xiết chặt theo thứ tự như sau:
 NÂU hoặc ĐỎ cho dây PHA (L)
 XANH LỤC hoặc ĐEN cho dây TRUNG TÍNH (N)
 XANH LÁ hoặc XANH - VÀNG cho dây nối đất (E)
5. Kiểm tra kỹ tất cả các kết nối xem đã nối đúng và xiết chặt chưa và kết nối với dây cáp từ HMI PCB đến mạch chính. Sau đó, đóng cụm mặt trước.
6. Cố định mặt sau với vít A

Khởi động

Quan trọng:

BẦU ĐUN PHẢI ĐẦY NƯỚC TRƯỚC KHI CẤP ĐIỆN CHO MÁY ĐỂ

TRÁNH VIỆC ĐUN KHÔ LÀM HỎNG THANH ĐỐT.

NÊN TẮT BÌNH ĐUN NƯỚC NÓNG TỨC THỜI TRƯỚC KHI

ĐÓNG VAN AN TOÀN. MẶT KHÁC ĐIỀU NÀY CÓ THỂ ẢNH

HƯỞNG ĐẾN THỜI GIAN LÀM NÓNG NƯỚC NẾU KHỞI

ĐỘNG BÌNH NƯỚC NÓNG TRONG THỜI GIAN NGẮN HOẶC

CÓ THỂ GÂY HOẠT ĐỘNG SAI LỆCH SO VỚI THIẾT KẾ BAN

1. Mở nguồn nước và van điều chỉnh sau đó đợi đến khi nước chảy đến tay sen.
2. Bật nguồn điện cấp cho máy và đèn ELCB sẽ sáng.
3. Ấn nút ON/OFF, bầu đốt sẽ bắt đầu làm việc và nước nóng sẽ sẵn sàng sau vài giây. Thay đổi nhiệt độ thiết đặt bằng cách ấn nút “+” hoặc “-”. Nhiệt độ thiết đặt càng cao, nước ra tại vòi sen càng nóng.
4. Ấn biểu tượng 1/2/3, bình sẽ thiết lập chế độ nhiệt độ tương ứng. Chế độ thiết đặt sẽ ghi nhớ ngay cả khi tắt máy.
5. Nhiệt độ nước ra có thể không đạt đến nhiệt độ thiết đặt nếu nguồn nước vào quá lạnh hoặc tốc độ dòng chảy quá cao. Trong trường hợp này, quý khách có thể giảm lưu lượng nước hoặc tăng nhiệt độ thiết đặt đầu ra. Với trường hợp nước quá lạnh có thể nước vẫn không đạt đến nhiệt độ mong muốn.
6. Chế độ ELCB sẽ tự động kiểm tra mỗi lần sử dụng bình.
7. Chiều cao và hướng của giá treo có thể điều chỉnh. Nới lỏng nút ấn và kéo giá treo đến vị trí mong muốn. Xoay giá treo đến góc mong muốn. Cơ cấu con cóc trong giá treo sẽ giúp cố định tại vị trí đã chọn Hình 4).
8. Ấn nút ON/OFF để tắt nguồn sau đó khóa van nước

Nhiệt độ ra có thể không ổn định nếu nước cấp vào hoặc điện áp thay đổi đột ngột.

For pump model:

Long press ON/OFF button for 4 seconds, activate/deactivate pump function.

Miêu tả chức năng trên mặt nạ HMI

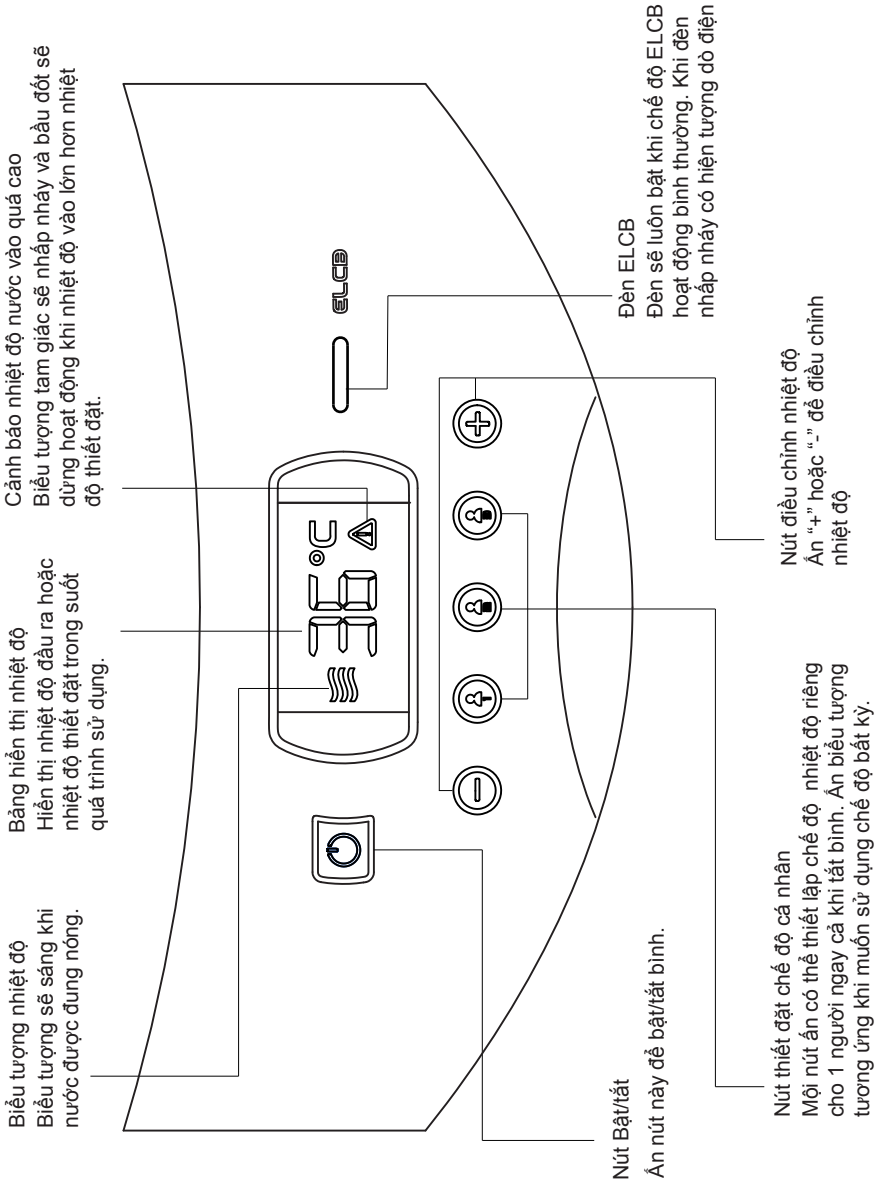

BẢO DƯỠNG

Thường xuyên kiểm tra ELCB

Cho kiểu máy CÓ ELCB (hình 5)
Hãy chắc chắn rằng ELCB hoạt động bình thường, nhà sản xuất khuyến cáo nên kiểm tra ít nhất 1 lần/tháng.
Sau khi bật nguồn điện và nguồn nước, ấn nút "TEST", cần gạt màu đỏ sẽ bật ra. Đẩy tay gạt khởi động trở lại nguồn cấp.
Nếu cần gạt không bật ra sau khi ấn nút "TEST", hãy ngắt nguồn điện và liên hệ với đại lý bán hàng để sửa chữa. Không tự ý sửa chữa thiết bị.

Lưu ý khi lau máy

Không sử dụng các chất ăn mòn, xăng dầu, cồn và các hợp chất hữu cơ để lau máy. Chỉ sử dụng khăn ẩm và lau nhẹ nhàng

Làm sạch bộ lọc thường xuyên

Trên van khóa có 2 bộ lọc, một loại dạng lưới (lắp ở đầu cấp nước vào van) tấm lọc còn lại nằm bên trong van khóa như hình 5.

Lau rửa lưới lọc thường xuyên để chống cặn, tắc. Tháo tấm lọc trong van khóa bằng cách xoay ngược chiều kim đồng hồ như hình 6a. Lấy tấm lọc ra và xịt nước để loại bỏ các cặn bám như hình 6b.

Khác

Tay sen có 5 chế độ điều chỉnh.
Tham khảo hình 7

Chú ý: Các chi tiết và mẫu mã của sản phẩm cũng như phụ kiện đi kèm được mô tả trong hướng dẫn này có thể thay đổi mà không báo trước.

DESCRIPTION OF WATER HEATER

MÔ TẢ BÌNH ĐUN NƯỚC NÓNG TRỰC TIẾP

1

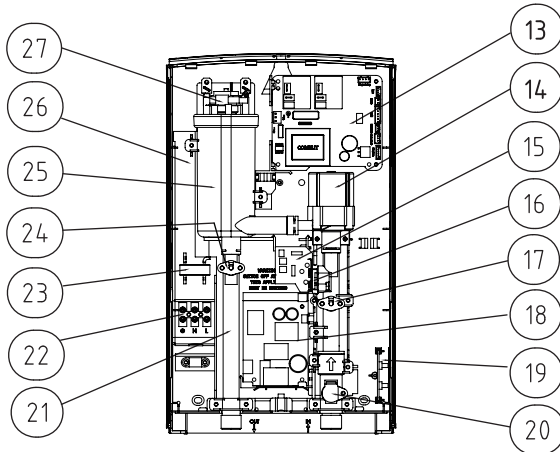
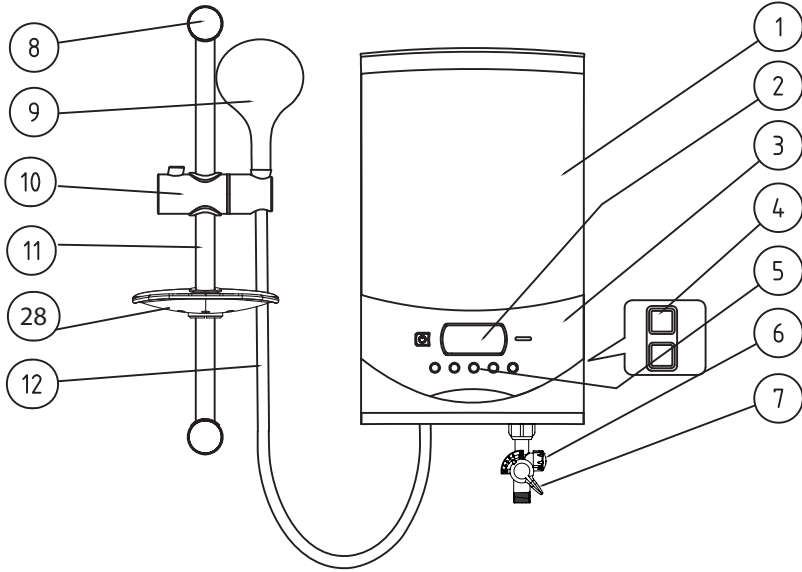

INSTALLATION DIAGRAM

HƯỚNG DẪN LẮP ĐẶT

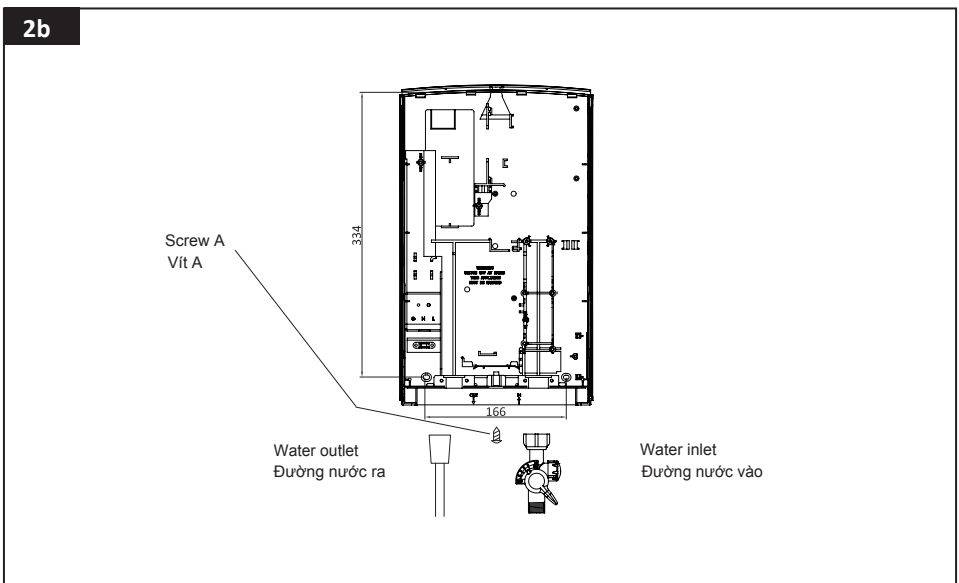
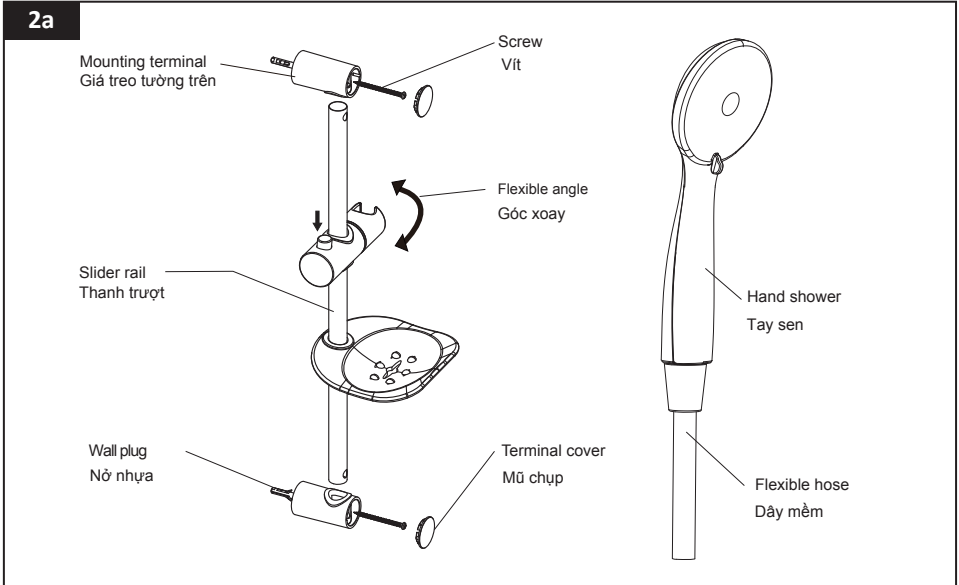

3a

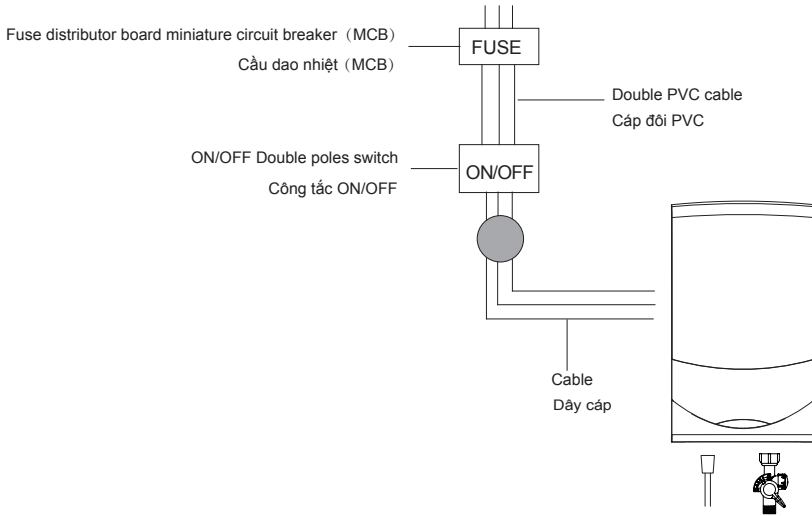

3b

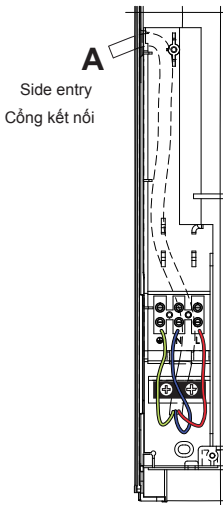

Brown or red = Live (L)
Blue or black = Neutral (N)
Green or Green /Yellow = Earth (⊕)

Nâu hoặc đỏ = Dây pha (L)
Xanh hoặc đen = Dây trung tính (N)
Xanh hoặc vàng/xanh = Nối đất (⊕)

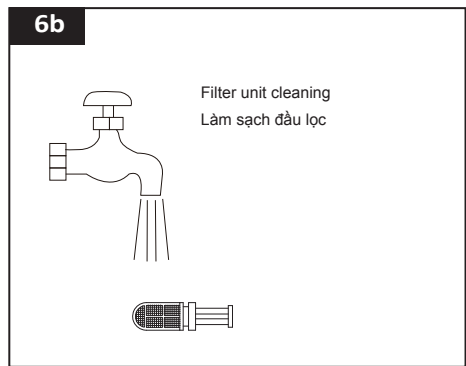
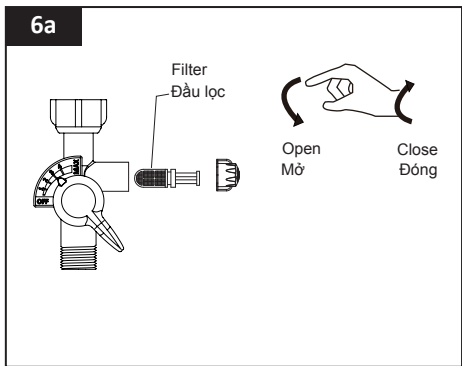
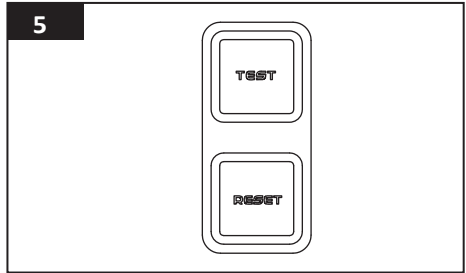
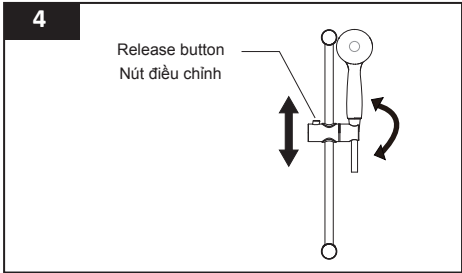

Table 1- ELECTRICAL LOADING TABLE

Voltage (AC)	Power (kW)	Current (A)	Conductor size			On/Off Switch (A)	Fuse / MCB (A)
			mm2	Conduit cable	Flexible Cable		
220V AC	3.5	15.9	2.5	7 / 0.67 mm	50 / 0.25 mm	20	20
220V AC	4.5	20.5	4.0	7 / 0.85 mm	56 / 0.30 mm	32	32
220V AC	2.4	10.9	2.5	7 / 0.67 mm	50 / 0.25 mm	20	16
230V AC	3.3	14.3	2.5	7 / 0.67 mm	50 / 0.25 mm	20	16
240V AC	3.6	15.0	2.5	7 / 0.67 mm	50 / 0.25 mm	20	20

Bảng 1- BẢNG THÔNG SỐ DÂY ĐIỆN

Điện thế (AC)	Công suất (kW)	Dòng điện (A)	Kích thước			On/Off Switch (A)	Fuse / MCB (A)
			mm2	Dây cáp	Dây mềm		
220V AC	3.5	15.9	2.5	7 / 0.67 mm	50 / 0.25 mm	20	20
220V AC	4.5	20.5	4.0	7 / 0.85 mm	56 / 0.30 mm	32	32
220V AC	2.4	10.9	2.5	7 / 0.67 mm	50 / 0.25 mm	20	16
230V AC	3.3	14.3	2.5	7 / 0.67 mm	50 / 0.25 mm	20	16
240V AC	3.6	15.0	2.5	7 / 0.67 mm	50 / 0.25 mm	20	20

ARISTON THERMO GROUP

Viale Aristide Merloni, 45

60044 Fabriano (AN)

Italy

T. +39 0732 6011

F. +39 0732 602331

www.aristonthermo.com



420010762902