

comfee'

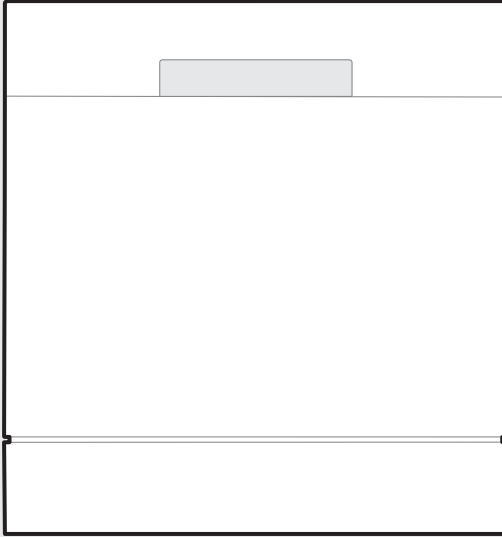

Máy rửa chén



SmartHome



Tải ứng dụng và
kích hoạt sản phẩm

HƯỚNG DẪN SỬ DỤNG

CDW-10F60TB

Cảnh báo: Trước khi sử dụng sản phẩm này, vui lòng đọc kỹ hướng dẫn sử dụng và giữ lại để tham khảo sau này. Nhà sản xuất có quyền thay đổi thiết kế và thông số kỹ thuật mà không cần thông báo trước nhằm cải tiến sản phẩm. Vui lòng liên hệ đại lý bán hàng hoặc nhà sản xuất để biết thêm chi tiết.

Hình minh họa trên chỉ mang tính chất tham khảo. Vui lòng lấy hình dáng thực tế của sản phẩm làm chuẩn.

LỜI CẢM ƠN

Cảm ơn bạn đã lựa chọn sản phẩm Comfee! Trước khi sử dụng sản phẩm, vui lòng đọc kỹ hướng dẫn này để đảm bảo bạn biết cách vận hành an toàn các tính năng và chức năng của sản phẩm.

MỤC LỤC

LỜI CẢM ƠN	01
HƯỚNG DẪN AN TOÀN	02
THÔNG SỐ KỸ THUẬT	08
MÔ TẢ CÁC BỘ PHẬN	10
HƯỚNG DẪN BẮT ĐẦU NHANH	11
LẮP ĐẶT SẢN PHẨM	12
HƯỚNG DẪN VẬN HÀNH	15
CÀI ĐẶT VÀ SỬ DỤNG ỨNG DỤNG	27
VỆ SINH VÀ BẢO DƯỠNG	29
XỬ LÝ SỰ CỐ	32
THẢI BỎ VÀ TÁI CHẾ	36
ĐIỀU KHOẢN BẢO HÀNH	37

HƯỚNG DẪN AN TOÀN

Mục đích sử dụng

- Các hướng dẫn an toàn sau đây nhằm ngăn ngừa các rủi ro không lường trước hoặc hư hỏng do vận hành thiết bị không an toàn hoặc không đúng cách. Vui lòng kiểm tra bao bì và thiết bị ngay khi nhận hàng để đảm bảo mọi thứ còn nguyên vẹn nhằm đảm bảo vận hành an toàn. Nếu phát hiện bất kỳ hư hỏng nào, vui lòng liên hệ với nhà bán lẻ hoặc đại lý.
- Lưu ý rằng mọi sửa đổi hoặc thay đổi đối với thiết bị đều không được phép vì lý do an toàn. Việc sử dụng không đúng mục đích có thể gây nguy hiểm và mất hiệu lực bảo hành.

Giải thích các biểu tượng

Nguy hiểm



Biểu tượng này cho biết về những tiềm ẩn nguy hiểm mạng và sức khỏe của con người do hơi nóng thoát ra.

Cảnh báo điện giật



Biểu tượng này cho biết có nguy hiểm đến tính mạng và sức khỏe con người do điện giật.

Cảnh báo



Biểu tượng này cho biết mỗi nguy hiểm có mức độ rủi ro trung bình, nếu không tránh được có thể dẫn đến tử vong hoặc bị thương nặng.

Thận trọng



Biểu tượng này cho biết mỗi nguy hiểm có mức độ rủi ro thấp, nếu không tránh được có thể dẫn đến thương tích nhẹ hoặc trung bình.

Chú ý



Biểu tượng này cho biết thông tin quan trọng (ví dụ: hư hỏng về tài sản), nhưng không gây nguy hiểm.

Tuân thủ hướng dẫn



Biểu tượng này cho biết nhân viên kỹ thuật bảo hành chỉ nên vận hành và bảo dưỡng thiết bị này theo hướng dẫn vận hành.

Vui lòng đọc kỹ hướng dẫn sử dụng này trước khi vận hành thiết bị. Hãy để sách hướng dẫn ở gần nơi lắp đặt hoặc thiết bị để tham khảo sau này!

NGUY HIỂM: Nguy cơ cháy nổ/Vật liệu dễ cháy

- **Khi sử dụng máy rửa chén của bạn, hãy tuân thủ các biện pháp phòng ngừa dưới đây:**
- Việc lắp đặt và sửa chữa chỉ được thực hiện bởi kỹ thuật viên có trình độ chuyên môn.
- Thiết bị này được thiết kế để sử dụng cho mục đích gia dụng.
- Thiết bị này có thể được sử dụng bởi trẻ em từ 8 tuổi trở lên và những người bị suy giảm về thể chất, giác quan hoặc tinh thần hoặc thiếu kinh nghiệm và kiến thức, với điều kiện họ được giám sát hoặc hướng dẫn về cách sử dụng thiết bị một cách an toàn và hiểu được các nguy hiểm có thể xảy ra.
- Trẻ em không được chơi đùa với thiết bị này. Việc vệ sinh và bảo dưỡng không nên để trẻ em thực hiện nếu không có sự giám sát. (Đối với tiêu chuẩn EN60335-1)
- Thiết bị này không dành cho người sử dụng (bao gồm cả trẻ em) bị suy giảm về thể chất, giác quan hoặc tinh thần, hoặc thiếu kinh nghiệm và kiến thức, trừ khi họ được người chịu trách nhiệm về an toàn của họ giám sát hoặc hướng dẫn về cách sử dụng thiết bị. (Đối với tiêu chuẩn IEC60335-1)
- Vật liệu đóng gói có thể gây nguy hiểm cho trẻ em!
- Trẻ em cần được giám sát để đảm bảo rằng chúng không nghịch với thiết bị.
Thiết bị này chỉ được sử dụng trong nhà và cho mục đích gia dụng.

Để phòng tránh nguy cơ điện giật, không được nhúng thiết bị, dây điện hoặc phích cắm vào nước hoặc các chất lỏng khác.

- Vui lòng rút phích cắm ra khỏi ổ điện trước khi vệ sinh và bảo dưỡng thiết bị. Sử dụng khăn mềm và dung dịch tẩy rửa loại không ăn mòn để vệ sinh, sau đó dùng khăn khô lau lại.
- Nếu dây nguồn bị hỏng, phải được thay thế bởi nhà sản xuất, trung tâm bảo hành hoặc người có chuyên môn tương đương để tránh nguy hiểm.

Hướng dẫn nối đất

- Thiết bị này phải được nối đất. Trong trường hợp xảy ra sự cố hoặc hư hỏng, việc nối đất sẽ giảm nguy cơ điện giật bằng cách tạo ra đường dẫn có điện trở thấp nhất cho dòng điện. Thiết bị này được trang bị phích cắm có dây dẫn nối đất.
- Phích cắm phải được cắm vào ổ điện phù hợp, được lắp đặt và nối đất theo đúng quy định và tiêu chuẩn tại địa phương.
- Cắm sử dụng ổ cắm nối dài.
- Việc nối đất sai sách có thể dẫn đến nguy cơ điện giật.
- Hãy liên hệ thợ điện có chuyên môn hoặc trung tâm bảo hành nếu bạn không chắc chắn thiết bị đã được nối đất đúng cách.
- Không được tự ý sửa đổi phích cắm đi kèm với thiết bị nếu nó không phù hợp với ổ cắm điện.
- Hãy nhờ thợ điện có chuyên môn lắp đặt ổ cắm điện phù hợp.
- Không được đè, ngồi lên hoặc đứng lên cửa hoặc giá để chén đĩa của máy rửa chén.
- Không vận hành máy rửa chén của bạn trừ khi tất cả các tấm vỏ bọc bên ngoài đã được lắp đặt đúng cách.
- Khi máy đang hoạt động, hãy mở cửa thật cẩn thận vì có nguy cơ nước tràn ra ngoài.

- Không đặt bất kỳ vật nặng nào lên cửa hoặc đứng lên cửa khi cửa đang mở. Thiết bị có thể bị nghiêng về phía trước.
- Khi xếp các vật dụng cần rửa, cần chú ý:
 - 1) Sắp xếp các vật sắc nhọn sao cho không làm hỏng ron cửa;
 - 2) Cảnh báo: Dao và các dụng cụ có đầu nhọn khác phải được xếp vào giỏ với đầu nhọn hướng xuống hoặc đặt nằm ngang.
- Một số chất tẩy rửa máy rửa chén có tính kiềm mạnh. Chúng có thể cực kỳ nguy hiểm nếu nuốt phải. Tránh tiếp xúc với da và mắt, đồng thời giữ trẻ em tránh xa máy rửa chén khi cửa đang mở.
- Kiểm tra xem có còn dư lượng chất tẩy rửa sau khi chu trình rửa kết thúc hay không.
- Không rửa các vật dụng bằng nhựa trừ khi chúng có ghi nhãn "an toàn với máy rửa chén" hoặc tương đương.
- Đối với các vật dụng nhựa không có nhãn như vậy, hãy tham khảo khuyến cáo của nhà sản xuất.
- Chỉ sử dụng chất tẩy rửa và nước trợ xả được khuyến nghị sử dụng cho máy rửa chén tự động.
- Tuyệt đối không được sử dụng xà phòng, bột giặt hoặc nước rửa tay trong máy rửa chén của bạn.
- Cửa không nên để mở, vì điều này có thể làm tăng nguy cơ vấp ngã.
- Trong quá trình lắp đặt, dây nguồn không được uốn cong hoặc đè bẹp quá mức gây nguy hiểm.
- Không tự ý sửa đổi bảng điều khiển.
- Thiết bị cần được kết nối với van cấp nước chính bằng bộ ống dẫn nước mới. Không được sử dụng lại các bộ ống dẫn cũ.
- Để tiết kiệm năng lượng, ở chế độ chờ, thiết bị sẽ tự động tắt sau 15 phút nếu không có bất kỳ thao tác nào từ người dùng.
- Số lượng bộ chén đĩa tối đa có thể rửa là 10.

- Áp lực nước đầu vào tối đa cho phép là 1MPa.
- Áp lực nước đầu vào tối thiểu cho phép là 0,04MPa.

Thải bỏ

- Để xử lý bao bì và thiết bị, vui lòng gửi đến trung tâm tái chế. Hãy cắt dây nguồn và phá hỏng khóa cửa trước khi gửi đi tái chế.
- Bao bì bằng bìa cứng được sản xuất từ giấy tái chế và nên được bỏ vào thùng thu gom giấy phế liệu để tái chế.
- Việc xử lý sản phẩm này đúng cách sẽ giúp ngăn ngừa những tác động tiêu cực tiềm ẩn đối với môi trường và sức khỏe con người do việc xử lý rác thải không phù hợp gây ra.
- Để biết thêm thông tin chi tiết về việc tái chế sản phẩm này, vui lòng liên hệ với cơ quan chức năng tại địa phương và cơ sở xử lý rác thải gia dụng tại địa phương.
- **XỬ LÝ RÁC THẢI: Không được thải bỏ sản phẩm này như rác thải thông thường. Rác thải khác loại phải được xử lý riêng biệt.**

THÔNG SỐ KỸ THUẬT

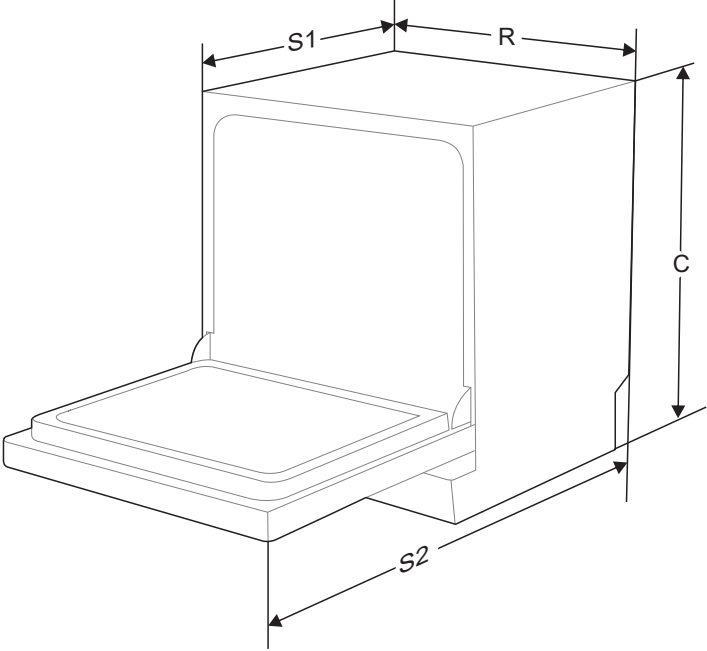

Chiều cao (C)	595 mm
Chiều rộng (R)	550 mm
Chiều sâu (S1)	500 mm (khi cửa đóng)
Chiều sâu (S2)	964 mm (khi cửa mở 90°)

Thông số kỹ thuật

Nhà sản xuất	Comfee
Kiểu máy	CDW-10F60TB
Số bộ chén đĩa rửa tiêu chuẩn	10
Mức tiêu thụ điện hàng năm ①	232 kWh
Điện năng tiêu thụ trong chương trình rửa tiêu chuẩn	0,815 kWh
Điện năng tiêu thụ ở chế độ tắt	Không áp dụng
Điện năng tiêu thụ ở chế độ chờ	1,99 W
Lượng nước tiêu thụ hàng năm ②	2660 lít
Chương trình rửa tiêu chuẩn ③	ECO 45°C
Thời gian chương trình rửa tiêu chuẩn	190 phút
Mức độ ồn	49 dB(A) so với công suất tham chiếu là 1pW (piowatt)
Kiểu lắp đặt	Đứng độc lập
Có thể lắp âm tủ	CÓ
Điện năng tiêu thụ	1380 W
Điện áp/ tần số định mức	220 V~/ 50 Hz
Áp lực nước (áp lực dòng chảy)	0,04-1,0MPa = 0,4-10 bar

LƯU Ý:

- ①** Mức tiêu thụ điện năng dựa trên 280 chương trình rửa tiêu chuẩn sử dụng nước lạnh và mức tiêu thụ ở chế độ công suất thấp. Mức tiêu thụ năng lượng thực tế sẽ phụ thuộc vào cách sử dụng thiết bị.
- ②** Lượng nước tiêu thụ dựa trên 280 chương trình rửa tiêu chuẩn. Lượng nước tiêu thụ thực tế sẽ phụ thuộc vào cách sử dụng thiết bị.
- ③** Chương trình này phù hợp để rửa sạch chén đĩa bị bẩn thông thường và là chương trình hiệu quả nhất về mức tiêu thụ năng lượng và nước kết hợp cho loại đồ dùng đó.

MÔ TẢ CÁC BỘ PHẬN

Sản phẩm

● QUAN TRỌNG

Để đạt hiệu suất tốt nhất khi sử dụng máy rửa chén của bạn, hãy đọc kỹ toàn bộ hướng dẫn vận hành trước khi sử dụng lần đầu tiên.

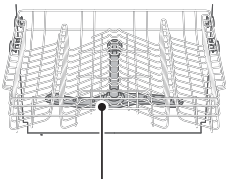
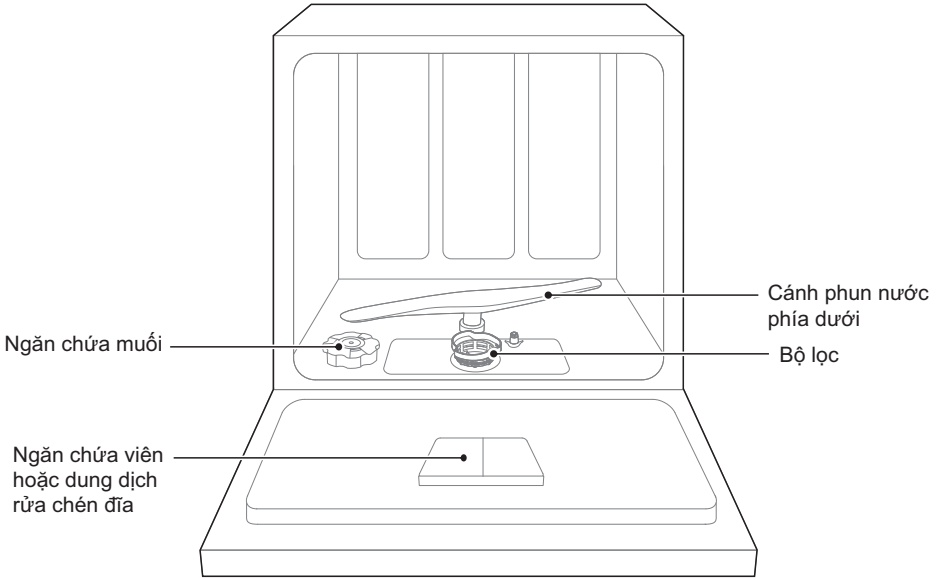

● LƯU Ý

Hình ảnh chỉ mang tính tham khảo, các kiểu máy khác nhau có thể có sự khác biệt.

HƯỚNG DẪN KHỞI ĐỘNG NHANH

Vui lòng đọc nội dung tương ứng trong hướng dẫn sử dụng để biết phương pháp vận hành chi tiết.

1. Lắp đặt máy rửa chén

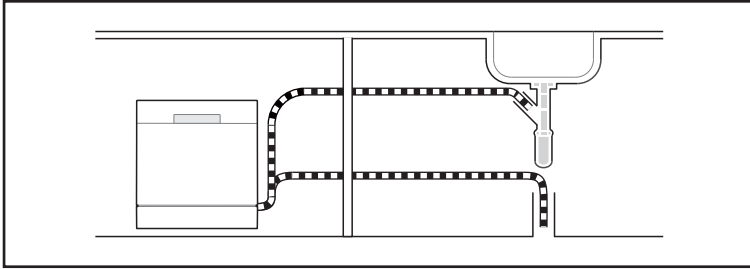

2. Gạt bỏ vụn thức ăn thừa ra khỏi chén đĩa trước khi rửa.

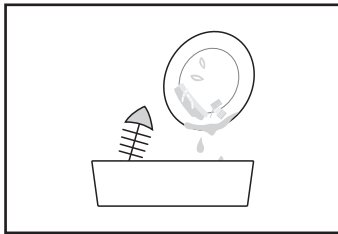

3. Xếp chén đĩa vào giỏ.

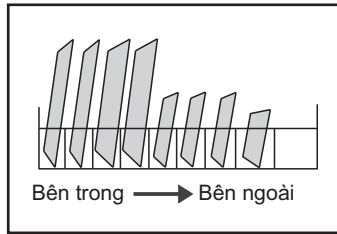

4. Cho viên hoặc dung dịch nước rửa chén và nước trợ xả vào ngăn chứa.

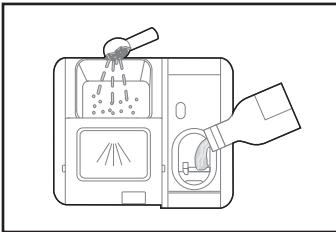

5. Chọn chương trình phù hợp và khởi động máy rửa chén.

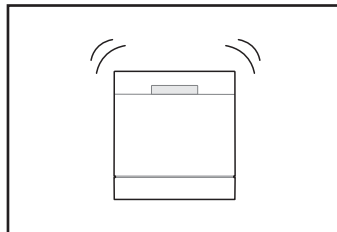

LẮP ĐẶT SẢN PHẨM

⚠ CẢNH BÁO



Nguy cơ điện giật

Ngắt nguồn điện trước khi lắp đặt máy rửa chén. Nếu không làm như vậy có thể dẫn đến tử vong hoặc điện giật.

⚠ Chú ý

Việc lắp đặt đường ống nước và thiết bị điện phải do người có chuyên môn thực hiện.

Đấu Nối Nguồn Điện

⚠ CẢNH BÁO

Vì an toàn cá nhân:

Cấm sử dụng ổ cắm nối dài.

Không sử dụng dây nguồn nối dài hoặc phích cắm điện chuyển đổi với thiết bị này.

Trong mọi trường hợp, không được cắt hoặc tháo dây nối đất khỏi dây nguồn.

Yêu cầu về điện

Vui lòng kiểm tra nhãn thông số kỹ thuật để biết điện áp định mức và đấu nối máy rửa chén với nguồn điện phù hợp. Sử dụng cầu chì đúng yêu cầu 10A/ 13A/ 16A, cầu chì thời gian trễ hoặc cầu dao được khuyến nghị và cung cấp mạch riêng chỉ phục vụ cho thiết bị này.

Đấu nối điện

Đảm bảo điện áp và tần số của nguồn điện phù hợp với thông số trên nhãn thiết bị. Chỉ cắm phích điện vào ổ điện đã được nối đất đúng cách. Nếu ổ cắm điện không phù hợp với phích cắm, hãy thay thế ổ cắm điện, thay vì sử dụng bộ chuyển đổi hoặc thiết bị tương tự vì chúng có thể gây quá nhiệt và bùng.

⚠ Đảm bảo nối đất đúng cách trước khi sử dụng

Cấp Nước Và Xả Nước

Kết nối ống cấp nước

Kết nối ống cấp nước với đầu nối ren 3/4 inch (ø27) và siết chặt chắc chắn.

Nếu đường ống nước mới hoặc đã không được sử dụng trong một khoảng thời gian dài, hãy xả nước cho chảy ra trước để đảm bảo không còn cặn bẩn. Cảnh báo này cần thiết để tránh nguy cơ tắc nghẽn đường cấp nước và làm hỏng thiết bị.

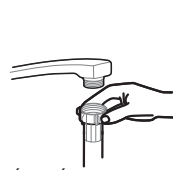

ống cấp nước thông thường



ống cấp nước an toàn

Giới thiệu về ống cấp nước an toàn

Ống cấp an toàn bao gồm hai lớp. Hệ thống này đảm bảo can thiệp bằng cách chặn dòng nước chảy vào trong trường hợp ống cấp nước bị vỡ và khi khoảng không giữa ống cấp nước và ống nhựa xoắn bên ngoài đầy nước.

⚠ CẢNH BÁO

Ống dẫn gắn vào vòi nước có thể bị vỡ nếu nó được lắp đặt chung đường ống nước với máy rửa chén. Nếu bồn rửa của bạn có sẵn đường nước này, khuyến nghị tháo ống và bịt kín lỗ.

Cách kết nối ống cấp nước an toàn

1. Kéo các ống cấp nước an toàn ra khỏi ngăn chứa nằm tại phía sau máy rửa chén.
2. Siết chặt các đầu nối của ống cấp nước an toàn vào vòi nước có ren 3/4 inch (ø27).
3. Mở hoàn toàn nước trước khi khởi động máy rửa chén.

Cách tháo ống cấp nước an toàn

1. Khóa vòi nước.
2. Vận tháo đầu nối ống cấp nước an toàn ra khỏi vòi nước.

Kết nối ống xả

Chèn ống thoát nước vào ống thoát nước có đường kính tối thiểu 4 cm, hoặc để chảy trực tiếp vào bồn rửa, đảm bảo không gấp khúc hoặc bóp méo. Chiều cao của ống thoát nước phải thấp hơn 750 mm. Đầu tự do của ống không được ngâm trong nước để tránh hiện tượng nước chảy ngược.

⚠ Vui lòng cố định chắc chắn ống thoát nước ở vị trí A hoặc vị trí B

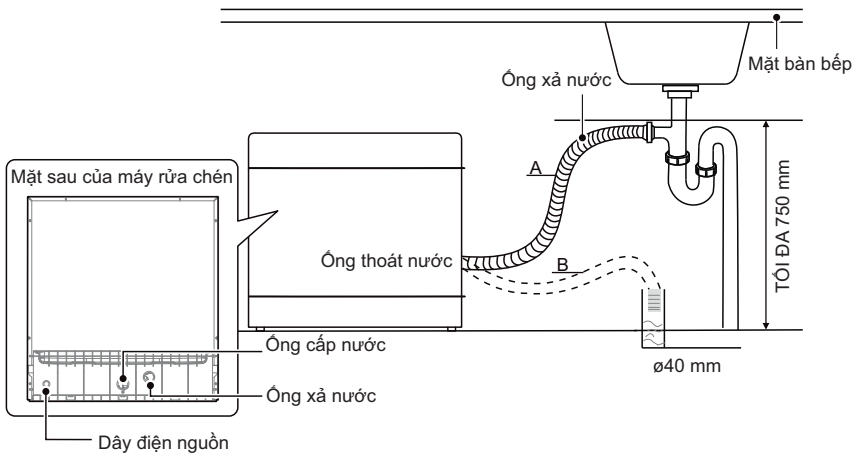

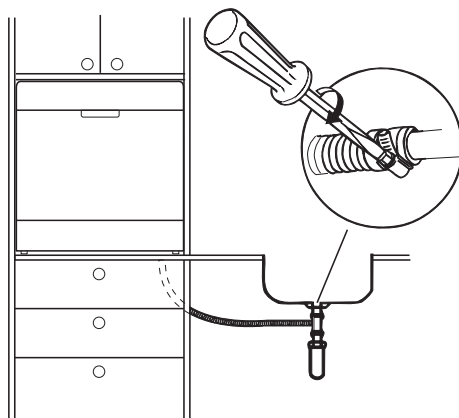

Cách xả nước thừa ra khỏi ống dẫn

Nếu điểm nối ống thoát cao hơn 1000 mm, nước thừa có thể còn đọng lại trong ống thoát. Cần phải xả nước thừa từ ống vào một cái chén hoặc thùng chứa phù hợp được đặt bên ngoài và thấp hơn bồn rửa.

Cửa xả nước

Kết nối ống thoát nước. Ống thoát nước phải được lắp đúng cách để tránh rò rỉ nước. Đảm bảo rằng ống thoát nước không bị gấp hoặc bị ép.

Ống nối dài

Nếu bạn cần nối dài ống xả, hãy đảm bảo sử dụng đoạn ống xả cùng loại. Chiều dài ống nối dài không được quá 4 mét, nếu không sẽ làm giảm hiệu quả rửa.

Cách lắp bộ thoát xi phông

Đầu nối thoát nước phải được lắp ở độ cao dưới 1000 mm (tối đa) tính từ đáy máy rửa chén.

Vị trí đặt thiết bị







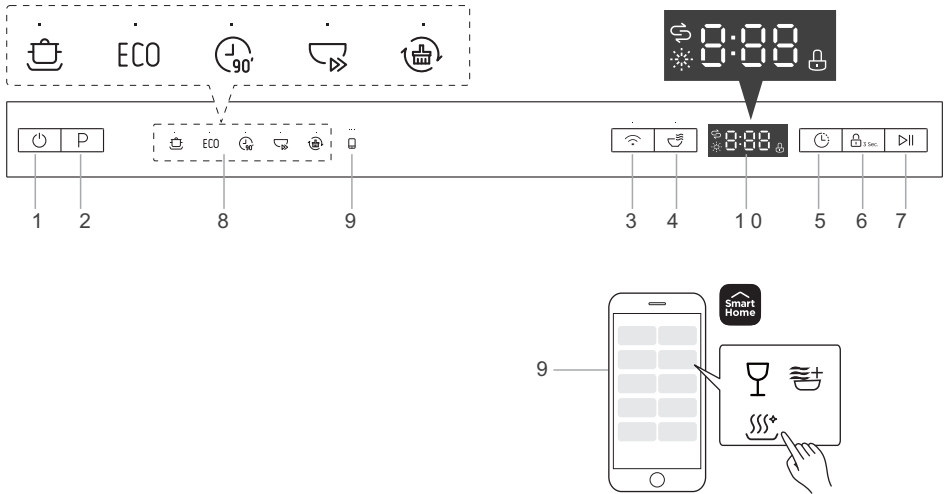









Đặt thiết bị ở vị trí mong muốn. Lưng máy nên tựa vào tường phía sau, và hai bên sát với tủ hoặc tường liền kề. Máy rửa chén được trang bị ống cấp nước và ống thoát nước có thể đặt ở bên phải hoặc bên trái để thuận tiện khi lắp đặt.

HƯỚNG DẪN VẬN HÀNH

Bảng điều khiển











		Mô tả
1.	Nguồn điện	Nhấn nút này để bật nguồn máy rửa chén.
2.	Chương trình	<ul style="list-style-type: none"> Nhấn nút này để chọn chương trình rửa thích hợp, đèn báo chương trình tương ứng sẽ sáng.
3.	Mạng internet không dây	<ul style="list-style-type: none"> Nhấn nút này trong hơn 3 giây. Sau khi có tiếng bíp ngắn và biểu tượng bắt đầu nhấp nháy chậm, cho biết máy đang ở trạng thái liên kết mạng với ứng dụng. Đèn nhấp nháy chậm cho biết máy rửa chén đang chờ kết nối. Đèn nhấp nháy nhanh cho biết máy rửa chén đang trong quá trình kết nối. Đèn sáng liên tục cho biết máy rửa chén đã kết nối với bộ định tuyến không dây của bạn.
4.	Bảo quản	<ul style="list-style-type: none"> Dưới tác động của tuabin quạt, chức năng Bảo quản mang lại hiệu quả sấy tốt hơn và giữ cho không khí trong máy rửa chén luôn tươi mới. Chức năng Bảo quản được thực hiện sau khi máy rửa chén đã hoàn tất quá trình rửa, và có thể hoạt động trong tối đa 72 giờ. Khi cửa đóng, chức năng Bảo quản có thể được kích hoạt bằng cách nhấn giữ nút này trong 3 giây.
5.	Hẹn giờ	<ul style="list-style-type: none"> Nhấn nút này để cài đặt hẹn giờ thời gian rửa. Bạn có thể hẹn giờ việc rửa đến 24 giờ. Một lần nhấn nút sẽ lùi thời gian bắt đầu rửa lại một giờ.

		Mô tả
6.	 Khóa trẻ em	<ul style="list-style-type: none"> Nút này cho phép bạn khóa các nút trên bảng điều khiển, để tránh trẻ em vô tình khởi động máy rửa chén bằng cách nhấn các nút trên bảng điều khiển. Chỉ nút Nguồn vẫn hoạt động. Để khóa hoặc mở khóa các nút trên bảng điều khiển, nhấn nút này trong 3 giây.
7.	 Bắt đầu/Tạm dừng	<ul style="list-style-type: none"> Sau khi hoàn tất việc chọn chương trình và chức năng bổ sung hoặc cài đặt thời gian hẹn giờ, nhấn nút này để bắt đầu hoặc tạm dừng chương trình rửa.
8. Các đèn báo chương trình	 Chuyên sâu	<ul style="list-style-type: none"> Chương trình này dành cho đồ sành sứ bền nhiều nhất và các nồi, chảo, đĩa thông thường có thức ăn khô dính trên bề mặt.
	ECO TIẾT KIỆM	<ul style="list-style-type: none"> Chương trình tiêu chuẩn, phù hợp để rửa chén đĩa bị bẩn thông thường và là chương trình hiệu quả nhất về mặt tiêu thụ điện và nước.
	 90 phút	<ul style="list-style-type: none"> Dành cho chén đĩa bẩn thông thường cần rửa nhanh.
	 Rửa nhanh	<ul style="list-style-type: none"> Chương trình rửa ngắn hơn dành cho chén đĩa bẩn nhẹ và không cần sấy khô.
	 Tự làm sạch	<ul style="list-style-type: none"> Chương trình này giúp làm sạch bên trong máy rửa chén một cách hiệu quả.
9.  Các chương trình chỉ có thể chọn trên ỨNG DỤNG	 Đồ thủy tinh	<ul style="list-style-type: none"> Dành cho đồ sành sứ và ly thủy tinh bị bẩn nhẹ.
	 Khử trùng	<ul style="list-style-type: none"> Sử dụng để khử trùng chén đĩa và đồ thủy tinh của bạn. Nhiệt độ nước cao nhất là 72°C.
	 Sấy khô thêm	<ul style="list-style-type: none"> Cải thiện hiệu quả sấy khô. (Không thể sử dụng cùng với chương trình Rửa nhanh, Khử trùng & Tự làm sạch.)
10. Màn hình	 8:88	<ul style="list-style-type: none"> Để hiển thị thời gian còn lại, thời gian hẹn giờ, mã lỗi,...
	 Khóa trẻ em	<ul style="list-style-type: none"> Nếu đèn báo “” sáng, có nghĩa là Khóa trẻ em đang bật.
	 Nước trợ xả	<ul style="list-style-type: none"> Nếu đèn báo “” sáng, có nghĩa là máy rửa chén đang thiếu nước trợ xả và cần được bổ sung.
	 Muối	<ul style="list-style-type: none"> Nếu đèn báo “” sáng, có nghĩa là máy rửa chén đang thiếu muối rửa chén và cần được bổ sung.

Chương trình

Bảng dưới đây cho thấy các chương trình phù hợp nhất với mức độ bẩn của chén đĩa và lượng dung dịch hoặc viên rửa chén cần dùng. Bảng cũng hiển thị các thông tin khác về từng chương trình. Mức tiêu thụ và thời gian chương trình chỉ mang tính tham khảo, ngoại trừ chương trình ECO.

(●) cho biết chương trình sử dụng nước trợ xả trong lần xả cuối cùng.

Chương trình	Mô tả chu trình	Viên hoặc nước rửa trắng/ rửa chính	Thời gian rửa (phút)	Điện tiêu thụ (kWh)	Nước (L)	Nước trợ xả
 Chuyên sâu	Rửa trắng (50°C) Rửa (50°C) Xả Xả Xả (72°C) Sấy khô	4/23,5 g	165	1,255	15,0	●
ECO TIẾT KIỆM	Rửa trắng Rửa (45°C) Xả Xả (70°C) Sấy khô	4/23,5 g	190	0,815	9,5	●
 90 phút	Rửa (65°C) Xả Xả Xả (70°C) Sấy khô	27,5	90	1,150	10,0	●
 Rửa nhanh	Rửa (55°C) Xả Xả (51°C)	20g	29	0,585	7,4	○
 Tự làm sạch	Rửa (70°C) Xả Xả (65°C) Sấy khô	20g	110	0,830	9,8	●
  Đồ thủy tinh	Rửa (55°C) Xả Xả (60°C) Sấy khô	20g	100	0,675	7,4	●
  Khử trùng	Rửa (65°C) Xả (50°C) Xả (72°C) Sấy khô	20g	180	0,915	7,4	●

Chuẩn Bị Và Xếp Chén Đĩa

Hãy cân nhắc mua các dụng cụ ăn uống có ghi nhãn an toàn với máy rửa chén.

Đối với các vật dụng đặc biệt, hãy chọn chương trình có nhiệt độ thấp nhất có thể.

Để tránh hư hỏng, không lấy đồ thủy tinh và dao kéo ra khỏi máy rửa chén ngay sau khi chương trình kết thúc.

Không sử dụng thiết bị để rửa dao kéo/chén đĩa trước đây

Dao kéo có tay cầm bằng gỗ, sứ sừng hoặc xà cừ

Các vật dụng bằng nhựa không chịu nhiệt

Dao nĩa cũ có phần dán keo không chịu được nhiệt độ

Đồ dùng dao kéo nĩa hoặc chén đĩa được dán keo

Đồ dùng làm bằng thiếc hoặc đồng đỏ

Thủy tinh pha lê

Đồ dùng bằng thép dễ bị rỉ sét

Đĩa gỗ

Đồ dùng làm từ sợi tổng hợp

Một số đồ dùng có thể bị ảnh hưởng bởi máy rửa chén

Một số loại đồ thủy tinh có thể trở nên mờ sau nhiều lần rửa

Các bộ phận bằng bạc và nhôm có xu hướng bị đổi màu trong quá trình rửa

Các họa tiết tráng men có thể mờ dần nếu sử dụng máy để rửa thường xuyên

Lời khuyên về việc xếp chén đĩa vào máy

Vết sạch lượng lớn thức ăn thừa. Làm mềm các phần thức ăn cháy dính trong chảo. Không cần thiết phải rửa chén đĩa dưới vòi nước chảy.

Để máy rửa chén hoạt động hiệu quả nhất, hãy tuân theo các hướng dẫn xếp chén đĩa sau đây.

(Các tính năng và hình dáng của giỏ đựng và giỏ đựng dao kéo có thể khác với mẫu máy của bạn.)

Đặt các vật dụng vào máy rửa chén theo cách sau:

các vật dụng như cốc, ly, nôi, chảo,... phải úp xuống.

Các đồ dùng có bề mặt cong hoặc có rãnh nên được xếp nghiêng để nước dễ thoát.

Xếp dao kéo chắc chắn và tránh bị rơi.

Sắp xếp sao cho cánh phun có thể quay tự do trong quá trình rửa.

Xếp các đồ dùng như cốc, ly, chảo,..., với phần miệng úp xuống để nước không đọng lại bên trong.

Chén đĩa và các vật dụng dao kéo không được đặt chồng lên nhau hoặc úp lên nhau.

Để tránh hư hỏng, các ly nên được xếp cách nhau.

Giỏ trên được thiết kế để chứa các vật dụng mỏng manh và nhẹ hơn như ly, cốc cà phê và trà.

Dao có lưỡi dài nếu cắm thẳng đứng sẽ gây nguy hiểm!

Các vật dụng dài và sắc nhọn như dao thái thịt phải được đặt nằm ngang trong giỏ trên.

Vui lòng không để máy rửa chén quá tải. Điều này rất quan trọng để có kết quả tốt và tiêu thụ năng lượng hợp lý.

LƯU Ý

Không nên rửa các vật dụng rất nhỏ trong máy rửa chén vì chúng có thể dễ dàng rơi ra khỏi giỏ.

Lấy chén đĩa ra

Để ngăn nước nhỏ giọt từ giỏ trên xuống giỏ dưới, chúng tôi khuyên bạn nên lấy đồ ở giỏ dưới trước, sau đó mới đến giỏ trên.

⚠ CẢNH BÁO



Đồ dùng sẽ nóng sau khi kết thúc chương trình rửa!

Để tránh hư hỏng, không lấy đồ thủy tinh và dao kéo ra khỏi máy rửa chén trong khoảng 15 phút sau khi chương trình kết thúc.

Xếp chén đĩa vào giỏ trên

Giỏ trên được thiết kế để chứa các vật dụng mỏng manh và nhẹ hơn như ly, cốc cà phê và tách trà cùng đĩa, cũng như chén, chén nhỏ và chảo nông (miễn là không quá bẩn). Sắp xếp chén đĩa và dụng cụ nấu ăn sao cho chúng không bị di chuyển bởi tia nước phun.

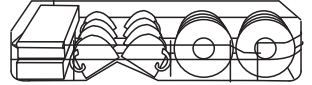

Xếp chén đĩa vào giỏ dưới

Chúng tôi đề xuất bạn đặt các vật dụng lớn và khó vệ sinh vào giỏ dưới: chẳng hạn như nồi, chảo, nắp, đĩa lớn và chén, như hình minh họa bên dưới. Nên xếp các đĩa lớn và nắp ở bên cạnh giá đỡ để tránh làm cản trở sự quay của cánh phun phía trên.

Đường kính tối đa được khuyến nghị cho đĩa đặt trước ngăn chứa viên/ dung dịch rửa chén là 19 cm, nhằm tránh cản trở việc mở ngăn này.

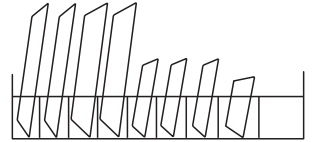

Xếp đồ vào khay đựng dao kéo

Dao kéo nên được xếp tách rời nhau ở các vị trí phù hợp. Tránh xếp dao kéo chồng lồng vào nhau để tránh giảm hiệu quả vệ sinh.

XẾP ĐỒ DÙNG VÀO CÁC GIỎ

Xếp đồ dùng vào máy rửa chén hết công suất sẽ góp phần tiết kiệm điện và nước.

1. Giỏ trên:

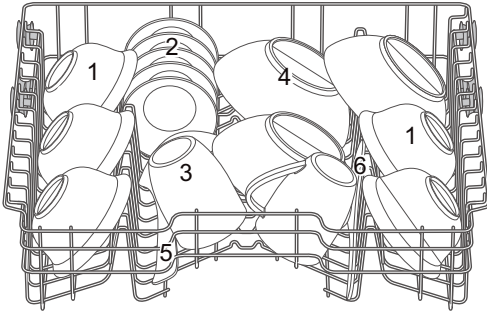

Số	Vật dụng
1	Chén đựng thức ăn nhỏ
2	Đĩa gia vị
3	Cốc
4	Chén đựng thức ăn cỡ vừa
5	Muỗng canh
6	Vá xới cơm

2. Giỏ dưới:

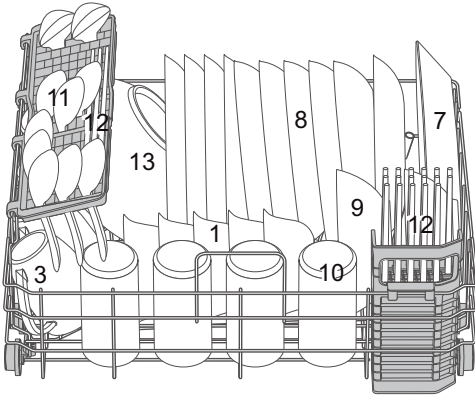

Số	Vật dụng
7	Đĩa nông
8	Đĩa ăn chính
9	Tô nhỏ
10	Lý thủy tinh
11	Muỗng canh nhỏ
12	Đũa
13	Tô canh lớn

Bổ sung muối vào khoang chứa muối

● LƯU Ý

Nếu mẫu máy của bạn không có khoang chứa muối làm mềm nước, bạn có thể bỏ qua phần này. Luôn sử dụng muối dành riêng cho máy rửa chén.

Độ cứng của nước thay đổi tùy theo từng khu vực. Nếu nước cứng được sử dụng trong máy rửa chén, cặn sẽ hình thành trên đĩa và dụng cụ.

Thiết bị được trang bị một khoang chứa muối làm mềm nước để loại bỏ cặn vôi và khoáng chất trong nước.

Ngăn chứa muối nằm dưới giỏ dưới và cần được đổ đầy như hướng dẫn sau đây:

⚠ CẢNH BÁO

Chỉ sử dụng muối được thiết kế đặc biệt cho máy rửa chén!

Mọi loại muối khác không được thiết kế đặc biệt cho máy rửa chén, đặc biệt là muối ăn, sẽ làm hỏng bộ làm mềm nước. Trong trường hợp hư hỏng do sử dụng muối không phù hợp, nhà sản xuất không bảo hành cũng như không chịu trách nhiệm cho bất kỳ hư hỏng nào gây ra.

Chỉ đổ muối trước khi vận hành máy.

Điều này sẽ giúp tránh tình trạng hạt muối hoặc nước muối vương lại dưới đáy máy trong thời gian dài có thể gây ăn mòn.

Vui lòng làm theo các bước dưới đây để thêm muối cho máy rửa chén:

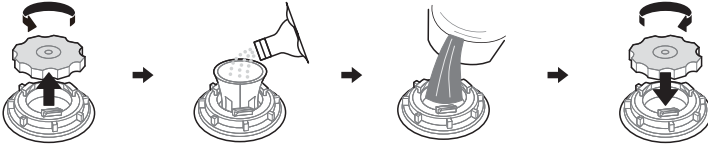

1. Tháo giỏ dưới và vặn mở nắp khoang chứa muối.
2. Đặt phần cuối của phễu (nếu được cung cấp) vào lỗ và đổ khoảng 1 kg muối của máy rửa chén.
3. Đổ nước vào khoang chứa muối đến mức tối đa. Một lượng nhỏ nước tràn ra ngoài là bình thường.
4. Sau khi đổ đầy khoang chứa, vặn chặt nắp lại.
5. Đèn cảnh báo muối sẽ tắt sau khi khoang chứa muối được đổ đầy muối.
6. Ngay sau khi đổ muối vào khoang chứa muối, nên khởi động một chương trình rửa (khuyến nghị sử dụng chương trình ngắn). Nếu không, hệ thống lọc, bơm hoặc các bộ phận quan trọng khác của máy có thể bị hư hỏng do nước muối. Trường hợp này không được bảo hành.

● LƯU Ý

Chỉ đổ đầy khoang chứa muối khi đèn báo thiếu muối trên bảng điều khiển sáng lên. Tùy thuộc vào mức độ hòa tan của muối, đèn cảnh báo thiếu muối có thể vẫn sáng mặc dù khoang chứa muối đã được đổ đầy.

Nếu trên bảng điều khiển không có đèn cảnh báo thiếu muối (đối với một số mẫu), bạn có thể ước lượng thời điểm cần đổ muối vào bộ làm mềm dựa trên số chương trình máy rửa chén đã hoạt động.

Nếu muối bị đổ ra ngoài, hãy chạy chương trình ngâm hoặc chương trình rửa nhanh để loại bỏ.

Khoang chứa muối làm mềm nước

Khoang chứa muối làm mềm nước phải được điều chỉnh thủ công, sử dụng nút điều chỉnh độ cứng nước.

Khoang chứa muối làm mềm nước được thiết kế để loại bỏ các khoáng chất và muối trong nước, những chất này có thể gây ảnh hưởng xấu hoặc bất lợi đến hoạt động của thiết bị.

Càng có nhiều khoáng chất, nước của bạn càng cứng.

Muối làm mềm nên được điều chỉnh theo độ cứng của nước ở khu vực của bạn.

Cơ quan Cấp nước địa phương có thể tư vấn cho bạn về độ cứng của nước trong khu vực bạn.

Điều chỉnh mức tiêu thụ muối

Máy rửa chén được thiết kế để cho phép điều chỉnh lượng muối tiêu thụ dựa trên độ cứng của nước được sử dụng. Điều này nhằm tối ưu hóa và tùy chỉnh mức độ tiêu thụ muối.

Vui lòng làm theo các bước dưới đây để điều chỉnh mức tiêu thụ muối.

1. Đóng cửa, bật thiết bị;
2. Trong vòng 60 giây sau khi bật thiết bị, nhấn giữ nút Chương trình trong hơn 5 giây để bắt đầu chế độ cài đặt làm mềm nước.
3. Nhấn nút Chương trình một lần nữa để chọn cài đặt phù hợp theo độ cứng của nước tại địa phương của bạn, cài đặt sẽ thay đổi theo trình tự sau:
H4->H5->H6->H1->H2->H3->H4;
4. Không thao tác trong 5 giây hoặc nhấn nút Nguồn để hoàn tất thiết lập và thoát khỏi chế độ cài đặt.

ĐỘ CỨNG CỦA NƯỚC		Cân độ làm mềm nước	Hiện thị kỹ thuật số	Quá trình tái sinh xảy ra sau mỗi X chuổi chương trình ³⁾
°dH ¹⁾	Mmol/l ²⁾			
0 - 5	0 - 0,9	1	H1	Không tái sinh
6 - 11	1,0 - 2,0	2	H2	10
12 - 17	2,1 - 3,0	3	H3	5
18 - 22	3,1 - 4,0	4*	H4	3
23 - 34	4,1 - 6,1	5	H5	2
35 - 45	6,2 - 8,0	6	H6	1

Cài đặt theo nhà sản xuất: H4

- 1) Độ cứng nước theo thang đo Đức
- 2) millimol, đơn vị quốc tế đo độ cứng của nước
- 3) Mỗi chu trình có quá trình tái sinh tiêu thụ thêm 3,0 lít nước, mức tiêu thụ điện năng tăng thêm 0,02 kWh và chương trình kéo dài thêm 4 phút.

Chức Năng Của Nước Trợ Xả Và Viên/ Dung Dịch Rửa Chén

Nước trợ xả được xả ra trong quá trình tráng cuối cùng để ngăn nước đọng trên chén đĩa của bạn, điều này có thể để lại các vết đốm và vết loang. Nước trợ xả cũng cải thiện quá trình sấy khô bằng cách làm nước không bám vào chén đĩa. Máy rửa chén của bạn được thiết kế để sử dụng nước trợ xả dạng lỏng.

CẢNH BÁO

Chỉ sử dụng nước trợ xả chuyên dụng dành cho máy rửa chén. Tuyệt đối không được đổ đầy ngăn chứa nước trợ xả bằng bất kỳ chất nào khác (ví dụ: chất tẩy rửa máy rửa chén, chất tẩy rửa dạng lỏng). Điều này sẽ làm hỏng thiết bị.

Khi nào cần bổ sung nước trợ xả

Trừ khi đèn cảnh báo thiếu nước trợ xả (☹️) trên bảng điều khiển sáng, bạn luôn có thể ước chừng lượng nước trợ xả dựa vào màu sắc của đèn báo mức quang học nằm cạnh nắp ngăn chứa. Khi ngăn chứa nước trợ xả đầy, đèn báo sẽ hoàn toàn sẫm màu. Kích thước của chấm đen sẽ giảm khi lượng nước trợ xả giảm. Bạn không bao giờ được để mức nước trợ xả thấp hơn 1/4.

Khi nước trợ xả giảm, kích thước của chấm đen trên đèn báo mức nước trợ xả sẽ thay đổi, như minh họa bên dưới.

Đầy

3/4 đầy

1/2 đầy

1/4 đầy

Hết

Chức năng của viên/ dung dịch rửa chén

Các thành phần hóa học trong viên/ dung dịch rửa chén cần thiết để loại bỏ, phân hủy và rửa trôi tất cả các vết bẩn ra khỏi máy rửa chén. Hầu hết các loại viên/ dung dịch rửa chén chất lượng thương mại đều phù hợp cho mục đích này.

CẢNH BÁO

Sử dụng viên/ dung dịch rửa chén đúng cách

Chỉ sử dụng viên/ dung dịch rửa chén được thiết kế chuyên dụng cho máy rửa chén.

Bảo quản viên/ dung dịch rửa chén nơi khô ráo, thoáng mát.

Không đổ viên/ dung dịch rửa chén vào ngăn chứa cho đến khi bạn sẵn sàng khởi động máy rửa chén.



Viên/ dung dịch rửa chén máy rửa chén có tính ăn mòn! Giữ viên/ dung dịch rửa chén máy rửa chén tránh xa tầm với của trẻ em.

Bổ sung nước trợ xả

Nước trợ xả được xả ra trong quá trình tráng cuối cùng để ngăn nước đọng trên chén đĩa của bạn, điều này có thể để lại các vết đốm và vết loang. Nước trợ xả cũng cải thiện quá trình sấy khô bằng cách làm nước không bám vào chén đĩa. Máy rửa chén của bạn được thiết kế để sử dụng nước trợ xả dạng lỏng.

1. Tháo nắp ngăn chứa nước trợ xả bằng cách nhấn tay cầm lên.

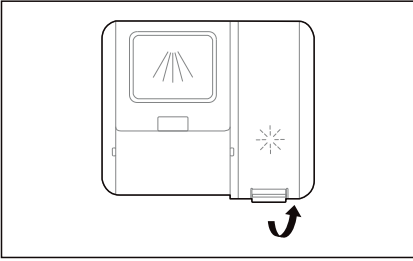

2. Đổ nước trợ xả vào ngăn chứa, cẩn thận không đổ quá đầy.

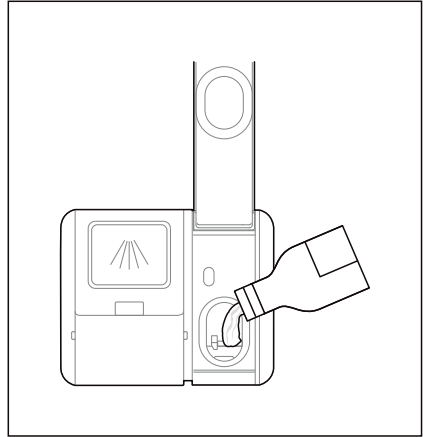

3. Đóng nắp sau khi hoàn thành.

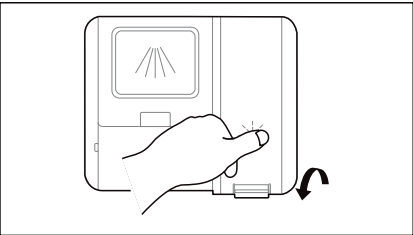

Điều chỉnh ngăn chứa nước trợ xả

Để đạt được hiệu quả sấy tốt hơn với lượng nước trợ xả hạn chế, máy rửa chén được thiết kế để điều chỉnh mức tiêu thụ theo yêu cầu của người dùng. Thực hiện theo các bước dưới đây.

1. Đóng cửa máy, bật nguồn.
2. Trong vòng 60 giây sau khi bật máy, nhấn giữ nút Chương trình trong hơn 5 giây, sau đó nhấn nút Hẹn giờ để vào chế độ cài đặt, đèn báo nước trợ xả nhấp nháy với tần số 1 Hz. (Nhấn nút Hẹn giờ lần nữa để điều chỉnh mức nước trợ xả.)
3. Nhấn nút Chương trình một lần nữa để chọn mức phù hợp theo thói quen sử dụng của bạn, cài đặt sẽ thay đổi theo trình tự sau:
d2->d3->d4->d5->d1->d2.
Số càng cao, máy rửa chén càng sử dụng nhiều nước trợ xả.
4. Không thao tác trong 5 giây hoặc nhấn nút Nguồn để hoàn tất thiết lập và thoát khỏi chế độ cài đặt.
5. Cài đặt mặc định của nhà máy là: d2

Cho Viên/ Dung Dịch Rửa Chén Vào Máy

1. Vui lòng chọn một cách mở theo máy thực tế.
 - A. Mở nắp bằng cách trượt chốt.
 - B. Mở nắp bằng cách nhấn chốt xuống.
 - C. Mở nắp bằng cách nhấn vào chốt nhà.
2. Cho viên/dung dịch rửa chén vào ngăn lớn hơn (A) cho chương trình rửa chính. Để làm sạch tốt hơn, đặc biệt nếu bạn có các vật dụng rất bẩn, hãy đổ một lượng nhỏ của viên/dung dịch rửa chén lên mặt trong của máy rửa chén (B). Viên/dung dịch rửa chén bổ sung sẽ sử dụng trong giai đoạn rửa trắng.

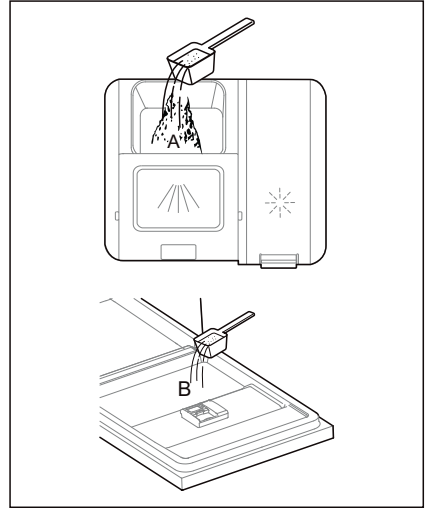
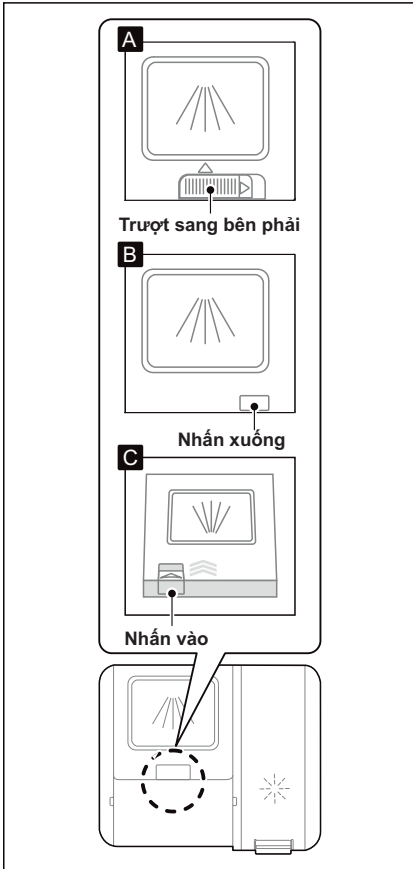

3. Đóng nắp bằng cách trượt về phía trước rồi nhấn xuống.

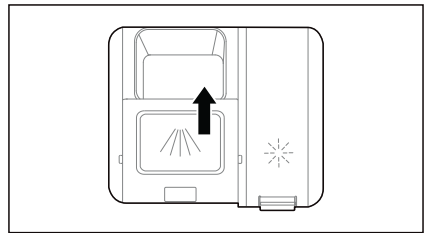

● LƯU Ý

Vui lòng tuân thủ các khuyến nghị của nhà sản xuất trên bao bì viên/dung dịch rửa chén.

Tiết kiệm năng lượng

1. Việc rửa tráng chén đĩa dẫn đến tăng tiêu thụ nước và điện và không được khuyến khích.
2. Rửa chén đĩa trong máy rửa chén gia đình thường tiêu thụ ít điện và nước hơn so với rửa chén đĩa bằng tay khi máy rửa chén gia đình được sử dụng theo hướng dẫn.

Bắt đầu một chương trình rửa

1. Kéo giỏ dưới và giỏ trên ra, xếp chén đĩa vào và đẩy lại giỏ vào trong máy.
Nên xếp chén đĩa giỏ dưới trước, sau đó mới đến giỏ trên.
2. Cho viên/dung dịch rửa chén vào ngăn chứa.
3. Cắm phích cắm vào ổ điện. Hãy xem nguồn điện tham khảo trang “Thông số kỹ thuật”.
Đảm bảo rằng nguồn cấp nước đã được mở ở áp lực tối đa.
4. Đóng cửa, nhấn nút Nguồn.
5. Chọn một chương trình, đèn báo tương ứng của chương trình đó sẽ sáng. Sau đó nhấn nút Khởi động/Tạm dừng, máy rửa chén sẽ bắt đầu chương trình sau vài giây.

Thay Đổi Chương Trình Khi Đang Rửa

Chương trình chỉ có thể được thay đổi nếu mới chạy trong một khoảng thời gian ngắn, nếu không, viên/dung dịch rửa chén có thể đã được xả hết vào máy hoặc nước hòa tan viên/dung dịch rửa chén đã bị xả ra ngoài. Trong trường hợp đó, máy rửa chén cần được khởi động lại và ngăn chứa viên/dung dịch rửa chén phải được cho thêm vào máy. Để thiết lập lại máy rửa chén, hãy làm theo các hướng dẫn dưới đây:

1. Nhấn nút Bắt đầu/Tạm dừng để tạm dừng quá trình rửa.
2. Nhấn nút Chương trình trong hơn 3 giây, máy sẽ ở chế độ chọn chương trình.
3. Nhấn nút Chương trình để chọn chương trình mong muốn.
4. Nhấn nút Bắt đầu/Tạm dừng, máy rửa chén sẽ bắt đầu sau vài giây.



Với Chén Đĩa Bị Bỏ Quên, Phải Làm Sao?

Bạn có thể thêm chén đĩa bị quên vào bất cứ lúc nào trước khi ngăn chứa viên/dung dịch rửa chén mở ra. Trong trường hợp đó, hãy làm theo các hướng dẫn dưới đây:

1. Nhấn nút Bắt đầu/Tạm dừng để tạm dừng quá trình rửa.
2. Sau khi cánh phun nước ngừng hoạt động, bạn có thể mở cửa hoàn toàn.
3. Bỏ chén đĩa sót lại vào máy rửa chén.
4. Đóng cửa lại.
5. Nhấn nút Khởi động/Tạm dừng, máy rửa chén sẽ tiếp tục hoạt động sau 10 giây.

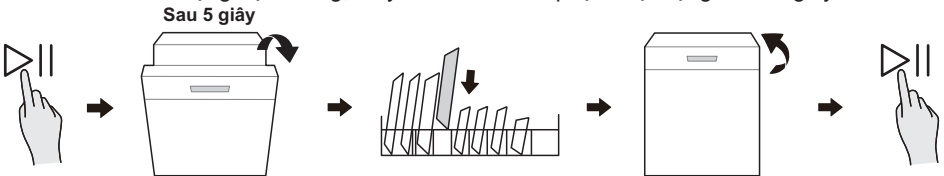

⚠ CẢNH BÁO

Việc mở cửa máy giữa chương trình sẽ rất nguy hiểm, vì hơi nước nóng có thể làm bạn bị bỏng.

CÀI ĐẶT VÀ SỬ DỤNG ỨNG DỤNG



Cách kết nối với ứng dụng SmartHome

Trước khi bắt đầu, hãy đảm bảo rằng:

1. Điện thoại thông minh của bạn được kết nối với mạng không dây gia đình và bạn biết mật khẩu mạng.
2. Bạn đang ở bên cạnh thiết bị
3. Tín hiệu không dây băng tần 2.4GHz được bật trên bộ định tuyến không dây của bạn
4. Bật Bluetooth trên điện thoại di động của bạn và cho phép ứng dụng phát hiện thiết bị thông minh gần đó.

Tải xuống ứng dụng SmartHome

Trên cửa hàng ứng dụng (Google Play Store, Apple App Store), hãy tìm kiếm "SmartHome" và tìm ứng dụng SmartHome. Tải xuống và cài đặt trên điện thoại của bạn. Bạn cũng có thể tải xuống ứng dụng bằng cách quét mã QR bên dưới.



Đăng ký và đăng nhập

Mở ứng dụng SmartHome và tạo một tài khoản mới để bắt đầu (bạn cũng có thể đăng ký thông qua tài khoản của bên thứ ba). Nếu bạn đã có tài khoản, hãy sử dụng tài khoản đó để đăng nhập.



Kết nối thiết bị của bạn với SmartHome

- 1 Vui lòng đảm bảo rằng điện thoại di động của quý khách được kết nối với mạng internet không dây. Nếu chưa được kết nối với mạng internet không dây bluetooth, vui lòng vào phần Cài đặt để bật mạng internet không dây bluetooth.
- 2 Vui lòng bật nguồn thiết bị của bạn.
- 3 Mở ứng dụng SmartHome trên điện thoại của bạn.

- 4 Nếu thông báo "Các thiết bị thông minh được phát hiện gần đó" xuất hiện, hãy nhấn chọn để thêm.

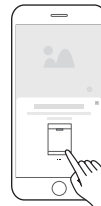

- 5 Nếu không có thông báo nào xuất hiện, hãy chọn "+" trên trang và chọn thiết bị của bạn trong danh sách các thiết bị bị lân cận khả dụng. Nếu thiết bị của bạn không được hiển thị lên, vui lòng thêm thiết bị bạn theo cách thủ công theo danh mục thiết bị và kiểu thiết bị.

- 6 Kết nối thiết bị của bạn với mạng internet không dây theo hướng dẫn trên ứng dụng. Nếu kết nối không thành công, vui lòng làm theo hướng dẫn do ứng dụng đề xuất để tiếp tục thao tác.





SmartHome

CHÚ Ý

1. Đảm bảo rằng thiết bị của bạn đã được bật nguồn.
2. Giữ điện thoại di động đủ gần với máy rửa chén khi muốn kết nối máy rửa chén với điện thoại.
3. Kết nối điện thoại di động với mạng internet không dây trong gia đình và đảm bảo rằng quý khách biết mật khẩu của mạng internet không dây.
4. Vui lòng kiểm tra xem bộ phát mạng internet không dây trong gia đình có hỗ trợ băng tần 2,4GHz hay không, nếu có, vui lòng bật lên. Nếu bạn không chắc liệu bộ định tuyến có hỗ trợ băng tần 2,4GHz hay không, vui lòng liên hệ với nhà sản xuất bộ định tuyến.
5. Thiết bị không thể kết nối với mạng internet không dây yêu cầu xác thực. Trường hợp này thường xuất hiện ở các khu vực công cộng như khách sạn, nhà hàng,...Vui lòng kết nối với mạng internet không dây không yêu cầu xác thực.
6. Tắt chức năng WLAN+ (Android) hoặc WLAN Assistant (iOS) của điện thoại di động khi kết nối máy rửa chén với điện thoại di động.
7. Trong trường hợp máy rửa chén đã kết nối với mạng internet không dây trước đó nhưng cần kết nối lại, vui lòng ấn vào "+" trên Trang chủ của ứng dụng và thêm lại thiết bị của quý khách theo danh mục và mẫu thiết bị theo hướng dẫn trên ứng dụng.

VỆ SINH VÀ BẢO DƯỠNG

Bảo dưỡng bên ngoài

Cửa và ron cửa

Vệ sinh ron cửa thường xuyên bằng khăn mềm ẩm để loại bỏ cặn thức ăn. Khi xếp chén đĩa vào máy, cặn thức ăn và đồ uống có thể nhỏ giọt xuống các mặt của cửa máy rửa chén. Những bề mặt này nằm ngoài khoang rửa và không được cánh phun nước rửa sạch. Lau sạch cặn bẩn trước khi đóng cửa.

Bảng điều khiển

Nếu cần vệ sinh, bảng điều khiển chỉ nên được lau bằng khăn mềm ẩm.

⚠ CẢNH BÁO

Để tránh nước chảy vào khóa cửa và các bộ phận điện, không sử dụng bất kỳ loại chất tẩy rửa dạng xịt nào.

Tuyệt đối không sử dụng chất tẩy rửa mài mòn hoặc miếng cọ sắt trên bề mặt ngoài vì chúng có thể làm trầy xước bề mặt. Một số khăn giấy cũng có thể làm trầy xước hoặc để lại vết trên bề mặt.

Bảo dưỡng bên trong

Hệ thống lọc

Hệ thống lọc ở đáy khoang rửa giữ lại các cặn thô trong chu trình rửa, bao gồm vật thể lạ như tăm xỉa răng hoặc mảnh vụn. Các cặn thô này có thể gây tắc nghẽn bộ lọc. Kiểm tra tình trạng của các bộ lọc thường xuyên, cẩn thận loại bỏ các vật thể lạ và rửa sạch các bộ phận của hệ thống lọc nếu cần.

Làm theo các bước dưới đây để vệ sinh bộ lọc.

⚠ CẢNH BÁO

Hình ảnh chỉ mang tính tham khảo, các mẫu máy khác nhau có hệ thống lọc và cánh phun nước có thể khác nhau.

1. Giữ bộ lọc thô và xoay ngược chiều kim đồng hồ để mở khóa bộ lọc. Nhấc bộ lọc lên và kéo ra khỏi máy rửa chén.

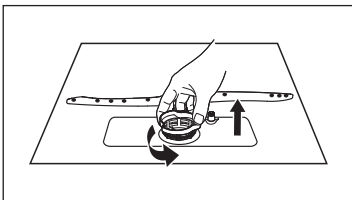

2. Nhấc bộ lọc mịn lên khỏi bộ lọc chính.

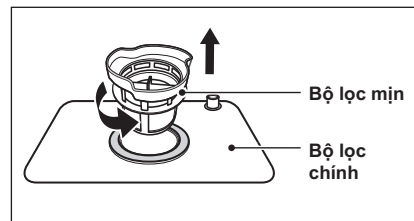

3. Thức ăn thừa có kích thước lớn hơn có thể được vệ sinh bằng cách rửa bộ lọc dưới vòi nước chảy. Để vệ sinh kỹ hơn, hãy sử dụng bàn chải mềm.

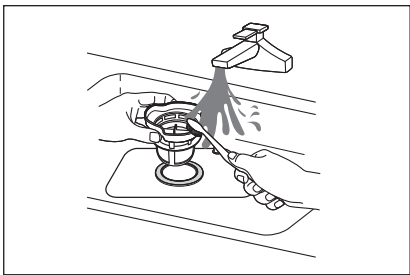

4. Lắp lại các bộ lọc theo thứ tự ngược lại với khi tháo ra, thay thế lõi lọc, và xoay theo chiều kim đồng hồ đến mũi tên đóng.

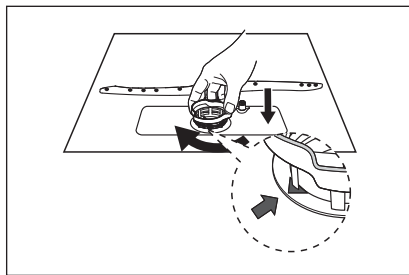

⚠ CẢNH BÁO

Không siết chặt bộ lọc quá mức. Lắp các bộ lọc trở lại theo đúng thứ tự và chắc chắn, nếu không cặn thô có thể lọt vào hệ thống và gây tắc nghẽn.

Tuyệt đối không sử dụng máy rửa chén khi không có bộ lọc. Lắp sai bộ lọc có thể làm giảm hiệu suất của thiết bị và làm hỏng chén đĩa cũng như dụng cụ.

Cánh phun nước

Cần phải vệ sinh đều đặn cánh phun nước vì các hóa chất trong nước cứng sẽ làm tắc các lỗ phun và ổ trục.

Để vệ sinh cánh phun nước, hãy làm theo các hướng dẫn dưới đây:

1. Để tháo cánh phun nước, kéo cánh phun lên phía trên.
2. Rửa cánh phun nước bằng nước ấm pha xà phòng và dùng bàn chải mềm để vệ sinh các lỗ phun. Lắp lại cánh phun nước sau khi đã rửa sạch kỹ.

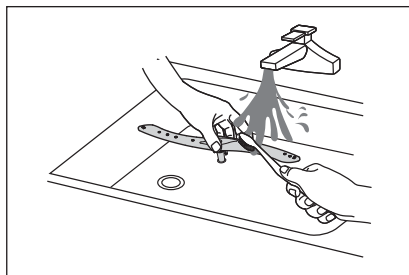
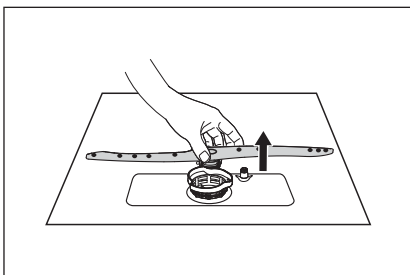

Bảo dưỡng máy rửa chén

Đề phòng đóng băng

Vui lòng thực hiện các biện pháp chống đóng băng cho máy rửa chén vào mùa đông. Sau khi kết thúc chương trình rửa, vui lòng thực hiện như sau:

1. Ngắt nguồn điện của máy rửa chén tại nguồn cấp điện.
2. Khóa nguồn cấp nước và tháo ống cấp nước khỏi van nước.
3. Xả nước từ đường ống cấp nước và van nước. (Sử dụng một cái chậu để hứng nước)
4. Nối lại ống cấp nước vào van nước.
5. Tháo bộ lọc ở đáy khoang rửa và dùng miếng bọt biển để thấm nước trong ngăn chứa.

Sau mỗi lần rửa

Sau mỗi lần rửa, khóa nguồn cấp nước cho thiết bị và để cửa hé trong một thời gian để hơi ẩm và mùi không bị giữ lại bên trong.

Tháo phích cắm

Trước khi vệ sinh hoặc thực hiện bảo dưỡng, luôn rút phích cắm khỏi ổ điện.

Không sử dụng dung môi hoặc chất tẩy rửa ăn mòn

Để vệ sinh bề mặt ngoài và các bộ phận cao su của máy rửa chén, không sử dụng dung môi hoặc các sản phẩm tẩy rửa ăn mòn. Chỉ sử dụng khăn với nước ấm pha xà phòng. Để loại bỏ các vết ố hoặc vết bẩn trên bề mặt bên trong, hãy sử dụng khăn ẩm với nước pha một ít giấm, hoặc dung dịch vệ sinh chuyên dụng cho máy rửa chén.

Khi không sử dụng trong thời gian dài

Bạn nên chạy một chương trình rửa với máy rửa chén không có đồ bên trong và sau đó rút phích cắm ra khỏi ổ cắm, khóa nguồn cấp nước và để cửa của thiết bị mở hé. Điều này sẽ giúp ron cửa bền lâu hơn và ngăn mùi hôi hình thành bên trong thiết bị.

Di chuyển thiết bị

Nếu cần di chuyển thiết bị, cố gắng giữ thiết bị ở vị trí thẳng đứng. Nếu thực sự cần thiết, có thể đặt thiết bị nằm ngang với mặt trước ngửa lên trên.

Ron cao su

Một trong những yếu tố gây ra mùi hôi trong máy rửa chén là thức ăn còn kẹt lại trong các ron cao su. Việc vệ sinh định kỳ bằng miếng bọt biển ẩm sẽ ngăn chặn tình trạng này xảy ra.

XỬ LÝ SỰ CỐ

Trước khi gọi trung tâm bảo hành

Việc xem lại bảng hướng dẫn ở các trang tiếp theo có thể giúp không phải gọi tới trung tâm bảo hành.

Sự cố	Nguyên nhân có thể	Cách xử lý
Máy rửa chén không khởi động	<ul style="list-style-type: none">Cầu chì bị cháy hoặc cầu dao bị nhảy.Nguồn điện chưa được bật.Áp lực nước thấpCửa máy rửa chén chưa đóng đúng cách.	<p>Thay cầu chì hoặc bật lại cầu dao ngắt mạch. Loại bỏ bất kỳ thiết bị nào khác dùng chung nguồn điện với máy rửa chén.</p> <p>Đảm bảo máy rửa chén đã được bật nguồn và cửa đã được đóng chặt. Hãy đảm bảo dây nguồn được cắm đúng cách vào ổ cắm điện.</p> <p>Kiểm tra xem nguồn cung cấp nước đã được kết nối đúng cách và nước đã được mở chưa.</p> <p>Đảm bảo đóng cửa đúng cách và cài chốt.</p>
Máy rửa chén không bơm được nước xả	<ul style="list-style-type: none">Ống thoát nước bị xoắn hoặc bị kẹt.Bộ lọc bị tắc.Bồn rửa nhà bếp bị tắc.	<p>Kiểm tra ống xả.</p> <p>Kiểm tra lưới lọc thô. (Xem phần có tiêu đề “Bảo Dưỡng Bên Trong”).</p> <p>Kiểm tra bồn rửa chén trong bếp để đảm bảo nước thoát tốt. Nếu vấn đề là bồn rửa chén trong bếp không thoát nước, bạn có thể cần một thợ sửa ống nước thay vì thợ sửa máy rửa chén.</p>
Bọt trong khoang rửa	<ul style="list-style-type: none">Dùng không đúng loại viên/dung dịch rửa chénNước trợ xả bị đổ.	<p>Chỉ sử dụng viên/dung dịch rửa chén chuyên dụng cho máy rửa chén để tránh tạo bọt. Nếu điều này xảy ra, hãy mở cửa máy rửa chén và để bọt xả phòng bay hơi. Thêm 1 lít nước lạnh vào đáy máy rửa chén. Đóng cửa máy rửa chén, sau đó chọn bất kỳ chương trình rửa nào. Ban đầu, máy rửa chén sẽ xả hết nước ra ngoài. Mở cửa sau khi giai đoạn xả nước hoàn tất và kiểm tra xem bọt đã hết chưa. Lặp lại nếu cần thiết.</p> <p>Luôn lau sạch ngay lập tức khi bị tràn nước trợ xả.</p>
Khoang rửa bị ố bẩn	<ul style="list-style-type: none">Đã sử dụng viên/dung dịch rửa chén chứa chất tạo màu.	<p>Đảm bảo rằng viên/dung dịch rửa chén không có chất tạo màu.</p>
Bề mặt trong khoang có lớp cặn trắng	<ul style="list-style-type: none">Nước cứng có nhiều khoáng chất	<p>Để vệ sinh bên trong, hãy sử dụng khăn ẩm vải mềm với viên/dung dịch rửa chén máy rửa chén và đeo găng tay cao su. Tuyệt đối không sử dụng viên/dung dịch rửa chén khác ngoài viên/dung dịch rửa chén chuyên dụng cho máy rửa chén để tránh nguy cơ tạo quá nhiều bọt.</p>

Sự cố	Nguyên nhân có thể	Cách xử lý
Có vết gì trên dao kéo	<ul style="list-style-type: none"> Các vật dụng bị ảnh hưởng không có khả năng chống ăn mòn. 	Tránh rửa các vật dụng không chống ăn mòn trong máy rửa chén.
	<ul style="list-style-type: none"> Không chạy chương trình rửa sau khi thêm muối vào máy rửa chén. Muối đã lọt vào chương trình rửa. 	Luôn chạy chương trình rửa mà không cho đồ sành sứ vào sau khi thêm muối. Không chọn chức năng Turbo (nếu có), sau khi thêm muối của máy rửa chén.
	<ul style="list-style-type: none"> Nắp cửa ngăn chứa muối bị lỏng. 	Kiểm tra nắp cửa ngăn chứa muối đã được vặn chặt chưa.
Có tiếng gõ trong máy rửa chén	<ul style="list-style-type: none"> Một cánh phun rửa đang gõ vào một vật dụng trong giỏ 	Tạm dừng chương trình và sắp xếp lại các vật cản trở cánh phun.
Tiếng ồn lạch cạch trong máy rửa chén	<ul style="list-style-type: none"> Xếp chén đĩa chưa chặt, dễ va chạm khi rửa. 	Tạm dừng chương trình và sắp xếp lại chén đĩa.
Tiếng kêu lạch cạch trong ống nước	<ul style="list-style-type: none"> Điều này có thể do việc lắp đặt tại chỗ hoặc tiết diện của đường ống gây ra. 	Điều này không ảnh hưởng đến chức năng của máy rửa chén. Nếu lo ngại, hãy liên hệ với thợ sửa ống nước chuyên nghiệp để kiểm tra.
Chén đĩa không sạch	<ul style="list-style-type: none"> Xếp chén đĩa không đúng cách. Chương trình rửa không đủ mạnh. 	Xem mục “Chuẩn Bị Và Xếp Chén Đĩa”. Chọn chương trình rửa mạnh hơn.
	<ul style="list-style-type: none"> Thiếu viên/dung dịch rửa chén. 	Sử dụng nhiều viên/dung dịch rửa chén hơn, hoặc thay đổi viên/dung dịch rửa chén phù hợp hơn.
	<ul style="list-style-type: none"> Các vật dụng cản chuyển động của cánh phun. 	Sắp xếp lại các vật dụng để cánh phun có thể quay tự do.
	<ul style="list-style-type: none"> Bộ lọc bẩn hoặc lắp sai. Điều này có thể khiến các lỗ phun trên cánh phun bị tắc nghẽn. 	Vệ sinh và/hoặc lắp đặt bộ lọc đúng cách. Vệ sinh các lỗ phun của cánh phun.
Đồ thủy tinh bị mờ đục.	<ul style="list-style-type: none"> Kết hợp nước mềm và quá nhiều thay viên/dung dịch rửa chén. 	Sử dụng ít viên/dung dịch rửa chén hơn nếu bạn sử dụng nước mềm và chọn chương trình ngắn hơn để rửa đồ thủy tinh.

Sự cố	Nguyên nhân có thể	Cách xử lý
Vết đen hoặc xám xuất hiện trên chén đĩa	• Đồ dùng bằng nhôm đã cọ xát vào chén đĩa.	Sử dụng viên/dung dịch rửa chén có tính ăn mòn nhẹ để loại bỏ những vết đó.
Viên/dung dịch rửa chén còn sót lại trong ngăn chứa	• Chén đĩa chặn ngăn chứa viên/dung dịch rửa chén mở ra.	Sắp xếp lại chén đĩa đúng cách.
Chén đĩa không khô	• Xếp chén chén không đúng cách.	Sử dụng găng tay nếu phát hiện còn dư lượng viên/dung dịch rửa chén trên chén đĩa để tránh kích ứng da.
	• Chén đĩa được lấy ra quá sớm.	Không được lấy đồ từ máy rửa chén ngay sau khi rửa xong. Mở hé cửa để hơi nước có thể thoát ra. Chỉ lấy chén đĩa ra khi nhiệt độ bên trong an toàn để chạm vào. Lấy đồ ở giỏ dưới trước để tránh nước từ giỏ trên rơi xuống.
	• Đã chọn sai chương trình.	Với chương trình ngắn, nhiệt độ rửa thấp hơn, làm giảm hiệu suất rửa. Chọn chương trình có thời gian rửa lâu.
	• Sử dụng dao kéo có lớp phủ chất lượng thấp.	Loại dao kéo này dễ bám nước. Đồ dùng dao kéo hoặc chén đĩa loại này không phù hợp để rửa trong máy rửa chén.

⚠ CẢNH BÁO

Tự sửa chữa hoặc sửa chữa không chuyên nghiệp có thể gây ra rủi ro nghiêm trọng cho sự an toàn của người sử dụng thiết bị và ảnh hưởng đến việc bảo hành.

Khả Năng Cung Cấp Linh Kiện Thay Thế

- Bảy năm sau khi đưa mẫu máy cuối cùng này ra thị trường:
Động cơ, bơm tuần hoàn và bơm xả, bộ làm nóng và các bộ phận làm nóng, bao gồm cả bơm nhiệt (riêng lẻ hoặc đi kèm), hệ thống đường ống và thiết bị liên quan bao gồm tất cả các ống dẫn, van, bộ lọc và van chống rò rỉ, các bộ phận kết cấu và bên trong liên quan đến cụm cửa (riêng lẻ hoặc đi kèm), bo mạch, màn hình điện tử, công tắc áp suất, bộ điều nhiệt và cảm biến, phần mềm và chương trình điều khiển bao gồm cả phần mềm đặt lại.
- Mười năm sau khi đưa mẫu máy cuối cùng này ra thị trường:
Bản lề cửa và ron, các ron khác, cánh phun nước, bộ lọc thoát nước, giá đỡ bên trong và các phụ kiện nhựa như giỏ và nắp.

MÃ LỖI

Nếu có sự cố, máy rửa chén sẽ hiển thị mã lỗi. Bảng sau đây cho thấy các mã lỗi có thể xảy ra và nguyên nhân của chúng.

Sự cố	Vấn đề	Nguyên nhân có thể
E1	• Thời gian cấp nước vào lâu.	Vòi nước chưa mở, hoặc đường cấp nước bị tắc nghẽn, hoặc áp lực nước quá thấp.
E3	• Không đạt đến nhiệt độ yêu cầu.	Lỗi bộ phận làm nóng.
E4	• Tràn nước.	Một bộ phận của máy rửa chén bị hỏng.
Ed	• Lỗi giao tiếp giữa bo mạch chính với bo mạch hiển thị.	Mạch hồ hoặc đứt dây kết nối truyền thông tin.

CẢNH BÁO

- Nếu xảy ra tràn nước, hãy khóa nguồn cấp nước chính trước khi gọi trung tâm bảo hành.
- Nếu có nước trong khay đáy do tràn đầy hoặc rò rỉ nhỏ, phải loại bỏ hết nước trước khi khởi động lại máy rửa chén.
- Nếu có mã lỗi không thể giải quyết, vui lòng yêu cầu sự trợ giúp của người có chuyên môn.

THẢI BỎ VÀ TÁI CHẾ

Hướng dẫn quan trọng về môi trường

- Để thải bỏ bao gói và thiết bị, vui lòng gửi thiết bị và vật liệu bao gói đến trung tâm tái chế. Do đó, hãy cắt dây nguồn và làm hỏng khóa cửa máy để không thể sử dụng được.
- Thùng giấy được sản xuất từ giấy tái chế và nên được bỏ vào thùng thu gom giấy thải để tái chế.
- Bằng việc đảm bảo sản phẩm này được thải bỏ đúng cách, bạn đã góp phần ngăn ngừa các hậu quả tiêu cực tiềm ẩn đối với môi trường và sức khỏe con người, mà có thể xảy ra do việc xử lý chất thải không đúng cách.
- Để biết thêm thông tin chi tiết về việc tái chế sản phẩm này, vui lòng liên hệ với cơ quan chức năng và cơ sở xử lý rác thải gia dụng ở địa phương.
- **THẢI BỎ:** Không thải bỏ sản phẩm này chung với rác thải sinh hoạt thông thường. Rác thải khác loại phải được xử lý riêng biệt.



Tuân thủ Chỉ thị RoHS

Sản phẩm bạn vừa mua được sản xuất phù hợp với Chỉ thị RoHS (2011/65/EU) của Liên minh châu Âu. Điều này không chứa các vật liệu có hại và bị cấm được quy định trong Chỉ thị.

Thông tin về bao bì

Bao bì của sản phẩm được sản xuất từ các vật liệu có thể tái chế theo Quy định Bảo vệ Môi trường Quốc gia. Không vứt bỏ bao bì cùng với rác thải sinh hoạt hoặc các loại rác thải khác. Hãy mang bao bì đến các điểm thu gom vật liệu bao bì do chính quyền địa phương chỉ định.

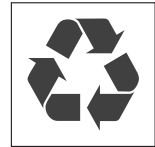

ĐIỀU KHOẢN BẢO HÀNH

Đăng Ký Bảo Hành

Để hưởng đầy đủ quyền lợi bảo hành, quý khách hàng vui lòng thực hiện đăng ký bảo hành trong vòng 14 ngày sau khi mua máy theo một trong các hình thức dưới đây. Việc không đăng ký bảo hành đúng thời gian qui định có thể ảnh hưởng đến quyền lợi bảo hành của quý khách sau này.

- Đăng ký trực tuyến từ website: <https://www.feelcomfee.com/vn/bao-hanh>
- Đăng ký qua kênh zalo chính thức: Comfee Vietnam
- Gọi điện đến tổng đài miễn phí: 18001529

Liên Lạc Yêu Cầu Bảo Hành

- Yêu cầu bảo hành từ website: <https://www.feelcomfee.com/vn/bao-hanh>
- Yêu cầu bảo hành qua kênh zalo chính thức: Comfee Vietnam
- Tổng đài CSKH và tiếp nhận bảo hành: 18001529 (miễn phí cuộc gọi)
- Thời gian tiếp nhận: Thứ hai - Chủ nhật: 8:00 - 20:00
- Ngày lễ, Tết: Tổng đài nghỉ

Điều Khoản Bảo Hành Chi Tiết

Điều khoản bảo hành chi tiết được công bố trên trang web chính thức của Comfee Việt Nam, để có thông tin đầy đủ nhất quý khách vui lòng tham khảo trên website: <https://www.feelcomfee.com/vn/bao-hanh>

Thời Hạn Bảo Hành

Sản phẩm được bảo hành 24 tháng tính từ ngày mua nhưng không quá 30 tháng tính từ ngày xuất kho.

Điều Khoản Bảo Hành Rút Gọn

1. Điều kiện được bảo hành miễn phí

Sửa chữa hoặc thay thế phụ tùng, linh kiện miễn phí nếu khách hàng đáp ứng đầy đủ các điều kiện sau:

- Sản phẩm còn trong Thời Hạn Bảo Hành.
- Sản phẩm được sử dụng đúng mục đích, công năng và theo cách thức phù hợp với hướng dẫn của nhà sản xuất.
- Những hư hỏng, lỗi của sản phẩm được kết luận là do hư hỏng hoặc lỗi linh kiện hoặc do lỗi kỹ thuật từ nhà sản xuất.
- Số máy và tem niêm phong trên sản phẩm phải còn nguyên vẹn không bị rách, cạo sửa hoặc mất đi.

2. Các trường hợp không được bảo hành miễn phí

- Sản phẩm không còn trong Thời Hạn Bảo Hành.
- Sản phẩm không được sử dụng đúng mục đích, công năng và theo cách thức phù hợp với hướng dẫn của nhà sản xuất.
- Sản phẩm sử dụng cho mục đích kinh doanh hoặc quá định mức thiết kế của nhà sản xuất.
- Vỏ máy và các phụ kiện kèm theo của sản phẩm bảo hành không nằm trong danh mục được bảo hành miễn phí.
- Sản phẩm hư hỏng do sự tác động của các yếu tố bên ngoài như: thiên tai, lũ lụt, sấm sét, hỏa hoạn, tai nạn, sử dụng sai hướng dẫn, nguồn điện không thích hợp, nứt bể hay va chạm do vận chuyển, bảo quản sản phẩm không tốt.
- Sản phẩm có dấu hiệu sửa chữa trước ở những nơi không nằm trong hệ thống bảo hành do Toshiba ủy quyền.
- Hư hỏng do quá trình lắp đặt và sử dụng không đúng tiêu chuẩn kỹ thuật, qui định an toàn của sản phẩm.

