

# Nagakawa

**SÁCH HƯỚNG DẪN  
LẮP ĐẶT, SỬ DỤNG BẢO QUẢN, BẢO HÀNH**

**MÁY ĐIỀU HOÀ KHÔNG KHÍ  
KIỂU TỦ ĐỨNG**

**MODEL:NP-A(C)R1K58**

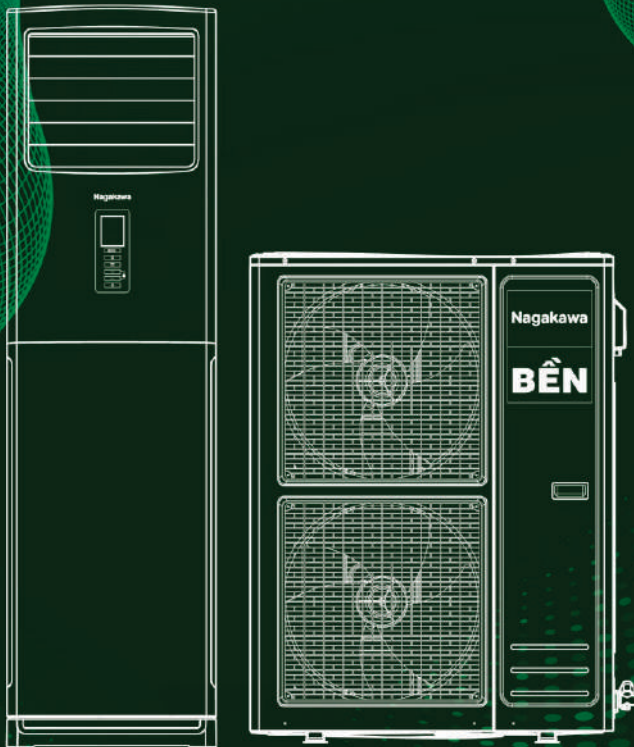

**CẢM ƠN QUÝ KHÁCH ĐÃ SỬ DỤNG SẢN PHẨM CỦA CHÚNG TÔI**

Hãy đọc kỹ sách hướng dẫn sử dụng trước khi dùng và cất giữ cẩn thận để sử dụng khi cần thiết

# MỤC LỤC

|                            |    |
|----------------------------|----|
| LƯU Ý.....                 | 2  |
| GIỚI THIỆU SẢN PHẨM.....   | 5  |
| HƯỚNG DẪN SỬ DỤNG.....     | 6  |
| HƯỚNG DẪN VỆ SINH MÁY..... | 11 |
| HƯỚNG DẪN LẮP ĐẶT.....     | 13 |
| CÁC LỖI THƯỜNG GẶP.....    | 15 |
| BẢNG MÃ LỖI.....           | 17 |

# LƯU Ý

## Cấm

## Yêu cầu bắt buộc

 Máy phải được nối đất chắc chắn



 Phải sử dụng nguồn điện có bảo vệ (aptomat)



 Tần số nguồn điện sử dụng trong máy điều hòa không khí là 50Hz, điện áp nguồn là  $220V \pm 10\%$  đối với điện một pha và  $380V \pm 10\%$  đối với điện áp ba pha có dây trung tính. Khi điện áp quá cao, các bộ phận điện dễ bị hư hỏng, điện áp cung cấp phải ổn định và không dao động nhiều.

 Nếu phát hiện bất kỳ điều bất thường nào (chẳng hạn như mùi khét, v.v.), hãy ngắt nguồn điện ngay lập tức và liên hệ với trung tâm bảo hành của chúng tôi.



 Khi vệ sinh điều hòa cần ngắt nguồn điện.



 Khi không sử dụng điều hòa trong thời gian dài, vui lòng ngắt nguồn máy điều hòa.



 Không bao giờ sử dụng điều hòa khi thời tiết xấu như giông bão.

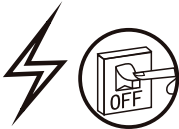

 Không vận hành điều hòa khi tay ướt.



 Không ngắt kết nối nguồn điện đột ngột khi máy đang hoạt động.



Cần ngắt nguồn điện kịp thời để tránh nguy hiểm.

Nếu không, sẽ có nguy cơ bị điện giật.

Nếu không, có thể xảy ra điện giật hoặc hỏa hoạn

 Máy phải cách xa bình hóa chất, bình gas trên 1 mét.

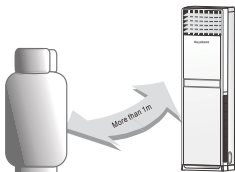

Nếu không, có thể xảy ra cháy nổ

 Không chặn các cửa hút và cửa thổi khí của máy

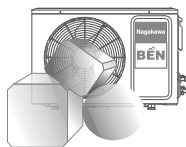

Nếu không có thể làm giảm hiệu quả của máy điều hòa không khí hoặc gây ra hỏa hoạn

 Không để cửa ra vào và cửa mở thời gian dài khi điều hòa đang chạy.



Nếu không có thể làm giảm hiệu quả của máy điều hòa không khí

# LƯU Ý

## ⊘ Cấm

## ⚠ Yêu cầu bắt buộc

- ⚠ Đảm bảo rằng chân đế khối ngoài nhà không bị hỏng.

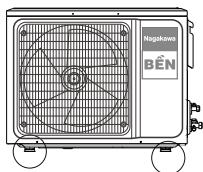

Nếu không, sẽ có nguy cơ nguy hiểm cho máy và người dùng.

- ⊘ Không đặt đồ vật hoặc đứng lên khối ngoài nhà

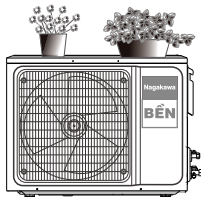

Nếu không, sẽ có nguy cơ nguy hiểm cho máy và người dùng.

- ⊘ Không tự ý sửa chữa máy điều hòa



Nếu không, sẽ có nguy cơ bị điện giật.

- ⊘ Không đặt ngón tay hoặc que vào cửa thổi của khối trong nhà và khối ngoài nhà

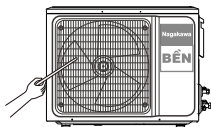

Nếu không, sẽ có nguy cơ nguy hiểm cho máy và người dùng.

- ⊘ Không được đổ nước lên máy điều hòa

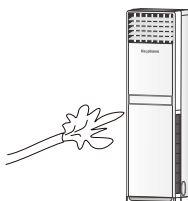

- ⊘ Không để điều hòa thổi vào máy sưởi



- ⊘ Không để không khí lạnh thổi tiếp vào cơ thể và không để nhiệt độ trong nhà xuống quá thấp.

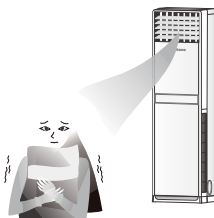

Nếu không, sẽ có nguy cơ ảnh hưởng tới sức khỏe người dùng.

- ⊘ Không để không khí lạnh thổi trực tiếp vào cơ thể vật nuôi, cây trồng

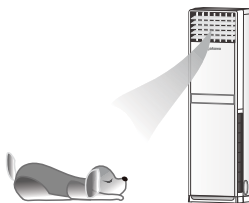

Sẽ có nguy cơ gây hại cho chúng.

- ⊘ Không dùng điều hòa để sấy quần áo, làm lạnh thực phẩm



## Các điều kiện máy dừng hoạt động

\* Để bảo vệ máy, trong các điều kiện nhiệt độ dưới đây, máy sẽ dừng hoạt động

|                |                                                     |                 |                                                     |               |                           |
|----------------|-----------------------------------------------------|-----------------|-----------------------------------------------------|---------------|---------------------------|
| Chế độ sưởi ấm | Nhiệt độ ngoài trời > 24°C                          | Chế độ làm lạnh | Nhiệt độ ngoài trời > 48°C (với máy không Inverter) | Chế độ hút ẩm | Nhiệt độ trong nhà < 18°C |
|                | Nhiệt độ ngoài trời < -7°C (với máy không Inverter) |                 | Nhiệt độ ngoài trời > 50°C (với máy không Inverter) |               |                           |
|                | Nhiệt độ ngoài trời < -15°C (với máy Inverter)      |                 |                                                     |               |                           |
|                | Nhiệt độ trong nhà > 24°C                           |                 | Nhiệt độ trong nhà < 21°C                           |               |                           |

\* Khi nhiệt độ quá cao, máy điều hòa có thể kích hoạt chế độ bảo vệ tự động và dừng máy điều hòa.

\* Khi nhiệt độ quá thấp, bộ trao đổi nhiệt của điều hòa có thể bị đóng băng, dẫn đến rò rỉ nước hoặc các lỗi khác.

\* Khi độ ẩm trên 80% (cửa ra vào và cửa sổ mở) và máy chạy ở chế độ làm lạnh hoặc hút ẩm trong thời gian dài, sẽ có thể có các giọt nước ngưng tụ hoặc thậm chí nhỏ giọt gần cửa thổi khối trong nhà

## Vận hành chế độ sưởi ấm

\* Khi bắt đầu vận hành chế độ sưởi ấm, quạt khối trong nhà không hoạt động ngay lập tức để ngăn không khí lạnh thổi ra ngoài.

\* Khi nhiệt độ bên ngoài thấp và độ ẩm cao, bộ trao đổi nhiệt của dàn nóng sẽ bị đóng băng, làm giảm công suất sưởi. Lúc này, điều hòa sẽ kích hoạt chức năng rã đông thông minh và hoạt động sưởi ấm sẽ tạm dừng trong 5-10 phút.

\* Trong quá trình rã đông thông minh, tất cả quạt trong nhà và ngoài trời đều dừng, hơi nước có thể thoát ra từ dàn nóng, nguyên nhân là do rã đông nhanh chứ không phải máy bị lỗi.

Sau khi rã đông xong, hoạt động sưởi ấm sẽ tiếp tục.

## Tắt máy

\*Sau khi tắt máy, máy tắt ngay lập tức hoặc tắt máy sau 20-50 giây để cân bằng áp suất hệ thống.

# GIỚI THIỆU SẢN PHẨM

Khối trong nhà

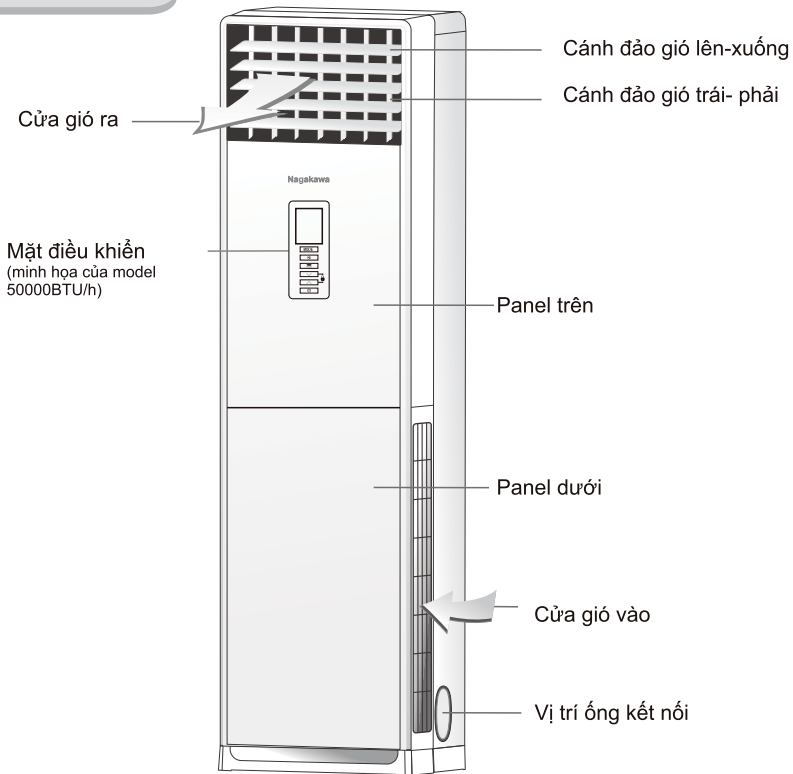

Khối ngoài nhà

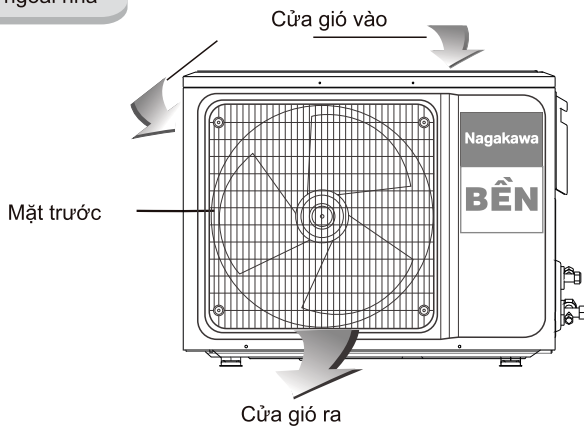

# HƯỚNG DẪN SỬ DỤNG

## Mặt điều khiển trên máy model 50000BTU/h

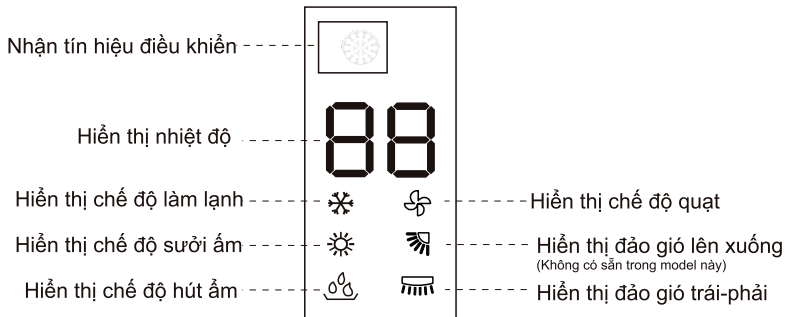

ON/OFF

Cài đặt bật/tắt

\* Nhấn nút này để bật và tắt điều hòa.

MODE

Cài đặt chế độ hoạt động

Với mỗi lần nhấn, chế độ sẽ được chọn theo trình tự:

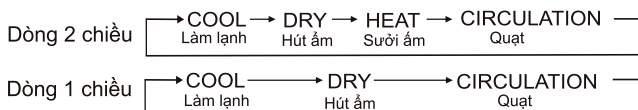

SWING

Cài đặt tốc độ quạt

Với mỗi lần nhấn, tốc độ quạt thay đổi theo trình tự:



SPEED

Cài đặt đảo gió

Nhấn nút này để cài đặt bật/tắt chế độ đảo gió trái phải tự động



Cài đặt nhiệt độ

Với mỗi lần nhấn **V** nhiệt độ cài đặt sẽ tăng thêm 1°C

Với mỗi lần nhấn **^** nhiệt độ cài đặt sẽ giảm xuống 1°C

Lưu ý: Tại chế độ hút ẩm hoặc Quạt, không thể cài đặt nhiệt độ

# HƯỚNG DẪN SỬ DỤNG

## Mặt điều khiển trên máy model 28000BTU/h

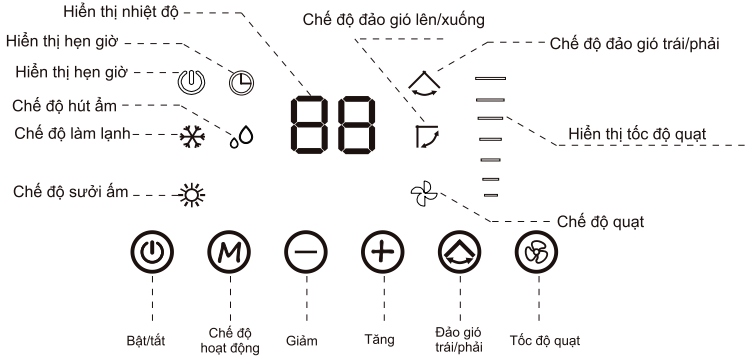

  
On/off  
Cài đặt bật/tắt

\* Nhấn nút này để bật và tắt điều hòa.

  
Cài đặt chế độ hoạt động

Với mỗi lần nhấn, chế độ sẽ được chọn theo trình tự:

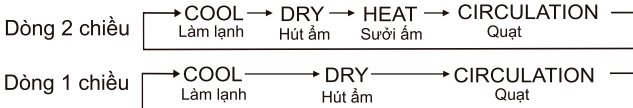

  
Cài đặt đảo gió

Nhấn nút này để cài đặt bật/tắt chế độ đảo gió trái phải tự động

  
Cài đặt nhiệt độ

Với mỗi lần nhấn  $\nabla$  nhiệt độ cài đặt sẽ tăng thêm  $1^{\circ}\text{C}$

Với mỗi lần nhấn  $\blacktriangle$  nhiệt độ cài đặt sẽ giảm xuống  $1^{\circ}\text{C}$

Lưu ý: Tại chế độ hút ẩm hoặc Quạt, không thể cài đặt nhiệt độ

# HƯỚNG DẪN SỬ DỤNG

## Điều khiển từ xa

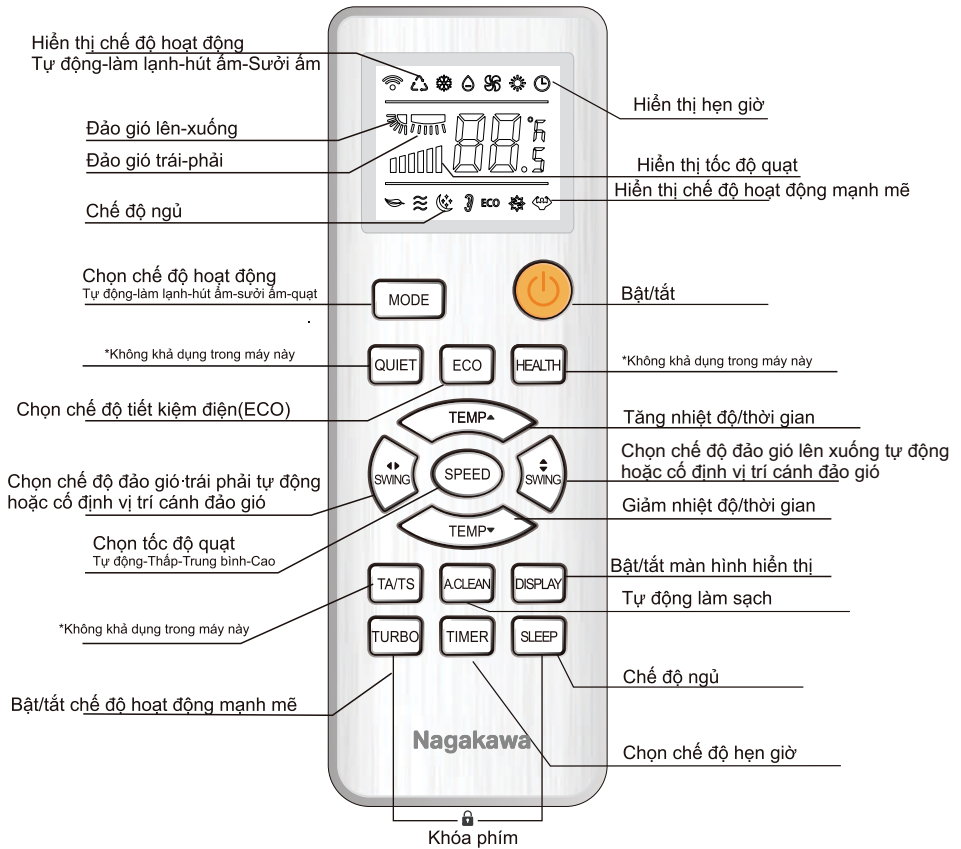

\* Một số phím trên điều khiển không khả dụng trong model này

# HƯỚNG DẪN SỬ DỤNG

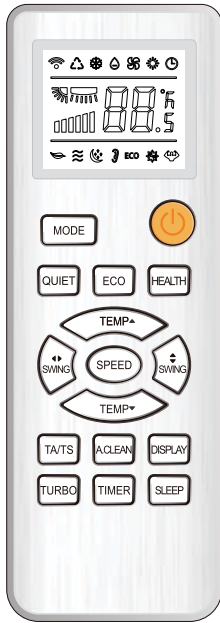

## Phím ON/ OFF

Dùng để bật hoặc tắt máy

## Phím MODE

Chế độ hoạt động thay đổi lần lượt:

AUTO→COOL→DRY→HEAT→FAN→AUTO

Tự động-làm lạnh-hút ẩm-sưởi ấm-quạt-Tự động

## Phím $\Delta$ / $\nabla$

Nhấn phím  $\Delta$  /  $\nabla$  để tăng/giảm nhiệt độ hoặc thời gian

Dải nhiệt độ hoạt động là 16~32°C

## Khóa phím

Nhấn phím TURBO và SLEEP đồng thời để khóa tất cả những chức năng. Nhấn lại để mở khóa

## PHÍM CLEAN

Tắt máy và nhấn phím này để cài đặt chế độ tự động làm sạch.

## PHÍM SLEEP

Nhấn phím này, máy sẽ tự động chạy ở tốc độ quạt thấp, phù hợp cho giấc ngủ

## Button Timer

Nhấn phím này để cài đặt hẹn giờ bật khi máy đang tắt và cài đặt hẹn giờ tắt khi máy đang bật.

Dải thời gian cài đặt là 1h-24h

## Phím SWING $\blacktriangleleft$ $\blacktriangleright$

Nhấn phím này để điều khiển cánh đảo gió trái-phải tự động hoặc cố định vị trí cánh đảo gió



## Phím SPEED

Nhấn phím này để điều chỉnh tốc độ gió



## Phím Turbo

Nhấn phím này để chọn chế độ hoạt động mạnh mẽ

# HƯỚNG DẪN SỬ DỤNG





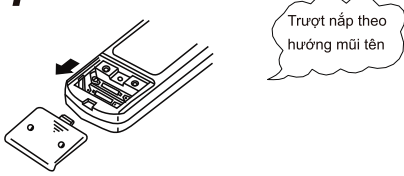
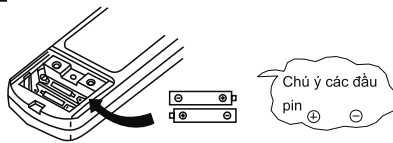

## ■ HƯỚNG DẪN THÁO LẮP REMOTE

### QUÁ TRÌNH THAY PIN

Các trường hợp sau báo hiệu hết pin. Hãy thay pin cũ bằng pin mới.  
Không có âm thanh từ máy khi nhấn điều khiển  
Đèn hiển thị trên remote không rõ ràng.

|                            |                                                                                   |
|----------------------------|-----------------------------------------------------------------------------------|
| <b>1</b> Trượt để tháo nắp |  |
| <b>2</b> Đổi pin           |  |
| <b>3</b> Lắp lại nắp       |                                                                                   |
| <b>4</b> Cài đặt thời gian |                                                                                   |

### Lưu ý khi sử dụng Remote

|                                                                                                                                                         |                                                                                                                                                           |                                                                                                                                        |
|---------------------------------------------------------------------------------------------------------------------------------------------------------|-----------------------------------------------------------------------------------------------------------------------------------------------------------|----------------------------------------------------------------------------------------------------------------------------------------|
| <p>Không đặt nơi có nhiệt độ cao như gần thảm điện hoặc bếp lò.</p>  | <p>Không đặt nơi ánh nắng trực tiếp hoặc ánh sáng mạnh chiếu vào.</p>  | <p>Nó sẽ bị hư hỏng nếu bị rơi. Hãy cẩn thận.</p>  |
| <p>Không đặt chướng ngại vật giữa remote và thiết bị.</p>            | <p>Bảo vệ remote không bị nước bắn vào, v.v.</p>                       | <p>Không đặt vật nặng lên remote</p>               |

# HƯỚNG DẪN VỆ SINH MÁY

## Đọc kỹ trước khi tiến hành vệ sinh

\* Khi vệ sinh máy điều hòa phải tắt nguồn hơn 5 phút, nếu không sẽ có nguy cơ bị điện giật; Không làm ướt máy điều hòa vì có thể dẫn đến nguy cơ bị điện giật, đảm bảo không xả nước vào máy điều hòa trong mọi trường hợp

\* Các chất lỏng dễ bay hơi như xăng có thể làm hỏng vỏ máy điều hòa, vì vậy chỉ làm sạch vỏ máy điều hòa bằng vải khô, mềm và vải ẩm có tầm chất tẩy rửa trung tính.

\* Trong quá trình sử dụng, cần chú ý vệ sinh màng lọc thường xuyên để tránh bụi bám vào và ảnh hưởng đến hiệu quả của máy. Khi sử dụng điều hòa trong môi trường nhiều bụi bẩn thì số lần vệ sinh cũng cần tăng lên tương ứng.

## Vệ sinh tấm panel

\* Tấm panel phải được làm sạch bằng vải mềm

\*Cấm sử dụng nước để vệ sinh khối trong nhà máy điều hòa. Máy điều hòa trong nhà có các linh kiện điện tử không được để bị ẩm ướt.

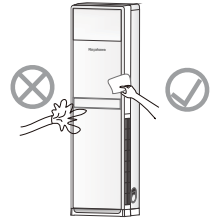

## Vệ sinh tấm lọc không khí

1. Tháo tấm lọc không khí

2. Hút bụi bộ lọc hoặc rửa sạch bằng nước, có thể làm sạch bằng nước ấm (dưới 40°C), sau đó để ở nơi mát mẻ để khô.

3. Lắp tấm lọc không khí

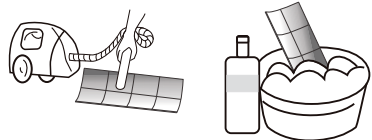
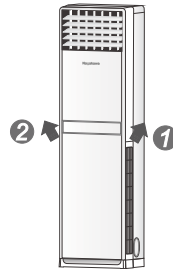

## Kiểm tra máy vào đầu mùa

1. Kiểm tra xem các cửa gió vào và cửa gió ra của khối trong nhà và khối ngoài nhà có thông thoáng không.
2. Kiểm tra xem đầu ra của ống thoát nước có bị tắc hay không và làm sạch nếu có.
3. Kiểm tra xem dây nối đất có được nối đất chắc chắn hay không.
4. Kiểm tra xem pin của điều khiển từ xa đã được lắp chưa và nguồn điện có hoạt động hay không.
5. Kiểm tra xem khung lắp dàn nóng có bị hư hỏng hay không, nếu có hư hỏng vui lòng liên hệ trạm bảo hành

## Kiểm tra máy vào cuối mùa

1. Ngắt nguồn điện của máy điều hòa, tắt cầu dao và tháo pin ra khỏi điều khiển từ xa.
2. Làm sạch màng lọc.
3. Vệ sinh bụi bẩn máy
4. Kiểm tra xem khung lắp dàn nóng có bị hư hỏng hay không, nếu có hư hỏng vui lòng liên hệ trạm bảo hành

# HƯỚNG DẪN LẮP ĐẶT

## Các khoảng cách khi lắp đặt khối trong nhà

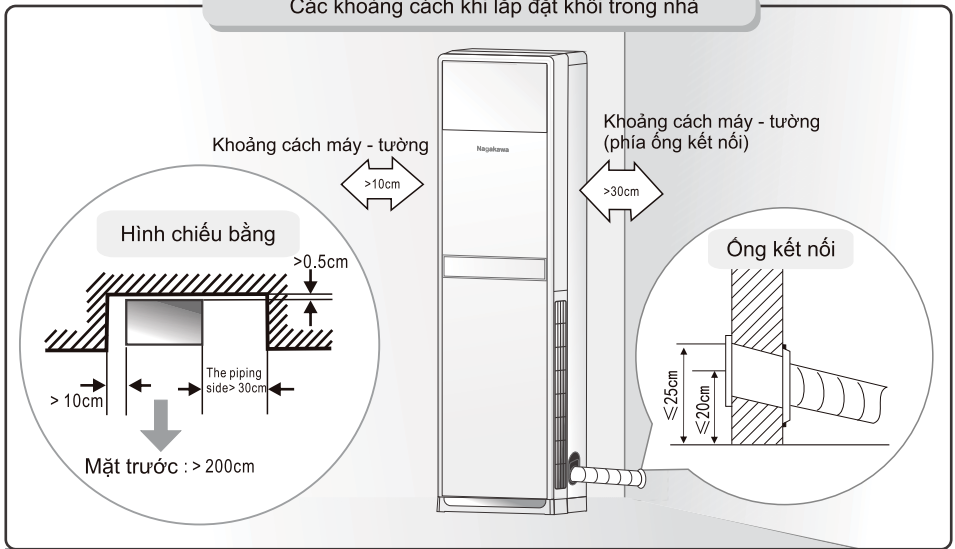

Lỗ tường

1. Lỗ khoét tường phải hơi nghiêng ra ngoài.
2. Nên lắp thêm ống bảo vệ tại lỗ khoét tường để bảo vệ đường ống và dây điện khỏi bị hư hỏng khi đi qua các lỗ trên tường và tránh loài gặm nhấm phá hoại trong tường rỗng
3. Tâm lỗ tường cách mặt sàn không quá 20 cm, khoảng cách giữa vị trí cao nhất của lỗ tường và mặt sàn không được vượt quá 25 cm để tránh rò rỉ nước của sản phẩm.

Lắp đặt

1. Giữ phía trên của panel dưới bằng cả hai tay và kéo nó ra ngoài
2. Mở nắp hộp điện, xem mô tả sơ đồ nối dây và tiến hành đấu nối
3. Cố định ống thoát nước và dây nối  
\* Không nên quấn quá chặt.
4. Theo vị trí của lỗ tường, chọn đầu ra ống bên trái và bên phải hoặc phía sau
5. Lắp máy, di chuyển máy vào tường

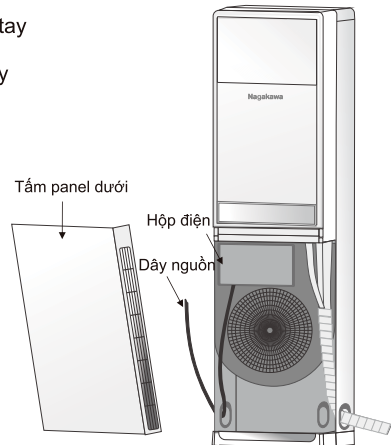

# HƯỚNG DẪN LẮP ĐẶT

## Các khoảng cách khi lắp đặt khối ngoài nhà

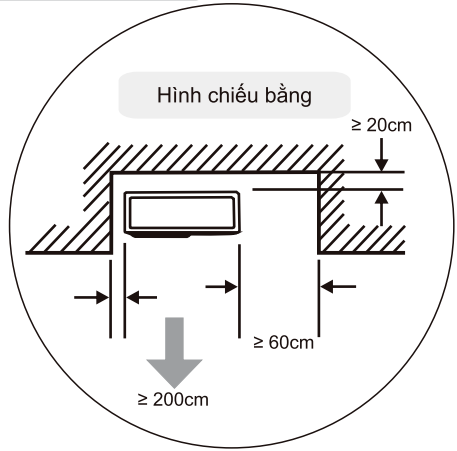
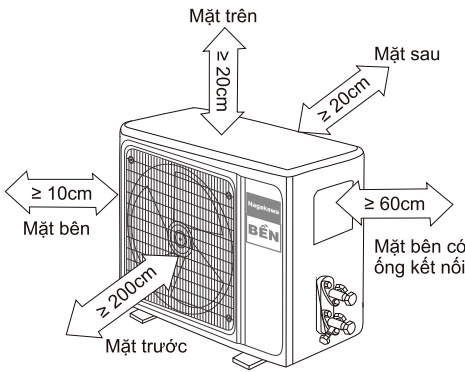

## Các khoảng cách giữa khối trong nhà và khối ngoài nhà

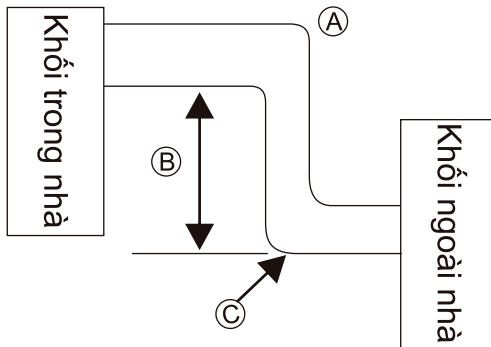

Lưu ý: Khi chiều dài ống gas >8m cần bổ sung thêm môi chất lạnh với định lượng 50g/m

| Model (BTU/h)                   | 28000 | 50000 |
|---------------------------------|-------|-------|
| Chiều dài lắp đặt tối đa (m)    | 30    | 50    |
| Chiều cao chênh lệch tối đa (m) | 15    | 30    |

# CÁC LỖI THƯỜNG GẶP

|                         | Hiện tượng                                             | Nguyên nhân                                                                                                                                                                                                                                                                                                                                                                                                                                                    |
|-------------------------|--------------------------------------------------------|----------------------------------------------------------------------------------------------------------------------------------------------------------------------------------------------------------------------------------------------------------------------------------------------------------------------------------------------------------------------------------------------------------------------------------------------------------------|
| Trạng thái hoạt động    | Máy không hoạt động                                    | <ul style="list-style-type: none"> <li>* Mất nguồn điện → vui lòng đợi nguồn điện được phục hồi.</li> <li>* Cầu chì, công tắc nguồn có thể bị hỏng → thay cầu chì.</li> </ul>                                                                                                                                                                                                                                                                                  |
|                         | Máy không hoạt động khi bật lại ngay sau khi tắt máy   | Khi máy điều hòa khởi động lại ngay sau khi tắt, công tắc bảo vệ quá tải sẽ trì hoãn hoạt động này. Phải tắt 3 đến 5 phút để chạy. → vui lòng đợi.                                                                                                                                                                                                                                                                                                             |
| Máy chạy không hiệu quả | Có gió thổi ra nhưng hiệu quả làm mát/sưởi ấm chưa tốt | <ul style="list-style-type: none"> <li>* Bụi bẩn tích tụ quá nhiều trên tấm lọc gây tắc nghẽn gió vào và ra hoặc có vật chắn trước các cửa gió sẽ ảnh hưởng đến hiệu quả làm mát và sưởi ấm<br/>→ Vui lòng làm sạch bộ lọc, loại bỏ vật cản ở cửa gió.</li> </ul>                                                                                                                                                                                              |
|                         |                                                        | <ul style="list-style-type: none"> <li>* Cửa ra vào và cửa sổ trong phòng mở dẫn đến hiệu quả làm mát và sưởi ấm kém<br/>→ Vui lòng đóng cửa ra vào, cửa sổ, quạt hút, v.v.</li> <li>* Cài đặt chế độ không chính xác và nhiệt độ và tốc độ gió không được đặt đúng<br/>→ Vui lòng chọn lại chế độ và cài đặt nhiệt độ, tốc độ gió phù hợp.</li> </ul>                                                                                                         |
| Điều khiển từ xa        | Điều khiển từ xa không hoạt động đúng                  | <ul style="list-style-type: none"> <li>* Máy nằm ngoài phạm vi nhận tín hiệu của điều khiển từ xa hoặc bị chướng ngại vật cản trở.<br/>→ Vui lòng sử dụng trong phạm vi nhận tín hiệu của điều khiển từ xa và loại bỏ chướng ngại vật.</li> <li>* Pin của điều khiển từ xa bị hỏng hoặc hết pin.<br/>→ Vui lòng lắp pin đúng cách hoặc thay pin mới.</li> <li>* Điều khiển từ xa được cài đặt ở chức năng khóa .<br/>→ Vui lòng tắt chức năng khóa.</li> </ul> |
| Mùi                     | Khối trong nhà thổi ra khí có mùi                      | <ul style="list-style-type: none"> <li>* Bản thân máy điều hòa không có mùi. Nếu có mùi hôi là do mùi hôi tích tụ trong môi trường.<br/>→ vui lòng làm sạch bộ lọc không khí hoặc kích hoạt chức năng làm sạch.</li> </ul>                                                                                                                                                                                                                                     |

# CÁC LỖI THƯỜNG GẶP

|                      | Hiện tượng                                                            | Nguyên nhân                                                                                                                                                                                                                                                                                                                                                                                               |
|----------------------|-----------------------------------------------------------------------|-----------------------------------------------------------------------------------------------------------------------------------------------------------------------------------------------------------------------------------------------------------------------------------------------------------------------------------------------------------------------------------------------------------|
| Độ ồn                | Nghe thấy tiếng nước chảy khi điều hòa hoạt động                      | * Khi máy nén khởi động hoặc dừng trong khi vận hành, đôi khi nghe thấy tiếng nước chảy "rít".<br>→ đây là âm thanh của môi chất lạnh đang chảy, không phải lỗi                                                                                                                                                                                                                                           |
|                      | Khối trong nhà phát ra âm thanh bất thường                            | * Công tắc remote quạt hoặc máy nén (bật/tắt) sẽ phát ra âm thanh.<br>* Máy điều hòa sẽ phát ra âm thanh khi máy tiến hành khởi động hoặc ngừng chạy.<br>→ điều này là do dòng môi chất lạnh chảy ngược, không phải lỗi.                                                                                                                                                                                  |
| Động nước - sương mù | Có giọt nước đọng trên bề mặt khối trong nhà                          | * Khi độ ẩm trong phòng cao, các giọt nước sẽ được tạo ra trên cửa thổi do hiện tượng ngưng tụ.<br>→ Đây là hiện tượng vật lý bình thường.<br>* Máy chạy trong thời gian dài ở không gian mở có thể tạo ra những giọt nước.<br>→ Vui lòng đóng cửa ra vào và cửa sổ, v.v.<br>* Góc mở cánh đảo gió quá nhỏ cũng có thể khiến các giọt nước hình thành gần cửa thổi.<br>→ điều chỉnh góc của cánh đảo gió. |
|                      | Khi máy lạnh chạy đôi khi cửa thoát gió của dàn lạnh thổi ra sương mù | * Hiện tượng này đôi khi xảy ra khi nhiệt độ và độ ẩm trong nhà cao.<br>→ Điều này là do không khí trong nhà được làm mát quá nhanh. Sau khi chạy một lúc, nhiệt độ và độ ẩm trong nhà giảm xuống, sương mù biến mất                                                                                                                                                                                      |

**⚠** Nếu xảy ra bất kỳ tình huống nào sau đây, vui lòng tắt nguồn ngay lập tức và liên hệ với trạm bảo hành

- \* Nổ cầu chì
- \* Vô tình làm đổ chất lỏng vào máy.
- \* Dàn lạnh bị rò rỉ.
- \* Khối ngoài nhà kêu quá to

## BẢNG MÃ LỖI

| STT | Mã lỗi | Tình trạng lỗi                                        |
|-----|--------|-------------------------------------------------------|
| 1   | E2     | Lỗi sensor nhiệt độ phòng                             |
| 2   | E3     | Lỗi sensor nhiệt độ dàn trao đổi nhiệt khối trong nhà |
| 3   | E5     | Lỗi sensor nhiệt độ dàn trao đổi nhiệt khối ngoài nhà |
| 4   | E7     | Lỗi sensor nhiệt độ môi trường khối ngoài nhà         |
| 5   | F5     | Lỗi đầy nước ngưng                                    |
| 6   | F9/Eb  | Lỗi pha                                               |
| 7   | F8     | Lỗi nhiệt độ đầu đẩy máy nén quá cao                  |
| 8   | F3     | Lỗi áp suất cao                                       |
| 9   | F4     | Lỗi áp suất thấp                                      |
| 10  | F2     | Lỗi khối ngoài nhà                                    |
| 11  | EA     | Bảo vệ dòng máy nén quá cao                           |
| 12  | EC     | Lỗi kết nối khối ngoài nhà                            |
| 13  | F1     | Lỗi motor quạt khối ngoài nhà                         |



## **TẬP ĐOÀN NAGAKAWA (NAGAKAWA GROUP)**

Địa chỉ: Tổ dân phố Xuân Thượng 1, phường Phúc Thắng, thành phố Phúc Yên,  
tỉnh Vĩnh Phúc, Việt Nam.

Website: [www.nagakawa.com.vn](http://www.nagakawa.com.vn)