



Website: <https://global.dreametech.com>

Manufactured by: Dreame Trading (Tianjin) Co.,Ltd.

Made in China

YYYY-MM

EU-A00



H15 Pro FoamWash

Wet and Dry Vacuum

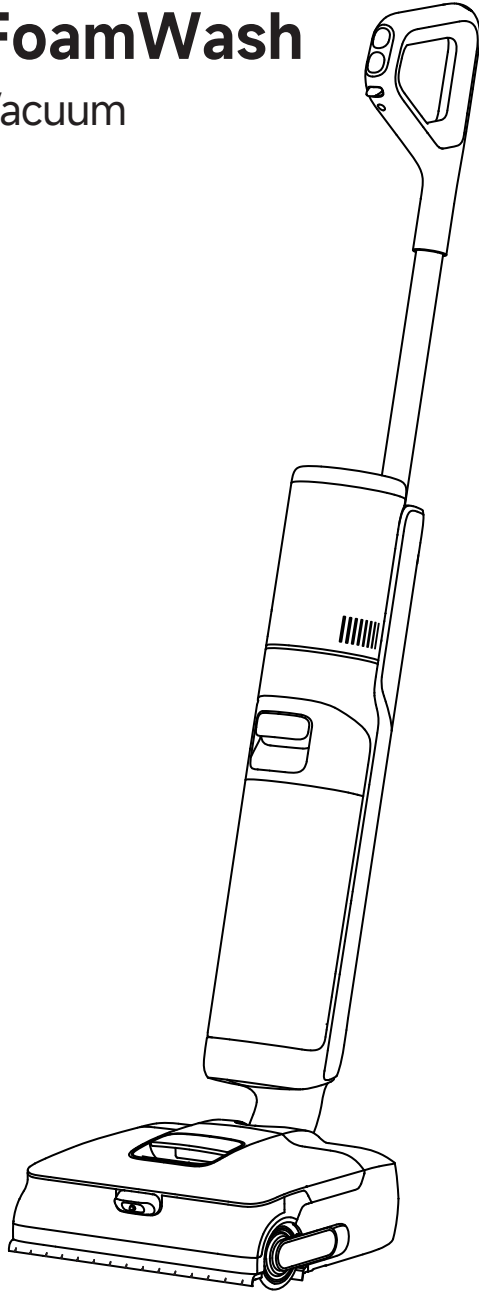

User Manual

The illustrations in this manual are for reference only.
Please refer to the actual product.

DREAME

THANK YOU

FOR PURCHASING THIS DREAME WET AND DRY VACUUM

The high-quality product is engineered for optimal performance.

If you have any questions on the product,
please contact us: <https://global.dreametech.com/pages/contact-us>

Content

EN	User Manual	01
VI	Hướng dẫn sử dụng	19



Please scan the QR code for the User Manual.

Important Safety Instructions

To avoid electric shock, fire or injury caused by improper use of the appliance, please read the user manual carefully before using the appliance and keep it for future reference.

Usage Restrictions

- This appliance is not intended for use by persons (including children) with reduced physical, sensory or mental capabilities, or lack of experience and knowledge, unless they have been given supervision or instruction concerning the use of the appliance by a person responsible for their safety. Children should be supervised to ensure that they do not play with the appliance.
- The appliance is only to be used with the power supply unit provided with the appliance.
- This appliance contains batteries that are only replaceable by skilled persons.
- Do not install, charge or use the appliance in the bathrooms or around the pools.
- The appliances with rotating brushes, a hazard may occur if the appliance runs over the supply cord.
- The plug must be removed from the socket-outlet before cleaning or maintaining the appliance.
- Plastic film can be dangerous. To avoid the danger of suffocation, keep it away from children. Children shall not play with the appliance.
- Use indoors only, on non-carpeted floor surfaces such as vinyl, tile, sealed wood, etc. Be careful not to run over loose objects or the edges of area rugs. Stalling the brush may result in premature belt failure.
- Do not use it outdoors, on non-floor surfaces, or in a commercial or industrial setting.
- Use only as described in this user guide. Use only manufacturer's recommended attachments.
- Do not expose the appliance to fire or excessive temperature. Exposure to fire or excessive temperature may cause an explosion.
- Do not use in extremely hot or cold environments (below 5°C/41°F or above 40°C/104°F). Please charge the appliance in temperature above 5°C/41°F and below 40°C/104°F.
- Do not immerse the appliance in liquid.
- Do not use to pick up flammable or combustible liquids, such as gasoline.
- Do not use in areas where flammable or combustible liquids may be present.
- Do not put any object into openings. Do not use the appliance when any opening is blocked. Keep free of dust, lint, hair, and anything that may inhibit air flow.

Important Safety Instructions

- Do not pick up toxic materials (chlorine bleach, ammonia, drain cleaner, etc.). Do not pick up hard or sharp objects such as glass, nails, screws, coins, etc.
- Do not use the appliance in an enclosed space filled with vapor given off by oil-based paint, paint thinner, some moth-proofing substances, flammable dust, or other explosive or toxic vapour. Do not pick up anything that is burning or smoking, such as cigarettes, matches or hot ashes.
- Do not use the appliance without filters in place.
- Keep hair, loose clothing, fingers, and all parts of the body away from openings and moving parts of the appliance and its accessories.
- Keep ground cables away from the appliance when using it. A hazard may occur if the appliance runs over a supply cord.
- Use extra care when cleaning on stairs.

- Prevent unintentional starting. Ensure the switch is in the OFF-position before picking up or carrying the appliance. Carrying the appliance with your finger on the switch or turning on the appliance may result in an accident.
- Ensure that the appliance is placed on a horizontal surface. Do not use the appliance at the same position if the appliance is equipped with a brush roller and the handle is not completely upright. Do not store the appliance in a place where it may freeze.
- Always unplug the power cord from the outlet and ensure the appliance is turned off before cleaning or maintenance to prevent injury from the rotating brush.
- Do not operate the product without all accessories properly installed.
- If the appliance will not be used for an extended period, unplug the power cord and store it in a dry, dust-free, and insect-proof environment. Do not use an appliance that is damaged or modified. A damaged or modified appliance may exhibit unpredictable behavior resulting in fire, explosion, or risk of injury.
- Do not modify or attempt to repair the appliance except as indicated in the instructions for use and care.
- Do not use the appliance with a damaged attachment (eg: charging base). If the appliance or attachment has been dropped, damaged, left outdoors, dropped into water, or is not working as it should, never attempt to operate it. Please have it repaired at an authorized service center.
- Have servicing performed by a qualified repair person using only identical replacement parts. This will ensure that the safety of the appliance is maintained.
- If the supply cord is damaged, it must be replaced by the manufacturer, its service agent or similarly qualified persons in order to avoid a hazard.

Important Safety Instructions

- Only clean water and the officially-approved cleaning solution can be added to the clean water tank. Do not add any other liquid such as alcohol or disinfectant. The ratio of the cleaning solution to clean water can be checked on the cleaning solution bottle. Keep the cleaning solution out of reach of children.
- Make sure the appliance is turned off when being transported and kept in its original packaging if possible.
- Please use this product in accordance with the instructions in the User Manual. Users are responsible for any loss or damage that arises from improper use of this product.







Important Safety Instructions

Battery and Charging

- For the purpose of recharging the appliance, only use the charging base provided with this appliance. Use only with HCBAN charging base.
- Follow all charging instructions and do not charge the appliance outside of the temperature range specified in the battery as doing so increases the risk of fire.
- Charging base is equipped with drying function and only suitable for drying this appliance's brush.
- Keep the charging base cable away from heated surfaces. Do not handle the charging base plug or appliance with wet hands. To unplug, grasp the charging base plug, rather than the cable.
- Do not pull or carry charging base by cable, use cable as a handle, close door on cable, or pull cable around sharp edges or corners.
- Keep batteries out of the reach of children. Never put batteries in your mouth. If swallowed, contact your physician or local poison control.
- Do not improperly dispose of old batteries. Unneeded batteries should be discarded at an appropriate recycling facility.
- The charging base is capable of charging the 6-cell 5000 mAh battery pack. This charging base should not be used to charge non-rechargeable batteries. Failing to do so may cause the lithium-ion battery to catch fire.
- The charging base is marked with a  icon indicating "Caution: Hot Surface." Do not touch the roller brush, hot water, or heating module of the charging base while self-cleaning with hot water.

Important Safety Instructions

Symbols

- 
Class II equipment
- 
T 3.15A
Time-lag miniature fuse-link where T 3.15A is the symbol for the time/current characteristic
- 
For indoor use only
- 
Read operator's manual
- 
Caution: Hot Surface
- 
WEEE Information

All products bearing this symbol are waste electrical and electronic equipment (WEEE as in directive 2012/19/EU) which should not be mixed with unsorted household waste. Instead, you should protect human health and the environment by handing over your waste equipment to a designated collection point for the recycling of waste electrical and electronic equipment, appointed by the government or local authorities. Correct disposal and recycling will help prevent potential negative consequences to the environment and human health. Please contact the installer or local authorities for more information about the location as well as terms and conditions of such collection points.

We, Dreame Trading (Tianjin) Co., Ltd., hereby declares that this equipment is in compliance with the applicable Directives, European Norms, and amendments.

The full text of the EU declaration of conformity is available at the following internet address: <https://global.dreametech.com>

For detailed e-manual, please go to <https://global.dreametech.com/pages/user-manuals-and-faqs>

Product Overview

Packing List

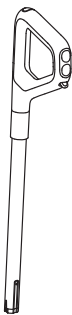

Handle

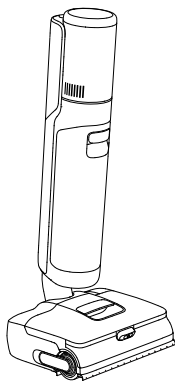

Main Body

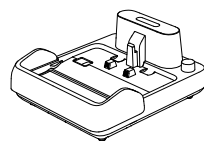

Charging Base



Spare Roller
Brush



Deodorizer



Replacement
Filter



Cleaning Brush

Product Overview

Wet and Dry Vacuum

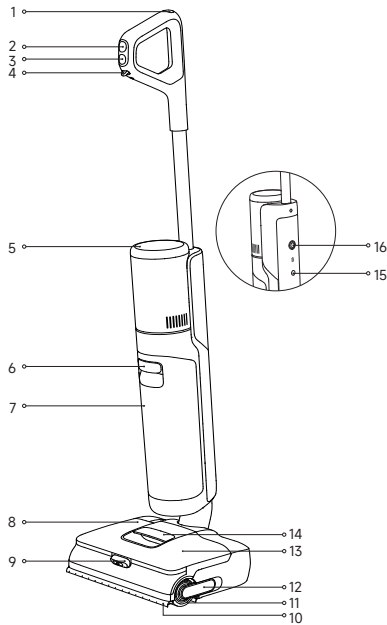

- | | | |
|--------------------------|-------------------------|--------------------------------------------------------------------------------------------------------------------------------------------------------------------------------------------------------------|
| 1 Self-Cleaning Button | 7 Used Water Tank | 13 Clean Water Tank |
| 2 Mode Button | 8 Cleaning Solution Box | 14 Clean Water Tank Handle |
| 3 Power Button | 9 Foam Release Button | 15 Voice Prompt/Wi-Fi Button |
| 4 Foam Spot Spray Button | 10 Lifting Robotic Arm | <ul style="list-style-type: none"> • Press briefly to activate the voice prompt or adjust the volume • Press and hold to start/stop Wi-Fi setup • Set languages via the APP |
| 5 Display Screen | 11 Roller Brush | 16 Omnidirectional Wheel |
| 6 Used Water Tank Handle | 12 Roller Brush Handle | |

Charging Base

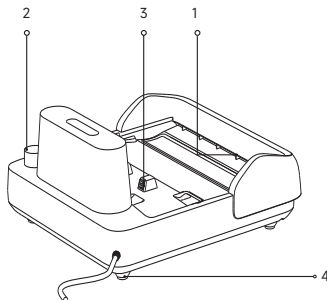

1. Air-Drying Outlet
2. Accessory Storage Slot
3. Charging Contacts
4. Power Cord

Product Overview

Display Screen



Smart Mode

The appliance will detect the stain level and intelligently adjust the suction power and water flow accordingly.



Turbo Mode

If Turbo Mode is selected, the appliance will clean the stubborn stains on the floor.



Suction Mode

Sucks up a large amount of water from the floor.



Custom Mode

Suction power, water volume, etc. can be adjusted within the APP. The main body will start working according to the settings in the APP.



Self-Cleaning Mode



Drying Mode

Dust Concentration Indicator / Self-Cleaning & Drying Progress Indicator

- Changes color based on the floor's dirt levels during use.
- Indicates progress during self-cleaning or drying.



Cleaning Solution Status Indicator

Solid On: Diluting function enabled



Charging Indicator

- Orange Breathing: Battery level \leq 20% (charging)
- Green Breathing: Battery level $>$ 20% (charging)
- Solid Green: Fully charged
- Solid Orange: Battery level \leq 20%



Wi-Fi Indicator

- Breathing: To be connected
- Blinking: Connecting/OTA upgrading
- On: Connected



Insufficient water in the clean water tank

Fill the clean water tank.



The used water tank is full

Empty the used water tank.



Roller brush stuck

Clean the roller brush with the provided cleaning brush.



Blocked tube

Refer to the Care & Maintenance section to clean the tube and dirt sensor.





The brush roller and tube are dirty

Place the appliance back onto the base for self-cleaning.

Installation & Charging

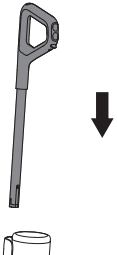

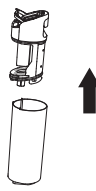
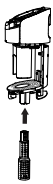
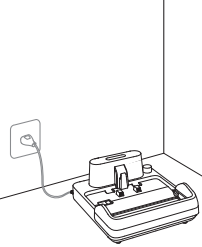
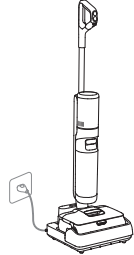
Fully charge the appliance before first use.

 <p>1</p>	 <p>2</p>	 <p>3</p>
<p>1. Insert the end of the handle vertically into the port on the top of the appliance until it clicks. To disassemble, insert a suitable tool into the hole as shown to press the latch and pull the handle upwards firmly.</p>	<p>2. Pull the used water tank handle to remove the used water tank.</p>	<p>3. Lift the handle of the used water tank cover and pull the cover out.</p>
 <p>4</p>	 <p>5</p>	 <p>6</p>
<p>4. Insert the deodorizer into the slot under the used water tank until it clicks. Pull firmly to remove.</p>	<p>5. Place the charging base against a wall on level ground and connect it to a power source.</p>	<p>6. Place the appliance on the charging base. When the screen reaches 100%, charging is complete.</p>

Note:

- The appliance will enter sleep mode if left idle for 10 minutes after a full charge.
- To extend battery life, the battery will cool down before recharging after prolonged use.

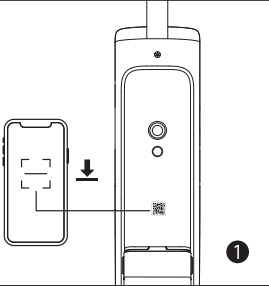

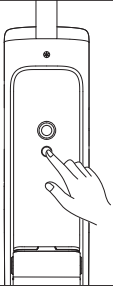
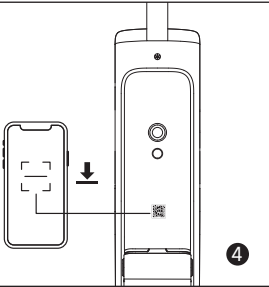
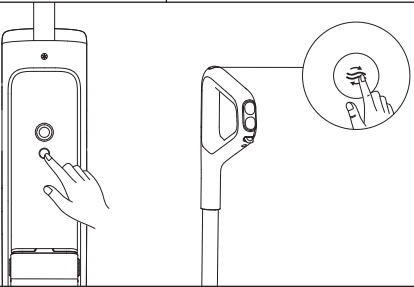



Connecting with Dreamehome App

 <p style="text-align: right;">1</p>	 <p style="text-align: right;">2</p>	 <p style="text-align: right;">3</p>
<p>1. Scan the QR code on the appliance, or search "Dreamehome" in the app store to download and install the app.</p>	<p>2. Press the power switch briefly to power on.</p>	<p>3. Press and hold the voice prompt/Wi-Fi button located on the back of the appliance to set up Wi-Fi connection. The Wi-Fi indicator pulses in white, and voice prompt says, "Waiting for the network configuration".</p>
 <p style="text-align: right;">4</p>		
<p>4. Open the Dreamehome app and scan the same QR code on the appliance again to add the device. Please follow the prompts to finish the Wi-Fi connection.</p>	<p>* Press and hold the voice prompt/Wi-Fi button and the self-cleaning button for 3 seconds to restore factory settings.</p>	

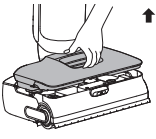
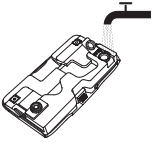
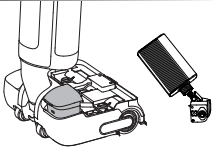
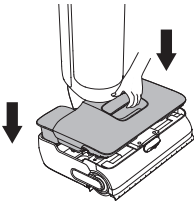
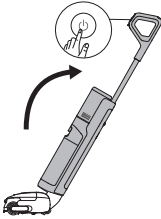
Note:

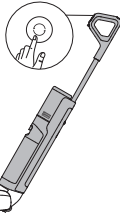
- Only 2.4 GHz Wi-Fi is supported.
- Due to upgrades in the app software, the actual operations may differ from the directions in this manual. Please follow the instructions based on the current app version.
- The appliance will exit the network connection if there is no operation for 10 minutes, or if the network connection fails. To reset Wi-Fi, please repeat the steps above and complete the connection according to the prompts in the app.
- After Wi-Fi setup is complete, press and hold the voice prompt/Wi-Fi button to disable the network connection. Press and hold again to reconnect to Wi-Fi.

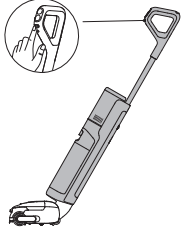

How to Use

 <p>1</p>	 <p>2</p>	 <p>3</p>
<p>1. Pull up the clean water tank handle to remove the tank.</p>	<p>2. Open the tank cover and fill the tank with clean water.</p>	<p>3. Open the side cover of the cleaning solution box, fill the box with cleaning solution, and close the cover tightly. Refill when the float reaches the bottom.</p>
 <p>4</p>	 <p>5</p>	 <p>6</p>
<p>4. Reinstall the cleaning solution box and clean water tank until they click.</p>	<p>5. Briefly press the  button to power on/off. Gently step on the floor brush and tilt the appliance back to start cleaning.</p>	<p>6. The appliance can lie flat at a 180-degree angle for easy cleaning under low-profile furniture.</p>
 <p>7</p>	 <p>8</p>	 <p>9</p>
<p>7. Briefly press the  button to switch between modes as needed. Press and hold  for 3 seconds to turn the lifting robotic arm on or off.</p>	<p>8. Briefly press the auto distribute switch to enable or disable the cleaning solution ratio function (enabled by default). The appliance will automatically adjust the cleaning solution ratio based on app settings and detected dirt levels.</p>	<p>9. Slide the foam spot spray button to dispense foam for deep cleaning.</p>

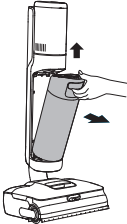
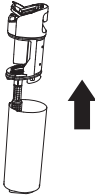

How to Use

Note:

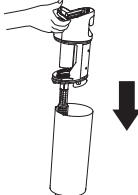
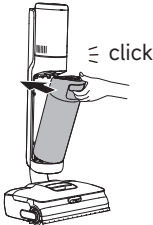
- Do not vacuum foamy liquids.
- Ensure the floor brush remains firmly against the floor during use.
- The appliance will be suspended in the upright position while running.
- The appliance is suitable for cleaning floors, marble, tiles and other hard surfaces.
- Do not lift or move the appliance while in operation to prevent dirty water from flowing back into the motor.
- Use only dreame foaming floor cleaner. The cleaning solution is available on the official online store. Refer to the cleaning solution label for specific usage instructions.
- The appliance will intelligently adjust the cleaner ratio based on App settings and dirt levels.
- When powered on for the first time, the device defaults to Smart Mode. For subsequent use, it will automatically enter the last used mode upon startup.

 <p style="text-align: right;">10</p>	 <p style="text-align: right;">11</p>	 <p style="text-align: right;">12</p>
<p>10. Pull up the used water tank handle to remove the tank.</p>	<p>11. Lift the handle of the used water tank cover and pull the cover out.</p>	<p>12. Pour out the dirty water and rinse the tank with clean water.</p>
 <p style="text-align: right;">13</p>	 <p style="text-align: right;">14</p>	
<p>13. After cleaning, press the handle of the used water tank cover and insert it back into the tank.</p>	<p>14. Insert the used water tank into the bottom of the main body. Tilt it towards the main body until it clicks.</p>	

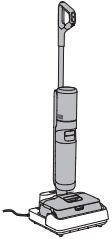
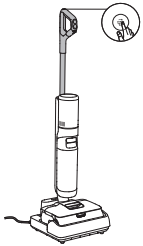
Self-Cleaning with Hot Water & Drying Mode

		
<p>1. Place the appliance back onto the base and ensure the clean water tank has sufficient water for self-cleaning.</p>	<p>2. Upon first startup, briefly press the self-cleaning button to activate the default auto-adjust immersive self-cleaning with hot water and smart drying. For additional self-cleaning modes or to change drying modes, go to the Dreamehome App settings.</p>	<p>3. After self-cleaning is complete, the appliance automatically enters drying mode. Empty the used water tank promptly.</p>
	<p>Press briefly after configuring in the App. Switch between standard and deep-clean immersive self-cleaning with hot water modes via voice prompts.</p>	
	<p>Press and hold for 3 seconds to enter independent drying mode.</p>	
	<p>In drying mode, press briefly to exit drying mode.</p>	

Note:

- Self-cleaning can only be activated when the appliance is charging and the battery level is above 20%.
- Do not touch the roller brush, hot water, or heating module of the charging base while self-cleaning with hot water.

Care & Maintenance

Tips:

- Turn off the appliance before maintenance. Do not touch the power switch.
- Replace parts if needed. The parts must be replaced by those available from the manufacturer or its service agent.
- If the appliance is not used for an extended period, fully charge it, unplug the power plug, and store the appliance in a cool, low-humidity environment away from direct sunlight. To avoid over-discharge of the battery, charge the appliance at least once every 3 months.

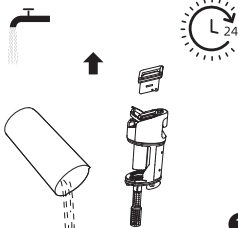
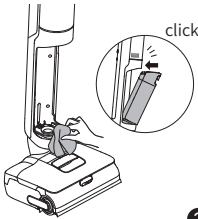
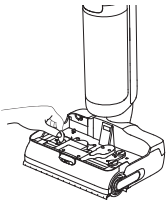
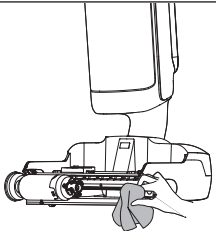
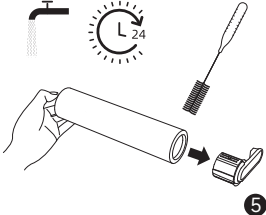
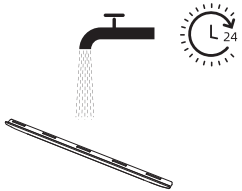
 <p style="text-align: right;">1</p>	 <p style="text-align: right;">2</p>	 <p style="text-align: right;">3</p>
<p>1. Pour out the dirty water. Remove the filter and gently tap it to shake off any loose dust. Rinse the filter, tank cover and tank with clean water. Allow them to fully dry before reinstalling.</p>	<p>2. Gently wipe the tube and the dirt sensor with a wet cloth before use. Insert the used water tank into the bottom of the main body and tilt it towards the main body.</p>	<p>3. After removing the clean water tank, use a coin to turn the locking knobs on the roller brush cover and detach the cover. Pull up the roller brush handle to remove the roller brush.</p>
 <p style="text-align: right;">4</p>	 <p style="text-align: right;">5</p>	 <p style="text-align: right;">6</p>
<p>4. Wipe the suction inlet with a dry cloth or wet tissue. Do not rinse the floor brush with water.</p>	<p>5. Use the provided cleaning brush to remove hair or debris tangled around the roller brush. Rinse the roller brush with clean water and allow it to fully dry before reinstalling.</p>	<p>6. Flip the roller brush cover, pull out the lifting robotic arm, and push the scraper to the left to remove it. Rinse the scraper with clean water. Once fully dry, align it with the slot and push it to the right to reinstall.</p>

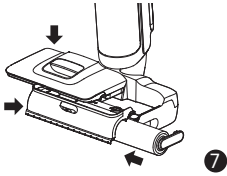

7. Insert the roller brush back into place. Align the roller brush cover with the floor brush and turn the locking knobs to secure it. Align the clean water tank with the roller brush cover and press it down until it clicks.

Note:

- Replacing the filter every 3 to 6 months is recommended.
- Clean as needed. Replacing the brush roller every 3 to 6 months is recommended.
- Do not rinse the tube or the dirt sensor.

Troubleshooting

If an error occurs, the appliance will stop working. Please refer to the following table for troubleshooting. If the problem persists, please contact customer service.

Error	Possible Cause	Solution
The appliance does not work	The appliance is out of battery or its battery level is low	Fully charge its battery before use
	The appliance is in the upright position	Recline the appliance backwards
	Blockage activated overheat protection mode	Clear the blockage and wait until the temperature returns normal
	The Used Water Tank is full	Empty the Used Water Tank
	The handle, roller brush, or Used Water Tank is not properly installed	Ensure the handle, roller brush, or Used Water Tank are all properly in place
The appliance charges slowly	The temperature of the battery is too low or too high	Wait until the battery's temperature returns normal
The suction power of the appliance is weak	The filter is clogged	Cleaning the filter
	The suction inlet or tube is blocked by a foreign object	Clean the tube and the suction inlet
The motor is making a strange noise	There is too much used water in the Used Water Tank	Empty the Used Water Tank
	The suction inlet is blocked	Clear any blockage in the suction inlet
The display screen does not light up while charging	The charging base cable is not plugged into the electrical outlet	Make sure the charging base cable is plugged in
	The appliance is not placed onto the charging base properly	Make sure the appliance is placed onto the charging base properly

Troubleshooting

No water is coming out of the appliance	The Clean Water Tank is not properly installed in place, or the water in the Clean Water Tank is insufficient	Re-install or fill the Clean Water Tank
	It takes 30 seconds to dampen the roller brush	Turn on the appliance and check again in 30 seconds
The vent leaks water	A collision or a sharp pull causes water to enter the motor	Move the appliance gently back and forth while it is turned on
	The filter is not completely dry after being cleaned	Dry the filter completely before use
Self-cleaning fails	The roller brush may be jammed by large debris	Open the roller brush cover to check and clean the roller brush
	The appliance is not placed onto the charging base properly	Make sure the appliance is being charged before self-cleaning
	Self-cleaning cannot be enabled if the battery level is lower than 20%	The self-cleaning function can only be enabled when the appliance is being charged and the battery level is more than 20%
	The Used Water Tank is not installed in place, or the Used Water Tank is full	Re-install or empty the Used Water Tank
	The Clean Water Tank is not installed in place, or the water in the Clean Water Tank is insufficient	Re-install or fill the Clean Water Tank
Poor drying performance	The air outlet and air inlet of the charging base may be blocked.	Check and clear the blockage of air outlet and air inlet.
Wi-Fi Connection fails	The Wi-Fi network password is incorrect.	Make sure the password used to connect to your Wi-Fi network is correct.
	The appliance does not support a 5 GHz Wi-Fi connection.	Make sure the robot is connected to a 2.4 GHz Wi-Fi connection.
	The Wi-Fi signal is weak.	Make sure the robot is in an area with good Wi-Fi coverage.
	The appliance may not be ready to be configured.	Please exit and re-enter the app, and then try again as instructed.
No foam or uneven foam spray	Insufficient time for foam preparation	Press and hold the Foam Release Button to allow sufficient foam preparation
	Robotic arm not properly installed	Ensure the lifting robotic arm is properly installed
	Nozzle clogged due to long periods of non-use (dust/cleaning solution residue)	Remove the lifting robotic arm and rinse the nozzle or use a tool to unclog it

For additional services, please contact us via <https://global.dreametech.com/pages/contact-us>
 Website: <https://global.dreametech.com>

Error Prompts and Solutions

If the appliance is not working properly, the screen display will show an error message. Please refer to the troubleshooting table to find your solution.

Troubleshooting Code	Possible Cause	Solution
E1-E7	Error	Restart the appliance for troubleshooting. If the problem persists, please contact customer service
F1-F6		
H1-H6		
H7	Battery overheating	Wait until the battery's temperature returns normal

Specifications

Wet and Dry Vacuum			
Model	HHR46D	Charging Time	approx. 4 hours
Rated Voltage	21.6 V $\overline{\text{---}}$	Rated Power	400 W
Clean Water Tank Capacity	780 mL	Used Water Tank Capacity	700 mL
Operation Frequency		2400~2483.5 MHz	
Maximum Output Power		< 20 dBm	
Charging Base			
Model	HCBAN	Rated Power Input*	410 W
Rated Input	220-240 V \sim 50 - 60 Hz	Rated Output	27.0 V $\overline{\text{---}}$ 1.6 A

Under normal use of condition, this equipment should be kept a separation distance of at least 20cm between the antenna and the body of the user.

* The rated input power refers to the arithmetic average power when "Deep Soak" is selected under "Self-Cleaning" and "Turbo" is selected under "Self-Cleaning Settings" in the App.

Power consumption in standby mode: \leq 0.5W (within 15 minutes after the vacuum removed from the Charging Base)

Power consumption in standby mode: \leq 0.5W (within 15 minutes after the appliance is fully charged)

Power consumption in network standby mode: \leq 2W (within 15 minutes after the appliance is fully charged)

Battery Disposal and Removal

The built-in lithium-ion battery contains substances that are hazardous to the environment. Before disposing of the battery, make sure the battery is removed by qualified technicians and discarded at an appropriate recycling facility.

- the battery must be removed from the appliance before it is scrapped;
- the appliance must be disconnected from the supply mains when removing the battery;
- the battery is to be disposed of safely.

Removal Guide

1. Use tools to remove the display screen.
2. Use tools to remove the screws securing the battery pack cover, and then pry open the battery pack cover.
3. Unplug the terminals connecting the battery to the mainboard, and then remove the battery.

CAUTION:

- Before removing the battery, disconnect the power and run out the battery as much as possible.
- Unneeded batteries should be discarded at an appropriate recycling facility.
- Do not expose to high temperature environment to avoid risks of explosion.
- Under abusive conditions, liquid may be ejected from the battery. If contact occurs, flush with water and seek medical help.

Warranty

1. Dreame is liable to the consumer for any lack of conformity in material or workmanship not detectable at the time of the purchase.
2. Warranty period: please refer to the customer service office for more information. If the territory where the consumer is located has different regulations, local regulations prevail.
3. The warranty will not be applicable in the following cases:
 - a) Issues due to carelessness, use, or installation that does not comply with the instructions provided by Dreame.
 - b) Tampering and/or modifications of the product by entities or individuals not expressly authorized by Dreame.
 - c) Damage due to accidental causes and/or negligence on the part of the consumer, with particular reference to external parts.
 - d) Parts subject to wear that do not have manufacturing defects.
 - e) No valid purchasing document (receipt, invoice, or other) is provided to certify the date the product was purchased.
 - f) The model and/or numbers of the product on the purchase certificate is not consistent with the model and/or numbers shown on the product.
4. For more warranty information, please refer to the official Dreame website: <https://global.dreametech.com>

Chỉ Dẫn An Toàn Quan Trọng

Để tránh bị điện giật, hỏa hoạn hoặc thương tích do sử dụng thiết bị sai quy cách, vui lòng đọc kỹ hướng dẫn sử dụng trước khi sử dụng thiết bị và giữ lại để tham khảo sau này.

Hạn Chế Sử Dụng

- Thiết bị này không dành cho những người (bao gồm cả trẻ em) bị suy giảm khả năng về thể chất, giác quan hoặc tinh thần, hoặc thiếu kinh nghiệm và kiến thức, trừ khi họ được người chịu trách nhiệm về sự an toàn giám sát hoặc hướng dẫn sử dụng thiết bị. Cần giám sát trẻ để đảm bảo trẻ không chơi đùa với thiết bị này.
- Chỉ sử dụng thiết bị với bộ nguồn đi kèm với thiết bị.
- Chỉ người có chuyên môn mới được thay thế pin trong thiết bị này.
- Không lắp đặt, sạc hoặc sử dụng thiết bị trong phòng tắm hoặc xung quanh hồ bơi.
- Các thiết bị có cuộn lăn quay có thể gây ra nguy hiểm nếu thiết bị chạy qua dây nguồn.
- Phải rút phích cắm ra khỏi ổ điện trước khi vệ sinh hoặc bảo trì thiết bị.
- Màn hình nhựa có thể gây nguy hiểm. Để tránh nguy cơ ngạt thở, hãy để nó xa tầm tay trẻ em. Không để trẻ em nghịch thiết bị.
- Chỉ sử dụng trên các bề mặt sàn không trải thảm trong nhà như nhựa vinyl, nền gạch, gỗ đã qua xử lý bề mặt, v.v. Cần thận trọng để máy chạy qua đồ vật nhỏ trên sàn hoặc mép thảm. Kẹt chổi có thể làm dây curoa bị hỏng sớm.
- Không sử dụng sản phẩm này ngoài trời, trên các bề mặt không phải sàn hoặc trong môi trường thương mại hoặc công nghiệp.
- Chỉ sử dụng như được mô tả trong hướng dẫn sử dụng này. Chỉ sử dụng các phụ kiện được nhà sản xuất khuyến cáo.
- Không để thiết bị tiếp xúc với lửa hoặc nhiệt độ quá cao. Tiếp xúc với lửa hoặc nhiệt độ quá cao có thể gây nổ.
- Không sử dụng trong môi trường quá nóng hoặc quá lạnh (dưới 5°C/41°F hoặc trên 40°C/104°F). Vui lòng sạc thiết bị ở nhiệt độ trên 5°C/41°F và dưới 40°C/104°F.
- Không nhúng thiết bị vào dung dịch lỏng.
- Không sử dụng để hút chất lỏng dễ cháy hoặc dễ bắt lửa như xăng.
- Không sử dụng ở những nơi có thể có chất lỏng dễ cháy hoặc dễ bắt lửa.
- Không nhét bất kỳ vật gì vào lỗ hút. Không sử dụng thiết bị khi có bất kỳ lỗ hút nào bị tắc. Giữ sạch bụi, lông, tóc và mọi thứ có thể làm giảm lưu lượng không khí.

Chỉ Dẫn An Toàn Quan Trọng

- Không hút các vật liệu độc hại (thuốc tẩy clo, amoniac, chất tẩy rửa công, v.v.). Không hút các vật cứng hoặc sắc như thủy tinh, đinh, ốc vít, tiền xu, vv.
- Không sử dụng thiết bị trong không gian kín chứa đầy hơi do sơn gốc dầu, dung môi pha sơn, một số chất chống mốc, bụi dễ cháy, hơi độc hoặc chất nổ khác bốc ra. Không dùng máy để hút bất cứ thứ gì đang cháy hoặc đang bốc khói như thuốc lá, diêm hoặc tro nóng.
- Không sử dụng thiết bị khi chưa lắp bộ lọc.
- Giữ tóc, quần áo, ngón tay và tất cả bộ phận của cơ thể tránh xa lỗ hút các bộ phận chuyển động của thiết bị và các phụ kiện của nó.
- Giữ cáp nối đất cách xa thiết bị khi sử dụng. Nguy hiểm có thể xảy ra nếu thiết bị chạy qua dây nguồn.
- Phải đặc biệt lưu ý khi lau chùi cầu thang.
- Ngăn chặn việc khởi động ngoài ý muốn. Đảm bảo công tắc ở vị trí TẮT trước khi nhấc hoặc mang thiết bị. Mang thiết bị với ngón tay đặt trên công tắc hoặc bật thiết bị có thể dẫn đến tai nạn.
- Đảm bảo rằng thiết bị được đặt trên bề mặt nằm ngang. Không sử dụng thiết bị ở cùng một vị trí nếu thiết bị được trang bị chốt lặn và tay cầm không hoàn toàn thẳng đứng. Không bảo quản thiết bị ở nơi có thể đóng băng.
- Luôn rút phích cắm khỏi ổ điện và đảm bảo thiết bị đã được tắt trước khi vệ sinh hoặc bảo dưỡng để tránh bị thương do cuộn lặn xoay.
- Không vận hành thiết bị nếu các phụ kiện chưa được lắp đặt đầy đủ và đúng cách.
- Nếu không sử dụng thiết bị trong thời gian dài, hãy rút phích cắm và cất giữ ở nơi khô ráo, sạch bụi và không có côn trùng. Không sử dụng thiết bị đã bị hư hỏng hoặc bị thay đổi so với thiết kế ban đầu. Thiết bị đã hỏng hoặc đã sửa đổi có thể dẫn đến các nguy cơ cháy nổ hoặc gây thương tích không thể lường trước.
- Không thay đổi hoặc cố gắng sửa chữa thiết bị trừ các trường hợp đã nêu trong hướng dẫn sử dụng và bảo trì.
- Không sử dụng thiết bị với phụ kiện đã hỏng (ví dụ: đế sạc). Nếu thiết bị hoặc phụ kiện bị rơi, hư hỏng, để ngoài trời, rơi vào nước hoặc không hoạt động bình thường, không được cố gắng vận hành. Hãy mang thiết bị đến trung tâm bảo hành được ủy quyền để sửa chữa.
- Việc bảo dưỡng nên được thực hiện bởi người sửa chữa có trình độ và sử dụng các bộ phận thay thế giống hệt nhau. Điều này sẽ đảm bảo an toàn cho thiết bị.
- Nếu dây nguồn bị hư hỏng, phải được thay thế bởi nhà sản xuất, đại lý dịch vụ của nhà sản xuất hoặc những người có trình độ tương đương để tránh nguy hiểm.

Chỉ Dẫn An Toàn Quan Trọng

- Chỉ được đổ nước sạch và nước lau sàn được phê duyệt chính thức vào ngăn chứa nước sạch. Không thêm bất kỳ dung dịch nào như cồn hoặc chất khử trùng. Có thể kiểm tra tỉ lệ nước lau sàn và nước sạch trên vỏ chai nước lau sàn. Để nước lau sàn cách xa tầm tay trẻ em.
- Đảm bảo thiết bị đã tắt khi vận chuyển và để trong bao bì đóng gói ban đầu nếu còn.
- Vui lòng sử dụng sản phẩm này theo hướng dẫn trong Hướng dẫn sử dụng. Người dùng tự chịu trách nhiệm nếu có bất kỳ tổn thất hoặc hư hỏng nào phát sinh do sử dụng sản phẩm sai quy cách.

Chỉ Dẫn An Toàn Quan Trọng

Pin và Sạc

- Khi muốn sạc lại thiết bị, chỉ sử dụng đế sạc đi kèm với thiết bị này. Chỉ sử dụng với đế sạc HCBAN .
- Tuân theo tất cả các hướng dẫn sạc và không sạc thiết bị bên ngoài phạm vi nhiệt độ được chỉ định vì sẽ làm tăng nguy cơ cháy nổ.
- Để sạc được trang bị chức năng sấy khô và chỉ thích hợp để sấy khô cuộn lăn của thiết bị này.
- Giữ dây cáp của đế sạc cách xa các bề mặt nóng. Không cầm phích cắm đế sạc hoặc thiết bị khi tay ướt. Để rút phích cắm, hãy nắm vào phích cắm đế sạc, thay vì nắm vào dây cáp.
- Không kéo hoặc xách đế sạc bằng cáp, sử dụng cáp làm tay cầm, đóng cửa đê lên cáp hoặc kéo cáp xung quanh các cạnh hoặc góc sắc nhọn.
- Để pin tránh xa tầm tay của trẻ. Không được cho pin vào trong miệng. Nếu nuốt phải pin, hãy liên hệ với bác sĩ hoặc cơ quan kiểm soát chất độc tại địa phương.
- Không thải bỏ pin cũ sai cách. Pin không dùng phải được loại bỏ tại một cơ sở tái chế thích hợp.
- Đế sạc có khả năng sạc pin 6 tế bộ 5000 mAh. Không nên sử dụng đế sạc này để sạc loại pin không sạc lại. Không sử dụng loại pin đã được phê duyệt có thể khiến pin lithium-ion bắt lửa.
- Đế sạc được đánh dấu bằng  biểu tượng cho biết "Thận trọng: Bề mặt nóng." Không chạm vào chốt lăn, nước nóng hoặc mô-đun làm nóng của đế sạc trong khi máy tự làm sạch bằng nước nóng.

Chỉ Dẫn An Toàn Quan Trọng

Ký hiệu



Thiết bị Cấp II

T 3,15A



Cầu chì thu nhỏ có độ trễ thời gian trong đó T 3,15A là ký hiệu cho đặc tính thời gian/dòng điện



Chỉ sử dụng trong nhà



Đọc hướng dẫn sử dụng



Thận trọng: Bề mặt nóng



Thông Tin Rác Thải Thiết Bị Điện Và Điện Tử (WEEE)

Tất cả các sản phẩm mang biểu tượng này đều là chất thải thiết bị điện và điện tử (WEEE theo chỉ thị 2012/19/EU) không được trộn lẫn với rác thải sinh hoạt chưa được phân loại. Thay vào đó, bạn nên bảo vệ sức khỏe con người và môi trường bằng cách giao thiết bị thải bỏ của mình cho điểm thu gom được chỉ định để tái chế chất thải thiết bị điện và điện tử, được chỉ định bởi chính phủ hoặc chính quyền địa phương. Việc thải bỏ và tái chế đúng cách sẽ giúp ngăn ngừa các hậu quả tiêu cực tiềm ẩn đối với môi trường và sức khỏe con người. Vui lòng liên hệ với đơn vị lắp đặt hoặc chính quyền địa phương để biết thêm thông tin về địa điểm cũng như các điều khoản và điều kiện của các điểm thu gom này.

Chúng tôi, Dreame Trading (Tianjin) Co., Ltd xin cam kết rằng thiết bị này tuân thủ các Chỉ thị, Tiêu chuẩn Châu Âu và các sửa đổi hiện hành. Xem toàn văn tuyên bố tuân thủ EU theo địa chỉ:
<https://global.dreametech.com>

Để xem hướng dẫn sử dụng chi tiết, vui lòng truy cập
<https://global.dreametech.com/pages/user-manuals-and-faqs>

Tổng Quan Về Sản Phẩm

Danh mục phụ kiện

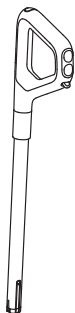

Tay cầm

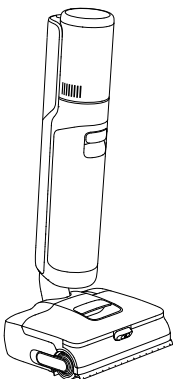

Thân chính

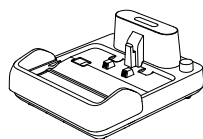

Đế sạc



Chổi lăn thay thế



Nước khử mùi



Bộ Lọc Thay Thế





Chổi quét

Tổng Quan Về Sản Phẩm

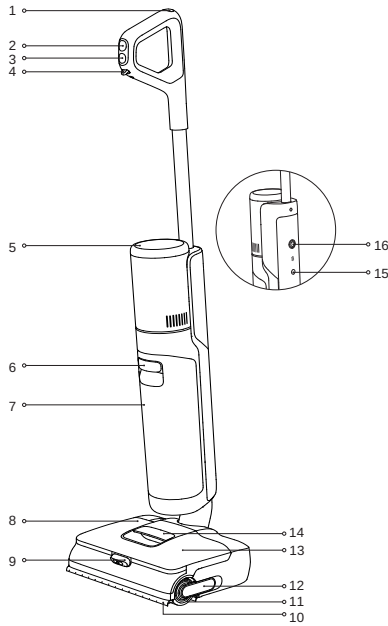
Máy Hút Bụi



- | | | |
|-----------------------------------------------------------------------------------------------------|--------------------------------|---------------------------------------------------------------------------------------------------------------------------------------------------------------------------------------------------------------|
| 1  Nút tự vệ sinh | 8 Hộp đựng dung dịch vệ sinh | 15 Nút trợ lý giọng nói/Wi-Fi |
| 2  Nút chọn chế độ | 9 Nút Nhả Bọt | <ul style="list-style-type: none"> • Ấn nhanh để kích hoạt lời nhắc thoại hoặc điều chỉnh âm lượng • Nhấn và giữ để bắt đầu/dừng thiết lập Wi-Fi • Đặt ngôn ngữ qua ỨNG DỤNG |
| 3  Nút nguồn | 10 Cánh tay rô-bốt | 16 Bánh xe đa hướng |
| 4 Nút phun bọt tập trung | 11 Cuộn lăn | |
| 5 Màn hình hiển thị | 12 Tay cầm cuộn lăn | |
| 6 Tay cầm ngăn chứa nước bẩn | 13 Ngăn chứa nước sạch | |
| 7 Ngăn chứa nước bẩn | 14 Tay cầm ngăn chứa nước sạch | |

Để sạc

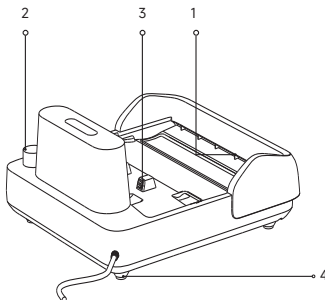

1. Đầu Ra Sấy Nhiệt
2. Khe cất giữ phụ kiện
3. Điểm tiếp xúc sạc
4. Dây nguồn

Tổng Quan Về Sản Phẩm

Màn hình hiển thị



Chế độ thông minh

Thiết bị sẽ phát hiện mức độ vết bẩn và điều chỉnh thông minh công suất hút và lưu lượng nước phù hợp.



Chế độ Tăng áp

Nếu chọn Chế độ siêu tốc, thiết bị sẽ làm sạch các vết bẩn cứng đầu trên sàn nhà.



Chế Độ Hút

Hút lượng nước lớn trên sàn.



Chế độ tùy chỉnh

Có thể điều chỉnh công suất hút, lượng nước, v.v. trên ỨNG DỤNG. Thân chính sẽ bắt đầu làm sạch theo cài đặt được thiết lập trong ỨNG DỤNG.



Chế Độ Tự Vệ Sinh



Chế Độ Sấy Khô



Đèn báo nồng độ bụi / Đèn báo tiến trình tự vệ sinh và sấy khô

- Màu sắc thay đổi theo mức độ bẩn của sàn trong quá trình sử dụng.
- Hiển thị tiến trình trong quá trình thiết bị tự vệ sinh hoặc sấy khô.



Đèn Báo Trạng Thái Dung Dịch Vệ Sinh

Sáng Liên Tục: Chức năng pha loãng được kích hoạt



Đèn Báo Đang Sạc

- Đèn cam nhấp nháy chậm: Mức pin \leq 20% (đang sạc)
- Đèn Xanh Lục Nhấp Nháy Chậm: Mức pin $>$ 20% (đang sạc)
- Màu lục sáng đều: Pin đã được sạc đầy
- Đèn cam sáng đều: Mức pin \leq 20%



Đèn báo Wi-Fi

- Nhấp chậm: Để được kết nối
- Nhấp nháy: Đang kết nối/nâng cấp OTA
- Bật: Đã kết nối



Không đủ nước trong ngăn chứa nước sạch

Đổ đầy ngăn chứa nước sạch.



Ngăn chứa nước bẩn đã đầy

Đổ hết nước từ ngăn chứa nước bẩn.



Cuộn lăn bị kẹt

Làm sạch cuộn lăn bằng chổi vệ sinh đi kèm.



Đường ống bị tắc nghẽn

Tham khảo phần Chăm sóc & Bảo trì để vệ sinh ống và cảm biến bụi.



Cuộn lăn và ống bị bẩn

Đặt thiết bị trở lại để để tự làm sạch.



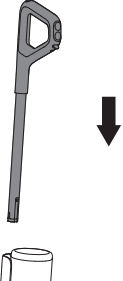
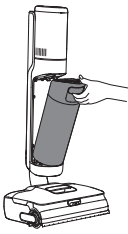
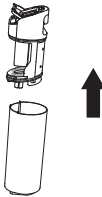
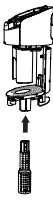
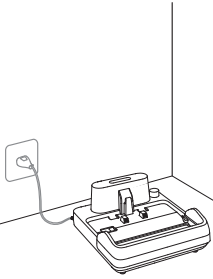
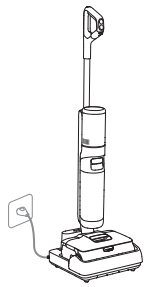

Sạc đầy thiết bị trước lần sử dụng đầu tiên.

 <p>1</p>	 <p>2</p>	 <p>3</p>
<p>1. Chèn đầu tay cầm theo phương thẳng đứng vào cổng trên đỉnh thiết bị đến khi bạn nghe thấy tiếng tách. Để tháo rời, chèn một dụng cụ phù hợp vào lỗ như hình để nhấn chốt và kéo tay cầm lên một cách chắc chắn.</p>	<p>2. Kéo tay cầm khay nước bắn để tháo khay nước bắn.</p>	<p>3. Nhấc tay cầm nắp ngăn chứa nước bắn và kéo nắp ra.</p>
 <p>4</p>	 <p>5</p>	 <p>6</p>
<p>4. Đặt nước khử mùi vào khe dưới khay nước bắn cho đến khi nghe tiếng tách. Kéo mạnh để tháo ra.</p>	<p>5. Đặt để sạc trên mặt phẳng sát tường và kết nối nó với ổ cắm điện.</p>	<p>6. Đặt thiết bị lên để sạc. Khi màn hình đạt 100% thì quá trình sạc hoàn tất.</p>

Lưu ý:

- Thiết bị sẽ chuyển sang chế độ ngủ nếu để không hoạt động trong 10 phút sau khi sạc đầy.
- Để kéo dài tuổi thọ pin, pin sẽ được làm mát trước khi sạc lại sau khi sử dụng lâu dài.

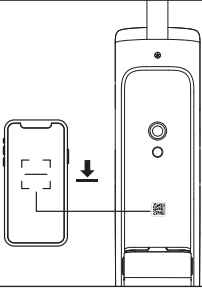

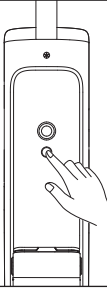
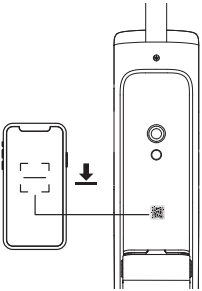
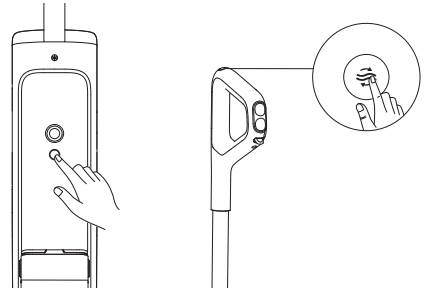

Kết nối với ứng dụng Dreamehome

 <p>1</p>	 <p>2</p>	 <p>3</p>
<p>1. Quét mã QR trên thiết bị hoặc tìm kiếm "Dreamehome" trong cửa hàng ứng dụng để tải và cài đặt ứng dụng.</p>	<p>2. Nhấn nhanh công nút nguồn để bật nguồn.</p>	<p>3. Nhấn và giữ nút nhắc bằng giọng nói/Wi-Fi nằm ở phía sau thiết bị để thiết lập kết nối Wi-Fi. Đèn báo Wi-Fi nhấp nháy màu trắng và xuất hiện lời nhắc bằng giọng nói "Waiting for the network configuration" (Đang chờ cấu hình mạng).</p>
 <p>4</p>		
<p>4. Mở ứng dụng Dreamehome và quét lại mã QR tương tự trên thiết bị để thêm thiết bị. Vui lòng làm theo lời nhắc để hoàn tất kết nối Wi-Fi.</p>	<p>* Nhấn và giữ nút nhắc bằng giọng nói/Wi-Fi và nút tự vệ sinh trong 3 giây để khôi phục cài đặt gốc.</p>	

Lưu ý:

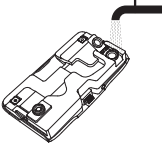
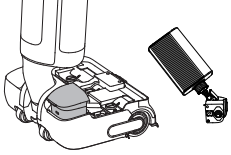
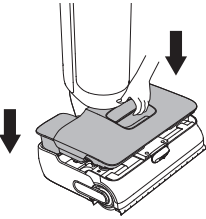
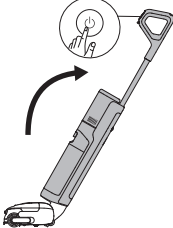
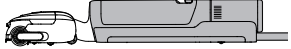
- Chỉ hỗ trợ Wi-Fi 2,4 GHz.
- Do phần mềm ứng dụng có các bản nâng cấp nên hoạt động thực tế có thể khác với hướng dẫn trong hướng dẫn sử dụng này. Vui lòng làm theo hướng dẫn dựa trên phiên bản ứng dụng hiện tại.
- Thiết bị sẽ ngắt kết nối mạng nếu không dùng trong 10 phút hoặc nếu kết nối mạng không thành công. Để đặt lại Wi-Fi, vui lòng lặp lại các bước trên và hoàn tất kết nối theo lời nhắc trong ứng dụng.
- Khi quá trình thiết lập Wi-Fi hoàn tất, nhấn và giữ nút trợ lý giọng nói/Wi-Fi để ngắt kết nối mạng. Nhấn và giữ lần nữa để kết nối lại với Wi-Fi.

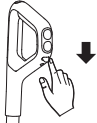
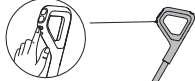

Cách Sử Dụng

 <p style="text-align: right;">1</p>	 <p style="text-align: right;">2</p>	 <p style="text-align: right;">3</p>
<p>1. Kéo tay cầm ngăn chứa nước sạch để tháo ngăn chứa.</p>	<p>2. Mở nắp ngăn chứa và đổ đầy nước sạch vào ngăn.</p>	<p>3. Mở nắp hộp đựng dung dịch vệ sinh, đổ dung dịch vệ sinh vào rồi đóng chặt nắp. Đổ thêm dung dịch khi phao nổi chạm đáy.</p>
 <p style="text-align: right;">4</p>	 <p style="text-align: right;">5</p>	 <p style="text-align: right;">6</p>
<p>4. Lắp lại hộp dung dịch vệ sinh và ngăn chứa nước sạch cho đến khi nghe thấy tiếng tách.</p>	<p>5. Nhấn nhẹ nút  để bật/tắt thiết bị. Nhẹ nhàng nhấn chân lên cuộn lăn trên sàn và ngả thiết bị về phía sau để bắt đầu làm sạch.</p>	<p>6. Thiết bị được thiết kế để đặt nằm phẳng ở góc 180 độ, để dễ dàng lau dọn vùng bên dưới đồ nội thất có gầm thấp.</p>
 <p style="text-align: right;">7</p>	 <p style="text-align: right;">8</p>	 <p style="text-align: right;">9</p>
<p>7. Nhấn nhanh nút  để chuyển đổi giữa các chế độ theo nhu cầu. Nhấn giữ trong 3 giây để bật hoặc tắt cánh tay rô-bốt.</p>	<p>8. Nhấn nhanh nút phân phối tự động để bật hoặc tắt chức năng điều chỉnh tỷ lệ dung dịch làm sạch (mặc định là bật). Thiết bị sẽ tự động điều chỉnh tỷ lệ dung dịch vệ sinh dựa trên cài đặt ứng dụng và mức độ bẩn được phát hiện.</p>	<p>9. Trượt nút phun bọt tập trung để xịt bọt, giúp làm sạch sâu.</p>

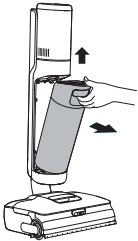
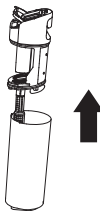

Cách Sử Dụng

Lưu ý:

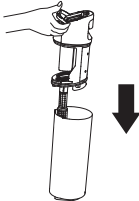
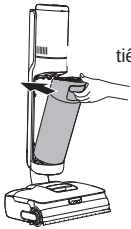
- Không dùng để hút chất lỏng có bột.
- Đảm bảo cuộn lãn luôn bám chặt sàn trong quá trình sử dụng.
- Thiết bị sẽ được giữ ở vị trí thẳng đứng khi chạy.
- Thiết bị phù hợp để làm sạch sàn nhà, đá hoa cương, gạch lát và các bề mặt cứng khác.
- Không nhắc hoặc di chuyển thiết bị khi nó đang hoạt động để tránh nước bắn chảy ngược vào động cơ.
- Chỉ sử dụng dung dịch lau sàn tạo bọt của Dreame. Có thể tìm mua dung dịch vệ sinh trên cửa hàng trực tuyến chính thức. Tham khảo nhãn của dung dịch vệ sinh để biết hướng dẫn sử dụng cụ thể.
- Thiết bị sẽ tự động điều chỉnh thông minh tỷ lệ dung dịch vệ sinh dựa trên cài đặt ứng dụng và mức độ bẩn được phát hiện.
- Khi bật lần đầu tiên, thiết bị sẽ mặc định ở Chế độ Thông minh. Trong các lần sử dụng tiếp theo, thiết bị sẽ tự động khởi động vào chế độ đã sử dụng gần nhất.

 <p style="text-align: right;">10</p>	 <p style="text-align: right;">11</p>	 <p style="text-align: right;">12</p>
<p>10. Kéo tay cầm ngăn chứa nước bắn để tháo ngăn chứa.</p>	<p>11. Nhấc tay cầm nắp ngăn chứa nước bắn và kéo nắp ra.</p>	<p>12. Đổ nước bắn ra ngoài và rửa sạch ngăn chứa bằng nước sạch.</p>
 <p style="text-align: right;">13</p>	 <p style="text-align: right;">14</p>	
<p>13. Sau khi làm sạch, ấn tay cầm của nắp ngăn chứa nước bắn và đẩy nắp vào ngăn chứa nước bắn để lắp lại.</p>	<p>14. Lắp ngăn chứa nước bắn vào đáy thân chính. Nghiêng ngăn chứa về phía thân chính cho đến khi nghe tiếng tách.</p>	

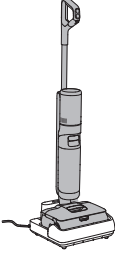
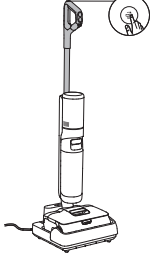
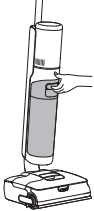
Tự vệ sinh bằng nước nóng & Chế độ sấy

		
<p>1. Đặt thiết bị trở lại vị trí trên đế và đảm bảo ngăn chứa nước sạch có đủ nước để tự vệ sinh.</p>	<p>2. Khi khởi động lần đầu, hãy nhấn nhanh nút tự làm sạch để kích hoạt chế độ tự làm sạch sâu mặc định với nước nóng và sấy thông minh. Để biết thêm các chế độ tự làm sạch hoặc để thay đổi chế độ sấy, hãy vào phần cài đặt Ứng dụng Dreamehome.</p>	<p>3. Sau khi trình tự vệ sinh hoàn thành, thiết bị tự động chuyển sang chế độ sấy khô. Nhanh chóng đổ hết ngăn chứa nước bẩn.</p>
	<p>Nhấn nhanh sau khi cấu hình trong Ứng dụng. Chuyển đổi giữa chế độ tự làm sạch tiêu chuẩn và chế độ tự vệ sinh sâu với nước nóng thông qua lời nhắc bằng giọng nói.</p>	
	<p>Nhấn và giữ trong 3 giây để vào chế độ sấy độc lập.</p>	
	<p>Ở chế độ sấy, nhấn nhẹ để thoát chế độ sấy.</p>	

Lưu ý:

- Chỉ có thể bật tính năng tự vệ sinh khi đang sạc thiết bị và mức pin trên 20%.
- Không chạm vào chổi lăn, nước nóng hoặc mô-đun làm nóng của đế sạc trong khi máy tự làm sạch bằng nước nóng.

Bảo quản & Bảo trì

Những điều cần lưu ý:

- Tắt thiết bị trước khi bảo trì. Không chạm vào công tắc nguồn.
- Thay thế các bộ phận nếu cần thiết. Các bộ phận thay thế phải là hàng chính hãng do nhà sản xuất hoặc đại lý dịch vụ ủy quyền cung cấp.
- Nếu không sử dụng thiết bị trong một thời gian dài, hãy sạc đầy, rút phích cắm điện, và bảo quản thiết bị ở nơi thoáng mát, độ ẩm thấp, tránh ánh nắng trực tiếp. Để tránh trường hợp thiết bị cạn pin quá mức, hãy sạc thiết bị ít nhất 3 tháng một lần.

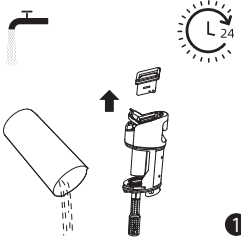
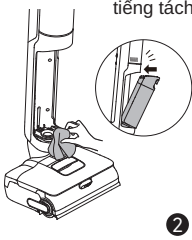
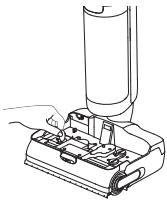
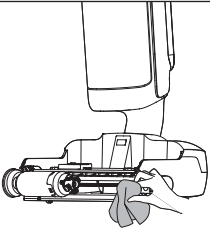
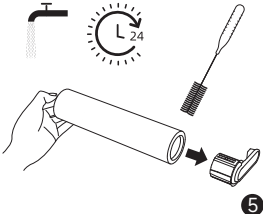
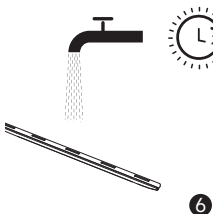
		
<p>1. Đổ bỏ nước bẩn. Tháo bộ lọc và nhẹ nhàng gỡ để rũ bỏ bụi bẩn lỏng. Rửa sạch bộ lọc, nắp ngăn chứa và ngăn chứa bằng nước sạch. Để chúng khô hoàn toàn trước khi lắp lại.</p>	<p>2. Nhẹ nhàng lau sạch ống và cảm biến bụi bằng vải ướt trước khi sử dụng. Lắp ngăn chứa nước bẩn vào đáy thân chính và nghiêng về phía thân chính.</p>	<p>3. Sau khi tháo ngăn chứa nước sạch, dùng đồng xu để xoay núm khóa trên nắp cuộn lần để tháo nắp ra. Kéo tay cầm cuộn lần lên để tháo cuộn lần ra.</p>
		
<p>4. Lau đầu hút bằng vải khô hoặc khăn ướt. Không rửa cuộn lần sàn bằng nước.</p>	<p>5. Sử dụng chổi quét đi kèm để loại bỏ tóc rối hoặc mảnh vụn xung quanh cuộn lần. Rửa cuộn lần bằng nước sạch và để khô hoàn toàn trước khi lắp lại.</p>	<p>6. Lật nắp cuộn lần, kéo cánh tay rô-bốt ra và đẩy cần gạt sang trái để tháo ra. Rửa cần gạt bằng nước sạch. Sau khi khô hoàn toàn, căn chỉnh cần gạt với khe và đẩy sang phải để lắp lại.</p>

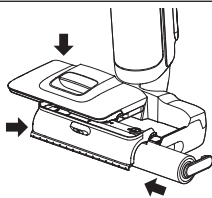

7. Lắp lại cuộn lã vào đúng vị trí. Căn chỉnh nắp cuộn lã với cuộn lã sàn và vặn núm khóa để cố định nó. Căn chỉnh ngăn chứa nước sạch với nắp cuộn lã và nhấn nó xuống cho đến khi nghe thấy tiếng tách.

Lưu ý:

- Nên thay bộ lọc mỗi 3 đến 6 tháng sử dụng.
- Vệ sinh khi cần thiết. Nên thay lõi lã mỗi 3 đến 6 tháng sử dụng.
- Không rửa ống hoặc cảm biến bụi.

Xử Lý Sự Cố

Nếu xảy ra lỗi, thiết bị sẽ ngừng hoạt động. Vui lòng tham khảo bảng dưới đây để khắc phục sự cố. Nếu sự cố vẫn còn, vui lòng liên hệ với dịch vụ khách hàng.

Lỗi	Nguyên Nhân Có Thể Xảy Ra	Biện Pháp Xử Lý
Thiết bị không hoạt động	Thiết bị hết pin hoặc mức pin thấp	Sạc đầy pin trước khi sử dụng
	Thiết bị đặt thẳng đứng	Nghiêng thiết bị về phía sau
	Chặn kích hoạt chế độ chống quá tải nhiệt	Xóa bỏ chặn và đợi cho đến khi nhiệt độ trở lại bình thường
	Ngăn chứa nước bẩn đã đầy	Đổ hết nước từ ngăn chứa nước bẩn
	Tay cầm, cuộn lăn hoặc ngăn chứa nước bẩn không được lắp đặt đúng cách	Đảm bảo tay cầm, cuộn lăn và ngăn chứa nước bẩn được lắp đúng vị trí
Thiết bị sạc chậm	Nhiệt độ pin quá thấp hoặc quá cao	Chờ cho đến khi nhiệt độ pin trở lại bình thường
Công suất hút của thiết bị yếu	Bộ lọc bị tắc	Vệ sinh bộ lọc
	Miệng hút hoặc đường ống bị chặn bởi vật lạ	Vệ sinh đường ống và miệng hút
Động cơ điện phát ra tiếng ồn lạ	Ngăn chứa nước bẩn có quá nhiều nước bẩn	Đổ hết nước từ ngăn chứa nước bẩn
	Miệng hút bị tắc	Loại bỏ mọi dị vật bên trong miệng hút
Màn hình hiển thị không sáng trong khi sạc	Phích cắm của đế sạc không được cắm vào ổ cắm điện	Đảm bảo phích cắm của đế sạc được cắm
	Thiết bị chưa được đặt lên đế sạc đúng cách	Đảm bảo thiết bị được đặt lên đế sạc đúng cách
Không có nước chảy ra từ thiết bị	Ngăn chứa nước sạch không lắp đúng vị trí thích hợp hoặc lượng nước trong ngăn chứa nước sạch không đủ	Lắp lại hoặc đổ đầy ngăn chứa nước sạch
	Mất khoảng 30 giây để làm ấm cuộn lăn	Bật thiết bị và kiểm tra lại sau 30 giây

Lỗi thông hơi bị rò rỉ nước	Có va chạm hoặc lực kéo mạnh làm cho nước vào động cơ	Di chuyển thiết bị tới lui nhẹ nhàng khi ở chế độ bật
	Bộ lọc chưa khô hoàn toàn sau khi vệ sinh	Phơi khô bộ lọc hoàn toàn trước khi sử dụng
Tự vệ sinh không thành công	Cuộn lăn có thể bị kẹt bởi các mảnh vụn lớn	Mở nắp cuộn lăn để kiểm tra và làm sạch cuộn lăn
	Thiết bị chưa được đặt lên đế sạc đúng cách	Đảm bảo thiết bị được sạc trước khi chạy chức năng tự vệ sinh
	Không thể kích hoạt chế độ tự vệ sinh nếu mức pin thấp hơn 20%	Chỉ có thể bật chức năng tự vệ sinh khi đang sạc thiết bị và mức pin trên 20%
	Ngăn chứa nước bẩn chưa được lắp đúng cách hoặc ngăn chứa nước bẩn đã đầy	Lắp lại ngăn chứa nước bẩn hoặc đổ hết nước trong ngăn
	Ngăn chứa nước sạch không lắp đúng vị trí hoặc lượng nước trong ngăn chứa nước sạch không đủ	Lắp lại hoặc đổ đầy ngăn chứa nước sạch
Hiệu suất sấy kém	Lỗ thoát khí và lỗ lấy khí của đế sạc có thể bị tắc.	Kiểm tra và vệ sinh vật gây tắc nghẽn lỗ thoát khí và lỗ lấy khí.
Kết nối Wi-Fi không thành công	Mật khẩu mạng Wi-Fi không chính xác.	Đảm bảo nhập đúng mật khẩu sử dụng để kết nối với mạng Wi-Fi.
	Thiết bị không hỗ trợ kết nối Wi-Fi 5 GHz.	Đảm bảo đã kết nối rô-bốt với mạng Wi-Fi 2,4 GHz.
	Tín hiệu Wi-Fi yếu.	Đảm bảo rô-bốt đang ở trong khu vực có vùng phủ sóng Wi-Fi tốt.
	Thiết bị có thể chưa sẵn sàng để thiết lập cấu hình.	Vui lòng thoát ra và vào lại ứng dụng, sau đó thử lại theo hướng dẫn.
Không có bọt hoặc bọt phun không đều	Thời gian tạo bọt không đủ	Nhấn và giữ nút phun bọt tại chỗ để thiết bị có đủ thời gian tạo bọt
	Cánh tay robot chưa được lắp đúng cách	Đảm bảo cánh tay nâng robot được lắp đặt đúng vị trí
	Đầu phun bị tắc do không sử dụng trong thời gian dài (bụi bẩn/cặn dung dịch vệ sinh)	Tháo cánh tay nâng robot và rửa sạch đầu phun hoặc sử dụng dụng cụ để thông tắc

Vui lòng liên hệ với chúng tôi theo địa chỉ <https://global.dreametech.com/pages/contact-us> để yêu cầu các dịch vụ khác

Trang web: <https://global.dreametech.com>

Cảnh Báo Lỗi và Biện Pháp Xử Lý

Nếu thiết bị không hoạt động đúng cách, màn hình sẽ hiển thị thông báo lỗi. Vui lòng tham khảo bảng xử lý sự cố và tìm giải pháp khắc phục.

Mã khắc phục sự cố	Nguyên Nhân Có Thể Xảy Ra	Biện Pháp Xử Lý
E1-E7	Lỗi	Khởi động lại thiết bị để khắc phục sự cố. Nếu sự cố vẫn còn, vui lòng liên hệ với bộ phận chăm sóc khách hàng
F1-F6		
H1-H6		
H7	Pin quá nóng	Chờ cho đến khi nhiệt độ pin trở lại bình thường

Thông số kỹ thuật

Máy Hút Bụi			
Kiểu máy	HHR46D	Thời gian sạc	xấp xỉ 4 giờ đồng hồ
Điện áp định mức	21,6 V ---	Công suất định mức	400 W
Dung tích ngăn chứa nước sạch	780 mL	Dung tích ngăn chứa nước bẩn	700 mL
Tần suất hoạt động		2400~2483,5 MHz	
Công suất đầu ra tối đa		< 20 dBm	
Đế sạc			
Kiểu máy	HCBAN	Công suất đầu vào định mức*	410 W
Đầu vào định mức	220-240 V ~ 50-60 Hz	Công suất đầu ra định mức	27,0 V --- 1,6 A

Trong điều kiện sử dụng bình thường, cần để thiết bị này cách ăng-ten và cơ thể người dùng ít nhất 20 cm.

* Công suất đầu vào định mức là giá trị trung bình cộng của công suất khi chọn "Ngâm Sâu" trong mục "Tự vệ sinh" và "Tốc độ siêu nhanh" trong mục "Cài đặt tự vệ sinh" trên ứng dụng.

Tiêu thụ điện năng ở chế độ chờ: ≤ 0,5W (trong vòng 15 phút sau khi máy hút bụi được tháo khỏi Đế sạc)

Tiêu thụ điện năng ở chế độ chờ: ≤ 0,5 W (trong vòng 15 phút sau khi thiết bị được sạc đầy)

Tiêu thụ điện năng ở chế độ chờ có kết nối mạng: ≤ 2 W (trong vòng 15 phút sau khi thiết bị được sạc đầy)

Tháo Bỏ và Xử Lý Pin

Pin lithium-ion tích hợp có chứa các chất nguy hiểm cho môi trường. Trước khi thải bỏ pin, hãy đảm bảo việc tháo pin do các kỹ thuật viên có trình độ thực hiện và thải bỏ tại một cơ sở tái chế thích hợp.

- Phải tháo pin ra khỏi thiết bị trước khi loại bỏ;
- Phải tắt thiết bị trong quá trình tháo pin;
- Pin phải được xử lý một cách an toàn.

Hướng Dẫn Tháo Bỏ

1. Sử dụng công cụ để tháo màn hình hiển thị.
2. Sử dụng công cụ để tháo các vít trên nắp pin, sau đó nạy mở nắp.
3. Rút các đầu nối pin với bo mạch chủ, sau đó tháo pin ra.

THẬN TRỌNG:

- Trước khi tháo pin, hãy ngắt nguồn điện và dùng pin hết mức có thể.
- Pin không dùng phải được loại bỏ tại một cơ sở tái chế thích hợp.
- Không để pin tiếp xúc với môi trường nhiệt độ cao để tránh nguy cơ cháy nổ.
- Nếu quá lạm dụng, chất lỏng có thể bị rò ra khỏi pin. Nếu không may tiếp xúc, xả dưới nước và điều trị y tế.

Bảo hành

1. Dreame chịu trách nhiệm pháp lý với người tiêu dùng về bất kỳ sự không phù hợp nào về vật liệu hoặc tay nghề mà không thể phát hiện được tại thời điểm mua hàng.
2. Thời hạn bảo hành: vui lòng tham khảo bộ phận chăm sóc khách hàng để biết thêm thông tin. Nếu tại nước nơi người tiêu dùng sinh sống có quy định khác, quy định của nước sở tại sẽ được ưu tiên áp dụng.
3. Bảo hành sẽ không được áp dụng trong các trường hợp sau:
 - a) Các sự cố do bất cẩn, sử dụng hoặc cài đặt không đúng theo hướng dẫn do Dreame cung cấp.
 - b) Giả mạo và/hoặc sửa đổi sản phẩm bởi các tổ chức hoặc cá nhân không được Dreame ủy quyền rõ ràng.
 - c) Hư hỏng do nguyên nhân ngẫu nhiên và/hoặc do sơ suất của người tiêu dùng, đặc biệt liên quan đến các bộ phận bên ngoài.
 - d) Những bộ phận bị mài mòn không do lỗi sản xuất.
 - e) Không cung cấp được tài liệu mua hàng hợp lệ (biên nhận, hóa đơn hoặc tài liệu khác) để xác nhận ngày sản phẩm được mua.
 - f) Kiểu và/hoặc số của sản phẩm trên giấy chứng nhận mua hàng không khớp với kiểu và/hoặc số được thể hiện trên sản phẩm.
4. Để biết thêm thông tin bảo hành, vui lòng tham khảo trang web chính thức của Dreame: <https://global.dreametech.com>