

TOSHIBA

HƯỚNG DẪN SỬ DỤNG LÒ VI SÓNG

MW3-MM25PE

Vui lòng xem qua kỹ hướng dẫn sử dụng trước khi dùng thiết bị.

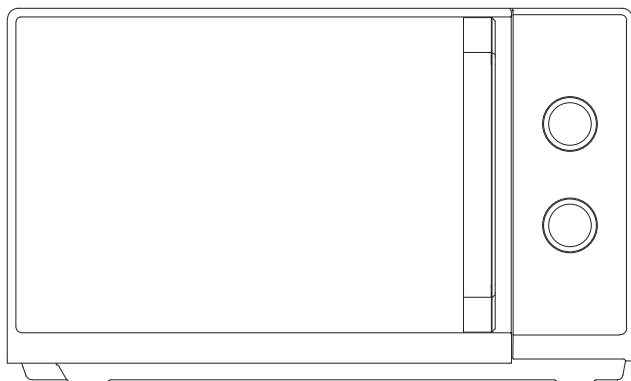

MỤC LỤC

AN TOÀN SẢN PHẨM

Các biện pháp phòng ngừa để tránh tiếp xúc với năng lượng vi sóng quá mức	VI-01
Hướng dẫn an toàn quan trọng	VI-03
Để giảm nguy cơ bị thương cho người lắp đặt tiếp đất	VI-07
Vệ sinh	VI-09
Đồ dùng	VI-10
Vật liệu bạn có thể dùng với lò vi sóng	VI-12
Vật liệu bạn không thể dùng với lò vi sóng	VI-13

LẮP ĐẶT SẢN PHẨM

Cài đặt lò vi sóng của bạn	VI-14
----------------------------------	-------

HƯỚNG DẪN SỬ DỤNG

Trước khi dùng lần đầu tiên	VI-17
Vận hành thiết bị	VI-18

VỆ SINH VÀ BẢO TRÌ

Vệ sinh	VI-19
Xử lý vấn đề	VI-21
Bảo hành giới hạn một năm	VI-22



TRƯỚC KHI SỬ DỤNG SẢN PHẨM, ĐỌC, HIỂU VÀ TUÂN THEO HƯỚNG DẪN. HÃY CHẮC RẰNG ĐÃ LƯU SÁCH HƯỚNG DẪN NÀY ĐỂ THAM KHẢO SAU NÀY.

AN TOÀN SẢN PHẨM

CÁC BIỆN PHÁP PHÒNG NGỪA ĐỂ TRÁNH NGUY CƠ PHƠI NHIỄM NĂNG LƯỢNG VI SÓNG QUÁ MỨC

(a). Đừng cố cho lò vi sóng hoạt động khi mở cửa bởi nó có thể gây tác hại tiếp xúc với điện vi sóng. Không được làm gãy/vỡ hoặc can thiệp vào khóa liên động an toàn.

(b). Không đặt bất kỳ vật nào vào giữa mặt trước của lò và cửa lò hoặc để đất cát hoặc dư lượng chất tẩy rửa tích tụ trên các bề mặt bí kín.

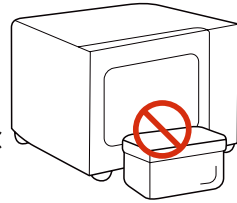

(c). **CẢNH BÁO:** Nếu hỏng cửa hoặc đệm cửa thì không được sử dụng lò cho đến khi được người có chuyên môn thẩm quyền sửa chữa.

BỔ SUNG

Nếu không được giữ gìn ở trạng thái sạch sẽ, bề mặt của thiết bị có thể bị xuống cấp, ảnh hưởng đến tuổi thọ của thiết bị và dẫn đến tình huống nguy hiểm.

THÔNG SỐ KỸ THUẬT

MẪU	MM8P022TY-P00E00
ĐIỆN ÁP ĐỊNH MỨC	230V ~50 Hz
ĐIỆN ÁP ĐẦU VÀO ĐỊNH MỨC (LÒ VI SÓNG)	1250 W
ĐIỆN ÁP ĐẦU RA LÒ VI SÓNG ĐỊNH MỨC	800 W

HƯỚNG DẪN AN TOÀN QUAN TRỌNG



**CẢNH
BÁO**

Để giảm nguy cơ cháy nổ, điện giật, thương tích cho con người hoặc tiếp xúc với điện từ quá mức của lò vi sóng khi sử dụng thiết bị này, hãy tuân theo các biện pháp phòng ngừa cơ bản sau:



Đọc và tuân thủ hướng dẫn cụ thể: "**CÁC BIỆN PHÁP PHÒNG NGỪA ĐỂ TRÁNH NGUY CƠ PHƠI NHIỄM NĂNG LƯỢNG VI SÓNG QUÁ MỨC**".





Thiết bị này không dành cho những người (bao gồm trẻ em) bị suy giảm khả năng thể chất, giác quan hoặc tinh thần, hoặc thiếu kinh nghiệm và hiểu biết, trừ khi những người đó được giám sát hoặc hướng dẫn sử dụng thiết bị bởi người chịu trách nhiệm về an toàn của họ.





Phải giám sát để đảm bảo trẻ em không chơi đùa với thiết bị.

HƯỚNG DẪN AN TOÀN QUAN TRỌNG

 Nếu dây nguồn bị hỏng, việc thay thế phải do nhà sản xuất, đại lý dịch vụ của nhà sản xuất hoặc những người có trình độ tương tự thực hiện để tránh nguy hiểm.

 **CẢNH BÁO:** Đảm bảo tắt thiết bị trước khi thay bóng đèn để tránh nguy cơ bị điện giật.

 **CẢNH BÁO:** Sẽ rất nguy hiểm nếu bất kỳ ai không có chuyên môn thẩm quyền thực hiện bất kỳ dịch vụ bảo dưỡng hoặc sửa chữa nào liên quan đến tháo nắp bảo vệ chống tiếp xúc với năng lượng vi sóng.

 **CẢNH BÁO:** Chất lỏng và các thức ăn khác không được làm nóng trong hộp kín bởi chúng có thể nổ.

 Khi hâm nóng thức ăn trong hộp nhựa hoặc hộp giấy, hãy canh chừng lò vì có khả năng bốc cháy.

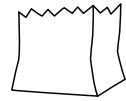

 Chỉ dùng các dụng cụ thích hợp với lò vi sóng.

 Nếu có khói bốc ra, hãy tắt hoặc rút phích cắm của thiết bị và đóng cửa để dập tắt lửa.

 Hâm nóng thức uống bằng vi sóng có thể dẫn đến hiện tượng sôi bùng lên chậm, vì thế phải cẩn thận khi xử lý hộp chứa.

 Các chất được chứa trong bình sữa và lọ đựng thức ăn trẻ em phải được khuấy hoặc lắc đều và kiểm tra

HƯỚNG DẪN AN TOÀN QUAN TRỌNG

nhệt độ trước khi sử dụng để tránh bị bỏng.

 Nên vệ sinh và loại bỏ thức ăn bám trong lò vi sóng thường xuyên.

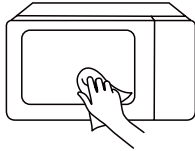

 Không giữ gìn lò vi sóng trong điều kiện sạch sẽ có thể dẫn đến bề mặt bị xuống cấp tác động xấu đến tuổi thọ của thiết bị và có thể gây ra tình huống nguy hiểm.

 Chỉ sử dụng đầu dò nhiệt độ được khuyến nghị đối với loại lò vi sóng này. (Đối với các lò được trang bị để sử dụng đầu dò cảm biến nhiệt.)

 Lò vi sóng phải được hoạt động trong trạng thái mở cửa trang trí. (Đối với các lò có cửa trang trí.)

 Thiết bị này dành cho sử dụng trong gia đình và các ứng dụng tương tự như:

1. khu vực bếp của nhà hàng, văn phòng và các môi trường làm việc khác;
2. để khách hàng sử dụng trong các khách sạn, nhà nghỉ và các môi trường lưu trú khác;
3. trang trại;
4. các loại môi trường ăn sáng và giường ngủ.

 Lò vi sóng được dùng để làm nóng thức ăn và thức uống. Sấy khô thức ăn hoặc quần áo và làm nóng miếng đệm giữ ấm, dép lê, xốp cao su, vải ẩm và những thứ tương tự có thể dẫn đến nguy cơ bị thương, bắt lửa hoặc cháy nổ.

HƯỚNG DẪN AN TOÀN QUAN TRỌNG

 Thiết bị được thiết kế để sử dụng độc lập.

 Mặt phía sau của thiết bị phải được đặt tựa vào tường.

 Trứng còn nguyên vỏ và trứng đã luộc có vỏ cứng không nên làm nóng trong lò vi sóng bởi chúng có thể nổ, ngay cả sau khi dùng quá trình làm nóng của lò vi sóng.

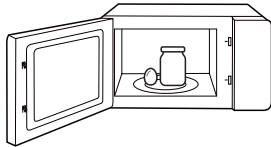

 Không được lắp đặt thiết bị phía sau cửa trang trí để

tránh quá nhiệt. (Điều này không áp dụng cho thiết bị có cửa trang trí.)

 Lò vi sóng không được đặt trong tủ trừ khi nó đã được thử nghiệm dùng trong tủ.

 Không được chứa thức ăn và đồ uống bằng vật kim loại khi nấu bằng lò vi sóng.

 Không được vệ sinh thiết bị bằng máy làm sạch bằng hơi nước.

ĐỌC KỸ VÀ GIỮ LẠI ĐỂ THAM KHẢO TRONG TƯƠNG LAI

ĐỂ GIẢM NGUY CƠ CHẤN THƯƠNG CHO NGƯỜI LẮP ĐẶT NỔ ĐẤT

Thiết bị này phải được nối đất. Trong trường hợp mạch điện bị đoản mạch, nối đất sẽ làm giảm nguy cơ điện giật bằng cách cung cấp dây thoát cho dòng điện.

Thiết bị này được trang bị dây điện có lõi nối đất với phích cắm tiếp địa. Phích cắm phải được cắm vào ổ cắm được lắp đặt và nối đất đúng cách.

CẢNH BÁO - Dùng tiếp đất không đúng cách có thể dẫn đến nguy cơ bị điện giật. Hãy hỏi ý kiến của thợ điện hoặc nhân viên bảo dưỡng có chuyên môn nếu chưa hiểu rõ hoàn toàn các hướng dẫn nối đất hoặc nghi ngờ không biết thiết bị đã được nối đất đúng cách hay chưa.

Nếu cần sử dụng dây nối dài, chỉ sử dụng dây nối dài 3 lõi.



**NGUY
HIỂM**

Nguy cơ điện giật:

Chạm vào một số bộ phận bên trong có thể gây thương tích nghiêm trọng hoặc tử vong. Không tháo rời thiết bị này.

ĐỂ GIẢM NGUY CƠ CHẤN THƯƠNG CHO NGƯỜI LẮP ĐẶT NỐI ĐẤT



Nguy cơ điện giật:

Nối đất không đúng cách có thể gây điện giật. Chỉ cắm vào ổ điện sau khi đã lắp đặt và nối đất thiết bị đúng cách.

1. Một dây nguồn ngắn được cung cấp để giảm rủi ro do vướng hoặc vấp phải dây dài.
2. Trường hợp dùng dây điện dài hoặc dây nối dài:
 - (1). Định mức dòng điện được đánh dấu của bộ dây hoặc dây nối dài ít nhất phải bằng định mức dòng điện của thiết bị.
 - (2). Dây nối dài phải là dây 3 lõi nối đất.
 - (3). Phải bố trí dây điện dài hơn sao cho không bị rủ xuống mặt kệ hoặc mặt bàn, nơi trẻ em có thể vô tình kéo hoặc vấp phải.

VỆ SINH

Hãy nhớ rút phích cắm của thiết bị khỏi nguồn điện.

1. Vệ sinh khoang lò sau khi sử dụng bằng khăn hơi ẩm.
2. Vệ sinh phụ kiện theo cách thông thường bằng nước xà phòng.
3. Khung cửa và gioăng cửa và các bộ phận bên cạnh phải được lau chùi cẩn thận bằng khăn ẩm khi bị bẩn.
4. Không sử dụng chất tẩy rửa có tính ăn mòn mạnh hoặc dụng cụ cạo kim loại sắc nhọn để vệ sinh cửa lò vì có thể làm xước bề mặt, dẫn đến vỡ kính.
5. Mẹo vệ sinh---Để thuận tiện cho việc vệ sinh các thành khoang nơi mà thực phẩm nấu chín có thể dính vào: Cho nửa quả chanh vào tô, thêm 300ml (1/2 pint) nước và đun sôi 100% bằng lò vi sóng trong 10 phút. Lau chùi lò vi sóng với khăn vải khô, mềm.

ĐỒ DÙNG



**THẬN
TRỌNG**

Nguy cơ thương tích cá nhân:

Sẽ rất nguy hiểm nếu bất kỳ ai không có chuyên môn thẩm quyền thực hiện bất kỳ dịch vụ bảo dưỡng hoặc sửa chữa nào liên quan đến tháo nắp bảo vệ chống tiếp xúc với năng lượng vi sóng. Xem hướng dẫn ở **“Chất liệu có thể dùng với lò vi sóng”** hoặc **“Chất liệu không thể dùng với lò vi sóng”**

Có thể có một số đồ dùng phi kim không an toàn khi sử dụng cho lò vi sóng. Nếu nghi ngờ, bạn có thể kiểm tra đồ dùng đó theo quy trình dưới đây.

Kiểm tra đồ dùng:

1. Đổ đầy 1 cốc nước lạnh (250 ml) vào hộp chứa an toàn với lò vi sóng cùng dụng cụ cần thiết.
2. Nấu với công suất tối đa trong 1 phút.
3. Cẩn thận cảm nhận đồ dùng đó. Nếu dụng cụ trởng đáy đã ấm, không được dùng để nấu trong lò vi sóng.
4. Thời gian nấu không được quá 1 phút.

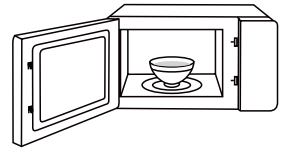





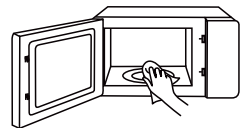











LƯU Ý









**GIỮ KHU VỰC DẪN SÓNG VÀ
KHOANG NẤU SẠCH SẼ**













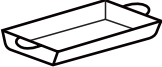



CHẤT LIỆU BẠN CÓ THỂ SỬ DỤNG VỚI Lò VI SÓNG

ĐỒ DÙNG	GHI CHÚ
 Đĩa nướng	Tuân theo hướng dẫn của nhà sản xuất. Phần đáy của đĩa nướng phải cao hơn đĩa xoay ít nhất 3/16 inch (5 mm). Sử dụng không đúng cách có thể làm cho bàn xoay bị hỏng. 
 Bộ dụng cụ ăn	Chỉ an toàn với lò vi sóng. Tuân theo hướng dẫn của nhà sản xuất. Không dùng các chén đĩa bị nứt hoặc nứt mẻ. 
 Lọ thủy tinh	Luôn tháo nắp. Chỉ dùng để làm nóng thức ăn nếu khi nó ấm. Hầu hết các lọ thủy tinh không chịu nhiệt và có thể vỡ. 
 Đồ thủy tinh	Chỉ đồ thủy tinh chịu nhiệt với lò nướng. Đảm bảo không có viền kim loại. Không dùng các chén đĩa bị nứt hoặc nứt mẻ. 
 Túi nấu ăn lò vi sóng	Tuân theo hướng dẫn của nhà sản xuất. Đừng đóng lại với khóa kim loại. Tạo những khe hở để hơi nước thoát ra. 
 Tách và đĩa giấy	Chỉ hâm nóng/nấu trong thời gian ngắn. Không được lơ là lò vi sóng khi nấu. 
 Khăn giấy	Dùng để bọc thức ăn tránh bị khét và chảy mỡ. Dùng với sự giám sát và chỉ nấu trong thời gian ngắn. 
 Giấy sáp	Dùng như lớp vỏ để chống giọt bắn hoặc gói lại để hấp. 

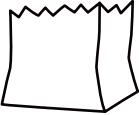
CHẤT LIỆU BẠN CÓ THỂ SỬ DỤNG VỚI LÒ VI SÓNG

ĐỒ DÙNG	GHI CHÚ
 <p>Nhựa</p>	<p>Chỉ an toàn với lò vi sóng. Tuân theo hướng dẫn của nhà sản xuất. Nên được dán nhãn là “An toàn với Lò vi sóng”. Và hộp nhựa sẽ mềm ra vì thức ăn bên trong nóng lên. “Túi nấu” và túi nhựa đóng chặt nên được rạch lỗ, xỏ lỗ hoặc thông hơi theo chỉ dẫn đóng gói.</p> 
 <p>Túi nhựa</p>	<p>Chỉ an toàn với lò vi sóng. Dùng để bọc thức ăn trong suốt quá trình nấu nhằm giữ ẩm. Đừng dùng các bọc nhựa đựng thức ăn.</p> 
 <p>Nhiệt kế</p>	<p>Chỉ an toàn với lò vi sóng (nhiệt kế thịt và kẹo).</p> 
 <p>Giấy sếp không thấm nước</p>	<p>Dùng để bao bọc giúp giữ ẩm và ngăn bắn giọt.</p> 

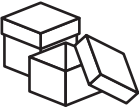
CHẤT LIỆU KHÔNG THỂ DÙNG VỚI LÒ VI SÓNG

ĐỒ DÙNG	GHI CHÚ
 <p>Khay nhôm</p>	Có thể gây phóng điện. Cho thức ăn ra đĩa an toàn với lò vi sóng. 
 <p>Hộp thực phẩm có tay cầm kim loại</p>	Có thể gây phóng điện. Cho thức ăn ra đĩa an toàn với lò vi sóng. 
 <p>Đồ dùng viền kim loại hoặc kim loại</p>	Kim loại bảo vệ thức ăn tránh khỏi năng lượng vi sóng. Viền kim loại có thể gây phóng điện. 
 <p>Cà vạt xoắn</p>	Có thể gây phóng điện và cháy trong lò vi sóng. 
 <p>Túi giấy</p>	Có thể gây cháy trong lò vi sóng. 
 <p>Xốp nhựa</p>	Xốp nhựa có thể chảy hoặc gây ô nhiễm chất lỏng khi gặp điều kiện nhiệt độ cao. 
 <p>Gỗ</p>	Gỗ sẽ trở nên khô khi được dùng trong lò vi sóng và có thể rạn nứt. 

LẮP ĐẶT SẢN PHẨM

THIẾT LẬP LÒ

(Trong trường hợp có bất cứ điểm khác nhau nào giữa thiết bị và hình ảnh trong hướng dẫn sử dụng này, ưu tiên sản phẩm.)

TÊN CÁC BỘ PHẬN VÀ PHỤ KIỆN CỦA LÒ VI SÓNG

Lấy lò và tất cả các vật liệu ra khỏi hộp và khoang lò.

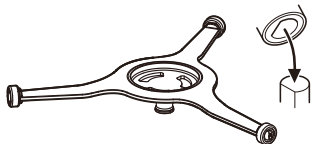

Khu bàn ráp vòng xoay

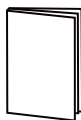

Hướng dẫn sử dụng

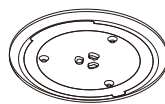

Bàn xoay thủy tinh

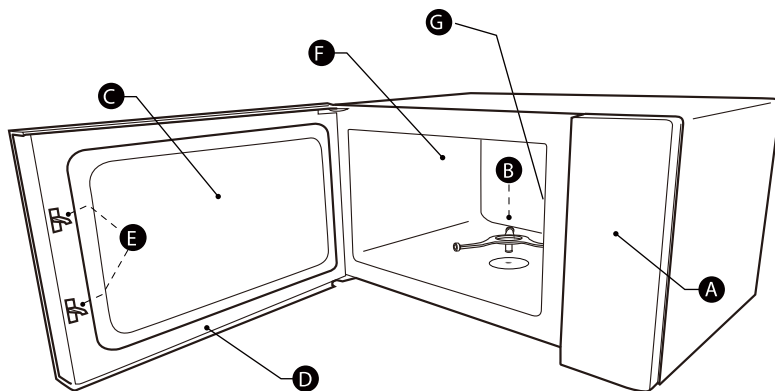

- A) Bảng điều khiển
- B) Khu lắp bàn xoay
- C) Cửa sổ quan sát
- D) Khu cửa

- E) Hệ thống khóa liên động an toàn
- F) Khoang lò
- G) Nắp óng dẫn sóng

THIẾT LẬP LÒ

LẮP ĐẶT BÀN XOAY

Vệ sinh khoang nấu và đặt đĩa xoay vào.

Đối với trường hợp mới lắp đặt, đảm bảo gỡ hết các băng đóng gói và vận chuyển của trục đĩa xoay.

Trước khi dùng thiết bị để nấu thức ăn lần đầu tiên, bạn sẽ cần đặt đĩa xoay vào đúng vị trí. Bạn phải vệ sinh buồng nấu và các linh kiện. Bạn cũng có thể tham khảo phần vệ sinh.

Làm thế nào để đặt đĩa xoay đúng vị trí:

1. Đặt khu bàn ráp vòng xoay ② vào buồng nấu.
2. Đặt khay thủy tinh ① trên khu bàn ráp vòng xoay.

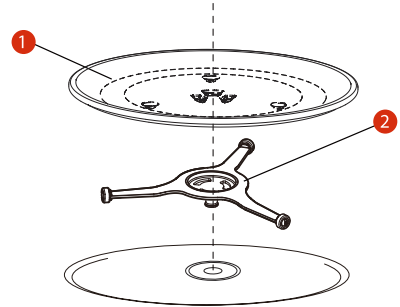

- 1) Khay thủy tinh
- 2) Khu bàn ráp vòng xoay

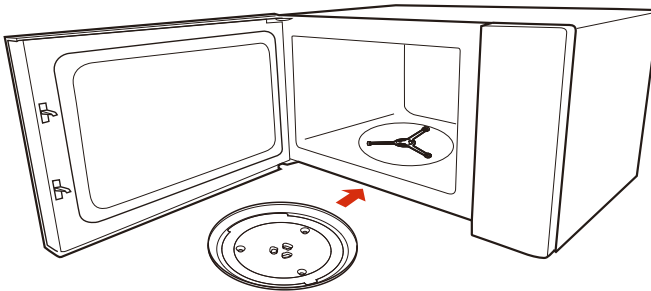

LƯU Ý

- Không được dùng thiết bị khi không có bàn xoay. Đảm bảo nó được kết nối đúng cách. Bàn xoay có thể quay theo chiều kim đồng hồ hoặc ngược lại.
- Không được úp khay thủy tinh xuống. Không được tháo khay thủy tinh.
- Cả khay thủy tinh và khu bàn ráp vòng xoay luôn phải được sử dụng trong quá trình nấu.
- Tất cả thức ăn và hộp chứa thức ăn phải luôn được đặt lên khay thủy tinh trong quá trình nấu.
- Không được cản chuyển động bàn xoay.
- Nếu khay thủy tinh hoặc khu lắp bàn xoay bị nứt hay vỡ, liên hệ trung tâm dịch vụ có thẩm quyền gần nhất.

LẮP ĐẶT MẶT BẾP

Lấy tất cả vật liệu đóng gói và phụ kiện ra. Kiểm tra lò xem có bị hư hỏng không, chẳng hạn như vết lõm hoặc cửa bị vỡ. Không lắp đặt nếu lò bị hỏng.

Buồng: Tháo tất cả màng bảo vệ tìm thấy được trên bề mặt lò vi sóng. Không được tháo nắp ống dẫn sóng màu nâu nhạt được gắn vào khoang lò để bảo vệ ống.

LẮP ĐẶT

1. Chọn bề mặt bằng phẳng cung cấp đủ không gian mở cho lỗ thông khí và/hoặc lỗ thoát khí.
 - a. độ cao lắp đặt tối thiểu là 85 cm.
 - b. Mặt sau của thiết bị phải được đặt tựa vào tường. Để khoảng trống tối thiểu 30 cm trên lò.
Cần có khe hở tối thiểu 20 cm giữa lò và tường liền kề.
 - c. Không tháo chân khỏi bề lò.
 - d. Chặn lỗ thông khí và/hoặc lỗ thoát khí có thể làm hỏng lò.
 - e. Đặt lò cách máy thu thanh và máy thu hình xa nhất có thể. Hoạt động của bếp điện từ có thể gây nhiễu sóng radio hoặc TV.

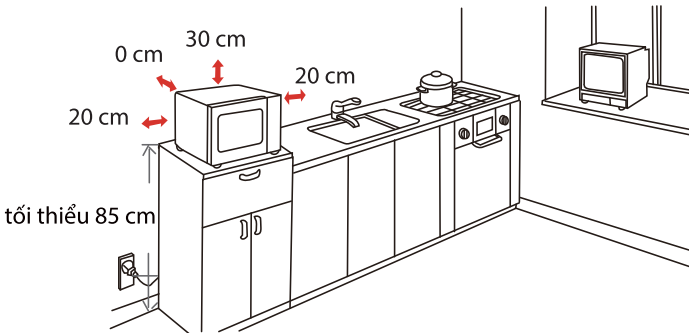

2. Cắm bếp điện từ vào ổ cắm tiêu chuẩn gia đình. Đảm bảo điện áp và tần số bằng với điện áp và tần số trên nhãn thông số.



LƯU Ý

- Không lắp đặt lò trên mặt bếp rộng hoặc thiết bị sinh nhiệt khác.
Nếu lắp đặt gần hoặc trên nguồn nhiệt, lò có thể bị hỏng và sẽ không được bảo hành.

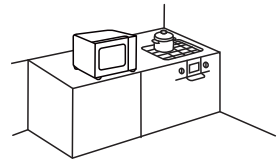

Bề mặt tiếp cận có thể trở nên nóng trong quá trình hoạt động.

HƯỚNG DẪN SỬ DỤNG

TRƯỚC KHI SỬ DỤNG LẦN ĐẦU TIÊN

Thường thì lò vi sóng có thể tỏa ra mùi khó chịu trong lần sử dụng đầu tiên.

Phần này cung cấp cho bạn biết những gì cần làm trước khi sử dụng lò vi sóng để cho lần nấu ăn đầu tiên. Đọc kỹ phần "**AN TOÀN SẢN PHẨM**" trước khi dùng.

Trước khi dùng thiết bị mới, bạn sẽ cần phải đặt bàn xoay đúng vị trí. Bạn cũng phải vệ sinh khoang nấu và các linh kiện liên quan.



- Không được dùng thiết bị khi không có bàn xoay.
- Đảm bảo nó được kết nối đúng cách. Bàn xoay có thể quay theo chiều kim đồng hồ hoặc ngược lại.

VẬN HÀNH

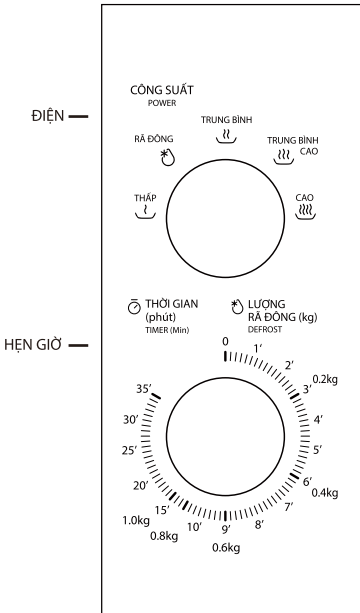

1. Để mở nguồn điện nấu ăn bằng cách xoay núm công suất đến mức mong muốn.
2. Để cài đặt thời gian nấu bằng cách xoay núm hẹn giờ đến thời gian mong muốn theo hướng dẫn nấu ăn.
3. Lò vi sóng sẽ tự động bắt đầu nấu ăn sau khi cài đặt thời gian và nhiệt.
4. Khi kết thúc quá trình nấu ăn, đơn vị hiển thị sẽ là "Đồng" để dừng lại.
5. Nếu không dùng lò, hãy luôn cài đặt thời gian về "0".

Chức năng/Điện	Đầu ra	Linh kiện
	17% lò vi sóng.	làm mềm kem
	33% lò vi sóng.	hầm súp, làm mềm bơ hoặc rã đông
	55% lò vi sóng.	món hầm, cá
	77% lò vi sóng.	cơm, cá, gà, thịt xay
	100% lò vi sóng.	hầm nóng, sữa, đun sôi nước, rau củ, thức uống



Khi lấy thức ăn ra từ lò vi sóng, vui lòng đảm bảo tắt nguồn điện bằng cách chuyển nút hẹn giờ về số 0 (không). Nếu không thì việc lò vi sóng hoạt động khi không có thức ăn có thể dẫn đến quá tải nhiệt và hỏng ống dẫn sóng.

VỆ SINH VÀ BẢO TRÌ

VỆ SINH

Nếu được chăm sóc và vệ sinh tốt, thiết bị sẽ giữ được vẻ ngoài và vẫn hoạt động đúng chức năng trong một thời gian dài sau này. Chúng tôi sẽ hướng dẫn bạn chăm sóc và vệ sinh thiết bị đúng cách.



CẢNH BÁO

- Kính bị xước ở cửa thiết bị có thể biến thành vết nứt. Không dùng dụng cụ cạo kính, làm sạch, chắt tẩy rửa sắc nhọn hoặc ăn mòn.
- Bề mặt thiết bị có thể sẽ bị hỏng nếu không được vệ sinh đúng cách. Năng lượng vi sóng có rò ra ngoài. Vệ sinh thiết bị thường xuyên và loại bỏ mảnh thức ăn còn bám lại ngay lập tức.
- Không nhúng thiết bị trong nước hoặc vệ sinh dưới tia nước.

Chất tẩy rửa

Để đảm bảo các bề mặt không bị hư hỏng do sử dụng không đúng loại chất tẩy rửa, hãy quan sát thông tin trong bảng. Giặt sạch miếng bọt biển mới trước khi sử dụng.

Không được dùng:



Chất tẩy rửa mạnh hoặc có tính mài mòn



Dụng cụ cạo bằng kim loại hoặc thủy tinh để vệ sinh các ô cửa



Dụng cụ cạo bằng kim loại hoặc thủy tinh để vệ sinh ron cửa



Miếng cọ rửa hoặc miếng bọt biển cứng



Chất tẩy rửa có nồng độ cồn cao

MẶT TRƯỚC CỦA THIẾT BỊ

Nước xà phòng nóng:

Vệ sinh bằng khăn rửa bát rồi lau khô bằng khăn mềm. Không dùng dụng cụ cạo bằng kim loại hoặc thủy tinh để vệ sinh.

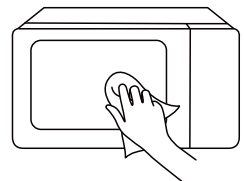

MẶT TRƯỚC THIẾT BỊ BẰNG INOX

Nước xà phòng nóng:

Vệ sinh bằng khăn rửa bát rồi lau khô bằng khăn mềm. Loại bỏ ngay các mảng bám và cặn bẩn, dầu mỡ, tinh bột và albumin. Có thể xảy ra ăn mòn dưới những lớp mảng bám hoặc vết bẩn này. Không dùng nước rửa kính hoặc dụng cụ cạo bằng kim loại hoặc thủy tinh để vệ sinh.

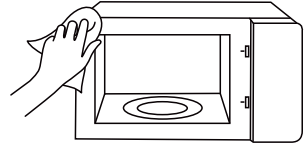

KHOANG NẤU LÀM BẰNG INOX

Nước xà phòng nóng hoặc dung dịch giấm:

Vệ sinh bằng khăn rửa bát rồi lau khô bằng khăn mềm. Không sử dụng nước xịt lò hoặc bất kỳ chất tẩy rửa mạnh nào khác hoặc các vật liệu nhám. Miếng cọ rửa, miếng bọt biển nhám và chất tẩy rửa chảo cũng không phù hợp. Những vật dụng này làm xước bề mặt. Để bề mặt bên trong khô hoàn toàn.

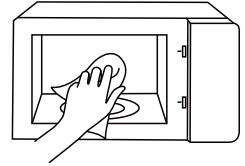

CHO KHOANG NẤU NGHỈ NGƠI

Vải ẩm:

Không được phép để nước lọt vào thiết bị thông qua trụ bàn xoay. Làm khô trụ bàn xoay với khăn vải.

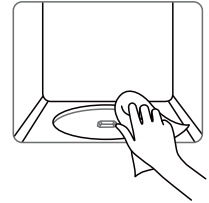

VÒNG XOAY VÀ BÀN XOAY

Nước xà phòng nóng:

Khi đặt bàn xoay về vị trí kết nối, phải đặt đúng cách.



CÁC Ô CỬA

Vệ sinh thủy tinh:

Vệ sinh với khăn lau chén. Không dùng dụng cụ cạo kính.

XỬ LÝ SỰ CỐ

Bình thường

Lò vi sóng gây nhiễu xạ sóng TV	Radio và TV có thể bị nhiễu sóng khi cho lò vi sóng hoạt động. Tương tự đối với các linh kiện điện tử nhỏ như thiết bị xử lý âm thanh, máy hút bụi và quạt điện. Đây là điều bình thường.
Đèn lò bị mờ	Trong trạng thái nấu bằng lò vi sóng với điện yếu, đèn lò có thể bị mờ. Đây là điều bình thường.
Hơi nước tích tụ trên cửa, không khí nóng thoát ra khỏi lỗ thông hơi	Trong quá trình nấu, hơi nước từ thức ăn có thể thoát ra. Hầu hết sẽ thoát ra ngoài qua lỗ thông hơi. Nhưng một số có thể tích tụ lại nơi mát mẻ như cửa lò. Đây là điều bình thường.
Lò vô tình khởi động khi không có thực phẩm bên trong.	Cấm vận hành lò mà không có thực phẩm bên trong. Việc này rất nguy hiểm.

Sự cố

Nguyên nhân có thể có

Biện pháp

	(1) Dây nguồn không được cắm chặt.	Rút phích cắm. Cắm lại sau 10 giây.
Không thể khởi động lò.	(2) Cháy cầu chì hoặc cầu dao đã ngắt điện.	Thay cầu chì hoặc thiết lập lại cầu dao (do kỹ thuật viên của chúng tôi sửa chữa)
	(3) Vấn đề với ổ cắm.	Kiểm tra ổ cắm với các thiết bị điện khác.
Lò không nóng.	(4) Cửa chưa được đóng đúng cách.	Đóng cửa đúng cách.



Theo chỉ thị về Rác thải Thiết bị Điện và Điện tử (WEEE), WEEE cần được thu gom và xử lý riêng. Nếu muốn thải bỏ sản phẩm này, vui lòng KHÔNG thải bỏ cùng với rác thải sinh hoạt. Vui lòng gửi sản phẩm này đến các điểm thu thập WEEE.

#Chi tiết Vấn đề

Customercare@us.toshiba-lifestyle.com
855-204-5313