



# Washing Machine

User manual

WD21B6400\*\*

**SAMSUNG**



# Contents

---

<b>Safety information</b>	<b>4</b>
What you need to know about the safety instructions	4
Important safety symbols	4
Important safety precautions	5
Critical installation warnings	8
Installation cautions	10
Critical usage warnings	10
Usage cautions	11
Critical cleaning warnings	14
<b>Installation</b>	<b>15</b>
What's included	15
Installation requirements	17
Step-by-step installation	19
<b>Before you start</b>	<b>26</b>
Initial setup	26
Laundry guidelines	26
Detergent drawer guidelines	28
<b>Operations</b>	<b>32</b>
Control panel	32
Operating a cycle	34
Cycle overview	35
Options	37
Settings	40
Special features	43
SmartThings	45
Open Source Announcement	46
<b>Maintenance</b>	<b>47</b>
Drum Clean+	47
Emergency drain	48
Cleaning	49
Defrosting your washing machine	52
Care against an extended time of disuse	52





---

<b>Troubleshooting</b>	<b>53</b>
Checkpoints	53
Information codes	57
<b>Specifications</b>	<b>59</b>
Fabric care chart	59
Protecting the environment	60
Specification sheet	61





# Safety information

Congratulations on your new Samsung washing machine. This manual contains important information on the installation, use and care of your appliance. Please take some time to read this manual to take full advantage of your washing machine's many benefits and features.

## What you need to know about the safety instructions

Please read this manual thoroughly to ensure that you know how to safely and efficiently operate the extensive features and functions of your new appliance. Please store the manual in a safe location close to the appliance for future reference. Use this appliance only for its intended purpose as described in this instruction manual.

Warnings and Important Safety Instructions in this manual do not cover all possible conditions and situations that may occur. It is your responsibility to use common sense, caution and care when installing, maintaining and operating your washing machine.

Because the following operating instructions cover various models, the characteristics of your washing machine may differ slightly from those described in this manual and not all warning signs may be applicable. If you have any questions or concerns, contact your nearest service centre or find help and information online at [www.samsung.com](http://www.samsung.com).

## Important safety symbols

What the icons and signs in this user manual mean:

### WARNING

Hazards or unsafe practices that may result in **severe personal injury, death and/or property damage.**

### CAUTION

Hazards or unsafe practices that may result in **personal injury and/or property damage.**

### NOTE

Indicates that a risk of personal injury or material damage exists.

### Read the instructions

**These warning signs are here to prevent injury to yourself and others.**

**Please follow them explicitly.**

**After reading this manual, store it in a safe place for future reference.**

Read all instructions before using the appliance.

As with any equipment that uses electricity and moving parts, potential hazards exist. To safely operate this appliance, familiarize yourself with its operation and exercise care when using it.



---

## Important safety precautions

---

### **WARNING**

**To reduce the risk of fire, electric shock, or injury to persons when using your appliance, follow basic precautions, including the following:**

1. This appliance is not intended for use by persons (including children) with reduced physical, sensory or mental capabilities, or lack of experience and knowledge, unless they have been given supervision or instruction concerning use of the appliance by a person responsible for their safety.
2. **For use in Europe:** This appliance can be used by children aged from 8 years and above and persons with reduced physical, sensory or mental capabilities or lack of experience and knowledge if they have been given supervision or instruction concerning use of the appliance in a safe way and understand the hazards involved. Children shall not play with the appliance. Cleaning and user maintenance shall not be made by children without supervision.
3. Children should be supervised to ensure that they do not play with the appliance.
4. If the supply cord is damaged, it must be replaced by the manufacturer, its service agent or similarly qualified persons in order to avoid a hazard.
5. The new hose-sets supplied with the appliance are to be used and that old hose-sets should not be reused.

## Safety information

---

6. For appliances with ventilation openings in the base, that a carpet must not obstruct the openings;
7. **For use in Europe:** Children of less than 3 years should be kept away unless continuously supervised.
8. **CAUTION:** In order to avoid a hazard due to inadvertent resetting of the thermal cut-out, this appliance must not be supplied through an external switching device, such as a timer, or connected to a circuit that is regularly switched on and off by the utility.
9. The tumble dryer is not to be used if industrial chemicals have been used for cleaning.
10. The lint trap has to be cleaned frequently, if applicable.
11. Lint must not to be allowed to accumulate around the tumble dryer. (not applicable for appliances intended to be vented to the exterior of the building)
12. Adequate ventilation has to be provided to avoid the back flow of gases into the room from appliances burning other fuels, including open fires.
13. Do not dry unwashed items in the tumble dryer.
14. Items that have been soiled with substances such as cooking oil, acetone, alcohol, petrol, kerosene, spot removers, turpentine, waxes and wax removers should be washed in hot water with an extra amount of detergent before being dried in the tumble dryer.

- 
15. Items such as foam rubber (latex foam), shower caps, waterproof textiles, rubber backed articles and clothes or pillows fitted with foam rubber pads should not be dried in the tumble dryer.
  16. Fabric softeners, or similar products, should be used as specified by the fabric softener instructions.
  17. The final part of a tumble dryer cycle occurs without heat (cool down cycle) to ensure that the items are left at a temperature that ensures that the items will not be damaged.
  18. Remove all objects from pockets such as lighters and matches.
  19. **WARNING:** Never stop a tumble dryer before the end of the drying cycle unless all items are quickly removed and spread out so that the heat is dissipated.
  20. Exhaust air must not be discharged into a flue which is used for exhausting fumes from appliances burning gas or other fuels.
  21. The appliance must not be installed behind a lockable door, a sliding door or a door with a hinge on the opposite side to that of the tumble dryer, in such a way that a full opening of the tumble dryer door is restricted.
  22. **WARNING:** The appliance must not be supplied through an external switching device, such as a timer, or connected to a circuit that is regularly switched on and off by a utility.

# Safety information

---

**23.** This appliance is intended to be used in household only and it is not intended to be used such as:

- staff kitchen areas in shops, offices and other working environments;
- farm houses;
- by clients in hotels, motels and other residential type environments;
- bed and breakfast type environments;
- areas for communal use in blocks of flats or in launderettes.

## Critical installation warnings

---

### WARNING

The installation of this appliance must be performed by a qualified technician or service company.

- Failure to do so may result in electric shock, fire, an explosion, problems with the appliance, or injury.

The appliance is heavy, therefore take care when lifting it.

Plug the power cord firmly into a wall socket that meets local electrical specifications. Use the socket for this appliance only, and do not use an extension cord.

- Sharing a wall socket with other appliances using a power strip or extending the power cord may result in electric shock or fire.
- Ensure that the power voltage, frequency, and current are the same as those of the product specifications. Failure to do so may result in electric shock or fire.

Remove all foreign substances such as dust or water from the power plug terminals and contact points using a dry cloth on a regular basis.

- Unplug the power plug and clean it with a dry cloth.
- Failure to do so may result in electric shock or fire.

Plug the power plug into the wall socket so that the cord is running towards the floor.

- If you plug the power plug into the socket in the opposite direction, the electric wires within the cable may be damaged and this may result in electric shock or fire.

Keep all packaging materials out of the reach of children as these may be dangerous.

- If a child places a bag over its head, it may suffocate.

When the appliance, power plug or power cord is damaged, contact your nearest service centre.

This appliance must be properly grounded.



Do not ground the appliance to a gas pipe, plastic water pipe, or telephone line.

- This may result in electric shock, fire, an explosion, or problems with the appliance.
- Never plug the power cord into a socket that is not grounded correctly and make sure that it is in accordance with local and national regulations.

Do not install this appliance near a heater or any inflammable material.

Do not install this appliance in a humid, oily or dusty location, or in a location exposed to direct sunlight or water (rain drops).

Do not install this appliance in a location exposed to low temperatures.

- Frost may cause the tubes to burst.

Do not install this appliance in a location where gas may leak.

- This may result in electric shock or fire.

Do not use an electric transformer.

- This may result in electric shock or fire.

Do not use a damaged power plug, damaged power cord, or loose wall socket.

- This may result in electric shock or fire.

Do not pull or excessively bend the power cord.

Do not twist or tie the power cord.

Do not hook the power cord over a metal object, place a heavy object on the power cord, insert the power cord between objects, or push the power cord into the space behind the appliance.

- This may result in electric shock or fire.

Do not pull the power cord when unplugging the power plug.

- Unplug the power plug by holding the plug.
- Failure to do so may result in electric shock or fire.

This appliance should be positioned so that the power plug, the water supply taps, and the drain pipes are accessible.

Following the repair by a non-authorized service provider, self-repair or non-professional repair of the product, Samsung is not liable for any damage to the product, any injury or any other product safety issue caused by any attempt to repair the product which does not carefully follow these repair and maintenance instructions. Any damage to the product caused by an attempt to repair the product by any person other than a Samsung certified service provider will not be covered by the warranty.



# Safety information

---

## Installation cautions

---

### CAUTION

This appliance should be positioned in such a way that the power plug is easily accessible.

- Failure to do so may result in electric shock or fire due to electric leakage.

Install your appliance on a solid, level floor that can support its weight.

- Failure to do so may result in abnormal vibrations, movement, noise, or problems with the appliance.

## Critical usage warnings

---

### WARNING

If the appliance is flooded, turn off the water & power supplies immediately and contact your nearest service centre.

- Do not touch the power plug with wet hands.
- Failure to do so may result in electric shock.

If the appliance generates a strange noise, a burning smell, or smoke, unplug the power cord immediately and contact your nearest service centre.

- Failure to do so may result in electric shock or fire.

In the event of a gas leak (such as propane gas, LP gas, etc.), ventilate immediately without touching the power plug. Do not touch the appliance or power cord.

- Do not use a ventilating fan.
- A spark may result in an explosion or fire.

Remove the washing machine door lever before disposing the appliance.

- If trapped inside the appliance, children may suffocate to death.

Make sure to remove the packaging (sponge, styrofoam) attached to the bottom of the washing machine before using it.

Do not wash items contaminated with gasoline, kerosene, benzene, paint thinner, alcohol or other inflammable or explosive substances.

- This may result in electric shock, fire, or an explosion.

Do not open the washing machine door by force while it is operating (high-temperature washing/drying/spinning).

- Water flowing out of the washing machine may result in burns or cause the floor to be slippery. This may result in injury.
- Opening the door by force may result in damage to the appliance or injury.

Do not touch the power plug with wet hands.

- This may result in electric shock.

Do not turn the appliance off by unplugging the power cord while an operation is in progress.

- Plugging the power cord into the wall socket again may cause a spark and result in electric shock or fire.



Do not let children climb in or onto the appliance.

- This may result in electric shock, burns or injury.

Do not insert your hand or a metal object under the washing machine while it is operating.

- This may result in injury.

Do not unplug the appliance by pulling the power cord. Always grip the plug firmly and pull it straight out of the outlet.

- Damage to the power cord may cause a short-circuit, fire and/or electric shock.

Do not attempt to repair, disassemble, or modify the appliance yourself.

- Do not use a fuse (such as copper, steel wire, etc.) other than a standard fuse.
- When the appliance needs to be repaired or reinstalled, contact your nearest service centre.
- Failure to do so may result in electric shock, fire, problems with the appliance, or injury.

If the water supply hose comes loose from the water tap and floods the appliance, unplug the power cord.

- Failure to do so may result in electric shock or fire.

Unplug the power cord when the appliance is not being used for long periods of time or during a thunder or lightning storm.

- Failure to do so may result in electric shock or fire.

If any foreign substance enters into the appliance, unplug the power cord and contact your nearest Samsung Customer Service.

- This may result in electric shock or fire.

Do not let children (or pets) play in or on your washing machine. The washing machine door does not open easily from the inside and children may be seriously injured if trapped inside.

## Usage cautions

### CAUTION

When the washing machine is contaminated by a foreign substance such as detergent, dirt, food waste, etc., unplug the power cord and clean the washing machine using a damp, soft cloth.

- Failure to do so may result in discolouration, deformation, damage, or rust.

The front glass may be broken by a strong impact. Take care when using the washing machine.

- If the glass is broken, it may result in injury.

Open the water tap slowly after a long period of non-use, water supply failure, or when reconnecting the water supply hose.

- The air pressure in the water supply hose or the water pipe may damage a part of the appliance or result in a water leak.

If a draining error occurs during an operation, check if there is a draining problem.

- If the washing machine is used when it is flooded because of a draining problem, it may result in electric shock or fire.



# Safety information

---

Insert the laundry into the washing machine completely so that the laundry does not get caught in the door.

- If laundry gets caught in the door, it may result in damage to the laundry or the washing machine, or result in a water leak.

Turn the water supply off when the washing machine is not being used.

- Ensure that the screws on the water supply hose connector are properly tightened.

Ensure that the rubber seal and front door glass are not contaminated by a foreign substance (e.g. waste, thread, hair, etc.).

- If a foreign substance is caught in the door or the door is not completely closed, it may cause a water leak.

Open the water tap and check if the water supply hose connector is firmly tightened and that there is no water leak before using the appliance.

- If the screws on the water supply hose connector are loose, it may result in a water leak.

The appliance you have purchased is designed for domestic use only.

Using the appliance for business purposes qualifies as an appliance misuse. In this case, the appliance will not be covered by the standard warranty provided by Samsung and no responsibility can be attributed to Samsung for malfunctions or damages resulting from such misuse.

Do not stand on the appliance or place objects (such as laundry, lighted candles, lighted cigarettes, dishes, chemicals, metal objects, etc.) on the appliance.

- This may result in electric shock, fire, problems with the appliance, or injury.

Do not spray volatile material such as insecticide onto the surface of the appliance.

- As well as being harmful to humans, this may result in electric shock, fire or problems with the appliance.

Do not place objects that generate electromagnetic fields near the washing machine.

- This may result in injury due to a malfunction.

Water drained during a high-temperature wash or drying cycle is hot. Do not touch the water.

- This may result in burns or injury.

Draining time may vary depending on the water temperature. If the water temperature is too high, the draining process starts after the water cools down.

Do not wash, spin, or dry water-proof seats, mats, or clothing (\*) unless your appliance has a special cycle for washing these items.

(\*): Woollen bedding, rain covers, fishing vests, ski pants, sleeping bags, diaper covers, sweat suits, and bicycle, motor cycle and car covers, etc.

- Do not wash thick or hard mats even if the washing machine mark is on the care label. This may result in injury or damage to the washing machine, walls, floor, or clothing due to abnormal vibrations.
- Do not wash throw rugs or doormats with rubber backing. The rubber backing may come off and stick to inside the drum, and this may result in malfunction such as a drainage error.



Do not operate the washing machine when the detergent drawer is removed.

- This may result in electric shock or injury due to a water leak.

Do not touch the insides of the drum during or just after drying as it is hot.

- This may result in burns.

The door glass becomes hot during washing and drying. Therefore, do not touch the door glass.

Also, do not allow children to play around the washing machine or touch the door glass.

- This may result in burns.

Do not insert your hand into the detergent drawer.

- This may result in injury as your hand may be caught by the detergent input device.

Remove the liquid detergent guide (applicable models only) when using powdered detergent.

- If not, water may leak through the front of the detergent drawer.

Do not place any objects (such as shoes, food waste, animals) other than laundry into the washing machine.

- This may result in damage to the washing machine, or injury and death in the case of pets due to the abnormal vibrations.

Do not press the buttons using sharp objects such as pins, knives, fingernails, etc.

- This may result in electric shock or injury.

Do not wash laundry contaminated by oils, creams or lotions usually found in skincare shops or massage clinics.

- This may cause the rubber seal to become deformed and result in a water leak.

Do not leave metal objects such as safety pins, hair pins or bleach in the drum for long periods of time.

- This may cause the drum to rust.
- If rust starts appearing on the surface of the drum, apply a (neutral) cleansing agent to the surface and use a sponge to clean it. Never use a metal brush.

Do not use dry cleaning detergent directly and do not wash, rinse, or spin laundry contaminated by dry cleaning detergent.

- This may result in spontaneous combustion or ignition due to the heat from the oxidation of the oil.

Do not use water from water cooling/heating devices.

- This may result in problems with the washing machine.

Do not use natural hand-washing soap for the washing machine.

- If it hardens and accumulates inside the washing machine, it may result in problems with the appliance, discolouration, rust, or bad odours.

Place socks and brassieres in a washing net and wash them with the other laundry.

Do not wash large laundry items such as bedding in the washing net.

- Failure to do so may result in injury due to abnormal vibrations.

Do not use hardened detergent.

- If it accumulates inside the washing machine, it may result in a water leak.

# Safety information

---

Make sure that the pockets of all the clothing items to be washed are empty.

- Hard, sharp objects such as coins, safety pins, nails, screws, or stones can cause extensive damage to the appliance.

Do not wash clothing with large buckles, buttons or other heavy metal objects.

Sort the laundry by colour on the basis of its colorfastness and select the recommended cycle, water temperature and additional functions.

- This may result in discolouration or fabric damage.

Take care that children's fingers are not caught in the door when you close it.

- Failure to do so may result in injury.

To prevent odours and mould, leave the door open after a wash cycle to allow the drum to dry.

To prevent limescale build up, leave the detergent drawer open after a wash cycle and dry inside it.

## Critical cleaning warnings

---

### WARNING

Do not clean the appliance by spraying water directly onto it.

Do not use a strong acidic cleaning agent.

Do not use benzene, thinner or alcohol to clean the appliance.

- This may result in discolouration, deformation, damage, electric shock or fire.

Before cleaning or performing maintenance, unplug the appliance from the wall socket.

- Failure to do so may result in electric shock or fire.

# Installation

Follow these instructions carefully to ensure proper installation of the washing machine and to prevent accidents when doing laundry.

## What's included

Make sure all the parts are included in the product package. If you have a problem with the washing machine or the parts, contact a local Samsung customer centre or the retailer.

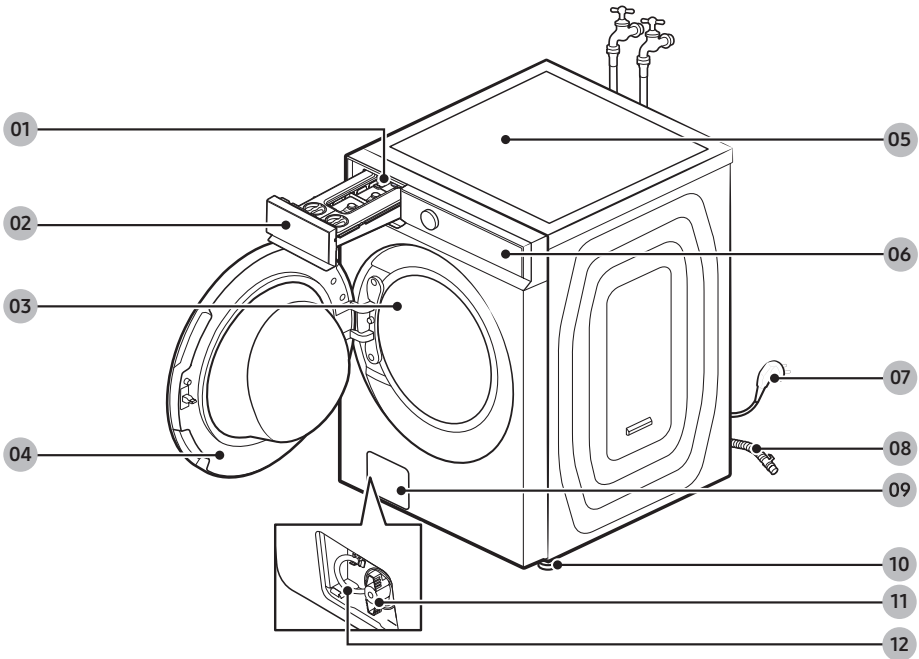

01 Release lever

02 Detergent drawer (Auto dispenser)

03 Drum

04 Door

05 Worktop

06 Control panel

07 Power plug

08 Drain hose

09 Filter cover

10 Levelling feet

11 Debris filter

12 Emergency drain tube

# Installation

## Accessories (supplied)



Spanner



Bolt caps

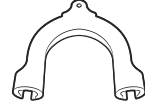

Hose guide



Cold water hose



Hot water hose

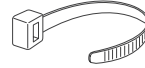

Cable tie



Drain hose  
(applicable models only)

### NOTE

- Spanner: For removing the shipping bolts and levelling the washing machine.
- Bolt caps: For covering the holes after removing the shipping bolts. The provided number of bolt caps (3 to 6) depends on the model.
- Hose guide: For hanging the drain hose in the drainpipe or wash-basin.
- Cold/Hot water hose: For supplying water to the washing machine. (Hot water hoses is for applicable models only.)

### Accessories (not supplied)

- Stacking kit : SKK-AT\*/\*\*
  - Staking kit is required to stack a dryer on a washing machine.



## Installation requirements

### Electrical supply and grounding

- Use an individual branch circuit specific to the washing machine.

To ensure proper grounding, the washing machine comes with a power cord featuring a three-prong grounding plug for use in a properly installed and grounded outlet.

Check with a qualified electrician or service person if you are not sure about the grounding. Do not modify the provided plug. If it does not fit the outlet, call a qualified electrician to install a suitable outlet.

#### **WARNING**

- Do NOT use an extension cord.
- Use only the power cord that comes with the washing machine.
- Do NOT connect the ground wire to plastic plumbing, gas lines, or hot water pipes.
- Improperly connected grounding conductors may cause electric shock.
- Do not remove or modify the grounding pin of power cord to reduce the risk of electric hazard.
- Please use the additional grounding wire provided with this appliance if there is no hole for earth pin in power inlet socket.

### Water supply

A proper water pressure for this washing machine is between 50 kPa and 800 kPa. Water pressure less than 50 kPa may cause the water valve to not close completely, or it may take longer to fill the drum, causing the washing machine to turn off. Water taps must be within 120 cm from the rear of the washing machine so that the provided inlet hoses reach the washing machine.

To reduce the risk of leaks:

- Make sure water taps are easily accessible.
- Turn off the taps when the washing machine is not in use.
- Check for any leaks at the water inlet hose fittings on a regular basis.

#### **CAUTION**

Before using the washing machine for the first time, check all connections at the water valve and taps for any leaks.

### Drain

Samsung recommends a standpipe 60-90 cm high. The drain hose must be connected through the hose clip to the standpipe, and the standpipe must fully cover the drain hose.

# Installation

## Flooring

For best performance, the washing machine must be installed on a solid floor. Wood floors may need to be reinforced to minimise vibration and/or unbalanced loads. Carpeting and soft tile surfaces do not resist vibration well and may cause the washing machine to move slightly during the spin cycle.

### CAUTION

Do NOT install the washing machine on a platform or a poorly supported structure.

## Water temperature

Do not install the washing machine in areas where water may freeze as the washing machine always retains some water in its water valves, pumps, and/or hoses. Frozen water left in the connection parts may cause damage to belts, the pump, and other components of the washing machine.

## Alcove installation

Minimum clearance for stable operation:

Sides	25 mm
Top	25 mm
Rear	50 mm
Front	550 mm

If both the washing machine and a dryer are installed in the same location, the front of the alcove must have at least a 550 mm unobstructed air opening. Your washing machine alone does not require a specific air opening.

## Step-by-step installation

### STEP 1 Select a location

Location requirements:

- Solid, level surface without carpeting or flooring that may obstruct ventilation
- Away from direct sunlight
- Adequate room for ventilation and wiring
- The ambient temperature is always higher than the freezing point (0 °C)
- Away from a heat source

### STEP 2 Remove the shipping bolts

Unpack the product package and remove all shipping bolts.

#### NOTE

Number of shipping bolts may differ depending on the model.

#### WARNING

- Packaging materials can be dangerous to children. Dispose all packaging material (plastic bags, polystyrene, etc.) out of children's reach.
- To avoid injury, cover the holes with bolt caps after removing the shipping bolts. Do not move the washing machine without the shipping bolts in place. Assemble the shipping bolts before moving the washing machine to another location. Keep the shipping bolts in a safe place for future use.

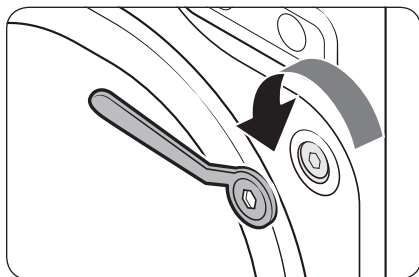

1. Loosen all shipping bolts on the rear of the machine using the supplied spanner.

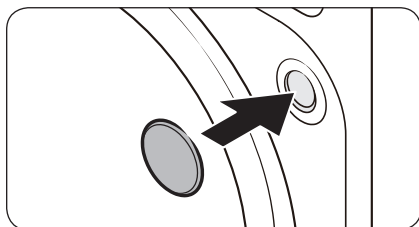

2. Fill the holes with the supplied plastic bolt caps. Keep the shipping bolts for future use.
3. Close all plastic bolt caps on the rear of the washing machine.

# Installation

English

## STEP 3 Adjust the levelling feet

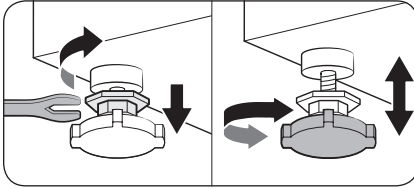

1. Gently slide the washing machine into position. Excessive force may damage the levelling feet.
2. Level the washing machine by manually adjusting the levelling feet.

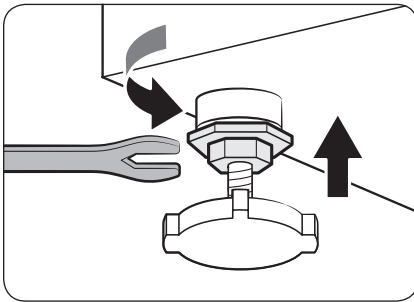

3. When levelling is complete, tighten the nuts using the spanner.

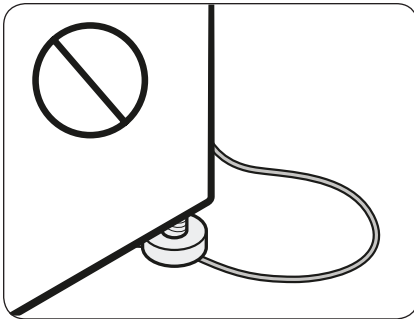

### **⚠ CAUTION**

When installing the product make sure the levelling feet is not pressing the power cord.

### **⚠ CAUTION**

Make sure all the levelling feet are seating on the floor surface to avoid the washing machine from moving or generating noise due to vibration. Then, check if the washing machine is rocking. If the washing machine is not rocking, tighten the nuts.

## STEP 4 Connect the water hose

The provided water hose may differ depending on the model. Please follow the instruction according to the provided water hose.

### Connecting to a threaded water tap

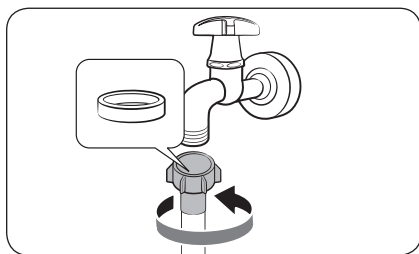

1. Connect the water hose to the water tap, and then turn it to the right to tighten.

#### ⚠ CAUTION

Before connecting the water hose, make sure there is a rubber washer in the hose connector. Do not use the hose if the washer is damaged or missing.

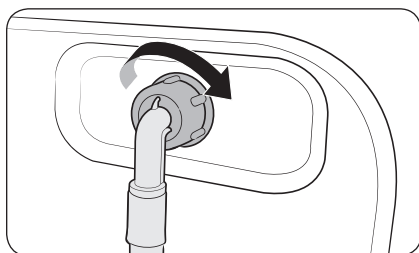

2. Connect the other end of the water hose to the inlet valve on the back of the washing machine, and then turn it to the right to tighten.

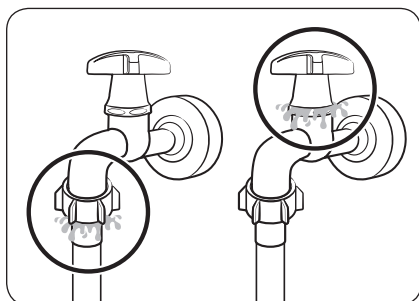

3. Slowly open the water tap and check if there are any leaks around the connection areas. If there are water leaks, repeat step 1 and 2.

#### ⚠ WARNING

If there is a water leak, stop operating the washing machine and disconnect it from the electrical supply. Then, contact a local Samsung service centre in case of a leak from the water hose, or contact a plumbing technician in case of a leak from the water tap. Otherwise, this may cause electric shock.

# Installation

## ⚠ CAUTION

Do not stretch the water hose by force. If the hose is too short, replace the hose with a longer, high-pressure hose.

### Connecting to a non-threaded water tap

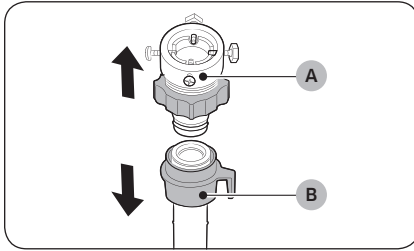

1. Remove the **adaptor (A)** from the water **hose (B)**.

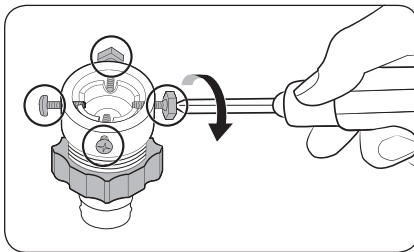

2. Use a Phillips screwdriver to loosen four screws on the adaptor.

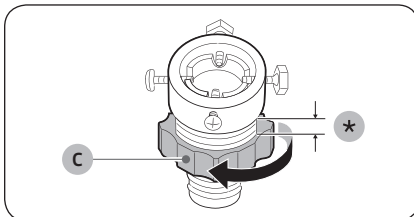

3. Hold the adaptor and turn **part (C)** in the arrow direction to loosen it by 5 mm (\*).

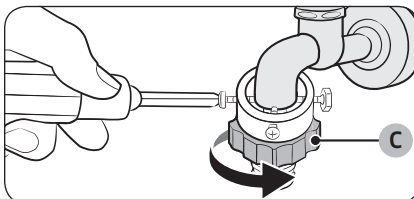

4. Insert the adaptor onto the water tap, and then tighten the screws while lifting the adaptor.
5. Turn **part (C)** in the arrow direction to tighten it.

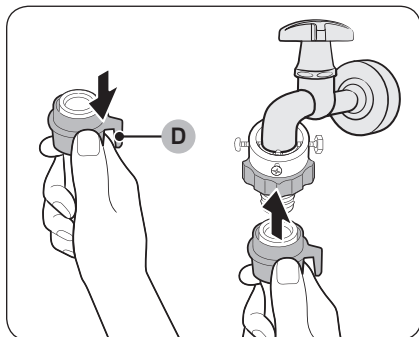

6. While pulling down **part (D)** on the water hose, connect the water hose to the adaptor. Then, release **part (D)**. The hose fits into the adaptor with a clicking sound.

7. To complete connecting the water hose, see 2 and 3 on the “**Connecting to a threaded water tap**” section.

#### NOTE

- After connecting the water hose to the adaptor, pull the water hose down to check if it is connected properly.
- Use a popular type of water taps. If the tap is square-shaped or too big, remove the spacer ring before inserting the tap into the adaptor.

#### For models with an additional hot water inlet:

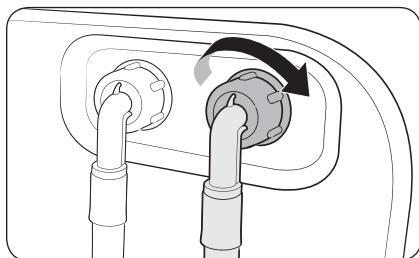

1. Connect the red end of the hot water hose to the hot water inlet on the back of the machine.
2. Connect the other end of the hot water hose to the hot water tap.



# Installation

---

## Aqua stop hose (applicable models only)

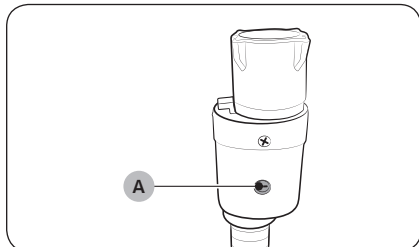

The aqua stop hose alerts users of a risk of water leaks. It senses the water flow and turns red on the centre **indicator (A)** in case of a leak.

### NOTE

The end of the aqua stop hose must be fitted to the water tap and not the machine.





## STEP 5 Position the drain hose

The drain hose can be positioned in three ways:

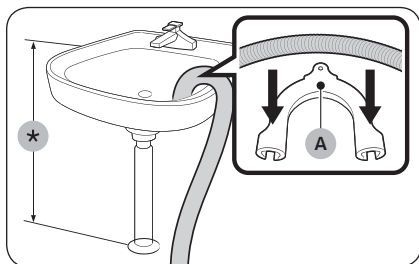

### Over the edge of a wash basin

The drain hose must be placed between 60 cm and 90 cm (\*) above from the floor. To keep the spout of the drain hose bent, use the supplied **plastic hose guide (A)**. Secure the guide to the wall using a hook to ensure stable drainage.

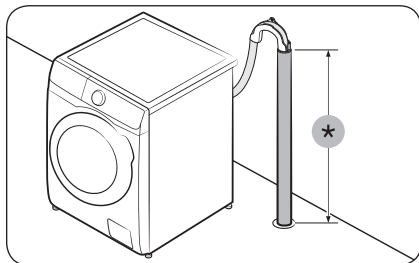

### In a drain pipe

The drain pipe should be between 60 cm and 90 cm high (\*). It is advisable to use a 65 cm high vertical pipe.

- To ensure the drain hose stays in position, use the plastic hose guide provided (see the figure).
- To prevent the siphoning of water flow during drainage, make sure to insert the drain hose 15 cm in the drain pipe.
- To prevent the drain hose from moving around, secure the hose guide to the wall.

Drain standpipe requirements:

- Minimum diameter of 5 cm
- Minimum carry-away capacity of 60 litres per minute

## STEP 6 Power on

Plug the power cord into a wall socket protected by a fuse or circuit breaker. Then, tap  to turn on the washing machine.



# Before you start



---

## Initial setup

---

- When you turn on the washing machine for the first time, the screen shows the initial setup process. Follow the on-screen instructions to complete it.
- Initial setup will not repeat after you've completed it.
- Tap  to skip to the next screen.

## Run Calibration

- You must proceed calibration before using the washing machine.
- Empty the drum, and then tap and hold  to start calibration.
- When calibration is complete, power turns off and then turns on automatically.
- If you want to proceed calibration again, tap and hold  for 3 seconds to enter the Settings menu and select **Calibration**.

## Laundry guidelines

---

### STEP 1 Sort

---

#### Sort the laundry according to these criteria:

- Care Label: Sort the laundry into cottons, mixed fibres, synthetics, silks, wools, and rayon.
- colour: Separate whites from colours.
- Size: Mixing different sized items together in the drum improves the washing performance.
- Sensitivity: Wash delicate items separately using an Easy Iron option for pure, new woollen items, curtains, and silk items. Check the labels on the items.

#### NOTE

Make sure to check the care label on the clothing, and sort them accordingly before starting the wash.

### STEP 2 Empty pockets

---

#### Empty all the pockets of your laundry items

- Metal objects such as coins, pins, and buckles on clothing may damage other laundry items as well as the drum.

#### Turn clothing with buttons and embroideries inside out

- If trousers or jacket zippers are open while washing, the drum may be damaged. Zippers should be closed and fixed with a string.
- Clothing with long strings may become entangled with other clothes. Make sure to tie the strings before starting the wash.



---

### STEP 3 Use a laundry net

---

- Brassieres (machine washable) must be placed in a laundry net. Metal parts of the brassieres may break through and tear other laundry items.
- Small, light clothing such as socks, gloves, stockings, and handkerchiefs may become caught around the door. Place them inside a fine laundry net.
- Do not wash the laundry net by itself without other laundry. This may cause abnormal vibrations that could move the washing machine and result in injury.

### STEP 4 Determine the load capacity

---

Do not overload the washing machine. Overloading may cause the washing machine to not wash properly. For the load capacity for the type of clothing, see page 35.

 **NOTE**

When washing bedding or bedding covers, the wash time may be lengthened or the spin efficiency may be reduced. For bedding or bedding covers, the recommended load capacity is 2.0 kg or less.

 **CAUTION**

- Unbalanced laundry may reduce the spinning performance.
- Make sure the laundry is fully inserted in the drum and not caught in the door.
- Do not slam the door. Close the door gently. Otherwise, the door may not be closed properly.

### STEP 5 Apply a proper detergent type

---

The type of detergent depends on the type of fabric (cotton, synthetic, delicate items, wool), colour, wash temperature, and degree of soiling. Make sure to use the laundry detergent that is designed for automatic washing machines.

 **NOTE**

- Follow the detergent manufacturer's recommendations based on the weight of the laundry, the degree of soiling, and the hardness of the water in your local area. If you are not sure about the water hardness, contact a local water authority.
- Do not use detergent that tends to be hardened or solidified. This detergent may remain after the rinse cycle, blocking the drain outlet.

 **CAUTION**

When washing wool using the Wool cycle, use a detergent dedicated to wool items. If used with the Wool cycle, powder detergent may remain on the laundry and discolour the laundry.

# Before you start

## Detergent drawer guidelines

The automatic dispenser models provide a three-compartment dispenser: two compartments for auto-dispensing and another part for manual input. With the automatic dispensing option on, the washing machine dispenses an adequate amount of detergent or fabric softener for each load. See below for details:

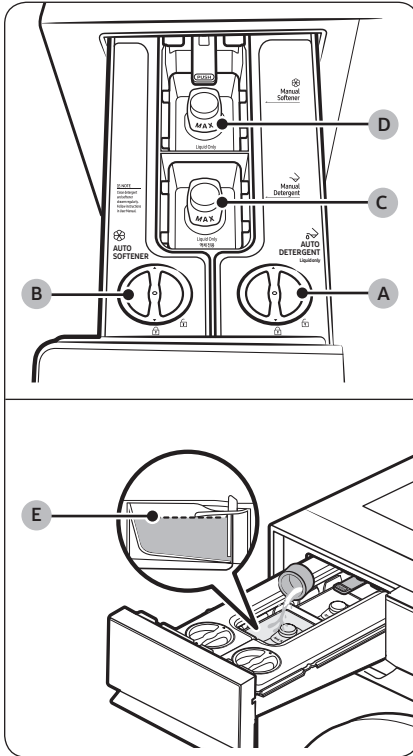

### A. Auto detergent compartment

- Use liquid detergent only.

### B. Auto softener compartment

- Use fabric softener only.

### C. Manual detergent compartment

- If necessary, add detergent manually as instructed by the detergent manufacturer.
- To use the detergent in this compartment, make sure the auto-dispensing option is off. (For more information on turning the auto-dispensing off, see the "Dose per Wash" and "Dose per Rinse" section on page 38.
- Do not exceed the **max line (E)** when adding liquid detergent.
- If you want to use the powdered detergent, remove the liquid detergent container before putting the powdered detergent.

### D. Manual softener compartment

- Apply additives such as fabric softener. Do not exceed the max line.

 **CAUTION**

- Do not operate the washing machine with the compartments not placed in the detergent drawer.
  - A water leak may cause electric shock or injury.
- Do not use the following types of detergent in the drawer.
  - Tablet, capsule, ball, or net types.
- Do not use gel-type or viscous detergent/softener in the detergent drawer as they may not flow well.
  - Read the detergent/softener manufacturer's instructions before using them in the washing machine.
- Do not carry any removed compartment. Put the compartment back in place.
  - Otherwise, the compartment may shake and cause the content to spill out.
- Empty the compartments in the detergent drawer before moving the washing machine to prevent any content from spilling out on the floor.

 **NOTE**

- The **"Detergent drawer is open"** message appears if the detergent drawer is not completely closed. Close the detergent drawer before you start the washing machine.
- If message **"Refill detergent"**, **"Refill softener"**, or **"Refill detergent & softener"** appears on the display, refill the corresponding compartment.
- Detergent/softener is not automatically dispensed in the Wool cycle. To dispense detergent/softener in the Wool and Outdoor cycles, you must manually set the input level of detergent/softener.
- Do not exceed the max line when filling detergent and softener.
- For special detergent or softener (for wool, baby clothes, etc.), purchase additional compartments and use the new compartments exclusively for the special detergent or softener.
- It may be hard to open the detergent drawer with just your fingertips. Grab the detergent drawer handle firmly with your hand and pull to open it.
- Push the detergent drawer all the way to the end to close it. You will hear a click sound when the drawer is properly closed.
- If the you feel softener scent is weak, set the softener input level to High.

**To apply washing agents to the auto dispenser** **NOTE**

- If message **"Refill detergent"**, **"Refill softener"**, or **"Refill detergent & softener"** appears on the display, refill the corresponding compartment.
- Once you refill the auto detergent/softener compartments, the washing machine will start to detect the detergent/softener amount when you tap and hold .
  - The detection time may vary depending on the type of the detergent/softener.



## Before you start

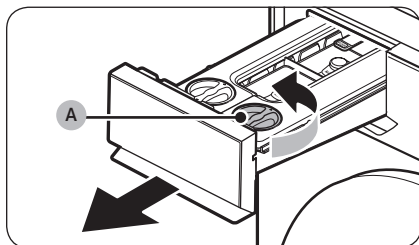

1. Pull the detergent drawer to open.
2. Turn the **auto detergent compartment cover (A)** anticlockwise to open.

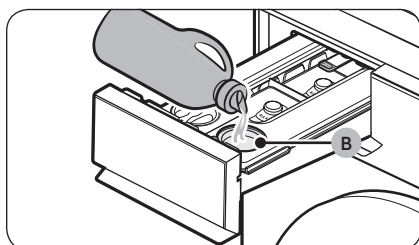

3. Apply an appropriate amount of detergent to the **auto detergent compartment (B)**.
  - After you finish, put the cover back and turn it clockwise to close.

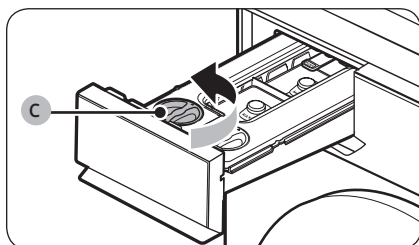

4. Turn the **auto softener compartment cover (C)** anticlockwise to open.

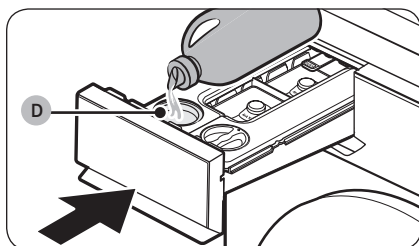

5. Apply an appropriate amount of softener to the **auto softener compartment (D)**.
  - After you finish, put the cover back and turn it clockwise to close.
6. Push the detergent drawer to close.
  - Push the detergent drawer all the way to the end. You will hear a click sound when the drawer is properly closed.



 **CAUTION**

- Do not apply detergent/softener to the drawer without the detergent/softener compartment.
  - If you do, clean the drawer and then reinsert both compartments.
- Use only liquid detergent/softener with the detergent/softener compartments. Do not use powdered detergent.
- Make sure both detergent/softener compartments are inserted completely.
  - If they are not, the washing machine may not start operating or fail to dispense washing agents.
- Clean the detergent/softener compartment before refilling them with the same or a different type of detergent or softener.
- Do not leave detergent/softener in the detergent/softener compartments for more than 6 weeks.
- Do not mix detergent with fabric softener in either compartment.
- To prevent detergent/softener from hardening, do not open the cover once the detergent/softener has been applied to the compartment.
- Do not use any bleach that may cause corrosion and/or generate the gas.
- Do not turn any compartment upside down.
  - The content may spill.
- Do not press the outlet at the rear of either compartment while moving it.
  - The content may leak.
- Use caution when inputting detergent or fabric softener in the applicable compartment.
  - The content may spill.
- When removing the detergent/softener compartment to check the remaining content (upon an error message or before the message appears), the drawer may have content remaining or leaking from the bottom of the drawer.
- Make sure all the compartments in the detergent drawer are empty before moving the washing machine.
- The input or refill level of the detergent/softener depends on the type or the remaining amount of detergent/softener.
- If you see the "**Refill detergent**", "**Refill softener**", or "**Refill detergent & softener**" message on the display, immediately refill the corresponding compartment. A later refill may cause the input level of the agent to decrease.
- Applying detergent directly on laundry cause discolouration. Apply detergent in the detergent compartment.
- Do not use hardened detergent/softener.









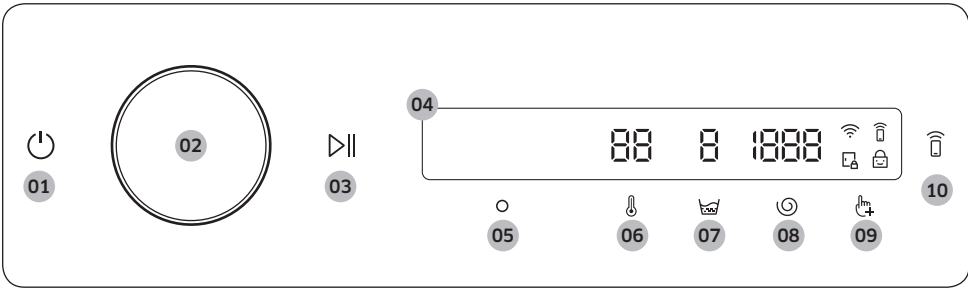

 **NOTE**

- Moisture on powder detergent compartment causes the powdered detergent to stick. Therefore, wipe the moisture with dry cloth before adding the powdered detergent.
- Use detergent and bleach for washing machine only.
- Do not use gel-type or viscous detergent/softener in the detergent drawer as they may not flow well.
  - Read the detergent/softener manufacturer's instructions before using them in the washing machine.

# Operations

## Control panel







<p><b>01 Power</b> </p>	<p>Tap to turn the washing machine on or off.</p> <ul style="list-style-type: none"> <li>If you do not manipulate the control panel for 10 minutes after the washing machine is turned on, the washing machine automatically turns off.</li> <li>The washing machine automatically turns off when the cycle completes.</li> </ul> <p><b>CAUTION</b></p> <p>Do not tap  to turn the washing machine off while the wash cycle is in progress. Tap and hold  to pause the cycle first, and then tap  to turn the washing machine off.</p>
<p><b>02 Navigation dial</b></p>	<p>Turn the navigation dial left or right to navigate through cycles and functions. When you turn the navigation dial, LCD displays your selection (such as cycle, options, and settings).</p>
<p><b>03 Start/Pause</b> </p>	<p>Tap and hold to start or pause an operation.</p>
<p><b>04 Display</b></p>	<p>The display shows current cycle information and estimated time remaining, or an information message when a problem occurs.</p>
<p><b>05 OK</b> </p>	<p>Tap to confirm your selection of function or setting.</p>
<p><b>06 Temp.</b> </p>	<p>Tap to change the water temperature for the selected cycle.</p> <ul style="list-style-type: none"> <li>The indicator above the button indicates the default or selected setting.</li> </ul>
<p><b>07 Rinse</b> </p>	<p>Tap to change the rinse count for the selected cycle.</p> <ul style="list-style-type: none"> <li>The indicator above the button indicates the default or selected setting.</li> </ul>
<p><b>08 Spin</b> </p>	<p>Tap to change the spin speed for the selected cycle.</p> <ul style="list-style-type: none"> <li>The indicator above the button indicates the default or selected setting.</li> </ul>
<p><b>09 Options</b> </p>	<p>Tap to enter the Options menu. Tap and hold for 3 seconds to enter the Settings menu.</p>



**10 Smart Control** 

- Tap to activate or deactivate the Smart Control function.  
Tap and hold to enter pairing mode to connect to the SmartThings app.
- When the Smart Control function is activated, you can control your washing machine remotely using the SmartThings app on your smartphone or tablet (Android or iOS).

**Icon descriptions**

	<b>Wi-Fi</b>	<ul style="list-style-type: none"> <li>This icon indicates that the washing machine is connected to Wi-Fi.</li> </ul>
	<b>Smart Control</b>	<ul style="list-style-type: none"> <li>This icon indicates that Smart Control is on.</li> <li>For more information on Smart Control, see page 43.</li> </ul>
	<b>Door Lock</b>	<ul style="list-style-type: none"> <li>This icon indicates the door is locked and cannot be opened.</li> <li>The door locks automatically during a cycle and this indicator turns on.</li> <li>You can open the door when this icon disappears.</li> </ul>
	<b>Child Lock</b>	<ul style="list-style-type: none"> <li>This icon indicates that Child Lock is on.</li> <li>For more information on Child Lock, see page 39.</li> </ul>

# Operations

## Operating a cycle

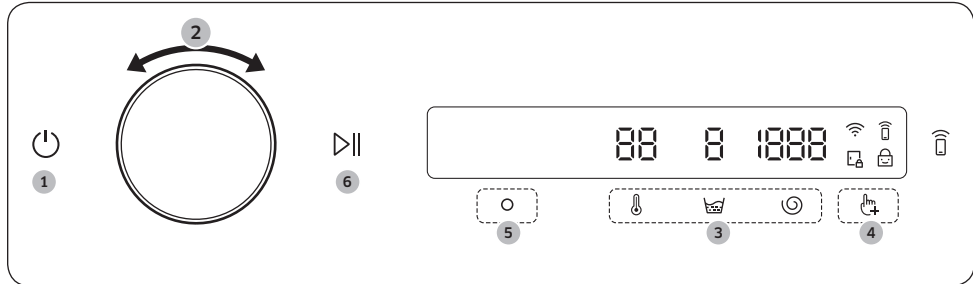

1. Tap to turn on the washing machine.
2. Turn the **Navigation dial** to select the cycle you want.
  - For more information on **Cycle overview**, see page 35.
3. Tap , , or to change the default cycle settings.
4. Tap , and then turn the **Navigation dial** to select option.
  - For more information on **Options**, see page 37.
5. Tap to change the settings for selected option.
  - Not all cycles have options available.
6. Tap and hold to start operation.
  - Once you set the cycle you want, the screen displays a brief cycle description, maximum laundry load, and cycle time. You can also check the cycle progress, remaining cycle time, and information codes.

## Cycle overview

### Cycle descriptions

You can add or delete cycles to personalize the cycle list in the My Cycles option. See page 39 for more information.



Cycle	Description	Max load (kg)
<b>Cotton</b>	<ul style="list-style-type: none"> <li>For cottons, bed linens, table linens, underwear, towels, or shirts. The washing time and the rinse count are automatically adjusted according to the load.</li> </ul>	Max
<b>AI Wash</b>	<ul style="list-style-type: none"> <li>Adjusts the amount of detergent and the cycle according to the load and the soil severity. This cycle is best used with the Auto Dispense function.</li> </ul>	9.0
<b>Quick Wash</b>	<ul style="list-style-type: none"> <li>For less soiled laundry with less than a 5.0 kg load.</li> <li>It takes at least 17 minutes, depending on the conditions such as the water pressure, water hardness, and/or extra options selected.</li> <li>A recommended amount of detergent is less than 20 g (for a 5.0 kg load).</li> </ul>	5.0
<b>Pet Care Wash</b>	<ul style="list-style-type: none"> <li>For cleaning pet-related items, stains, or odors, etc.</li> </ul>	1.5
<b>Bedding</b>	<ul style="list-style-type: none"> <li>For bed spreads, bed sheets, bedding covers, etc.</li> <li>For best results, wash only 1 type of bedding and make sure the load weighs less than 2.0 kg.</li> </ul>	4.0
<b>Towels</b>	<ul style="list-style-type: none"> <li>For bath towels, washcloths, and mats.</li> <li>A recommended capacity is below 5.0 kg.</li> </ul>	5.0
<b>Delicates</b>	<ul style="list-style-type: none"> <li>For sheer fabrics, bras, lingerie (silk), and other handwash-only fabrics</li> </ul>	2.0
<b>Wool</b>	<ul style="list-style-type: none"> <li>Specific for machine-washable wool for loads less than 2.0 kg.</li> <li>The Wool cycle features fine pulsating and soaking to protect the wool fibres from shrinkage/distortion.</li> <li>A neutral detergent is recommended.</li> </ul>	2.0
<b>Hygiene Steam</b>	<ul style="list-style-type: none"> <li>For colourfast fabrics and heavily soiled laundry, this cycle heats the supplied water over 60 °C to eliminate bacteria.</li> <li>If you stop running the cycle while the washing machine is heating the water, the door remains locked for your safety.</li> </ul>	9.0

# Operations



Cycle	Description	Max load (kg)
Baby Care	<ul style="list-style-type: none"> <li>Featuring a high-temperature wash and extra rinses to help remove the remaining detergent effectively.</li> </ul>	9.0
Shirts	<ul style="list-style-type: none"> <li>For shirts, blouses that are made of cotton, synthetic fiber.</li> </ul>	5.0
Blouses	<ul style="list-style-type: none"> <li>For shirts, blouses that are made of delicate fiber. We recommend that you use detergent made especially for this purpose.</li> </ul>	5.0
Outdoor	<ul style="list-style-type: none"> <li>For outdoor clothes, skiwear, and sportswear that are made of functional materials such as spandex, stretch, and micro-fibre.</li> </ul>	3.0
Activewear	<ul style="list-style-type: none"> <li>For exercise wear such as sports jerseys, training pants, shirts/tops and other performance clothing. This cycle provides effective soil removal with controlled drum rotation for special fabric care.</li> </ul>	3.0
Denim	<ul style="list-style-type: none"> <li>For denim and jeans.</li> <li>Wash inside out.</li> <li>Denim and jeans often contains excess dye and may run during the first few washes. Wash light and dark colored items separately.</li> </ul>	3.0
Rinse+Spin	<ul style="list-style-type: none"> <li>For loads that need rinsing only or to add rinse-aided fabric softener to</li> </ul>	-
Spin Only	<ul style="list-style-type: none"> <li>Featuring an additional spin process to effectively remove moisture from laundry.</li> </ul>	-
Spin for Dry	<ul style="list-style-type: none"> <li>Spin only for quick drying.</li> </ul>	-
Wash+Dry	<ul style="list-style-type: none"> <li>To quickly wash and dry relatively clean laundry.</li> </ul>	3.0
Dry Only	<ul style="list-style-type: none"> <li>Select to only dry items.</li> </ul>	-
Air Bedding Care	<ul style="list-style-type: none"> <li>Removes bad odours, bacteria, and dust from the laundry.</li> </ul>	-
Air Sanitize	<ul style="list-style-type: none"> <li>Removes bad odours and bacteria from the laundry.</li> </ul>	-
Drum Clean+	<ul style="list-style-type: none"> <li>Cleans the drum and the rubber door gasket by removing dirt and bacteria from them.</li> <li>For details, see the "<b>Drum Clean+</b>" section on page 47.</li> </ul>	-
Self Tub Dry	<ul style="list-style-type: none"> <li>For drying interior of the washing machine to maintain it hygienically. You must remove all items in the tub before starting this cycle.</li> </ul>	-

## Options

### Using Options





1. Tap .
2. Turn the **Navigation dial** to select the desired option.
3. Tap  to change the selected option setting or start operation.

#### NOTE

- To return to the main screen, tap  again or turn the **Navigation dial** to select **Back** and tap .
- If the selected option is not supported, the "**Currently not supported**" message is displayed, and the  button is not activated.
- When you select an option, a brief help message appears for the first ten times of use.



### Dry

You can add a drying process at the end of a wash cycle.

1. Select a cycle and change the cycle settings as necessary.
2. Tap .
3. Turn the **Navigation dial** to select **Dry**, and then tap .
4. Turn the **Navigation dial** or tap  repeatedly to select the desired drying time.
  - You can select from **Off**, **Normal**, **Extra**, **Delicates**, **30min**, **1hr 00min**, **1hr 30min**, **2hr 00min**, or **2hr 30min**.
5. Tap and hold .

### Bubble Soak





This function helps remove a wide variety of stubborn stains. With Bubble Soak selected, laundry is thoroughly soaked in water bubbles for effective washing.

1. Select a cycle and change the cycle settings as necessary.
2. Tap .
3. Turn the **Navigation dial** to select **Bubble Soak**, and then tap .
  - Bubble Soak is available with and adds up to 30 minutes to these cycles: Cotton, AI Wash, Quick Wash, Pet Care Wash, Bedding, Towels, Hygiene Steam, Baby Care and Shirts.
4. Tap and hold .

# Operations



## Delay End

You can set the washing machine to finish your wash automatically at a later time, choosing a delay of between 1 to 24 hours (in 1 hour increments). The hour displayed indicates the time the wash will finish.

1. Select a cycle and change the cycle settings as necessary.
2. Tap .
3. Turn the **Navigation dial** to select **Delay End**, and then tap .
4. Turn the **Navigation dial** to select the desired time, and then tap .
5. Tap and hold .
  - Status shows in the display and the washing machine tumbles the drum to sense the weight of the load (if load sensing is preset for the selected cycle). When load sensing is complete, the display shows the remaining time until the end of the wash cycle.
  - To cancel Delay End, tap  to restart the washing machine.



## Drum Light

This turns on the light inside the drum so you can check the status of the items inside.

1. Tap .
2. Turn the **Navigation dial** to select **Drum Light**, and then tap .
  - Even if the washing machine is turned off, the drum light will turn on as long as the power cable is connected.
  - Once the Drum Light function is enabled, the drum light will turn off automatically after 2 minutes.
  - Opening the washing machine door automatically turns on the drum light. The light will then turn off automatically after 2 minutes.
  - Water droplets on the surface of the drum light can scatter light such that it resembles a yellow stain. This is merely an optical illusion and not a malfunction.



## Dose per Wash

You can increase or decrease the amount of detergent dispensed automatically.

1. Tap .
2. Turn the **Navigation dial** to select **Dose per Wash**, and then tap .
3. Tap  to select the desired setting.
  - Default setting is Med..
  - You can select from Med., High, Off, or Low.



## Dose per Rinse

You can increase or decrease the amount of detergent dispensed automatically.

1. Tap .
2. Turn the **Navigation dial** to select **Dose per Rinse**, and then tap .
3. Tap  to select the desired setting.
  - Default setting is Med..
  - You can select from Med., High, Off, or Low.





## Add Garments

Use this function to add laundry after the wash starts.

1. Tap .
2. Turn the **Navigation dial** to select **Add Garments**, and then tap .
  - The water starts draining. Add laundry when the Door Lock indicator turns off, and then close the door.
3. Tap and hold .

## My Cycles



Add or remove cycles to create a personal cycle list.



1. Tap .
2. Turn the **Navigation dial** to select **My Cycles**, and then tap .
  - You can only edit a cycle to create a personal cycle when the washing machine is not operating.
3. Turn the **Navigation dial** to select a desired cycle.
4. Tap  to add or remove the selected cycle.
  - Addition and removal of the course is saved automatically.
5. Once you finish creating My Cycles, tap  to return to the cycles screen.

### NOTE



- The Cotton and Drum Clean+ cycles cannot be removed from the cycles list.
- You can also edit My Cycles in the SmartThings app.

## Child Lock

To prevent children or infants from accidentally starting or setting the washing machine, Child Lock locks all buttons except for  and .

1. Tap .
2. Turn the **Navigation dial** to select **Child Lock**, and then tap .
3. Tap  to select **On** or **Off**.

### NOTE

- When Child Lock is on, all buttons are disabled except for  and . The washing machine door also locks.
- Tapping a button while Child Lock is on triggers an alarm with the “**Child Lock On**” message.
- You cannot open the door after a wash cycle when the Child Lock is on. Turn the function off before opening the door to take out the laundry.





# Operations

---

## Settings

---

### Using Settings



1. Tap and hold  for 3 seconds.
2. Turn the **Navigation dial** and select the desired setting, and then tap .
3. Tap  to change the selected setting or start operation.

#### NOTE

To return to the main screen, tap  again or turn the **Navigation dial** to select **Back** and tap .

### Detergent

You can change the concentration level of the detergent.



1. Tap and hold  for 3 seconds.
2. Turn the **Navigation dial** to select **Detergent**, and then tap .
3. Tap  to select the desired setting.
  - The default setting is 1x.
  - You can select from 1x., 2x, or 3x.

#### NOTE

The dispense amount of detergent decreases as the concentration level increases.

### Softener

You can change the concentration level of the softener.

1. Tap and hold  for 3 seconds.
2. Turn the **Navigation dial** to select **Softener**, and then tap .
3. Tap  to select the desired setting.
  - The default setting is 1x.
  - You can select from 1x, 2x, or 3x.

#### NOTE



The dispense amount of softener decreases as the concentration level increases.







## AI Pattern

This function saves frequently used cycles and settings. When you turn the function on, the washing machine remembers the cycles you use most and their settings (Temp., Rinse, Spin) and displays them in frequency order.

1. Tap and hold  for 3 seconds.
2. Turn the **Navigation dial** to select **AI Pattern**, and then tap .
3. Tap  to select **On** or **Off**.
  - The default setting is On. Set it to Off if you do not want to use this function.
  - When you turn off the function, all the saved data resets.

## Sound

You can turn on or off the sound from the washing machine.



1. Tap and hold  for 3 seconds.
2. Turn the **Navigation dial** to select **Sound**, and then tap .
3. Tap  to select **On** or **Off**.
  - The default setting is On.

### NOTE

The setting remains unchanged even if you restart the washing machine.



## Language

You can change the system language.

1. Tap and hold  for 3 seconds.
2. Turn the **Navigation dial** to select **Language**, and then tap .
3. Turn the **Navigation dial** to select the desired language, and then tap .

## Calibration

You can run calibration again for accurate weight detection.

1. Tap and hold  for 3 seconds.
2. Turn the **Navigation dial** to select **Calibration**, and then tap 
  - Calibration does not start if the door is not closed properly.
  - The drum rotates clockwise and anticlockwise for about 3 minutes.
3. When calibration is complete, the "**Calibration complete**" message appears on the display and the washing machine turns off automatically.







# Operations

---



## Wi-Fi

You can turn the washing machine's Wi-Fi on or off.

1. Tap and hold  for 3 seconds.
2. Turn the **Navigation dial** to select **Wi-Fi**, and then tap .
3. Tap  to select **On** or **Off**.
  - The washing machine's Wi-Fi is off as a factory default setting. However, the washing machine's Wi-Fi turns on automatically when you turn on the washing machine for the first time. Then, the final Wi-Fi setting maintains regardless of the washing machine power status.
  - Once you turn on the washing machine's Wi-Fi and connect to a network, the washing machine remains connected to the network even when you turn off the power.
  - The Wi-Fi  indicates that the washing machine is connected to the router through the Wi-Fi connection.

## Factory Reset

You can reset the washing machine.

1. Tap and hold  for 3 seconds.
2. Turn the **Navigation dial** to select **Factory Reset**, and then tap .
- Your washing machine resets to the factory setting.



---



## Special features

---

### Smart Control

You can connect to the SmartThings app and control your washing machine remotely.

#### Connecting your washing machine

1. Download and open the SmartThings app on your smartphone or tablet (Android & iOS).
2. Tap  to turn on the washing machine.
3. Tap and hold .
  - a. The washing machine enters AP mode and connects to your smartphone or tablet.
  - b. Tap  to authenticate your washing machine.
  - c. Once the authentication process is complete, your washing machine is successfully connected to the app.
    - You can use various features available in the SmartThings app.

#### NOTE

- If your washing machine fails to connect with the SmartThings app, try again.
- Check your router if you experience any Internet connection problem after connecting your washing machine with the SmartThings app.
- If the Wi-Fi is off, tap and hold  for 3 seconds to enter the **Settings** menu, and select **Wi-Fi** to turn it on.
- Turning the washing machine's Wi-Fi on allows you connect to the washing machine via SmartThings app on your smartphone or tablet, regardless of the power status of the washing machine. However, the washing machine appears offline on the SmartThings app if the washing machine's Wi-Fi is off.
- Close the door before starting the Smart Control function.
- If you use your washing machine for a while without connecting it to the SmartThings app, a pop-up message about Smart Control will show for 3 seconds.
- If the washing machine's Wi-Fi is not connected to an AP (access point), the Wi-Fi will turn off when you turn of the power.



# Operations

---

## Stay Connect

Set up the Stay Connect function in your SmartThings app to keep Smart Control turned on at the end of a cycle. Your washing machine stays connected to the app so you can send additional instructions, whether you are at home or away.

1. If you turn on the Stay Connect function on the SmartThings app, the washing machine will stay in standby power saving mode after completing a cycle.
  - The Stay Connect function will remain active for up to 7 days if the door remains closed.
2. When the Stay Connect function is active, the Smart Control, Door Lock, and Wi-Fi icons are illuminated on your washing machine display.
3. You can conveniently control your washing machine, adding spin, soil cycles using the SmartThings app.

### NOTE

- The washing machine switches to standby power saving mode when operation is paused even if the machine is not connected to the SmartThings app.
- In some circumstances, only the Door Lock icon may be illuminated.



## SmartThings

### Wi-Fi connection

On your smartphone or tablet, go to **Settings** and turn on the wireless connection and select an AP (Access Point).

- This appliance supports the Wi-Fi 2.4 GHz protocols.

### Download

On an app market (Google Play Store, Apple App Store, Samsung Galaxy Apps), find the SmartThings app with a search term of "SmartThings". Download and install the app on your device.

#### NOTE

The app is subject to change without notice for improved performance.

### Log in

You must first log into SmartThings with your Samsung account. To create a new Samsung account, follow the instructions on the app. You don't need a separate app to create your account.

#### NOTE

If you have a Samsung account, use the account to log in. A registered Samsung smartphone or tablet user automatically logs in.

### To register your appliance to SmartThings

1. Make sure your smartphone or tablet is connected to a wireless network. If not, go to **Settings** and turn on the wireless connection and select an AP (Access Point).
2. Open **SmartThings** on your smartphone or tablet.
3. If a message of "A new device is found.", select **Add**.
4. If no message appears, select **+** and select your appliance in a list of devices available. If your appliance is not listed, select **Device Type** > **Specific Device Model**, and then add your appliance manually.
5. Register your appliance to the SmartThings app as follows.
  - a. Add your appliance to SmartThings. Make sure your appliance is connected to SmartThings.
  - b. When registration is complete, your appliance appears on your smartphone or tablet.

# Operations

---

## Open Source Announcement

---

The software included in this product contains open source software. You may obtain the complete corresponding source code for a period of three years after the last shipment of this product by contacting our support team via <http://opensource.samsung.com> (Please use the "Inquiry" menu.)

It is also possible to obtain the complete corresponding source code in a physical medium such as a CD-ROM; a minimal charge will be required.

The following URL [http://opensource.samsung.com/opensource/SMART\\_AT\\_051/seq/0](http://opensource.samsung.com/opensource/SMART_AT_051/seq/0) leads to the open source license information as related to this product. This offer is valid to anyone in receipt of this information.



### NOTE



- When Wi-Fi is activated, the energy consumption increases in comparison to the values specified in the indicative information.
- This telecommunication equipment conforms to NTC technical requirement.

# Maintenance

Keep the washing machine clean to prevent deteriorated performance and to preserve its life cycle.

## Drum Clean+

Certain usage and environmental conditions may result in some residue build-up or odor in the washer drum. To prevent this build-up or odor and keep your washer drum fresh and clean, perform the Drum Clean+ cycle at least once a month or every 40 cycles. Perform the recommended procedure below when using the Drum Clean+ cycle.

1. Tap .
2. Turn the **Navigation dial** to select **Drum Clean+**.
3. Tap and hold .

### CAUTION

If there is chlorine bleach left in the washer drum for an extended period of time, rust can occur.

### NOTE

- The water temperature for Drum Clean+ is defaulted to Extra Hot. This temperature cannot be changed.
- In the case where residue is present in the washer drum, add liquid chlorine bleach to the MAX level line in the Manual detergent compartment before starting the Drum Clean+ cycle. Do not add the liquid chlorine bleach to the other compartments (This is only the case for Drum Clean+ cycle).
- Do not exceed the max line. Do not use or mix any other detergent or chemicals during the Drum Clean+ cycle. If necessary, run a Rinse+Spin cycle after the Drum Clean+ cycle has completed to help remove any remaining residue.

### Drum Clean+ reminder

- After every 40 cycles, the washer displays the "**Drum Clean needed**" message for an hour to alert you to run the **Drum Clean+** cycle.
- It is recommended to run the cycle regularly for hygienic purposes.
- You will see the **Drum Clean+** alert message when the washer completes a cycle. If you open the door, the message disappears, and the display shows the **Drum Clean+** cycle setting screen automatically.
- The reminder will appear on the control panel for 5 additional consecutive cycles before turning off. The next reminder will not appear until another 40 cycles have been completed.

# Maintenance

## Emergency drain

In case of a power failure, drain the water inside the drum before taking out the laundry.

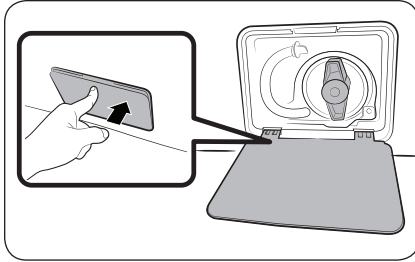

1. Power off and unplug the washing machine from the electrical outlet.
2. Gently press the top area of the **filter cover** to open.

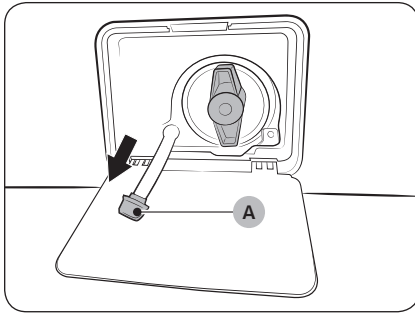

3. Put an empty, spacious container around the cover, and stretch the emergency drain tube to the container while holding the **tube cap (A)**.

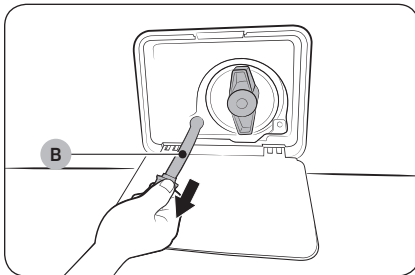

4. Open the tube cap and let water in the **emergency drain tube (B)** flow into the container.
5. When done, close the tube cap, and reinsert the tube. Then, close the filter cover.

### NOTE

Use a spacious container because the water in the drum may be more than expected.



## Cleaning

### Surface of the washing machine

Use a soft cloth with a nonabrasive household detergent. Do not spray water onto the washing machine.

### Mesh filter

Clean the mesh filter of the water hose once or twice a year.

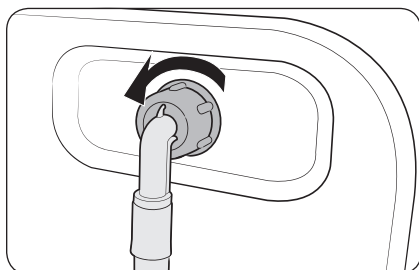

1. Turn off the washing machine, and unplug the power cord.
2. Close the water tap.
3. Loosen and disconnect the water hose from the back of the washing machine. Cover the hose with a cloth to prevent water from gushing out.

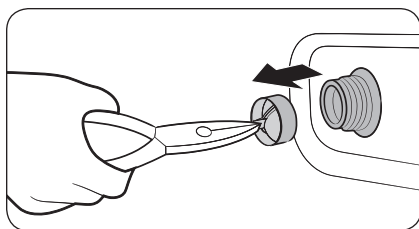

4. Use pliers to pull out the mesh filter from the inlet valve.
5. Submerge the mesh filter deeply in water so that the threaded connector is also submerged.
6. Dry the mesh filter completely in the shade.
7. Reinsert the mesh filter into the inlet valve, and reconnect the water hose to the inlet valve.
8. Open the water tap.

#### NOTE

If the mesh filter is clogged, an information code of "4C" appears on the screen.

# Maintenance

## Debris filter

It is advisable to clean the debris filter every 2 months to prevent its clogging.

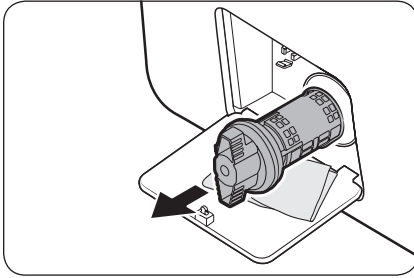

1. Turn off the washing machine, and unplug the power cord.
2. Drain the remaining water inside the drum. See the **Emergency drain** section.
3. Gently press the top area of the **filter cover** to open.
4. Turn the debris filter knob to the left, and drain off the remaining water.

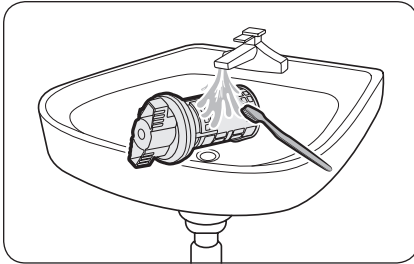

5. Clean the debris filter using soft brushes. Make sure the drain pump propeller inside the filter is unclogged.
6. Reinsert the debris filter, and turn the filter knob to the right.

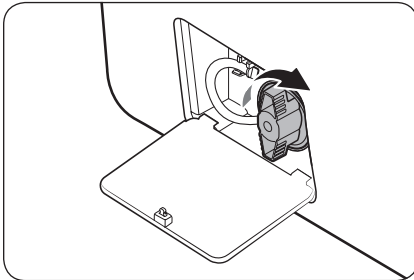

### NOTE

Some debris filters feature a safety knob that is designed to prevent accidents by children. To open the safety knob of the debris filter, push in and turn it anticlockwise. The spring mechanism of the safety knob helps open the filter.

### NOTE

If the pump filter is clogged, an information code of "5C" appears on the screen.

### CAUTION

- Make sure the filter knob is closed properly after cleaning the filter. Otherwise, this may cause a leak.
- Make sure the filter is inserted properly after cleaning it. Otherwise, this may cause an operational failure or a leak.

Detergent drawer

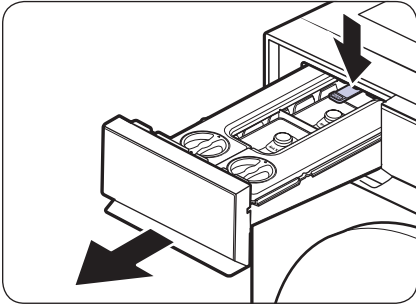

1. While holding down the **release lever** on the inner of the drawer, pull the detergent drawer to remove.

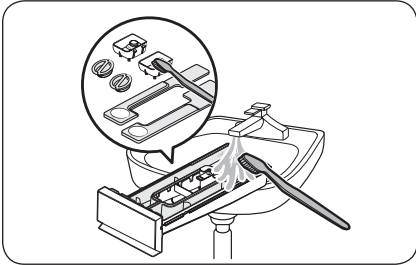

2. Remove the tops of both compartments using the pull tabs located on the back of the lid, then clean inside the compartments under warm running water with a soft brush.

3. Clean the drawer components in warm running water using a soft brush.  
 - Wipe all components with a dry towel or cloth after cleaning.

**NOTE**

If the cleaning agent in the compartment is hardened, open the compartment, and pour lukewarm water into the compartment to dissolve the hardened agents. Then, clean inside the compartment and its rear valve thoroughly.

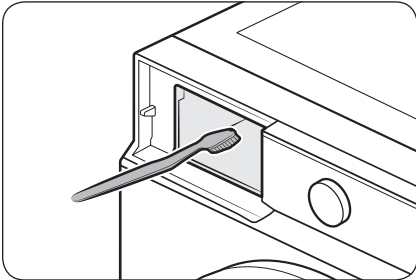

4. Clean the drawer recess using a bottle brush to remove detergent residues and limescale on the drawer recess.

# Maintenance

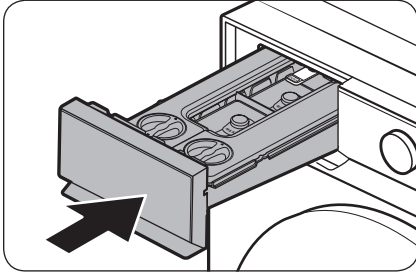

5. Insert the detergent drawer back into the washing machine.

## NOTE

- Make sure the drawer recess is completely dry before inserting the detergent drawer.
- Tightly attach the tops of both compartments before inserting them back into the drawer.

## CAUTION

Do not spray water into the detergent drawer recess. It may cause electric shock or fire.

## Defrosting your washing machine

The washing machine may freeze when it drops below 0 °C.

1. Turn off the washing machine, and unplug the power cord.
2. Pour warm water over the water tap to loosen the water hose.
3. Disconnect the water hose, and soak it in warm water.
4. Pour warm water into the drum and leave it for about 10 minutes.
5. Reconnect the water hose to the water tap.

## NOTE

If the washing machine still doesn't operate normally, repeat the above steps until it operates normally.

## Care against an extended time of disuse

Avoid leaving the washing machine unused for an extended time. If this is the case, drain the washing machine and unplug the power cord.

1. Turn the **Navigation dial** to select **Rinse+Spin**.
2. Empty the drum, and then tap and hold ▷||.
3. When the cycle is complete, close the water tap and disconnect the water hose.
4. Turn off the washing machine, and unplug the power cord.
5. Open the door to let air circulate through the drum.

# Troubleshooting

If there is any problem, check the information message on the LCD screen and follow the on-screen instructions.

If the problem persists, please contact the service center.

## Checkpoints

If you encounter a problem with the washing machine, first check the table below and try these suggestions.

Problem	Action
<b>Does not start.</b>	<ul style="list-style-type: none"><li>• Make sure the washer is plugged in.</li><li>• Make sure the door is properly closed.</li><li>• Make sure the water taps are open.</li><li>• Tap and hold <b>▷  </b> to start the washer.</li><li>• Make sure Child Lock is not activated.</li><li>• Before the washer starts to fill, it will make a series of clicking noises to check the door lock and will do quick drain.</li><li>• Check the fuse or reset the circuit breaker.</li><li>• Check if power is supplied properly.</li><li>• Low voltage detected.<ul style="list-style-type: none"><li>- Check if the power cord is plugged in.</li></ul></li><li>• Make sure laundry is not caught in the door.</li></ul>
<b>Water supply is insufficient, or no water is supplied.</b>	<ul style="list-style-type: none"><li>• Fully open the water tap.</li><li>• Make sure the door is properly closed.</li><li>• Make sure the water supply hose is not frozen.</li><li>• Make sure the water supply hose is not kinked or clogged.</li><li>• Make sure there is sufficient water pressure.</li><li>• Make sure that the cold water tap and the hot water tap are properly connected.</li><li>• Clean the mesh filter as it may be clogged.</li></ul>
<b>After a cycle, detergent remains in the detergent drawer.</b>	<ul style="list-style-type: none"><li>• Make sure the washer is running with sufficient water pressure.</li><li>• Make sure the detergent is added to the center of the detergent drawer.</li><li>• Make sure the rinse cap is inserted properly.</li><li>• If using granular detergent, make sure the detergent selector is in the upper position.</li><li>• Remove the rinse cap and clean the detergent drawer.</li></ul>

# Troubleshooting

Problem	Action
<p><b>Excessive vibrations or makes noise.</b></p>	<ul style="list-style-type: none"> <li>• Make sure the washer is installed on a level, solid floor that is not slippery. If the floor is not level, use the levelling feet to adjust the height of the washer.</li> <li>• Make sure the shipping bolts are removed.</li> <li>• Make sure the washer is not in contact with any other object.</li> <li>• Make sure the laundry load is balanced.</li> <li>• The motor can cause noise during normal operation.</li> <li>• Overalls or clothes with metallic decorations can cause noise while being washed. This is normal.</li> <li>• Metal objects such as coins can cause noise. After washing, remove these objects from the drum or filter case.</li> <li>• Redistribute the load. If only one item of clothing needs washing, such as a bathrobe or pair of jeans, the final spin result might be unsatisfactory, and a "<b>Unbalanced laundry detected</b>" check message will be shown in the display.</li> </ul>
<p><b>Does not drain and/or spin.</b></p>	<ul style="list-style-type: none"> <li>• Make sure the drain hose is straightened all the way to the drain system. If you encounter a drain problem, call for service.</li> <li>• Make sure the debris filter is not clogged.</li> <li>• Close the door and tap and hold ▷  .</li> <li>For your safety, the washer will not tumble or spin unless the door is closed.</li> <li>• Make sure the drain hose is not frozen or clogged.</li> <li>• Make sure the drain hose is connected to a drain system that is not clogged.</li> <li>• If the washer is not supplied with sufficient power, the washer will temporarily not drain or spin. As soon as the washer regains sufficient power, it will operate normally.</li> <li>• Make sure the drain hose is positioned correctly, depending on the connection type.</li> <li>• Clean the debris filter as it may be clogged.</li> </ul>
<p><b>The door does not open.</b></p>	<ul style="list-style-type: none"> <li>• Tap ▷   to stop the washer.</li> <li>• It may take a few moments for the door lock mechanism to disengage.</li> <li>• The door will not open until 3 minutes after the washer has stopped or the power has been off.</li> <li>• Make sure all the water in the drum is drained.</li> <li>• The door may not open if water remains in the drum. Drain the drum and open the door manually.</li> <li>• Make sure the door lock light is off. The door lock light turns off after the washer has drained.</li> </ul>

Problem	Action
<b>Excessive suds.</b>	<ul style="list-style-type: none"> <li>• Make sure you use the recommended types of detergent as appropriate.</li> <li>• Use high efficiency (HE) detergent to prevent oversudsing.</li> <li>• Reduce the detergent amount for soft water, small loads, or lightly soiled loads.</li> <li>• Non-HE detergent is not recommended.</li> </ul>
<b>Cannot add additional detergent.</b>	<ul style="list-style-type: none"> <li>• Make sure the remaining amount of detergent and fabric softener is not over the limit.</li> </ul>
<b>Stops.</b>	<ul style="list-style-type: none"> <li>• Plug the power cord into a live electrical outlet.</li> <li>• Check the fuse or reset the circuit breaker.</li> <li>• Close the door, and tap and hold <b>▷  </b> to start the washer. For your safety, the washer will not tumble or spin unless the door is closed.</li> <li>• Before the washer starts to fill, it will make a series of clicking noises to check the door lock and will do quick drain.</li> <li>• There may be a pause or soak period in the cycle. Wait briefly, and the washer may start.</li> <li>• Make sure the mesh filter of the water supply hose at the water taps is not clogged. Periodically clean the mesh filter.</li> <li>• If the washer is not supplied with sufficient power, the washer will temporarily not drain or spin. As soon as the washer regains sufficient power, it will operate normally.</li> </ul>
<b>Fills with the wrong water temperature.</b>	<ul style="list-style-type: none"> <li>• Fully open both taps.</li> <li>• Make sure the temperature selection is correct.</li> <li>• Make sure the hoses are connected to the correct taps. Flush water lines.</li> <li>• Make sure the water heater is set to supply a minimum of 49 °C hot water at the tap. Also, check the water heater capacity and recovery rate.</li> <li>• Disconnect the hoses and clean the mesh filter. The mesh filter may be clogged.</li> <li>• While the washer fills, the water temperature may change as the automatic temperature control feature checks incoming water temperature. This is normal.</li> <li>• While the washer fills, you may notice just hot and/or just cold water going through the dispenser when cold or warm temperatures are selected. This is a normal function of the automatic temperature control feature as the washer determines the water temperature.</li> </ul>
<b>Load is wet at the end of a cycle.</b>	<ul style="list-style-type: none"> <li>• Use the High or Extra High spin speed.</li> <li>• Use high efficiency (HE) detergent to reduce oversudsing.</li> <li>• Load is too small. Small loads (one or two items) may become unbalanced and not spin completely.</li> <li>• Make sure the drain hose is not kinked or clogged.</li> </ul>

# Troubleshooting

Problem	Action
Leaks water.	<ul style="list-style-type: none"> <li>• Make sure the door is properly closed.</li> <li>• Make sure all hose connections are tight.</li> <li>• Make sure the end of the drain hose is correctly inserted and secured to the drain system.</li> <li>• Avoid overloading.</li> <li>• Use high efficiency (HE) detergent to prevent oversudsing.</li> <li>• Check the drain hose.               <ul style="list-style-type: none"> <li>- Make sure the end of the drain hose is not placed on the floor.</li> <li>- Make sure the drain hose is not clogged.</li> </ul> </li> </ul>
Has odors.	<ul style="list-style-type: none"> <li>• Excessive suds collect in recesses and can cause foul odors.</li> <li>• Run cleansing cycles to sanitise periodically.</li> <li>• Clean the door seal (diaphragm).</li> <li>• Dry the washer interior after a cycle has finished.</li> </ul>
A message appears on the display to alert that dispenser is open.	<ul style="list-style-type: none"> <li>• Check if the detergent drawer is closed properly.               <ul style="list-style-type: none"> <li>- Open the detergent drawer and close it again. Make sure it's closed properly.</li> </ul> </li> </ul>
The "Refill detergent", "Refill softener", or "Refill detergent & softener" message does not disappear after refilling the detergent/softener.	<ul style="list-style-type: none"> <li>• After refilling the auto detergent/softener compartments, close the detergent drawer, and then tap and hold <b>▶  </b>. Then, the washer will start to detect the detergent/softener, and the message will disappear.</li> <li>• Depending on the type of detergent/softener, the message may not disappear immediately.</li> </ul>
Detergent/softener is not dispensed.	<ul style="list-style-type: none"> <li>• Check if the "Dose per Wash" or "Dose per Rinse" option is set to <b>Off</b>.               <ul style="list-style-type: none"> <li>- Auto detergent/softener compartment does not dispense the detergent/softener if the option is set to <b>Off</b>.</li> <li>- Tap <b>☞</b>, select <b>Dose per Wash</b> or <b>Dose per Rinse</b>, and then tap <b>○</b> to select the desired input level of detergent/softener.</li> <li>- The "Dose per Wash" and "Dose per Rinse" options automatically turns off in the Wool, Delicates, Outdoor, and Activewear cycles. To dispense detergent/softener in the Wool, Delicates, Outdoor, and Activewear cycles, tap <b>☞</b>, select <b>Dose per Wash</b> or <b>Dose per Rinse</b>, and then tap <b>○</b> to select the desired input level of detergent/softener.</li> </ul> </li> </ul>
Excessive or insufficient amount of detergent/softener is dispensed.	<ul style="list-style-type: none"> <li>• Check the "Dose per Wash" and "Dose per Rinse" settings.               <ul style="list-style-type: none"> <li>- Tap <b>☞</b>, select <b>Dose per Wash</b> or <b>Dose per Rinse</b>, and then tap <b>○</b> to select the desired input level of detergent/softener.</li> </ul> </li> </ul>

If a problem persists, contact a service center. The number of the service center is on the label attached to the product.



## Information codes

If the washing machine fails to operate, you may see an information code on the screen. Check the table below and try the suggestions.

Code	Action
<b>Check drainage</b>	<p>Water is not draining.</p> <ul style="list-style-type: none"> <li>• Make sure the drain hose is not frozen or clogged.</li> <li>• Make sure the drain hose is positioned correctly, depending on the connection type.</li> <li>• Clean the debris filter as it may be clogged.</li> <li>• Make sure the drain hose is straightened all the way to the drain system.</li> <li>• If the information code remains, contact a customer service center.</li> </ul>
<b>Check water supply</b>	<p>Water is not supplied.</p> <ul style="list-style-type: none"> <li>• Make sure the water taps are open.</li> <li>• Make sure the water hoses are not clogged.</li> <li>• Make sure the water taps are not frozen.</li> <li>• Make sure the washer is operating with sufficient water pressure.</li> <li>• Make sure that the cold water tap and the hot water tap are properly connected.</li> <li>• Clean the mesh filter as it may be clogged.</li> <li>• All buttons will be disabled for 3 minutes after the information code appears.</li> <li>• When the "<b>Check water supply</b>" message appears, the machine drains water for 3 minutes. In the meantime, the Power button will be disabled.</li> </ul>
<b>Check water lines</b>	<ul style="list-style-type: none"> <li>• Make sure the cold water supply hose is firmly connected to the cold water tap. If it is connected to the hot water tap, the laundry may be deformed with some cycles.</li> </ul>
<b>Unbalanced laundry detected</b>	<p>Spinning does not work.</p> <ul style="list-style-type: none"> <li>• Make sure laundry is spread out evenly.</li> <li>• Make sure the washer is on a flat, stable surface.</li> <li>• Redistribute the load. If only one item of clothing needs washing, such as a bathrobe or pair of jeans, the final spin result might be unsatisfactory, and an "<b>Unbalanced laundry detected</b>" check message will be shown in the display.</li> </ul>
<b>Door is open</b>	<p>Operating the washer with the door open.</p> <ul style="list-style-type: none"> <li>• Make sure the door is properly closed.</li> <li>• Make sure laundry is not caught in the door.</li> </ul>

# Troubleshooting

Code	Action
OC	Water has overflowed. <ul style="list-style-type: none"><li>• Restart after spinning.</li><li>• If the information code remains on the display, contact a local Samsung service center.</li></ul>
LC, LC1	Check the drain hose. <ul style="list-style-type: none"><li>• Make sure the end of the drain hose is not placed on the floor.</li><li>• Make sure the drain hose is not clogged.</li><li>• If the information code remains, contact a customer service center.</li></ul>
3C	Check the drum motor for operation. <ul style="list-style-type: none"><li>• Try restarting the cycle.</li><li>• If the information code remains, contact a customer service center.</li></ul>
HC	High temperature heating check. <ul style="list-style-type: none"><li>• If the information code remains, contact a customer service center.</li></ul>
1C	The Water Level sensor is not working properly. <ul style="list-style-type: none"><li>• Turn the machine off, and restart the cycle.</li><li>• If the information code remains, contact a customer service center.</li></ul>
AC	Check communications between main and sub PBAs. <ul style="list-style-type: none"><li>• Turn the machine off, and restart the cycle.</li><li>• If the information code remains, contact a customer service center.</li></ul>
AC6	Check communications between the main and the inverter PBAs. <ul style="list-style-type: none"><li>• Depending on the state, the machine may automatically returns to normal operation.</li><li>• Turn the machine off, and restart the cycle.</li><li>• If the information code remains, contact a customer service center.</li></ul>
DC1	The Main Door lock/unlock is not working properly. <ul style="list-style-type: none"><li>• Turn the machine off, and restart the cycle.</li><li>• If the information code remains, contact a customer service center.</li></ul>

If any information code keeps appearing on the screen, contact a local Samsung service centre.

# Specifications

## Fabric care chart

The following symbols provide garment care direction. The Clothing care labels include symbols for drying, bleaching, drying and ironing, or dry cleaning when necessary. The use of symbols ensures consistency among garment manufacturers of domestic and imported items. Follow care label directions to maximize garment life and reduce laundering problems.

### Bleaching

	Any bleach allowed.
	Only oxygen bleach allowed.
	Do not bleach.

### Washing

	95 °C normal wash.
	60 °C normal wash.
	60 °C mild wash.
	40 °C normal wash.
	40 °C mild wash.
	40 °C very mild wash.
	30 °C normal wash.
	30 °C mild wash.
	30 °C very mild wash.
	Hand wash.
	Do not wash.

### Drying

	Tumble drying / normal temperature / maximum exhaust temperature 80 °C.
	Tumble drying / lower temperature / maximum exhaust temperature 60 °C.
	Do not tumble dry
	Line drying.
	Drip line drying.
	Flat drying.
	Drip flat drying.
	Line drying in the shade.
	Drip line drying in the shade.
	Flat drying in the shade.
	Drip flat drying in the shade.

#### NOTE





The numbers in the wash tub specify the maximum washing temperatures in degrees celsius which must not be exceeded.

#### NOTE

- The dots indicate the drying level of the dryer.
- The lines indicate the type and place of the drying.

# Specifications



## Ironing







	Iron at maximum sole plate temperature of 200 °C.
	Iron at maximum sole plate temperature of 150 °C.
	Iron at maximum sole plate temperature of 110 °C. Caution when using steam irons (work without steam).
	Do not iron.

### NOTE

The dots indicate the temperature ranges for ironing (regulator, steam, travel irons and ironing machines).

## Professional care

	Professional dry-cleaning in perchloroethylene and/or hydrocarbons (heavy benzines) with normal process.
	Professional dry-cleaning in perchloroethylene and/or hydrocarbons (heavy benzines) with gentle process.

	Professional dry-cleaning in hydrocarbons (heavy benzines) with normal process.
	Professional dry-cleaning in hydrocarbons (heavy benzines) with gentle process.
	Do not dry-clean.
	Professional wet-cleaning.
	Mild professional wet-cleaning.
	Very mild professional wet-cleaning.
	Do not wet-clean.

### NOTE

- The letters in a circle indicate the solvents (P, F) used in dry cleaning or wet cleaning (W).
- Generally, the line under the symbol indicates a milder treatment (e.g. gentle cycle for easy-care items). The double line indicates care levels with particularly gentle treatment.

## Protecting the environment

- This appliance is manufactured from recyclable materials. If you decide to dispose of it, please observe local waste disposal regulations. Cut off the power cord so that the appliance cannot be connected to a power source. Remove the lid so that animals and small children cannot get trapped inside the appliance.
- Do not exceed the detergent quantities recommended in the detergent manufacturers' instructions.
- Use stain removal products and bleaches before the wash cycle only when necessary.
- Save water and electricity by only washing full loads (the exact amount depends upon the program used).

## Specification sheet

"\*" Asterisk(s) means variant model and can be varied (0-9) or (A-Z).

Type		Front loading washing machine	
Model name		WD21B6400**	
Dimensions	A (Width)	686 mm	
	B (Height)	984 mm	
	C (Depth)	796 mm	
Water pressure		50-800 kPa	
Net weight		101.0 kg	
Maximum load capacity		Washing and spinning	21.0 kg
		Drying	12.0 kg
Power consumption	Washing and heating	AC 220-240 V / 50 Hz	2100-2500 W
	Dry		
Spin revolutions		1100 RPM	

### NOTE

The design and specifications are subject to change without notice for quality improvement purposes.

# Memo

---

# Memo

---

## QUESTIONS OR COMMENTS?

COUNTRY	CALL	OR VISIT US ONLINE AT
VIETNAM	By English: Toll free numbers: _ 1800 588 889 Hotline: (028)73056888  By Vietnamese: Tổng đài miễn phí cước gọi: _ 1800 588 889 Đường dây nóng: (028)73056888	<a href="http://www.samsung.com/vn/support">www.samsung.com/vn/support</a>



DC68-04255P-00



# Máy giặt

---

Hướng dẫn sử dụng

WD21B6400\*\*

---



**SAMSUNG**



# Nội dung

<b>Thông tin về an toàn</b>	<b>4</b>
Những điều bạn cần biết về chỉ dẫn an toàn	4
Các biểu tượng an toàn quan trọng	4
Phòng ngừa an toàn quan trọng	5
Cảnh báo lắp đặt quan trọng	8
Khuyến cáo khi lắp đặt	10
Cảnh báo sử dụng quan trọng	10
Khuyến cáo khi sử dụng	11
Cảnh báo quan trọng khi vệ sinh	14
<b>Lắp đặt</b>	<b>15</b>
Những bộ phận được bao gồm	15
Yêu cầu khi lắp đặt	17
Lắp đặt từng bước	19
<b>Trước khi bắt đầu</b>	<b>26</b>
Thiết lập ban đầu	26
Hướng dẫn giặt	26
Hướng dẫn cho ngăn chứa bột giặt	28
<b>Vận hành</b>	<b>32</b>
Bảng điều khiển	32
Vận hành một chu trình	34
Tổng quan về chu trình	35
Các tùy chọn	37
Cài đặt	40
Các tính năng đặc biệt	43
SmartThings	45
Thông báo nguồn mở	46
<b>Bảo trì</b>	<b>47</b>
Vệ sinh lồng giặt+	47
Thoát nước khẩn cấp	48
Vệ sinh	49
Rã đông máy giặt	52
Bảo quản khi không sử dụng trong một khoảng thời gian dài	52



---

<b>Xử lý sự cố</b>	<b>53</b>
Các điểm kiểm tra	53
Mã thông tin	57
<b>Thông số sản phẩm</b>	<b>59</b>
Biểu đồ chăm sóc vải sợi	59
Bảo vệ môi trường	60
Bảng thông số kỹ thuật	61



# Thông tin về an toàn

Xin chúc mừng bạn có máy giặt Samsung mới. Hướng dẫn này có chứa các thông tin quan trọng cho việc lắp đặt, sử dụng và bảo dưỡng thiết bị. Vui lòng dành thời gian đọc hướng dẫn sử dụng này để tận dụng được hết tất cả các lợi ích và tính năng của máy giặt.

## Những điều bạn cần biết về chỉ dẫn an toàn

Vui lòng đọc kỹ sách hướng dẫn này để đảm bảo rằng bạn biết cách sử dụng an toàn và hiệu quả những tính năng và chức năng đa dạng của thiết bị. Vui lòng lưu giữ tài liệu ở nơi an toàn gần thiết bị để tham khảo sau này. Chỉ sử dụng thiết bị đúng như mục đích được mô tả trong hướng dẫn sử dụng này.

Những cảnh báo và chỉ dẫn an toàn quan trọng trong hướng dẫn sử dụng này không bao gồm hết tất cả các điều kiện và tình huống có thể xảy ra. Trách nhiệm của bạn là sử dụng cảm nhận thông thường, sự thận trọng và cẩn thận khi lắp đặt, bảo trì và vận hành máy giặt.

Do các hướng dẫn vận hành ở đây dùng chung cho nhiều mẫu máy, nên các đặc tính trên máy giặt của bạn có thể hơi khác với những gì được mô tả trong hướng dẫn sử dụng này và không phải tất cả các dấu hiệu cảnh báo đều được áp dụng. Nếu bạn thắc mắc hoặc quan tâm đến bất kỳ vấn đề nào, vui lòng liên hệ với trung tâm dịch vụ gần nhất hoặc tìm hỗ trợ và thông tin trực tuyến tại trang web [www.samsung.com](http://www.samsung.com).

## Các biểu tượng an toàn quan trọng

Những biểu tượng và ký hiệu trong hướng dẫn sử dụng này mang ý nghĩa:

### CẢNH BÁO

Những thao tác nguy hiểm hoặc không an toàn có thể dẫn đến **thương tích nghiêm trọng, tử vong hoặc thiệt hại về tài sản.**

### KHUYẾN CÁO

Những thao tác nguy hiểm hoặc không an toàn có thể dẫn đến **thương tích cá nhân hoặc thiệt hại về tài sản.**

### LƯU Ý

Cho biết rằng có nguy cơ gây thương tích hoặc thiệt hại về vật chất.

### Đọc hướng dẫn

Những dấu hiệu cảnh báo này được thể hiện ở đây để tránh gây thương tích cho chính bạn và những người khác.

Vui lòng tuân thủ đúng hướng dẫn.

Sau khi đọc hướng dẫn sử dụng này, hãy giữ lại ở nơi an toàn để xem về sau.

Đọc tất cả các chỉ dẫn trước khi sử dụng thiết bị.

Cũng như bất kỳ thiết bị sử dụng điện và thiết bị có bộ phận chuyển động khác, nguy cơ tiềm ẩn luôn tồn tại. Để sử dụng an toàn thiết bị này, cần tuân thủ các thao tác vận hành và luôn cẩn thận khi sử dụng.



## Phòng ngừa an toàn quan trọng

### CẢNH BÁO

**Để giảm thiểu nguy cơ hỏa hoạn, điện giật hoặc thương tích khi sử dụng thiết bị, hãy tuân theo các biện pháp phòng ngừa cơ bản sau:**

1. Thiết bị này không phù hợp với những người (kể cả trẻ em) bị suy giảm thể chất, giác quan, trí tuệ, hoặc thiếu kinh nghiệm và kiến thức, trừ khi họ có người chịu trách nhiệm cho an toàn của họ giám sát hoặc hướng dẫn họ sử dụng thiết bị.
2. **Sử dụng tại châu Âu:** Trẻ em từ 8 tuổi trở lên và những người bị suy giảm năng lực về thể chất, giác quan, trí tuệ, hoặc thiếu kinh nghiệm và kiến thức nhưng được giám sát và hướng dẫn cách sử dụng thiết bị an toàn và hiểu rõ những nguy hiểm có thể xảy ra đều có thể sử dụng thiết bị này. Không cho trẻ đùa nghịch với thiết bị. Không để trẻ thực hiện việc lau chùi và bảo trì thiết bị nếu không có sự giám sát của người lớn.
3. Trẻ em cần phải được trông chừng để đảm bảo rằng chúng không đùa nghịch với thiết bị.
4. Nếu dây nguồn bị hỏng, việc thay thế phải do nhà sản xuất, đại lý dịch vụ của nhà sản xuất hoặc các cá nhân có đủ điều kiện tương tự thực hiện để tránh gây nguy hiểm.
5. Bộ vòi nước mới được cung cấp cùng với thiết bị phải được sử dụng và không nên tái sử dụng bộ vòi nước cũ.
6. Đối với thiết bị có các lỗ thông gió dưới đế, thảm trải không được che kín những lỗ này;



## Thông tin về an toàn

---

7. **Sử dụng tại châu Âu:** Không để trẻ dưới 3 tuổi ở gần máy trừ khi được trông chừng liên tục.
8. **KHUYẾN CÁO:** Để tránh gây nguy hiểm vì vô ý cài đặt lại cầu chì nhiệt, không được cấp điện cho thiết bị này thông qua thiết bị đóng ngắt bên ngoài, ví dụ như bộ hẹn giờ, hoặc kết nối thiết bị với mạch điện thường xuyên bị đóng ngắt.
9. Không nên sử dụng máy sấy nếu bạn đã sử dụng hóa chất công nghiệp để làm vệ sinh.
10. Nên thường xuyên làm vệ sinh túi chứa xơ vải, nếu có thể.
11. Không được để xơ vải tích tụ xung quanh máy sấy. (không áp dụng cho các thiết bị được dùng để thông hơi ra bên ngoài tòa nhà)
12. Phải được cung cấp thông gió phù hợp để tránh các chất khí từ những thiết bị đốt nhiên liệu khác đi trở lại vào buồng, bao gồm cả các miệng lò mở.
13. Không dùng máy sấy để sấy quần áo chưa giặt.
14. Quần áo bị dính các chất như dầu ăn, a-xê-tôn, cồn, xăng dầu, ke-rô-xen, chất tẩy vết bẩn, dầu thông, sáp và chất tẩy sáp phải được giặt bằng nước nóng với lượng bột giặt nhiều hơn trước khi được sấy bằng máy sấy.
15. Các vật dụng như cao su xốp (cao su bọt), mũ tắm, vải không thấm nước, đồ dùng và quần áo có dán cao su hoặc gối có miếng đệm bằng cao su bọt không nên được sấy bằng máy sấy.
16. Chất làm mềm vải, hoặc các sản phẩm tương tự phải được sử dụng theo quy định trong hướng dẫn làm mềm vải.



17. Phần cuối cùng trong một chu kỳ của máy sấy diễn ra không cần nhiệt (chu kỳ hạ nhiệt) để đảm bảo rằng các vật dụng được giữ ở nhiệt độ đảm bảo không bị hư hỏng.
18. Lấy tất cả những vật dụng như bật lửa và diêm quẹt ra khỏi túi.
19. **CẢNH BÁO:** Không bao giờ ngừng máy sấy trước khi kết thúc một chu kỳ sấy trừ khi tất cả các vật dụng được nhanh chóng lấy ra và trải ra để triệt tiêu nhiệt.
20. Không được xả khí thải vào một ống khói được sử dụng để xả khói từ các thiết bị đốt khí hoặc nhiên liệu khác.
21. Không được lắp đặt thiết bị phía sau một cánh cửa có khóa, cửa trượt hoặc cửa có bản lề ở phía đối diện với cửa của máy sấy, theo cách có thể hạn chế mở cửa máy sấy hoàn toàn.
22. **CẢNH BÁO:** Không được cấp điện cho thiết bị thông qua một thiết bị đóng ngắt bên ngoài, ví dụ như bộ hẹn giờ, hoặc kết nối thiết bị với mạch điện thường xuyên bị đóng ngắt.
23. Thiết bị này được thiết kế chỉ nhằm sử dụng trong hộ gia đình và không được sử dụng cho:
  - khu vực nhà bếp cho nhân viên tại cửa hàng, văn phòng hoặc những môi trường làm việc khác;
  - nhà ở trong nông trại;
  - khách ở trong khách sạn, nhà nghỉ hoặc các môi trường cư trú khác;
  - loại hình chỗ ở trọ qua đêm và ăn sáng;
  - khu vực dành cho sinh hoạt chung trong dãy phòng hoặc trong hiệu máy giặt tự động.



# Thông tin về an toàn

## Cảnh báo lắp đặt quan trọng

### CẢNH BÁO

Việc lắp đặt thiết bị này phải được thực hiện bởi một kỹ thuật viên hoặc công ty dịch vụ có đủ khả năng.

- Nếu không, có thể dẫn đến nguy cơ xảy ra điện giật, cháy nổ, các vấn đề với thiết bị hoặc thương tích.

Thiết bị nặng, vì vậy hãy cẩn trọng khi nâng nhấc.

Cắm chắc dây nguồn vào ổ cắm trên tường đáp ứng thông số kỹ thuật điện tại địa phương. Chỉ sử dụng ổ cắm dành cho thiết bị này, không sử dụng dây nguồn kéo dài.

- Sử dụng chung ổ cắm với những thiết bị khác bằng ổ cắm nhiều lỗ hoặc kéo dài dây nguồn có thể gây điện giật hoặc hỏa hoạn.
- Bảo đảm rằng điện áp nguồn, tần số và dòng điện đúng với quy cách ghi trên thông số kỹ thuật sản phẩm. Nếu không, có thể gây điện giật hoặc hỏa hoạn.

Thường xuyên dùng vải khô lau sạch tất cả tạp chất như bụi hoặc nước ra khỏi chân phích cắm điện và các điểm tiếp xúc.

- Rút phích cắm điện và lau sạch sẽ bằng vải khô.
- Nếu không, có thể gây điện giật hoặc hỏa hoạn.

Cắm phích cắm vào ổ điện trên tường sao cho dây nguồn được thả xuôi xuống nền nhà.

- Nếu bạn cắm phích cắm theo chiều ngược lại, dây dẫn điện bên trong cáp có thể bị hư hỏng và điều này có thể gây điện giật hoặc hỏa hoạn.

Giữ tất cả vật liệu đóng gói ngoài tầm với của trẻ em, vì vật liệu đóng gói có thể gây nguy hiểm cho trẻ.

- Nếu trẻ em tròng túi qua đầu, chúng có thể bị nghẹt thở.

Khi thiết bị, phích cắm điện hoặc dây nguồn bị hư hỏng, hãy liên hệ với trung tâm dịch vụ gần nhất.

Thiết bị phải được nối đất đúng cách.

Không được nối đất thiết bị đến ống dẫn khí đốt, ống dẫn nước bằng nhựa, hoặc đường dây điện thoại.

- Điều này có thể gây điện giật, cháy nổ, hoặc các vấn đề với thiết bị.
- Không cắm dây nguồn vào ổ cắm điện chưa được nối đất đúng cách và chắc chắn rằng ổ cắm phù hợp với các quy định của địa phương và quốc gia.

Không lắp đặt thiết bị này gần lò sưởi hoặc bất kỳ vật liệu nào dễ cháy.

Không lắp đặt thiết bị này ở nơi ẩm ướt, có dầu hoặc bụi bẩn hoặc ở một vị trí tiếp xúc trực tiếp với ánh sáng mặt trời hoặc nước (giọt mưa).

Không lắp đặt thiết bị này ở nơi tiếp xúc với nhiệt độ thấp.

- Sương giá có thể làm cho các ống bị nổ.

Không lắp đặt thiết bị này ở nơi khí đốt có thể bị rò rỉ.

- Điều này có thể gây điện giật hoặc hỏa hoạn.

Không sử dụng máy biến thế.

- Điều này có thể gây điện giật hoặc hỏa hoạn.





Không sử dụng phích cắm, dây nguồn đã hư hỏng, hoặc ổ cắm bị lỏng.

- Điều này có thể gây điện giật hoặc hỏa hoạn.

Không kéo hoặc uốn cong dây nguồn quá mức.

Không xoắn hoặc cột dây nguồn.

Không treo dây nguồn lên vật bằng kim loại, để vật nặng lên dây nguồn, kẹp dây nguồn giữa các đồ vật, hoặc nhét dây nguồn vào khoảng trống phía sau thiết bị.

- Điều này có thể gây điện giật hoặc hỏa hoạn.

Không kéo dây nguồn khi rút phích cắm điện.

- Rút phích cắm điện bằng cách cầm phích cắm.
- Nếu không, có thể gây điện giật hoặc hỏa hoạn.

Thiết bị này nên được bố trí sao cho dễ tiếp cận phích cắm điện, vòi nước và ống thoát nước.

Sau khi sản phẩm được sửa chữa bởi nhà cung cấp dịch vụ không được ủy quyền, tự sửa chữa hoặc sửa chữa sản phẩm không chuyên nghiệp, Samsung sẽ không chịu trách nhiệm pháp lý cho bất kỳ thiệt hại nào đối với sản phẩm, bất kỳ thương tích hoặc vấn đề an toàn sản phẩm nào khác do hành động sửa chữa sản phẩm không theo đúng các hướng dẫn sửa chữa và bảo trì này. Bất kỳ thiệt hại nào đối với sản phẩm do việc cố gắng sửa chữa sản phẩm của bất kỳ người nào khác ngoài nhà cung cấp dịch vụ được Samsung chứng nhận đều sẽ không được bảo hành.



# Thông tin về an toàn

## Khuyến cáo khi lắp đặt

### ⚠ KHUYẾN CÁO

Thiết bị nên được đặt ở vị trí sao cho dễ tiếp cận với phích cắm điện.

- Nếu không, có thể gây điện giật hoặc hỏa hoạn do rò rỉ điện.

Lắp đặt thiết bị của bạn trên nền phẳng đủ cứng và cân bằng để có thể chịu trọng lượng của nó.

- Nếu không, có thể làm thiết bị rung lắc bất thường, dịch chuyển, có tiếng ồn hoặc các vấn đề với thiết bị.

## Cảnh báo sử dụng quan trọng

### ⚠ CẢNH BÁO

Nếu thiết bị bị ngập nước, hãy tắt nguồn cung cấp nước và nguồn cấp điện ngay lập tức và liên hệ với trung tâm dịch vụ gần nhất.

- Không chạm vào phích cắm khi tay ướt.
- Nếu không làm như vậy có thể dẫn đến bị điện giật.

Nếu thiết bị phát ra tiếng động lạ, có mùi khét hoặc bốc khói, hãy rút phích cắm điện ngay lập tức và liên hệ với trung tâm dịch vụ gần nhất.

- Nếu không, có thể gây điện giật hoặc hỏa hoạn.

Trong trường hợp rò rỉ khí (chẳng hạn như khí propan, khí đốt, v.v.), hãy thông gió ngay lập tức và không đụng vào phích cắm điện. Không chạm vào dây điện hoặc thiết bị.

- Không sử dụng quạt thông gió.
- Một tia lửa có thể gây ra cháy, nổ.

Tháo tay nắm cửa máy giặt trước khi tháo bỏ thiết bị.

- Nếu bị mắc kẹt bên trong thiết bị, trẻ em có thể bị ngạt thở đến tử vong.

Hãy bảo đảm rằng bạn đã tháo bỏ vật liệu đóng gói (miếng xốp, mốp xốp) ở đáy máy giặt trước khi sử dụng.

Không được giặt đồ bị bẩn xăng, dầu lửa, benzen, chất pha sơn, rượu cồn hoặc các chất dễ cháy nổ khác.

- Điều này có thể gây điện giật, hỏa hoạn hoặc cháy nổ.

Không cố sức mở cửa máy giặt khi máy đang hoạt động (chế độ giặt nước nóng/sấy/vắt).

- Nước chảy ra từ máy giặt có thể gây phỏng hoặc trơn trượt sàn nhà. Điều này có thể gây thương tích.
- Việc cố sức mở cửa có thể gây hư hỏng thiết bị hoặc thương tích.

Không chạm vào phích cắm khi tay ướt.

- Điều này có thể gây điện giật.

Không tắt thiết bị bằng cách rút dây nguồn trong lúc máy vẫn đang hoạt động.

- Khi cắm lại dây nguồn vào ổ cắm điện trên tường có thể gây ra tia lửa điện và điện giật hoặc hỏa hoạn.

Không để cho trẻ em leo vào trong hoặc lên trên thiết bị.

- Điều này có thể gây điện giật, phỏng hoặc thương tích.



Không được đưa tay hoặc vật bằng kim loại vào bên dưới máy giặt khi máy đang hoạt động.

- Điều này có thể gây thương tích.

Không rút phích cắm thiết bị bằng cách nắm kéo dây nguồn. Luôn nắm chặt phích cắm và kéo thẳng ra khỏi ổ cắm.

- Dây nguồn bị hư hỏng có thể gây đoản mạch, cháy hoặc điện giật.

Không cố sửa chữa, tháo rời, hoặc chỉnh sửa thiết bị của bạn.

- Không dùng bất kỳ loại cầu chì nào (chẳng hạn như dây đồng, sắt, v.v.) khác với loại cầu chì tiêu chuẩn.
- Khi thiết bị cần được sửa chữa hoặc lắp đặt lại, hãy liên hệ với trung tâm dịch vụ gần nhất.
- Nếu không, có thể gây điện giật, hỏa hoạn, các vấn đề với thiết bị hoặc thương tích.

Khi ống nước không gắn chặt với vòi nước và làm thiết bị ngập nước, hãy rút dây nguồn ra.

- Nếu không, có thể gây điện giật hoặc hỏa hoạn.

Rút dây nguồn ra khi không sử dụng thiết bị trong một thời gian dài hoặc khi mưa bão/sấm sét.

- Nếu không, có thể gây điện giật hoặc hỏa hoạn.

Nếu bất kỳ vật lạ nào lọt vào thiết bị, hãy rút dây nguồn ra và liên hệ với Dịch vụ chăm sóc khách hàng của Samsung gần nhất.

- Điều này có thể gây điện giật hoặc hỏa hoạn.

Không để trẻ em (hoặc thú nuôi) nghịch phá bên trong hoặc bên trên máy giặt. Cửa máy giặt không để mở từ phía trong và trẻ em có thể bị thương nghiêm trọng nếu bị kẹt bên trong.

## Khuyến cáo khi sử dụng

### ⚠ KHUYẾN CÁO

Khi máy giặt bị nhiễm bẩn do tạp chất như chất tẩy rửa, bụi bẩn, thực phẩm thải loại, v.v., hãy rút dây nguồn ra và lau sạch máy giặt bằng miếng vải ẩm, mềm.

- Nếu không, có thể dẫn đến sự biến màu, biến dạng, hư hỏng hoặc rỉ sét.

Kính cửa trước có thể bị vỡ do tác động mạnh. Cần thận khi sử dụng máy giặt.

- Nếu kính bị vỡ có thể gây thương tích.

Mở vòi nước từ từ sau một thời gian dài không sử dụng, sau khi có lỗi cấp nước hoặc khi kết nối lại ống cấp nước.

- Áp lực không khí trong ống cấp nước hoặc ống nước có thể gây hư hỏng một bộ phận của thiết bị hoặc làm rò rỉ nước.

Nếu lỗi thoát nước xuất hiện trong khi máy hoạt động, kiểm tra xem có trục trặc gì ở hệ thống thoát nước không.

- Nếu sử dụng máy giặt khi đã bị ngập nước do lỗi thoát nước, nó có thể gây điện giật hoặc hỏa hoạn.

Đề quần áo lọt hẳn vào trong máy giặt để không bị vướng vào cửa.

- Nếu quần áo bị vướng vào cửa, nó có thể bị rách hoặc gây hư hỏng máy giặt, hoặc làm rò rỉ nước.



# Thông tin về an toàn

Tắt nguồn cung cấp nước khi không sử dụng máy giặt.

- Bảo đảm rằng các ốc trên đầu nối ống nước được siết chặt.

Đảm bảo rằng vòng đệm cao su và kính cửa trước không bị làm bẩn bởi một chất lạ (ví dụ như rác thải, sợi chỉ, tóc, v.v.).

- Nếu có chất lạ bị kẹt ở cửa hoặc cửa không hoàn toàn khép kín, nó có thể gây ra rò rỉ nước.

Trước khi sử dụng thiết bị, hãy mở vòi nước và kiểm tra đảm bảo đầu nối ống cấp nước được siết chặt và không rò rỉ nước.

- Nếu các con ốc trên đầu nối ống nước bị lỏng, nó có thể gây rò rỉ nước.

Thiết bị mà bạn mua chỉ được thiết kế để sử dụng trong nhà.

Việc sử dụng thiết bị cho mục đích kinh doanh được coi là sử dụng thiết bị sai mục đích. Trong trường hợp này, thiết bị sẽ không được bảo hành theo tiêu chuẩn được cung cấp bởi Samsung và Samsung không chịu trách nhiệm cho trực trặc hoặc thiệt hại phát sinh từ việc sử dụng sai đó.

Không được đứng lên mặt trên của thiết bị hoặc để đồ vật (như quần áo giặt, nến cháy, thuốc lá đang hút, chén đĩa, hóa chất, các vật thể kim loại, v.v.) lên trên thiết bị.

- Điều này có thể gây ra điện giật, hỏa hoạn, hư hỏng thiết bị hoặc gây thương tích.

Không xịt chất bay hơi như thuốc diệt côn trùng lên trên bề mặt của thiết bị.

- Không chỉ gây hại cho con người, việc này cũng có thể gây điện giật, hỏa hoạn hoặc các vấn đề với thiết bị.

Không đặt vật phát sinh trường điện từ gần máy giặt.

- Nó có thể gây thương tích do máy hoạt động sai chức năng.

Nước xả trong khi giặt nhiệt độ cao hoặc trong chu trình sấy thường nóng. Không đụng vào nước.

- Điều này có thể gây phỏng hoặc thương tích.

Thời gian thoát nước có thể thay đổi tùy theo nhiệt độ nước. Nếu nhiệt độ nước quá cao, quá trình thoát nước sẽ bắt đầu sau khi nước nguội bớt.

Không giặt, vắt hoặc sấy các loại đệm ghế, các tấm thảm hoặc đồ giặt không thấm nước (\*) trừ khi thiết bị của bạn có chu trình đặc biệt để giặt những loại đồ này.

(\*): Bộ đồ giường bằng len, đồ che mưa, áo câu cá, quần trượt tuyết, túi ngủ, tã lót, đồ thể thao, tấm phủ xe đạp, mô tô, ô tô, v.v.

- Không giặt những tấm thảm dày hoặc cứng ngay cả khi có biểu tượng máy giặt trên nhãn vải. Điều này có thể gây thương tích hoặc hư hỏng máy giặt, tường, sàn nhà hoặc quần áo do rung lắc bất thường.
- Không giặt giẻ chùi chân hoặc thảm cửa có mặt dưới bằng cao su. Mặt dưới bằng cao su có thể rơi ra và dính vào bên trong lồng giặt và có thể gây trực trặc như lỗi ở hệ thống thoát nước.

Không sử dụng máy giặt khi ngăn đựng bột giặt bị tháo ra.

- Điều này có thể gây ra điện giật hoặc thương tích do rò rỉ nước.

Không chạm vào bên trong lồng giặt trong khi hoặc ngay sau khi sấy do lồng còn nóng.

- Điều này có thể gây ra phỏng.

Kính cửa trước sẽ trở nên nóng trong quá trình giặt và sấy. Do đó, không chạm vào kính cửa trước.



Đồng thời, không cho trẻ em đùa nghịch quanh máy giặt hoặc chạm vào kính cửa trước.

- Điều này có thể gây ra phỏng.

Không cho tay vào ngăn đựng bột giặt.

- Điều này có thể dẫn đến thương tích vì bàn tay của bạn có thể bị kẹt bởi thiết bị lấy bột giặt.

Tháo ngăn chứa nước giặt (chỉ có ở một số kiểu máy) khi sử dụng bột giặt.

- Nếu không, nước có thể rò rỉ qua phía trước ngăn bột giặt.

Không đặt những đồ vật (chẳng hạn như giày dép, rác thải thực phẩm, động vật) ngoài đồ giặt vào máy giặt.

- Điều này có thể gây hư hỏng cho máy giặt hoặc làm thú nuôi bị thương hoặc chết do rung lắc bất thường.

Không được nhấn nút bằng các vật sắc nhọn như đinh ghim, dao, móng tay, v.v.

- Điều này có thể gây điện giật hoặc thương tích.

Không được giặt đồ bị bẩn dầu mỡ, kem hoặc nước thơm thường có trong những cửa hàng chăm sóc da hoặc mát xa.

- Điều này có thể làm cho vòng đệm cao su bị biến dạng và dẫn đến rò rỉ nước.

Không được để những đồ vật kim loại như đinh ghim an toàn hoặc kẹp tóc, chất tẩy trắng lâu trong lồng giặt.

- Điều này có thể làm cho lồng giặt bị rỉ sét.
- Nếu thấy rỉ sét trên bề mặt lồng giặt, hãy bôi chất tẩy (trung tính) lên bề mặt và dùng một miếng bọt biển để lau nó. Không được sử dụng chổi kim loại.

Không sử dụng thuốc tẩy khô trực tiếp và không giặt, xả, hoặc vắt đồ giặt bị bẩn bởi thuốc tẩy khô.

- Điều này có thể gây bốc cháy hoặc đánh lửa do nhiệt từ oxy hóa dầu.

Không sử dụng nước từ những thiết bị làm nóng/lạnh nước.

- Điều này có thể gây hư hỏng cho máy giặt.

Không sử dụng xà phòng rửa tay tự nhiên cho máy giặt.

- Khi bị cứng lại và tích tụ bên trong máy giặt, xà phòng này có thể gây ra các vấn đề với thiết bị, làm hoen ố, rỉ sét hoặc gây mùi hôi.

Cho vớ và áo ngực vào trong túi giặt và giặt chúng với các vật dụng khác.

Không giặt những vật dụng kích cỡ lớn như bộ đồ giường trong lưới giặt.

- Nếu không, có thể gây thương tích do các rung động bất thường.

Không sử dụng bột giặt đông cứng.

- Nếu bột giặt đông cứng tích tụ trong máy giặt, nó có thể làm rò rỉ nước.

Đảm bảo rằng bạn lấy hết các vật dụng ra khỏi các túi quần áo trước khi giặt.

- Các vật cứng, sắc như tiền xu, ghim an toàn, đinh, ốc vít hoặc đá có thể gây hư hỏng nặng cho thiết bị.

Không giặt quần áo có thắt lưng, nút khuy hoặc các vật nặng bằng kim loại khác.

## Thông tin về an toàn

Phân loại quần áo theo màu theo mức độ bền màu và chọn chu trình, nhiệt độ nước và các chức năng khác được khuyến nghị.

- Có thể khiến mất màu hoặc hư hỏng vải.

Hãy lưu ý những ngón tay của trẻ em không bị kẹt ở cửa khi bạn đóng lại.

- Nếu không, có thể gây thương tích.

Để ngăn mùi hôi và nấm mốc, hãy để cửa mở sau một chu trình giặt để lồng giặt được khô.

Để ngăn chặn cặn vôi tích tụ, hãy để mở ngăn đựng bột giặt sau một chu trình giặt và làm khô bên trong.

## Cảnh báo quan trọng khi vệ sinh

### CẢNH BÁO

Không vệ sinh thiết bị bằng cách phun nước trực tiếp.

Không dùng chất tẩy rửa bằng axit mạnh.

Không sử dụng benzen, chất pha loãng hoặc cồn để làm vệ sinh thiết bị

- Điều này có thể làm hoen ố, biến dạng, làm hỏng, điện giật hoặc hỏa hoạn.

Trước khi vệ sinh hoặc bảo trì thiết bị, hãy rút dây nguồn thiết bị ra khỏi ổ cắm trên tường.

- Nếu không, có thể gây điện giật hoặc hỏa hoạn.

# Lắp đặt

Thực hiện theo các hướng dẫn một cách cẩn thận để đảm bảo lắp đặt máy giặt đúng cách và để phòng ngừa tai nạn khi sử dụng.

## Những bộ phận được bao gồm

Đảm bảo rằng tất cả các bộ phận được bao gồm trong gói sản phẩm. Nếu bạn có vấn đề với máy giặt hoặc các bộ phận, liên hệ với trung tâm chăm sóc khách hàng Samsung ở địa phương hoặc nhà bán lẻ.

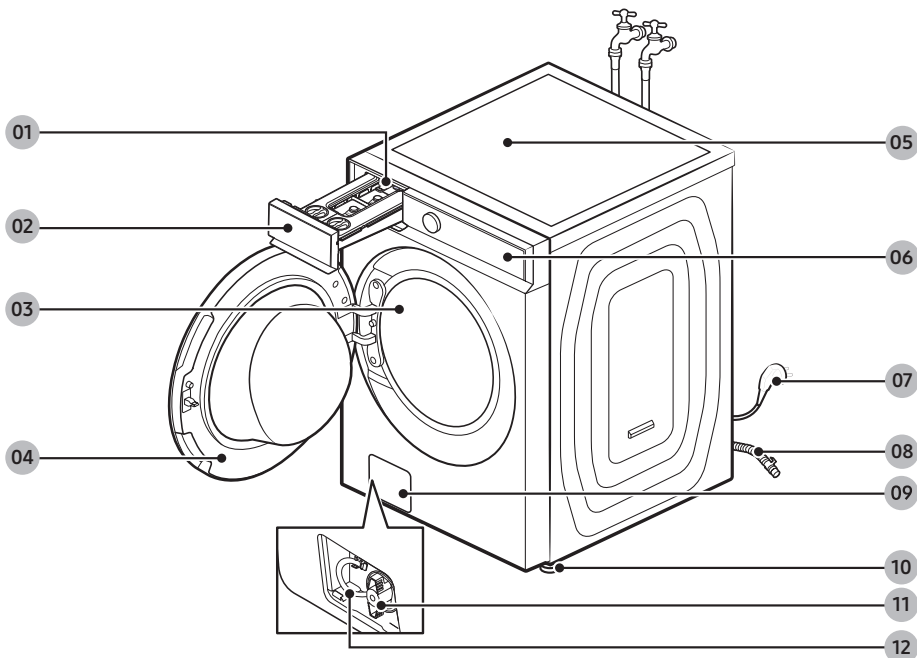

01 Chốt mở

02 Ngăn chứa chất giặt tẩy  
(Bộ chiết rót tự động)

03 Lồng giặt

04 Cửa

05 Mặt trên của máy

06 Bảng điều khiển

07 Phích cắm điện

08 Ống xả

09 Nắp đậy bộ lọc

10 Chân cân bằng

11 Bộ lọc cặn

12 Ống xả khăn cấp



# Lắp đặt

## Phụ kiện (được cung cấp)



Cờ lê



Nắp bu lông

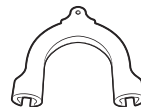

Miếng giữ ống



Ống nước lạnh



Ống nước nóng



Cột cáp



Ống xả  
(chỉ có ở một số mẫu)

### LƯU Ý

- Cờ lê: Để tháo các bu lông đóng thùng và cân bằng máy giặt.
- Nắp bu lông: Để che các lỗ sau khi tháo các bu lông đóng thùng. Số lượng nắp bu lông được cung cấp (3 đến 6) tùy thuộc vào kiểu máy.
- Miếng giữ ống: Để treo vòi xả trong ống xả hoặc chậu rửa.
- Ống nước nóng/lạnh: Để cung cấp nước cho máy giặt. (Ống nước nóng chỉ có ở một số kiểu máy.)

### Phụ kiện (không được cung cấp)

- Bộ dụng cụ xếp chồng: SKK-AT\*/\*\*
  - Cần có bộ dụng cụ xếp chồng để xếp máy sấy lên trên máy giặt.





## Yêu cầu khi lắp đặt

### Cung cấp điện và nối đất

- Sử dụng một mạch điện riêng cho máy giặt.

Để bảo đảm nối đất đúng cách, máy giặt được cung cấp kèm theo một phích điện nối đất ba chấu để sử dụng cho ổ cắm được lắp đặt và nối đất đúng cách. Kiểm tra với thợ điện hoặc nhân viên dịch vụ có đủ trình độ nếu bạn không chắc chắn về việc nối đất.

Không sửa đổi phích cắm được cung cấp. Nếu nó không phù hợp với ổ cắm, hãy gọi thợ điện có đủ trình độ để lắp đặt ổ cắm thích hợp.

### ⚠ CẢNH BÁO

- KHÔNG sử dụng dây nguồn kéo dài.
- Chỉ sử dụng dây nguồn kèm theo máy giặt.
- Không kết nối dây nối đất với hệ thống ống nước bằng nhựa, đường dẫn khí hoặc ống dẫn nước nóng.
- Dây dẫn nối đất không đúng cách có thể gây điện giật.
- Không tháo hoặc sửa đổi chân cắm nối đất của dây nguồn để giảm nguy cơ nguy hiểm về điện.
- Vui lòng sử dụng dây nối đất bổ sung được cung cấp kèm theo thiết bị này nếu không có lỗ cho chân cắm nối đất trong ổ cắm điện.

### Cấp nước

Áp lực nước thích hợp cho máy giặt này là từ 50 kPa đến 800 kPa. Áp lực nước nhỏ hơn 50 kPa có thể khiến van nước không đóng hoàn toàn, hoặc có thể mất nhiều thời gian hơn để làm đầy lồng giặt, khiến máy giặt tắt. Vòi nước phải ở trong phạm vi 120 cm cách mặt sau của máy giặt để ống nước của máy vươn tới máy giặt.

Để giảm nguy cơ rò rỉ:

- Đảm bảo để dàng tiếp cận vòi nước.
- Tắt vòi nước khi không sử dụng máy giặt.
- Thường xuyên kiểm tra rò rỉ tại điểm nối ống nước đầu vào.

### ⚠ KHUYẾN CÁO

Trước khi sử dụng máy giặt của bạn lần đầu tiên, hãy kiểm tra rò rỉ tại các đầu nối van nước và vòi nước.

### Thoát nước

Samsung khuyến nghị sử dụng một ống đứng cao 60-90 cm. Các ống xả phải được kết nối thông qua các vòng kẹp ống vào ống đứng và ống đứng phải bao phủ hoàn toàn ống xả.



# Lắp đặt

## Sàn nhà

Để vận hành tốt nhất, máy giặt phải được đặt trên nền sàn cứng. Sàn gỗ phải được gia cố để giảm rung và/hoặc tránh mất cân bằng. Bề mặt trái thảm hoặc mềm không chống rung tốt và có thể làm cho máy giặt di chuyển nhẹ khi ở chu kỳ vắt.

### KHUYẾN CÁO

KHÔNG lắp đặt máy giặt trên sàn hoặc kết cấu không được chống đỡ chắc chắn.

## Nhiệt độ nước

Không lắp đặt máy giặt của bạn tại các khu vực mà nước có thể bị đóng băng, vì máy giặt luôn giữ một ít nước trong van, bơm và/hoặc ống. Nước đóng băng trong các bộ phận kết nối có thể làm hư hỏng đai truyền, bơm và các bộ phận khác của máy giặt.

## Lắp đặt trong hốc

Khoảng cách tối thiểu để hoạt động ổn định:

Các mặt bên	25 mm
Mặt trên	25 mm
Mặt sau	50 mm
Mặt trước	550 mm

Nếu máy giặt và máy sấy được lắp đặt ở cùng một vị trí, thì phía trước hốc phải chứa khoảng thông thoáng ít nhất là 550 mm. Một mình máy giặt không cần khoảng cách thông gió nhất định.



## Lắp đặt từng bước

### BƯỚC 1 Chọn một vị trí

Yêu cầu về vị trí:

- Bề mặt cứng, bằng phẳng, không có thảm hoặc lớp lót sàn có thể gây cản trở thông gió.
- Xa ánh sáng mặt trời trực tiếp
- Căn phòng phù hợp cho thông gió và hệ thống dây điện
- Nhiệt độ môi trường xung quanh luôn cao hơn điểm đóng băng (0 °C)
- Xa nguồn nhiệt

### BƯỚC 2 Tháo bỏ các bu-lông đóng thùng

Mở bao bì sản phẩm và tháo tất cả các bu lông đóng thùng.

#### LƯU Ý

Số lượng bu lông đóng thùng có thể khác tùy theo mẫu.

#### CẢNH BÁO

- Vật liệu bao bì có thể gây nguy hiểm cho trẻ em. Thải bỏ tất cả các vật liệu bao bì (túi nhựa, polystyrene, v.v.) xa khỏi tầm tay của trẻ.
- Để tránh bị thương, hãy che các lỗ bằng nắp bu lông sau khi tháo bu lông đóng thùng. Không di chuyển máy giặt khi chưa có bu lông đóng thùng. Lắp các bu lông đóng thùng trước khi chuyển máy giặt đến vị trí khác. Giữ các bu lông đóng thùng ở nơi an toàn để sử dụng sau này.

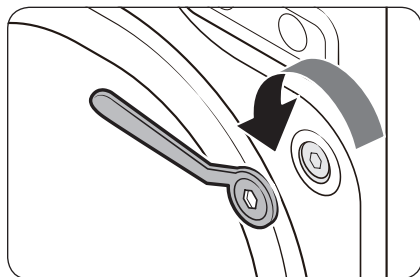

1. Nới lỏng các bu lông đóng thùng ở phía sau của máy bằng cách sử dụng cờ lê được cung cấp.

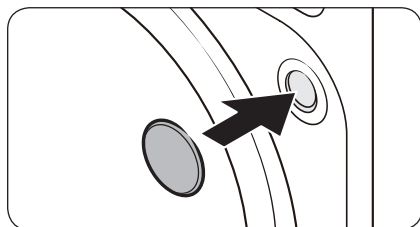

2. Che các lỗ bằng các nắp bu lông nhựa được cung cấp. Giữ lại các bu lông đóng thùng để sử dụng sau này.
3. Đóng tất cả các nắp đai ốc nhựa ở mặt sau của máy giặt.

# Lắp đặt

## BƯỚC 3 Điều chỉnh chân cân bằng

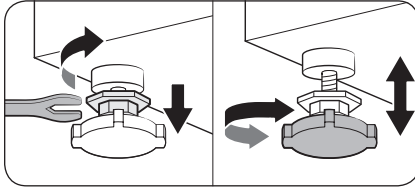

1. Nhẹ nhàng đẩy máy giặt vào vị trí. Lực quá mức có thể làm hỏng chân cân bằng.
2. Cân bằng máy giặt bằng cách điều chỉnh chân cân bằng thủ công.

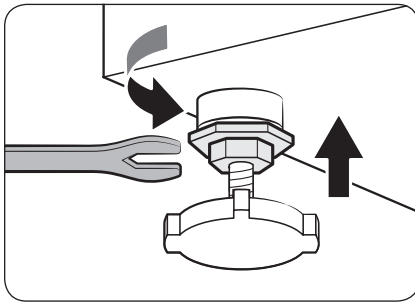

3. Khi việc cân bằng hoàn tất, siết chặt đai ốc bằng cờ lê.

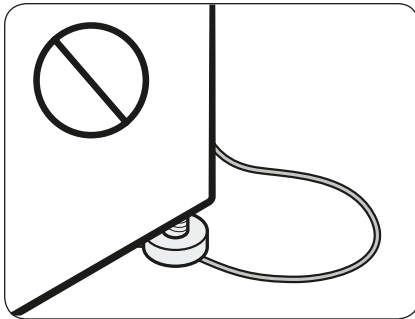

### ⚠ KHUYẾN CÁO

Khi lắp đặt sản phẩm, hãy đảm bảo chân cân bằng không đè vào dây nguồn.

### ⚠ KHUYẾN CÁO

Đảm bảo tất cả các chân cân bằng đều nằm trên mặt sàn để tránh máy giặt di chuyển hoặc tạo ra tiếng ồn do rung. Sau đó, kiểm tra xem máy giặt có rung lắc không. Nếu máy giặt không rung lắc, hãy siết chặt các đai ốc.

## BƯỚC 4 Nối ống nước

Ống được cung cấp có thể khác tùy theo mẫu. Vui lòng làm theo hướng dẫn phù hợp với ống nước được cung cấp.

### Đang nối với vòi nước có ren

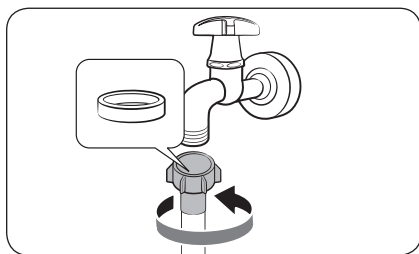

1. Nối ống nước với vòi nước, sau đó xoay sang bên phải để siết chặt.

#### ⚠ KHUYẾN CÁO

Trước khi kết nối ống nước, hãy đảm bảo có vòng đệm cao su trong đầu nối ống. Không sử dụng ống nếu vòng đệm bị hỏng hoặc không có vòng đệm.

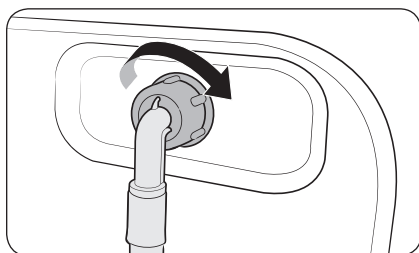

2. Nối đầu kia của ống nước với van đầu vào ở đằng sau máy giặt, sau đó xoay sang bên phải để siết chặt.

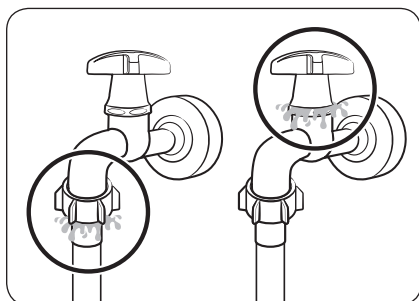

3. Mở vòi nước từ từ và kiểm tra xem có rò rỉ xung quanh khu vực kết nối không. Nếu có rò rỉ nước, hãy thực hiện lại các bước 1 và 2.

#### ⚠ CẢNH BÁO

Nếu có rò rỉ nước, hãy ngừng máy giặt và ngắt kết nối với nguồn điện. Sau đó, liên hệ với trung tâm dịch vụ Samsung trong trường hợp có rò rỉ từ vòi nước, hoặc liên hệ với thợ sửa ống nước trong trường hợp rò rỉ từ vòi nước. Nếu không, điều này có thể gây điện giật.

# Lắp đặt

## ⚠ KHUYẾN CÁO

Không dùng lực kéo căng vòi nước. Nếu ống nước quá ngắn, hãy thay thế bằng ống dài hơn và chịu áp lực cao.

Đang nổi với vòi nước không ren

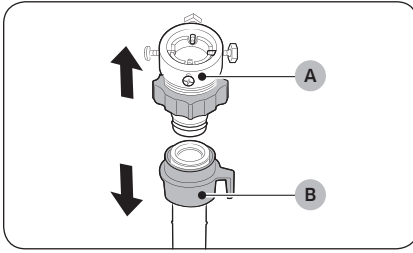

1. Tháo bộ chuyển đổi (A) khỏi ống nước (B).

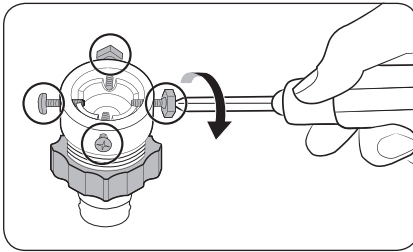

2. Sử dụng tua vít Phillips gỡ lỏng bốn ốc vít trên bộ chuyển đổi.

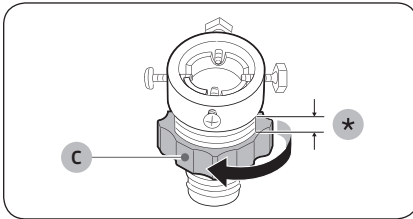

3. Giữ bộ chuyển đổi và xoay phần (C) theo chiều mũi tên để nới lỏng 5 mm (\*).

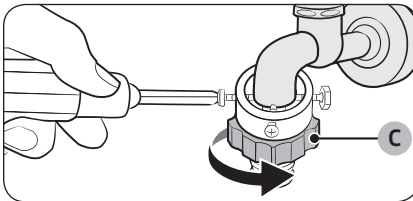

4. Lắp bộ chuyển đổi vào vòi nước, sau đó siết chặt các ốc trong khi nâng bộ chuyển đổi lên.

5. Xoay phần (C) theo chiều mũi tên để siết chặt.

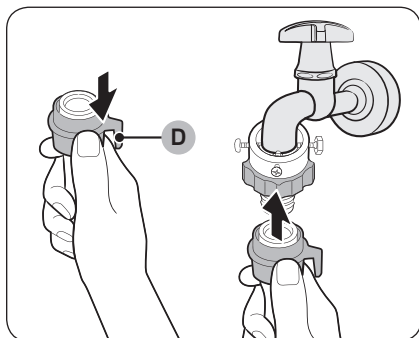

6. Trong khi kéo **phần (D)** trên ống nước xuống, hãy nối ống nước với bộ chuyển đổi. Sau đó thả **phần (D)**. Ống sẽ khớp với bộ chuyển đổi kèm theo một tiếng tách.

7. Để hoàn thành việc nối ống nước, xem 2 và 3 trên phần “**Đang nối với vòi nước có ren**”.

#### LƯU Ý

- Sau khi kết nối ống nước với bộ chuyển đổi, hãy kéo ống nước xuống để kiểm tra xem ống đã được kết nối đúng cách chưa.
- Sử dụng một loại vòi nước phổ biến. Trong trường hợp vòi nước hình vuông hoặc quá lớn, gỡ vòng đệm trước khi lắp vòi nước vào bộ chuyển đổi.

#### Với các mẫu máy có thêm ống nước nóng:

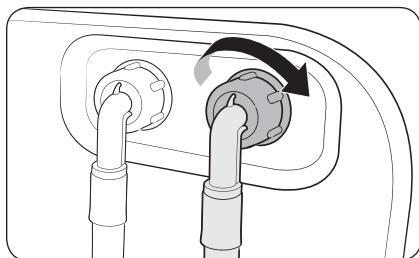

1. Nối đầu đò của ống nước nóng với đầu vào nước nóng ở đằng sau máy giặt.
2. Nối đầu kia của ống nước nóng với vòi nước nóng.



# Lắp đặt

Ống ngắt nước tiết kiệm (chỉ có ở một số mẫu)

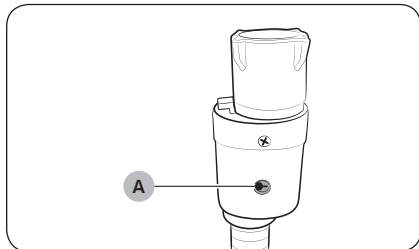

Ống ngắt nước tiết kiệm cảnh báo cho người sử dụng biết nguy cơ rò rỉ nước. Nó cảm nhận được dòng chảy của nước và chuyển sang màu đỏ trên **đèn báo (A)** ở trung tâm trong trường hợp bị rò rỉ.

## LƯU Ý

Phần cuối của ống ngắt nước tiết kiệm phải khớp với phần vòi nước chứ không phải máy.





## BƯỚC 5 Bố trí ống xả

Vòi thoát nước có thể được bố trí bằng ba cách:

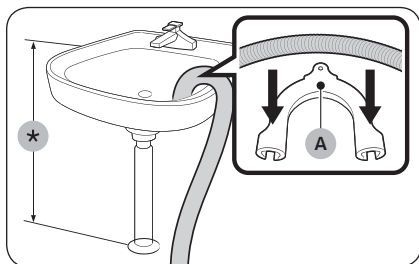

### Trên mép của bồn rửa

Ống xả phải được đặt ở độ cao từ 60 cm đến 90 cm (\*) so với sàn nhà. Để giữ cho đầu vòi thoát nước luôn cong, sử dụng miếng giữ ống bằng nhựa (A) được cung cấp. Cố định miếng giữ lên tường bằng cách sử dụng một cái móc để đảm bảo thoát nước ổn định.

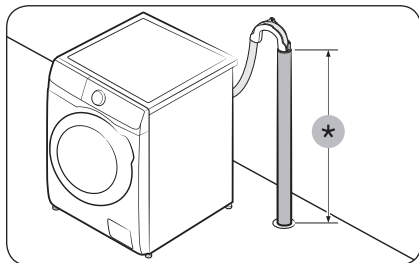

### Trong ống xả

Ống xả phải được đặt ở độ cao từ 60 cm đến 90 cm (\*). Chúng tôi khuyến khích sử dụng một ống đứng cao 65 cm.

- Để đảm bảo ống nước ở đúng vị trí, hãy sử dụng thanh dẫn ống nước bằng nhựa được cung cấp (xem hình vẽ).
- Để tránh sự truyền nước trong khi xả, đảm bảo gắn ống xả 15 cm vào ống xả.
- Để ống xả không di chuyển, hãy gắn chặt thanh dẫn ống vào tường.

Yêu cầu đối với ống xả đứng:

- Đường kính tối thiểu là 5 cm
- Công suất truyền tải tối thiểu 60 lít/phút.

## BƯỚC 6 Mở nguồn

Cắm dây nguồn vào ổ cắm trên tường được bảo vệ bằng cầu chì hoặc cầu dao tự ngắt. Sau đó, nhấn  để bật máy giặt.



# Trước khi bắt đầu

## Thiết lập ban đầu

- Khi bạn bật máy giặt lần đầu tiên, màn hình sẽ hiển thị quá trình thiết lập ban đầu. Làm theo hướng dẫn trên màn hình để hoàn thành.
- Quá trình thiết lập ban đầu sẽ không lặp lại sau khi bạn đã hoàn tất.
- Nhấn **O** để bỏ qua đến màn hình kế tiếp.

## Chạy Hiệu chuẩn

- Bạn phải tiến hành hiệu chuẩn trước khi sử dụng máy giặt.
- Để trống lồng giặt, sau đó nhấn và giữ **▷||** để bắt đầu hiệu chuẩn.
- Khi hiệu chuẩn hoàn tất, nguồn sẽ tự động tắt và bật lại.
- Nếu bạn muốn hiệu chuẩn lại, hãy nhấn và giữ **⏏** trong 3 giây để vào menu Cài đặt và chọn **Hiệu chuẩn**.

## Hướng dẫn giặt

### BƯỚC 1 Phân loại

#### Phân loại đồ giặt theo các tiêu chí:

- Nhãn Chăm thận: Phân loại đồ giặt theo vải cô-tông, sợi hỗn hợp, sợi tổng hợp, tơ lụa, len và tơ nhân tạo.
- màu sắc: Tách riêng đồ màu trắng với đồ màu.
- Kích thước: Trộn các loại đồ có kích thước khác nhau trong lồng giặt để cải thiện hiệu suất giặt.
- Độ nhạy: Giặt các đồ mỏng riêng biệt, sử dụng tùy chọn Để ủ cho đồ len mới, sạch, rèm cửa và tơ. Kiểm tra nhãn trên các đồ giặt.

#### LƯU Ý

Hãy nhớ kiểm tra nhãn vải ghi trên quần áo và phân loại chúng cho phù hợp trước khi bắt đầu giặt.

### BƯỚC 2 Lấy các đồ vật trong túi ra

#### Lấy các đồ vật trong túi quần áo giặt

- Các vật kim loại như tiền xu, đinh ghim và khóa thắt lưng có thể gây hư hỏng cho các đồ giặt khác cũng như lồng giặt.

#### Lộn trái quần áo có các nút khuy và thêu ren

- Nếu khóa kéo quần hoặc áo khoác mở ra trong khi đang giặt, lồng giặt có thể bị hư hỏng. Các dây kéo phải được đóng lại và buộc cố định bằng dây.
- Quần áo có sợi dây dài có thể bị xoắn rối với quần áo khác. Đảm bảo cột dây lại trước khi giặt.



### BƯỚC 3 Sử dụng lưới giặt

- Đồ lót (có thể giặt) phải được đặt trong túi giặt. Các bộ phận kim loại của áo ngực có thể xuyên qua và làm rách các đồ giặt khác.
- Đồ giặt nhỏ, nhẹ như vớ, găng tay, bít tất dài và khăn tay có thể bị mắc vào quanh cửa. Hãy bỏ chúng vào trong một lưới giặt tốt.
- Không được giặt lưới giặt mà không có đồ giặt bên trong. Điều này có thể gây ra sự rung lắc bất thường khiến cho máy giặt bị di chuyển và gây thương tích.

### BƯỚC 4 Xác định khối lượng giặt

Không cho quá nhiều quần áo vào máy giặt. Quá tải có thể làm cho máy giặt hoạt động không bình thường. Để biết tải trọng cho các loại quần áo, xem trang 35.

#### LƯU Ý

Khi giặt bộ đồ giường hoặc tấm phủ giường, thời gian giặt có thể kéo dài và hiệu quả vắt có thể suy giảm. Đối với chăn gối hoặc ga trải giường, dung lượng tải khuyến cáo là từ 2,0 kg trở xuống.

#### KHUYẾN CÁO

- Đồ giặt không cân bằng có thể làm giảm hiệu suất vắt.
- Đảm bảo quần áo đã được cho hoàn toàn vào lồng giặt và không bị kẹt vào cửa.
- Không đóng mạnh cửa. Đóng cửa nhẹ nhàng. Nếu không, cửa có thể không được đóng đúng cách.

### BƯỚC 5 Sử dụng loại bột giặt thích hợp

Loại bột giặt mà bạn sử dụng phụ thuộc vào loại sợi (cô-tông, sợi tổng hợp, vải mỏng, len), màu sắc, nhiệt độ giặt và độ bẩn. Đảm bảo sử dụng thuốc tẩy quần áo dành riêng cho máy giặt tự động.

#### LƯU Ý

- Tuân theo những lời khuyên của nhà sản xuất bột giặt dựa trên trọng lượng của đồ giặt, độ bẩn và độ cứng của nước trong khu vực của bạn. Nếu bạn không chắc chắn về độ cứng của nước, hãy liên hệ với một cơ quan cấp nước tại địa phương.
- Không sử dụng chất giặt tẩy có xu hướng bị đông cứng hoặc đóng rắn. Loại bột giặt này có thể vẫn còn lưu lại sau chu trình xả, làm nghẹt ống xả.

#### KHUYẾN CÁO

Khi giặt đồ len bằng chu trình Đồ len, sử dụng chất giặt tẩy dành riêng cho đồ len. Nếu sử dụng chu trình Đồ len, bột giặt có thể vẫn còn lưu lại trên đồ giặt và làm phai màu đồ giặt.

# Trước khi bắt đầu

## Hướng dẫn cho ngăn chứa bột giặt

Các kiểu máy có bộ phân phối tự động cung cấp một bộ phân phối ba ngăn: hai ngăn để phân phối tự động và một ngăn khác để phân phối thủ công. Khi bật tùy chọn phân phối tự động, máy giặt sẽ phân phối lượng chất giặt tẩy hoặc nước xả vải đủ cho khối lượng giặt. Xem bên dưới để biết chi tiết:

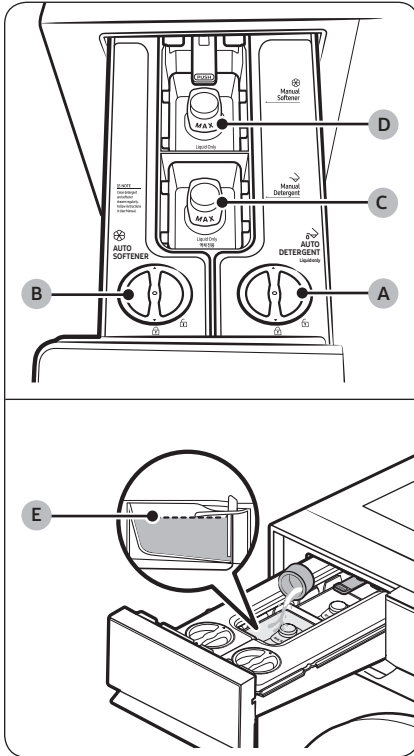

### A. Ngăn chất giặt tẩy tự động

- Chỉ sử dụng dung dịch giặt.

### B. Ngăn nước xả vải

- Chỉ sử dụng chất làm mềm vải.

### C. Ngăn chứa chất giặt tẩy thủ công

- Nếu cần, thêm chất giặt tẩy thủ công như hương dẫn của nhà sản xuất chất giặt tẩy.
- Để sử dụng chất giặt tẩy trong ngăn này, hãy đảm bảo tùy chọn chiết rót tự động đã được tắt. (Để biết thêm thông tin về cách tắt chức năng chiết rót tự động, xem phần “**Lượng nước giặt**” và “**Lượng nước xả**” trên trang 38.
- Không đổ quá **mức tối đa (E)** khi thêm dung dịch giặt tẩy.
- Nếu bạn muốn sử dụng bột giặt, hãy tháo ngăn dung dịch giặt tẩy trước khi cho bột giặt vào.

### D. Ngăn chứa nước xả vải thủ công

- Sử dụng các chất phụ gia như chất xả vải. Không đổ đầy quá mức tối đa.

### KHUYẾN CÁO

- Không vận hành máy giặt khi các ngăn chưa được đặt vào ngăn chứa chất giặt tẩy.
  - Rò rỉ nước có thể gây điện giật hoặc thương tích.
- Không sử dụng các loại chất giặt tẩy sau trong ngăn chứa:
  - Viên nén, viên nang, bóng hoặc lưới giặt
- Không sử dụng chất giặt tẩy/nước xả vải dạng gel hoặc nhớt trong ngăn chứa chất giặt tẩy vì chúng có thể không chảy tốt.
  - Đọc hướng dẫn của nhà sản xuất chất giặt tẩy/nước xả vải trước khi sử dụng trong máy giặt.
- Không mang ngăn được tháo rời đi chỗ khác. Đặt ngăn trở lại đúng vị trí.
  - Nếu không, ngăn có thể bị lắc và làm thành phần bên trong đổ ra.
- Để trống các ngăn trong ngăn chứa chất giặt tẩy trước khi di chuyển máy giặt để ngăn không cho bất kỳ chất nào tràn ra sàn nhà.

### LƯU Ý

- Thông báo "**Ngăn chứa bột giặt đang mở**" xuất hiện nếu ngăn chứa chất giặt tẩy chưa đóng hoàn. Đóng ngăn chứa chất giặt tẩy trước khi khởi động máy giặt.
- Nếu xuất hiện thông báo "**Thêm nước giặt**", "**Thêm nước xả**", hoặc "**Thêm nước giặt & nước xả**" trên màn hình, hãy thêm vào ngăn tương ứng.
- Nước giặt/nước xả được phân phối tự động trong chu trình Đò len. Để phân phối nước giặt/nước xả trong chu trình Đò len và Đò mặc ngoài trời, bạn phải tự tra mức nước giặt/nước xả.
- Không được vượt quá mức tối đa khi thêm chất giặt tẩy và nước xả vải vào.
- Đối với chất giặt tẩy hoặc nước xả vải đặc biệt (dành cho đồ len hoặc quần áo trẻ em, v.v.), hãy mua thêm các ngăn và sử dụng các ngăn mới dành riêng cho bột giặt hoặc nước xả vải đặc biệt.
- Có thể khó mở ngăn chứa chất giặt tẩy chỉ bằng đầu ngón tay. Dùng tay nắm chắc tay cầm ngăn chứa nước giặt và kéo để mở.
- Đẩy ngăn chứa nước giặt vào hết để đóng lại. Bạn sẽ nghe thấy tiếng tách khi ngăn chứa được lắp vào đúng cách.
- Nếu bạn cảm thấy mùi hương của nước xả ít, hãy đặt mức nước xả thành Cao.

### Để cho các chất giặt tẩy vào bộ phân phối tự động.

### LƯU Ý

- Nếu xuất hiện thông báo "**Thêm nước giặt**", "**Thêm nước xả**", hoặc "**Thêm nước giặt & nước xả**" trên màn hình, hãy thêm vào ngăn tương ứng.
- Sau khi bạn thêm vào các ngăn chứa chất giặt tẩy/nước xả vải tự động, máy giặt sẽ bắt đầu phát hiện lượng chất giặt tẩy/nước xả vải khi bạn nhấn và giữ .
  - Thời gian phát hiện có thể thay đổi tùy thuộc vào loại chất giặt tẩy/nước xả vải.



## Trước khi bắt đầu

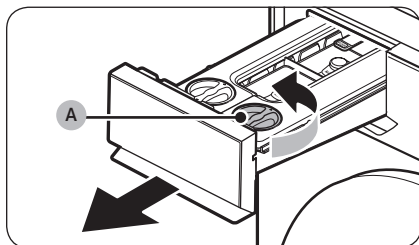

1. Kéo ngăn chứa chất giặt tẩy để mở.
2. Xoay **nắp ngăn chứa chất giặt tẩy tự động (A)** ngược chiều kim đồng hồ để mở.

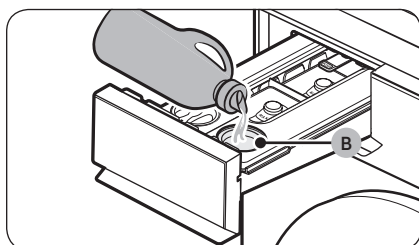

3. Cho một lượng chất giặt tẩy thích hợp vào **Ngăn chứa chất giặt tẩy tự động (B)**.
  - Sau khi hoàn thành, bạn đặt nắp lại và xoay theo chiều kim đồng hồ để đóng lại.

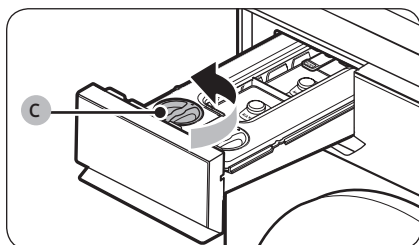

4. Xoay **nắp ngăn chứa nước xả vải tự động (C)** ngược chiều kim đồng hồ để mở.

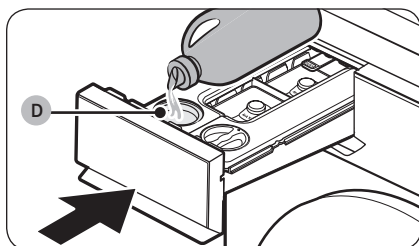

5. Cho một lượng nước xả vải thích hợp vào **Ngăn chứa nước xả vải tự động (D)**.
  - Sau khi hoàn thành, bạn đặt nắp lại và xoay theo chiều kim đồng hồ để đóng lại.
6. Đẩy ngăn chứa chất giặt tẩy để đóng.
  - Đẩy ngăn chứa chất giặt tẩy vào hết cỡ. Bạn sẽ nghe thấy tiếng tách khi ngăn chứa được lắp vào đúng cách.



### KHUYẾN CÁO

- Không cho chất giặt tẩy/nước xả vải vào ngăn kéo khi không có ngăn chứa chất giặt tẩy hoặc nước xả vải.
  - Nếu bạn lỡ làm như vậy, hãy vệ sinh ngăn kéo sau đó gắn lại cả hai ngăn chứa.
- Chỉ sử dụng nước giặt/nước xả vải cho các ngăn chứa chất giặt tẩy/nước xả vải. Không sử dụng bột giặt.
- Đảm bảo rằng các ngăn chứa chất giặt tẩy/nước xả vải đã được gắn vào toàn bộ.
  - Nếu không, máy giặt có thể không hoạt động hoặc không xả các chất giặt tẩy.
- Làm sạch ngăn chứa chất giặt tẩy/nước xả vải trước khi tiếp tục cho một loại chất giặt tẩy hoặc nước xả vải cùng loại hoặc khác loại vào ngăn.
- Không để chất giặt tẩy/nước xả vải trong ngăn chứa chất giặt tẩy/nước xả vải quá 6 tuần.
- Không trộn bột giặt với chất làm mềm vải trong bất kỳ ngăn nào.
- Để tránh làm chất giặt tẩy/nước xả vải cứng lại, không mở nắp khi đã cho chất giặt tẩy/nước xả vải vào ngăn.
- Không sử dụng thuốc tẩy vì có thể gây ăn mòn và/hoặc tạo ra khí.
- Không xoay ngược bất kỳ ngăn nào.
  - Thành phần bên trong có thể đổ ra.
- Không nhấn lỗ ra ở phía sau ngăn trong khi di chuyển ngăn.
  - Thành phần bên trong có thể rò rỉ.
- Cẩn thận khi cho bột giặt hoặc chất làm mềm vải vào ngăn phù hợp.
  - Thành phần bên trong có thể đổ ra.
- Khi tháo ngăn chứa chất giặt tẩy/nước xả vải để kiểm tra lượng còn lại (khi có thông báo lỗi hoặc trước khi thông báo xuất hiện), thành phần bên trong ngăn kéo có thể vẫn còn dư hoặc đang rò rỉ từ dưới cùng của ngăn kéo.
- Đảm bảo tất cả các ngăn trong ngăn chứa chất giặt tẩy đều không chứa gì trước khi di chuyển máy giặt.
- Lượng chất giặt tẩy hoặc nước xả vải cho vào tùy thuộc vào loại hoặc lượng chất giặt tẩy/nước xả vải còn lại.
- Nếu bạn thấy thông báo "**Thêm nước giặt**", "**Thêm nước xả**", hoặc "**Thêm nước giặt & nước xả**" trên màn hình, hãy thêm ngay ngăn tương ứng. Nếu đổ chậm thì có thể khiến mức thêm chất giặt tẩy giảm xuống.
- Đổ trực tiếp chất giặt tẩy lên đồ giặt có thể làm phai màu đồ giặt. Cho chất giặt tẩy vào ngăn chứa chất giặt tẩy.
- Không sử dụng chất giặt tẩy/nước giặt đã bị cứng lại.

### LƯU Ý

- Hơi ẩm trên ngăn chứa bột giặt khiến bột giặt bị dính lại. Do đó, hãy lau hơi ẩm bằng vải khô trước khi thêm bột giặt vào.
- Chỉ sử dụng chất giặt tẩy và thuốc tẩy dành cho máy giặt.
- Không sử dụng chất giặt tẩy/nước xả dạng gel hoặc nhớt trong ngăn chứa chất giặt tẩy vì chúng có thể không chảy tốt.
  - Đọc hướng dẫn của nhà sản xuất chất giặt tẩy/nước xả vải trước khi sử dụng trong máy giặt.

# Vận hành

## Bảng điều khiển

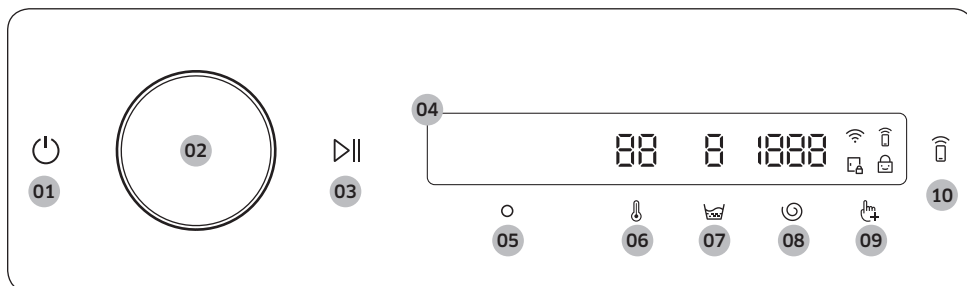





<p><b>01 Tắt/Mở</b> </p>	<p>Nhấn để bật hoặc tắt máy giặt.</p> <ul style="list-style-type: none"> <li>Nếu bạn không thao tác trên bảng điều khiển trong 10 phút sau khi bật máy giặt, máy giặt sẽ tự động tắt.</li> <li>Máy giặt tự động tắt khi chu trình hoàn thành.</li> </ul> <p><b>⚠ KHUYẾN CÁO</b></p> <p>Không nhấn vào  để tắt máy giặt trong khi đang thực hiện chu trình giặt. Nhấn và giữ  để tạm dừng chu trình trước, sau đó nhấn  để tắt máy giặt.</p>
<p><b>02 Nút điều hướng</b></p>	<p>Xoay nút điều hướng sang trái hoặc phải để điều hướng qua các chu trình và chức năng.</p> <p>Khi bạn xoay nút điều hướng, màn hình LCD sẽ hiển thị lựa chọn của bạn (chẳng hạn như chu trình, các tùy chọn và cài đặt).</p>
<p><b>03 Bắt đầu/Tạm dừng</b> </p>	<p>Nhấn và giữ để bắt đầu hoặc tạm dừng một hoạt động.</p>
<p><b>04 Màn hình hiển thị</b></p>	<p>Màn hình hiển thị thông tin chu trình hiện tại và thời gian còn lại dự kiến, hoặc một thông báo khi có vấn đề xảy ra.</p>
<p><b>05 OK</b> </p>	<p>Nhấn để xác nhận lựa chọn chức năng hoặc cài đặt của bạn.</p>
<p><b>06 Nhiệt độ</b> </p>	<p>Nhấn để thay đổi nhiệt độ nước cho chu trình được chọn.</p> <ul style="list-style-type: none"> <li>Đèn báo phía trên nút cho biết cài đặt mặc định hoặc được chọn.</li> </ul>
<p><b>07 Xả</b> </p>	<p>Nhấn để thay đổi số lần xả cho chu trình được chọn.</p> <ul style="list-style-type: none"> <li>Đèn báo phía trên nút cho biết cài đặt mặc định hoặc được chọn.</li> </ul>
<p><b>08 Vắt</b> </p>	<p>Nhấn để thay đổi tốc độ vắt cho chu trình được chọn.</p> <ul style="list-style-type: none"> <li>Đèn báo phía trên nút cho biết cài đặt mặc định hoặc được chọn.</li> </ul>
<p><b>09 Các tùy chọn</b> </p>	<p>Nhấn để vào menu Các tùy chọn.</p> <p>Nhấn và giữ trong 3 giây để vào menu Cài đặt.</p>



<b>10 Smart Control</b> 	<p>Nhấn để bật hoặc tắt chức năng Smart Control.</p> <p>Nhấn và giữ để vào chế độ ghép đôi và kết nối với ứng dụng SmartThings.</p> <ul style="list-style-type: none"> <li>Khi chức năng Smart Control được bật, bạn có thể điều khiển máy giặt từ xa bằng ứng dụng SmartThings trên điện thoại thông minh hoặc máy tính bảng (Android hoặc iOS).</li> </ul>
---	--

### Mô tả biểu tượng

	<b>Wi-Fi</b>	<ul style="list-style-type: none"> <li>Biểu tượng này cho biết máy giặt được kết nối với Wi-Fi.</li> </ul>
	<b>Smart Control</b>	<ul style="list-style-type: none"> <li>Biểu tượng này cho biết Smart Control đang bật.</li> <li>Để biết thêm thông tin về Smart Control, xem trang <b>43</b>.</li> </ul>
	<b>Khóa cửa</b>	<ul style="list-style-type: none"> <li>Biểu tượng này cho biết cửa bị khóa và không thể mở.</li> <li>Cửa tự động khóa trong một chu trình và đèn báo này sẽ bật.</li> <li>Bạn có thể mở cửa khi biểu tượng này biến mất.</li> </ul>
	<b>Khóa trẻ em</b>	<ul style="list-style-type: none"> <li>Biểu tượng này cho biết Khóa trẻ em đang bật.</li> <li>Để biết thêm thông tin về Khóa trẻ em, xem trang <b>39</b>.</li> </ul>



# Vận hành

## Vận hành một chu trình

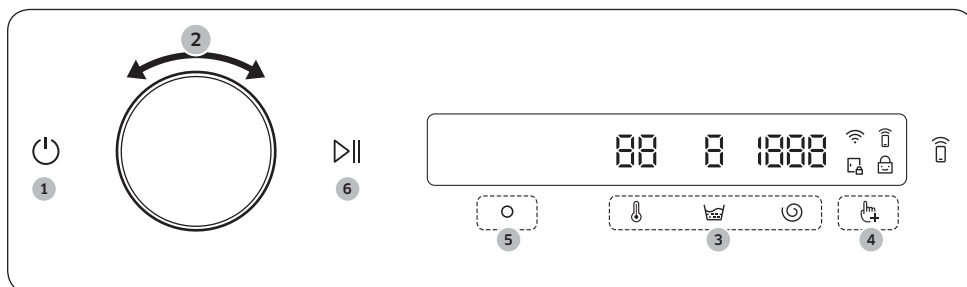

1. Nhấn để bật máy giặt.
2. Xoay **Núm điều hướng** để chọn chu trình bạn muốn.
  - Để biết thêm thông tin về **Tổng quan về chu trình**, xem trang 35.
3. Nhấn , , hoặc để thay đổi cài đặt chu trình mặc định.
4. Nhấn , sau đó xoay **Núm điều hướng** để chọn các tùy chọn.
  - Để biết thêm thông tin về **Các tùy chọn**, xem trang 37.
5. Nhấn để thay đổi cài đặt cho tùy chọn đã chọn.
  - Không phải mọi chu trình đều có sẵn các tùy chọn.
6. Nhấn và giữ để bắt đầu hoạt động.
  - Sau khi bạn đặt chu trình, màn hình sẽ hiển thị mô tả ngắn gọn về chu trình, khối lượng đồ giặt tối đa và thời gian chu trình. Bạn cũng có thể kiểm tra tiến độ chu trình, thời gian chu trình còn lại và mã thông tin.



## Tổng quan về chu trình

### Mô tả chu trình

Bạn có thể thêm hoặc xóa chu trình để cá nhân hóa danh sách chu trình trong tùy chọn Các chu trình của tôi. Xem trang 39 để biết thêm thông tin.

Chu trình	Mô tả	Tải tối đa (kg)
Cotton	<ul style="list-style-type: none"> <li>Đối với vải cô-tông, khăn trải giường, khăn trải bàn, quần áo lót, khăn lau, hoặc áo sơ mi. Thời gian giặt và số lần xả sẽ được tự động điều chỉnh theo tải.</li> </ul>	Tối đa
Giặt Thông Minh AI Wash	<ul style="list-style-type: none"> <li>Điều chỉnh lượng bột giặt và chu trình theo lượng đồ giặt và độ bẩn. Chu trình này hiệu quả nhất với chức năng Phân phối tự động.</li> </ul>	9,0
Giặt nhanh	<ul style="list-style-type: none"> <li>Dành riêng cho quần áo ít bẩn với lượng giặt ít hơn 5,0 kg.</li> <li>Phải mất ít nhất khoảng 17 phút, tùy thuộc vào các điều kiện như áp lực nước, độ cứng của nước và/hoặc các tùy chọn thêm.</li> <li>Lượng bột giặt khuyến nghị là ít hơn 20 g (cho tải 5,0 kg).</li> </ul>	5,0
Giặt đồ cho thú cưng	<ul style="list-style-type: none"> <li>Để làm sạch các món đồ giặt liên quan đến vật nuôi, vết bẩn hoặc mùi hôi, v.v.</li> </ul>	1,5
Ga giường	<ul style="list-style-type: none"> <li>Dành cho ga trải giường, khăn trải giường, tấm phủ giường, v.v.</li> <li>Để đạt kết quả tốt nhất, chỉ giặt 1 loại ga giường và đảm bảo trọng lượng giặt dưới 2,0 kg.</li> </ul>	4,0
Khăn tắm	<ul style="list-style-type: none"> <li>Dành cho khăn tắm, khăn lau và thảm.</li> <li>Khối lượng giặt khuyến nghị là dưới 5,0 kg.</li> </ul>	5,0
Đồ mỏng nhẹ	<ul style="list-style-type: none"> <li>Dành cho các loại vải mỏng, áo lót, đồ lót (lụa) và vải chỉ giặt tay khác.</li> </ul>	2,0
Đồ len	<ul style="list-style-type: none"> <li>Dành riêng cho len có thể giặt bằng máy với tải dưới 2,0 kg.</li> <li>Chu trình Đồ len có tính năng ngâm và tác động nhẹ để bảo vệ sợi len không bị co rút/biến dạng.</li> <li>Khuyến nghị sử dụng bột giặt trung tính.</li> </ul>	2,0
Giặt hơi nước	<ul style="list-style-type: none"> <li>Sử dụng khi giặt các loại vải bền màu hoặc bẩn nhiều, chu kỳ này đun nóng nước hơn 60 °C để loại bỏ vi khuẩn.</li> <li>Nếu bạn ngừng chạy chu kỳ này trong khi máy giặt đang đun nóng nước, cánh cửa sẽ vẫn bị khóa vì sự an toàn của bạn.</li> </ul>	9,0





# Vận hành

Chu trình	Mô tả	Tải tối đa (kg)
Đồ Trẻ Em	<ul style="list-style-type: none"> <li>Có tính năng giặt ở nhiệt độ cao và xả thêm giúp loại bỏ bột giặt còn sót lại một cách hiệu quả.</li> </ul>	9,0
Áo sơ mi	<ul style="list-style-type: none"> <li>Dành cho áo sơ mi, áo bờ-lu được làm từ sợi cô-tông, sợi tổng hợp.</li> </ul>	5,0
Áo kiểu	<ul style="list-style-type: none"> <li>Dành cho áo sơ mi, áo cánh được làm từ sợi mỏng nhẹ. Chúng tôi khuyên bạn sử dụng nước giặt được chế tạo dành riêng cho mục đích này.</li> </ul>	5,0
Đồ mặc ngoài trời	<ul style="list-style-type: none"> <li>Đối với quần áo ngoài trời, quần áo trượt tuyết và thể thao được làm bằng vật liệu chức năng như spandex, sợi siêu nhỏ và co giãn.</li> </ul>	3,0
Đồ thể thao	<ul style="list-style-type: none"> <li>Đối với quần áo mặc khi tập luyện như áo jersey thể thao, quần thể thao, áo sơ mi/áo thể thao và quần áo thể thao khác. Chu trình này giúp loại bỏ đất bẩn hiệu quả với việc quay lồng giặt có kiểm soát để chăm sóc vải đặc biệt.</li> </ul>	3,0
Đồ Jeans	<ul style="list-style-type: none"> <li>Dành cho đồ denim và jeans.</li> <li>Giặt từ trong ra ngoài.</li> <li>Đồ denim và jeans thường chứa nhiều thuốc nhuộm dư thừa và có thể bị phai ra trong vài lần giặt đầu tiên. Giặt riêng đồ sáng màu và đồ sẫm màu.</li> </ul>	3,0
Xả+Vắt	<ul style="list-style-type: none"> <li>Sử dụng cho các món đồ giặt chỉ cần xả hoặc để thêm nước xả vải hỗ trợ quá trình xả.</li> </ul>	-
Chỉ vắt	<ul style="list-style-type: none"> <li>Có tính năng thêm một quy trình vắt để loại bỏ hiệu quả nước ẩm khỏi đồ giặt.</li> </ul>	-
Vắt để sấy	<ul style="list-style-type: none"> <li>Chỉ vắt để sấy nhanh.</li> </ul>	-
Giặt+Sấy	<ul style="list-style-type: none"> <li>Để giặt và sấy khô nhanh đồ giặt tương đối sạch.</li> </ul>	3,0
Chỉ sấy	<ul style="list-style-type: none"> <li>Chọn để chỉ sấy khô đồ.</li> </ul>	-
Giặt nệm hơi	<ul style="list-style-type: none"> <li>Loại bỏ mùi khó chịu, vi khuẩn và bụi bẩn từ đồ giặt.</li> </ul>	-
Khử trùng bằng khí	<ul style="list-style-type: none"> <li>Loại bỏ mùi khó chịu và vi khuẩn từ đồ giặt.</li> </ul>	-
Vệ sinh lồng giặt+	<ul style="list-style-type: none"> <li>Làm sạch lồng giặt và đệm cửa cao su bằng cách loại bỏ bụi bẩn và vi khuẩn.</li> <li>Để biết chi tiết, hãy xem phần "<b>Vệ sinh lồng giặt+</b>" trên trang 47.</li> </ul>	-
Tự làm khô lồng sấy	<ul style="list-style-type: none"> <li>Để làm khô bộ phận bên trong của máy giặt để giữ vệ sinh. Bạn phải lấy ra tất cả đồ giặt trong lồng giặt trước khi bắt đầu chu trình này.</li> </ul>	-





## Các tùy chọn

### Sử dụng Các tùy chọn





1. Nhấn .
2. Xoay **Núm điều hướng** để chọn tùy chọn mong muốn.
3. Nhấn  để thay đổi cài đặt tùy chọn đã chọn hoặc khởi động quá trình hoạt động.

### LƯU Ý

- Để trở lại màn hình chính, nhấn  thêm một lần nữa hoặc xoay **Núm điều hướng** để chọn **Quay lại** và nhấn .
- Nếu tùy chọn đã chọn không được hỗ trợ, thông báo "**Không hỗ trợ**" sẽ hiển thị và nút  sẽ không được kích hoạt.
- Khi bạn chọn một tùy chọn, thông báo trợ giúp ngắn gọn sẽ xuất hiện trong mười lần sử dụng đầu tiên.



### Sấy

Bạn có thể thêm chu trình sấy vào cuối chu kỳ giặt.

1. Chọn chu trình và thay đổi cài đặt chu trình nếu cần.
2. Nhấn .
3. Xoay **Núm điều hướng** để chọn **Sấy**, sau đó nhấn .
4. Xoay **Núm điều hướng** hoặc nhấn liên tục  để chọn chức năng sấy mong muốn.
  - Bạn có thể chọn trong số **Tắt, Bình thường, Thêm, Đều mỏng nhẹ, 30phút, 1giờ 00phút, 1giờ 30phút, 2giờ 00phút** hoặc **2giờ 30phút**.
5. Nhấn và giữ .

### Ngâm bong bóng

Chức năng này giúp loại bỏ một lượng lớn các vết bẩn cứng đầu. Khi chọn Ngâm bong bóng, đồ giặt được ngâm kỹ trong bong bóng nước để giặt hiệu quả.





1. Chọn chu trình và thay đổi cài đặt chu trình nếu cần.
2. Nhấn .
3. Xoay **Núm điều hướng** để chọn **Ngâm bong bóng**, sau đó nhấn .
  - Ngâm bong bóng hiện đã có thể sử dụng và bổ sung lên đến 30 phút cho các chu trình sau: Cotton, Giặt Thông Minh AI Wash, Giặt nhanh, Giặt đồ cho thú cưng, Ga giường, Khăn tắm, Giặt hơi nước, Đồ Trẻ Em và Áo sơ mi.
4. Nhấn và giữ .



# Vận hành



## Hẹn giờ tắt

Bạn có thể định giờ để máy giặt tự động hoàn tất việc giặt tại một thời điểm xác định, bằng cách chọn hẹn giờ trong khoảng từ 1 đến 24 tiếng (mỗi lần nhấn tăng 1 giờ). Giờ được hiển thị là thời gian khi công việc giặt kết thúc.

1. Chọn chu trình và thay đổi cài đặt chu trình nếu cần.
2. Nhấn .
3. Xoay **Núm điều hướng** để chọn **Hẹn giờ tắt**, sau đó nhấn .
4. Xoay **Núm điều hướng** để chọn thời gian mong muốn, sau đó nhấn .
5. Nhấn và giữ 
  - Trạng thái sẽ hiển thị trên màn hình và máy giặt sẽ đảo lồng giặt để cảm nhận trọng lượng của đồ giặt nếu chức năng cảm nhận lượng đồ giặt được thiết lập sẵn cho chu trình được chọn. Khi hoàn tất việc cảm nhận lượng đồ giặt, màn hình hiển thị thời gian còn lại cho đến khi kết thúc chu trình giặt.
  - Để hủy Hẹn giờ tắt, nhấn  để khởi động lại máy giặt.



## Đèn lồng giặt

Chức năng này sẽ bật đèn bên trong lồng giặt để bạn có thể kiểm tra tình trạng của đồ giặt bên trong.

1. Nhấn .
2. Xoay **Núm điều hướng** để chọn **Đèn lồng giặt**, sau đó nhấn 
  - Ngay cả khi máy giặt đã tắt, đèn lồng giặt vẫn sẽ bật miễn là còn cắm dây cáp nguồn.
  - Sau khi chức năng Đèn lồng giặt đã được bật, đèn lồng giặt sẽ tự động tắt sau 2 phút.
  - Hành động mở cửa máy giặt sẽ tự động bật đèn lồng giặt. Sau đó, đèn này tự động tắt sau 2 phút.
  - Những giọt nước trên bề mặt đèn lồng giặt có thể tán xạ ánh sáng trông giống như vết ố vàng. Đây chỉ đơn thuần là ảo ảnh quang học và không phải sự cố.



## Lượng nước giặt

Bạn có thể tăng hoặc giảm lượng chất giặt tẩy được phân phối tự động.

1. Nhấn .
2. Xoay **Núm điều hướng** để chọn **Lượng nước giặt**, sau đó nhấn .
3. Nhấn  để chọn cài đặt mong muốn.
  - Cài đặt mặc định là Trung bình.
  - Bạn có thể chọn từ Trung bình, Cao, Tắt hoặc Thấp.

## Lượng nước xả



Bạn có thể tăng hoặc giảm lượng chất giặt tẩy được phân phối tự động.

1. Nhấn .
2. Xoay **Núm điều hướng** để chọn **Lượng nước xả**, sau đó nhấn .
3. Nhấn  để chọn cài đặt mong muốn.
  - Cài đặt mặc định là Trung bình.
  - Bạn có thể chọn từ Trung bình, Cao, Tắt hoặc Thấp.







## Thêm đồ

Sử dụng chức năng này để thêm đồ giặt sau khi bắt đầu giặt.

1. Nhấn .
2. Xoay **Núm điều hướng** để chọn **Thêm đồ**, sau đó nhấn .
  - Nước bắt đầu rút. Thêm đồ giặt khi đèn báo Khóa cửa đã tắt, và sau đó đóng cửa.
3. Nhấn và giữ .

## Các chu trình của tôi



Thêm hoặc xóa chu trình để tạo danh sách chu trình cá nhân.



1. Nhấn .
2. Xoay **Núm điều hướng** để chọn **Các chu trình của tôi**, sau đó nhấn .
  - Bạn chỉ có thể chỉnh sửa một chu trình để tạo một chu trình cá nhân khi máy giặt không hoạt động.
3. Xoay **Núm điều hướng** để chọn một chu trình mong muốn.
4. Nhấn  để thêm hoặc xóa chu trình được chọn.
  - Việc thêm và xóa chu trình sẽ được lưu tự động.
5. Sau khi bạn hoàn thành việc tạo Các chu trình của tôi, nhấn  để quay về màn hình chu trình.

### LƯU Ý



- Không thể xóa các chu trình Cotton và Vệ sinh lồng giặt+ khỏi danh sách chu trình.
- Bạn cũng có thể chỉnh sửa Các chu trình của tôi trong ứng dụng SmartThings.

## Khóa trẻ em

Để tránh trường hợp trẻ em hoặc trẻ sơ sinh vô tình khởi động hoặc thiết lập máy giặt, chức năng Khóa trẻ em sẽ khóa mọi nút ngoại trừ  và .

1. Nhấn .
2. Xoay **Núm điều hướng** để chọn **Khóa trẻ em**, sau đó nhấn .
3. Nhấn  để chọn **Bật** hoặc **Tắt**.

### LƯU Ý

- Khi Khóa trẻ em được bật, mọi nút đều sẽ bị vô hiệu ngoại trừ  và . Cửa máy giặt cũng sẽ được khóa.
- Nhấn vào một nút trong khi Khóa trẻ em đang bật sẽ kích hoạt thông báo "**Bật Khóa trẻ em**" hiện lên.
- Bạn không thể mở cửa sau khi chu trình giặt kết thúc nếu Khóa trẻ em đang bật. Tắt chức năng này trước khi mở cửa để lấy đồ giặt ra.



# Vận hành

## Cài đặt

### Sử dụng Cài đặt

1. Nhấn và giữ  trong 3 giây.
2. Xoay **Núm điều hướng** để chọn cài đặt mong muốn, sau đó nhấn .
3. Nhấn  để thay đổi cài đặt đã chọn hoặc khởi động hoạt động.

### LƯU Ý

Để trở lại màn hình chính, nhấn  thêm một lần nữa hoặc xoay **Núm điều hướng** để chọn **Quay lại** và nhấn .

### Nước giặt

Bạn có thể chọn nồng độ nước giặt.

1. Nhấn và giữ  trong 3 giây.
2. Xoay **Núm điều hướng** để chọn **Nước giặt**, sau đó nhấn .
3. Nhấn  để chọn cài đặt mong muốn.
  - Cài đặt mặc định là 1x.
  - Bạn có thể chọn trong số 1x, 2x hoặc 3x.

### LƯU Ý

Lượng nước giặt được phân phối sẽ giảm khi nồng độ tăng lên.

### Nước xả

Bạn có thể chọn nồng độ nước xả vải.

1. Nhấn và giữ  trong 3 giây.
2. Xoay **Núm điều hướng** để chọn **Nước xả**, sau đó nhấn .
3. Nhấn  để chọn cài đặt mong muốn.
  - Cài đặt mặc định là 1x.
  - Bạn có thể chọn từ 1x, 2x, hoặc 3x.

### LƯU Ý



Lượng nước xả vải được phân phối sẽ giảm khi nồng độ tăng lên.







## Mô hình AI

Chức năng này sẽ lưu các chu trình và cài đặt thường được sử dụng. Khi bật chức năng này, máy giặt sẽ ghi nhớ các chu trình bạn sử dụng nhiều nhất và thông tin cài đặt tương ứng (Nhiệt độ, Xả, Vắt) và hiển thị các chu trình này theo thứ tự mức độ sử dụng.

1. Nhấn và giữ  trong 3 giây.
2. Xoay **Núm điều hướng** để chọn **Mô hình AI**, sau đó nhấn .
3. Nhấn  để chọn **Bật** hoặc **Tắt**.
  - Cài đặt mặc định là **Bật**. Đặt thành **Tắt** nếu bạn không muốn sử dụng chức năng này.
  - Khi bạn tắt chức năng này, mọi dữ liệu được lưu sẽ được đặt lại.

## Âm thanh

Bạn có thể bật hoặc tắt tiếng của máy giặt.



1. Nhấn và giữ  trong 3 giây.
2. Xoay **Núm điều hướng** để chọn **Âm thanh**, sau đó nhấn .
3. Nhấn  để chọn **Bật** hoặc **Tắt**.
  - Cài đặt mặc định là **Bật**.

## LƯU Ý

Cài đặt này sẽ không thay đổi ngay cả khi bạn khởi động lại máy giặt.



## Ngôn ngữ

Bạn có thể thay đổi ngôn ngữ hệ thống.

1. Nhấn và giữ  trong 3 giây.
2. Xoay **Núm điều hướng** để chọn **Ngôn ngữ**, sau đó nhấn .
3. Xoay **Núm điều hướng** để chọn ngôn ngữ mong muốn, sau đó nhấn .

## Hiệu chuẩn

Bạn có thể chạy hiệu chuẩn lại để xác định trọng lượng chính xác.

1. Nhấn và giữ  trong 3 giây.
2. Xoay **Núm điều hướng** để chọn **Hiệu chuẩn**, sau đó nhấn .
  - Hiệu chuẩn sẽ không bắt đầu nếu cửa không được đóng đúng cách.
  - Lồng giặt sẽ xoay cùng chiều và ngược chiều kim đồng hồ trong khoảng 3 phút.
3. Khi kết thúc hiệu chuẩn, thông báo "**Hoàn tất hiệu chuẩn**" sẽ xuất hiện trên màn hình và máy giặt sẽ tự động tắt.





# Vận hành

---

## Wi-Fi

Bạn có thể bật hoặc tắt Wi-Fi máy giặt.

1. Nhấn và giữ  trong 3 giây.
2. Xoay **Núm điều hướng** để chọn **Wi-Fi**, sau đó nhấn **O**.
3. Nhấn **O** để chọn **Bật** hoặc **Tắt**.
  - Wifi của máy giặt được tắt theo cài đặt mặc định xuất xưởng. Tuy nhiên, Wifi máy giặt tự động bật khi bạn bật máy giặt lần đầu tiên. Sau đó, cài đặt Wi-Fi cuối cùng sẽ duy trì bất kể trạng thái nguồn điện của máy giặt.
  - Sau khi bạn bật Wifi máy giặt và kết nối mạng, máy giặt sẽ duy trì kết nối mạng ngay cả khi bạn tắt nguồn.
  - Wi-Fi  cho biết máy giặt được kết nối với bộ định tuyến thông qua kết nối Wi-Fi.

## Khôi phục về cài đặt gốc

Bạn có thể cài đặt lại máy giặt.

1. Nhấn và giữ  trong 3 giây.
2. Xoay **Núm điều hướng** để chọn **Khôi phục về cài đặt gốc**, sau đó nhấn **O**.
  - Máy giặt của bạn sẽ trở về cài đặt xuất xưởng.





## Các tính năng đặc biệt

### Smart Control

Bạn có thể kết nối với ứng dụng SmartThings và điều khiển máy giặt từ xa.

#### Kết nối máy giặt của bạn

1. Tải xuống và mở ứng dụng SmartThings trên điện thoại thông minh hoặc máy tính bảng (Android và iOS).
2. Nhấn  để bật máy giặt.
3. Nhấn và giữ .
  - a. Máy giặt vào chế độ AP và kết nối với điện thoại thông minh hoặc máy tính bảng của bạn.
  - b. Nhấn  để xác thực máy giặt.
  - c. Sau khi quá trình xác thực hoàn tất, máy giặt của bạn đã được kết nối thành công với ứng dụng.
    - Bạn có thể sử dụng các tính năng khác nhau có sẵn trên ứng dụng SmartThings.

#### LƯU Ý

- Nếu máy giặt không thể kết nối với ứng dụng SmartThings, hãy thử lại.
- Kiểm tra bộ định tuyến nếu bạn gặp sự cố kết nối Internet sau khi kết nối máy giặt với ứng dụng SmartThings.
- Nếu Wi-Fi bị tắt, hãy nhấn và giữ  trong 3 giây để vào menu **Cài đặt** và chọn **Wi-Fi** để bật.
- Việc bật Wifi máy giặt sẽ cho phép bạn kết nối với máy giặt qua ứng dụng SmartThings trên điện thoại thông minh hoặc máy tính bảng, bất kể trạng thái nguồn của máy giặt. Tuy nhiên, máy giặt sẽ ở trạng thái ngoại tuyến trên ứng dụng SmartThings nếu Wi-Fi máy giặt đang tắt.
- Đóng cửa trước khi khởi động chức năng Smart Control.
- Nếu sử dụng máy giặt trong một thời gian mà không kết nối với ứng dụng SmartThings, thông báo bật mở về Smart Control sẽ hiển thị trong 3 giây.
- Nếu Wifi của máy giặt không được kết nối với AP (điểm truy cập), Wi-Fi sẽ tắt khi bạn tắt nguồn.



# Vận hành

---

## Stay Connect

Thiết lập chức năng Stay Connect trong ứng dụng SmartThings để giữ Smart Control luôn được bật vào cuối chu trình. Máy giặt duy trì kết nối với ứng dụng để bạn có thể đưa ra những hướng dẫn bổ sung, cho dù bạn ở nhà hay vắng nhà.

1. Nếu bạn bật chức năng Stay Connect trên ứng dụng SmartThings, máy giặt sẽ duy trì chế độ chờ tiết kiệm điện sau khi hoàn thành chu trình.
  - Chức năng Stay Connect sẽ tiếp tục hoạt động lên đến 7 ngày nếu cửa tiếp tục đóng.
2. Khi chức năng Stay Connect hoạt động, các biểu tượng Smart Control, Khóa cửa và Wi-Fi sẽ sáng lên trên màn hình máy giặt.
3. Bạn có thể điều khiển máy giặt, thêm chu trình vắt, mức độ bẩn một cách tiện lợi bằng ứng dụng SmartThings.

### LƯU Ý

- Máy giặt chuyển sang chế độ chờ tiết kiệm điện khi tạm dừng hoạt động ngay cả khi máy không được kết nối với ứng dụng SmartThings.
- Trong một số trường hợp, chỉ có biểu tượng Khóa cửa phát sáng.



## SmartThings

### Kết nối Wi-Fi

Trên điện thoại thông minh hoặc máy tính bảng, truy cập **Cài đặt** và bật kết nối không dây và chọn một AP (Điểm truy cập).

- Thiết bị hỗ trợ giao thức Wi-Fi 2.4 GHz.

### Tài

Trên chợ ứng dụng (Cửa hàng Google Play, Apple Store, Samsung Galaxy Apps), tìm ứng SmartThings bằng từ khóa tìm kiếm "SmartThings". Tải về và cài đặt ứng dụng trên thiết bị di động của bạn.

#### LƯU Ý

Để cải thiện hiệu suất, ứng dụng này có thể thay đổi mà không có thông báo.

### Đăng nhập

Trước tiên bạn phải đăng nhập vào SmartThings bằng tài khoản Samsung của mình. Để tạo tài khoản Samsung mới, làm theo hướng dẫn trên ứng dụng. Bạn không cần ứng dụng khác để tạo tài khoản.

#### LƯU Ý

Nếu bạn có tài khoản Samsung, hãy sử dụng tài khoản này để đăng nhập. Điện thoại thông minh hoặc máy tính bảng Samsung đã đăng ký sẽ tự động đăng nhập.

### Để đăng ký thiết bị vào SmartThings

- Đảm bảo điện thoại thông minh hoặc máy tính bảng đã kết nối với mạng không dây. Nếu chưa kết nối, hãy truy cập **Cài đặt** và bật kết nối không dây, sau đó chọn một AP (Điểm truy cập).
- Mở **SmartThings** trên điện thoại thông minh hoặc máy tính bảng của bạn.
- Nếu thông báo "A new device is found. (Đã tìm thấy một thiết bị mới)", hãy chọn **Add (Thêm)**.
- Nếu không có thông báo nào xuất hiện, chọn **+** và chọn thiết bị của bạn trong danh sách các thiết bị có sẵn. Nếu thiết bị của bạn không có trong danh sách, chọn **Device Type (Loại thiết bị) > Specific Device Model (Mẫu thiết bị đặc biệt)**, sau đó thêm thiết bị thủ công.
- Đăng ký thiết bị với ứng dụng SmartThings như sau.
  - Thêm thiết bị của bạn vào SmartThings. Đảm bảo thiết bị được kết nối với SmartThings.
  - Khi việc đăng ký hoàn tất, máy giặt sẽ xuất hiện trên điện thoại thông minh hoặc máy tính bảng.



# Vận hành

## Thông báo nguồn mở

Phần mềm đi kèm với sản phẩm này có chứa mã nguồn mở. Bạn có thể nhận mã nguồn tương ứng trong khoảng thời gian ba năm sau lần giao hàng cuối cùng của sản phẩm này bằng cách liên hệ với đội ngũ hỗ trợ của chúng tôi qua <http://opensource.samsung.com> (Vui lòng sử dụng menu “Truy vấn”).

Bạn cũng có thể lấy mã nguồn hoàn chỉnh tương ứng qua phương tiện vật lý như đĩa CD-ROM; yêu cầu một khoản phí tối thiểu.

URL sau [http://opensource.samsung.com/opensource/SMART\\_AT\\_051/seq/0](http://opensource.samsung.com/opensource/SMART_AT_051/seq/0) dẫn đến thông tin giấy phép nguồn mở liên quan đến sản phẩm này. Đề nghị này có giá trị đối với bất kỳ ai nhận được thông tin này.



### LƯU Ý

- Khi kích hoạt Wi-Fi, mức tiêu thụ năng lượng sẽ tăng lên so với các giá trị được chỉ định trong thông tin chỉ báo.
- Thiết bị viễn thông này phù hợp với yêu cầu kỹ thuật NTC.





# Bảo trì

Giữ máy giặt sạch sẽ để ngăn chặn sự suy giảm hiệu suất và duy trì tuổi thọ hoạt động của thiết bị.

## Vệ sinh lồng giặt+

Một số điều kiện sử dụng và môi trường nhất định có thể làm tích tụ chất cặn hoặc bám mùi trong lồng giặt. Để ngăn chặn sự tích tụ hoặc mùi hôi này và giữ cho lồng giặt của bạn luôn mới và sạch sẽ, hãy thực hiện chu trình Vệ sinh lồng giặt+ này ít nhất một lần một tháng hoặc mỗi khi đã sử dụng được 40 chu trình. Thực hiện quy trình được khuyến nghị dưới đây khi áp dụng chu trình Vệ sinh lồng giặt+.

1. Nhấn .
2. Xoay **Núm điều hướng** để chọn **Vệ sinh lồng giặt+**.
3. Nhấn và giữ .

### KHUYẾN CÁO

Nếu còn chất tẩy clo trong lồng giặt trong thời gian dài, hiện tượng rỉ sét có thể xuất hiện.

### LƯU Ý

- Nhiệt độ nước của Vệ sinh lồng giặt+ được để mặc định là Cực Nóng. Không thể thay đổi nhiệt độ này.
- Trong trường hợp chất cặn vẫn còn trong lồng giặt, hãy thêm dung dịch tẩy clo đến mức TỐI ĐA trong ngăn chứa nước giặt Thủ công trước khi bắt đầu chu trình Vệ sinh lồng giặt+. Không thêm dung dịch tẩy clo vào các ngăn khác (Chỉ trong trường hợp sử dụng chu trình Vệ sinh lồng giặt+).
- Không đổ đầy quá mức tối đa. Không sử dụng hoặc trộn bất kỳ loại nước giặt hoặc hóa chất nào khác trong khi sử dụng chu trình Vệ sinh lồng giặt+. Nếu cần, hãy chạy chu trình Xả+Vắt sau khi chu trình Vệ sinh lồng giặt+ đã hoàn thành để giúp loại bỏ các chất cặn bã còn lại.

### Lời nhắc Vệ sinh lồng giặt+

- Cứ sau mỗi 40 chu trình, máy giặt sẽ hiển thị thông báo "**Đến lúc sử dụng chế độ tự động vệ sinh lồng giặt**" trong 1 giờ để cảnh báo bạn hãy chạy chu trình **Vệ sinh lồng giặt+**.
- Chúng tôi khuyến nghị vận hành chu trình này thường xuyên vì mục đích vệ sinh.
- Bạn sẽ thấy nội dung cảnh báo **Vệ sinh lồng giặt+** khi máy giặt hoàn thành một chu trình nào đó. Nếu mở cửa máy giặt, thông báo sẽ biến mất và màn hình sẽ tự động hiển thị màn hình cài đặt của chu trình **Vệ sinh lồng giặt+**.
- Lời nhắc sẽ xuất hiện trên bảng điều khiển thêm 5 chu kỳ liên tiếp trước khi tắt. Lời nhắc tiếp theo sẽ không xuất hiện cho đến khi hoàn thành 40 chu trình khác.



# Bảo trì

## Thoát nước khẩn cấp

Trong trường hợp mất điện, thoát nước bên trong lồng giặt trước khi lấy đồ giặt ra.

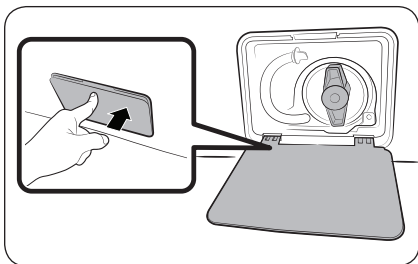

1. Tắt nguồn và rút phích cắm của máy giặt ra khỏi ổ cắm điện.
2. Nhấn nhẹ phần mặt trên của **nắp đẩy** để mở.

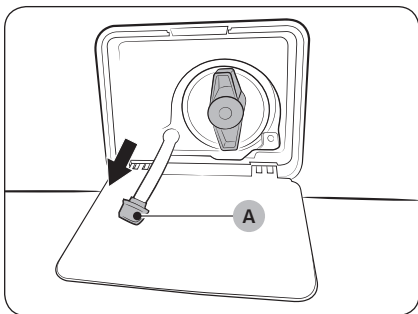

3. Đặt một vật chứa đủ lớn bên cạnh nắp và kéo ống xả khẩn cấp đến vật chứa trong khi giữ **nắp đẩy ống (A)**.

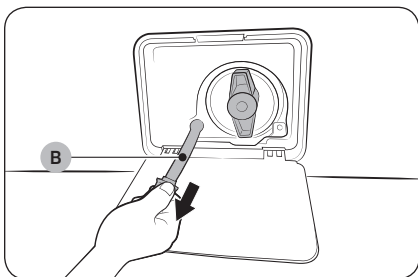

4. Mở nắp đẩy ống và để cho nước trong **Ống xả khẩn cấp (B)** chảy vào vật chứa.
5. Khi thực hiện xong, đóng nắp ống và lắp lại ống. Sau đó, đóng nắp bộ lọc.

### LƯU Ý

Sử dụng một thùng chứa lớn bởi vì nước trong lồng giặt có thể nhiều hơn so với dự kiến.





## Vệ sinh

### Bề mặt của máy giặt

Sử dụng một miếng vải mềm với chất tẩy rửa gia dụng không ăn mòn. Không phun nước lên máy giặt.

### Lưới lọc

Làm vệ sinh lưới lọc của ống nước một hoặc hai lần mỗi năm.

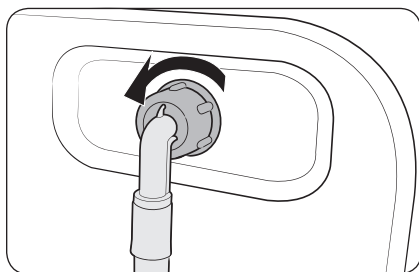

1. Tắt máy giặt và rút phích cắm dây nguồn.
2. Đóng vòi nước.
3. Nới lỏng và tháo ống nước ở phía sau máy giặt. Bọc vòi nước bằng một miếng vải để ngăn không cho nước phun ra.

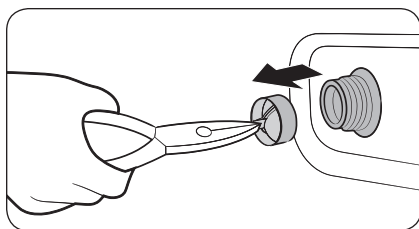

4. Dùng kìm để kéo lưới lọc ra khỏi van nước vào.
5. Nhấn chìm lưới lọc sâu trong nước sao cho đầu nối có ren cũng ngập nước.
6. Phơi khô lưới lọc hoàn toàn trong bóng râm.
7. Lắp lại lưới lọc vào van nước vào và nối lại ống nước vào van nước vào.
8. Mở vòi nước.

### LƯU Ý

Nếu lưới lọc bị tắc, mã thông tin "4C" sẽ xuất hiện trên màn hình.



# Bảo trì

## Bộ lọc cặn

Bạn nên vệ sinh bộ lọc cặn 2 tháng một lần để ngăn ngừa tắc nghẽn.

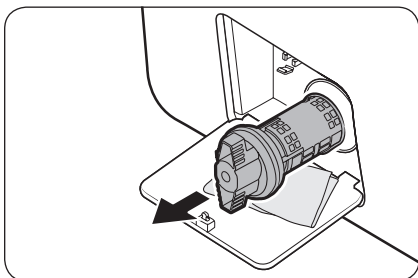

1. Tắt máy giặt và rút phích cắm dây nguồn.
2. Xả hết nước còn lại bên trong lồng giặt. Xem phần **Thoát nước khẩn cấp**.
3. Nhấn nhẹ phần mặt trên của **nắp đậy** để mở.
4. Xoay núm bộ lọc cặn sang bên trái và xả hết nước còn lại.

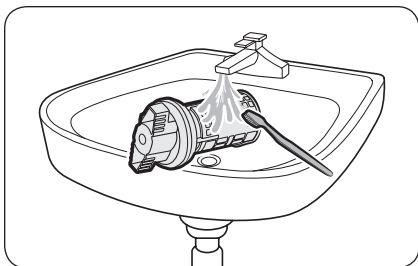

5. Làm vệ sinh bộ lọc cặn bằng bàn chải mềm. Đảm bảo rằng cánh quạt bơm thoát nước bên trong bộ lọc không bị kẹt.
6. Gắn lại bộ lọc cặn và xoay núm bộ lọc sang phải.

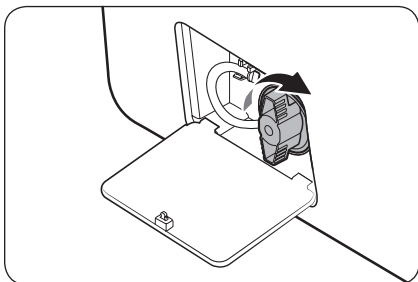

### LƯU Ý

Một số bộ lọc cặn được trang bị một núm an toàn được thiết kế để ngăn ngừa tai nạn cho trẻ em. Để mở núm an toàn của bộ lọc cặn, hãy đẩy vào và xoay ngược chiều kim đồng hồ. Cơ chế lò xo của núm an toàn này giúp mở bộ lọc ra.

### LƯU Ý

Nếu bộ lọc máy bơm bị tắc, mã thông tin "5C" xuất hiện trên màn hình.

### KHUYẾN CÁO

- Đảm bảo rằng núm bộ lọc được đóng lại đúng cách sau khi làm vệ sinh bộ lọc. Nếu không, có thể gây rò rỉ.
- Đảm bảo rằng bộ lọc được lắp lại đúng cách sau khi làm vệ sinh. Nếu không, có thể gây trục trặc khi hoạt động hoặc rò rỉ.



## Ngăn chứa bột giặt

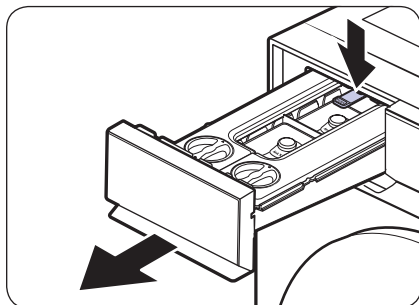

1. Trong khi nhấn **chốt mở** bên trong ngăn chứa, kéo và lấy ngăn chứa chất giặt tẩy ra.

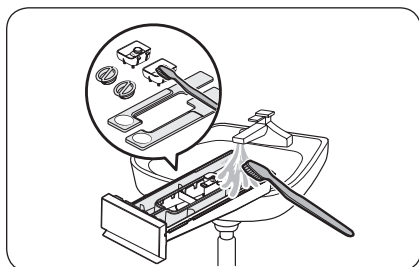

2. Tháo phần nắp trên của cả hai ngăn bằng cách thao tác các mẫu kéo nằm ở mặt sau của nắp, sau đó vệ sinh bên trong các ngăn dưới vòi nước ấm bằng bàn chải mềm.
3. Vệ sinh các bộ phận trong ngăn chứa dưới dòng nước ấm bằng một bàn chải mềm.
  - Lau sạch tất cả các bộ phận bằng khăn hoặc vải khô sau khi làm sạch.

### LƯU Ý

Nếu chất giặt tẩy trong ngăn bị đóng cứng, hãy mở ngăn và đổ nước ấm vào ngăn để hòa tan chất giặt tẩy bị đóng cứng. Sau đó, hãy vệ sinh bên trong ngăn chứa và van phía sau kỹ lưỡng.

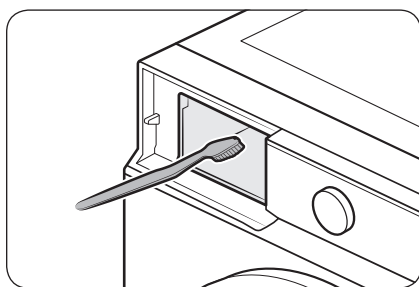

4. Làm sạch hốc ngăn kéo bằng cách sử dụng bàn chải vệ sinh bình để loại bỏ cặn chất tẩy rửa và cặn vôi bám trên hốc ngăn kéo.



# Bảo trì

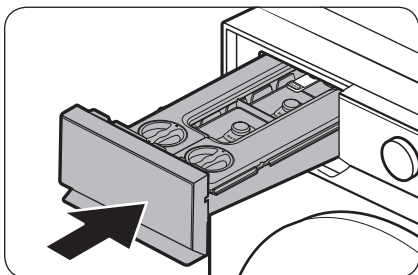

5. Đóng ngăn chứa chất giặt tẩy vào máy giặt.

## LƯU Ý

- Đảm bảo rằng hốc ngăn kéo khô hoàn toàn trước khi lắp ngăn chứa chất giặt tẩy vào.
- Gắn chặt phần trên của cả hai ngăn lại trước khi lắp lại vào ngăn chứa.

## KHUYẾN CÁO

Không phun nước lên hốc ngăn chứa chất giặt tẩy. Điều này có thể gây điện giật hoặc hỏa hoạn.

## Rã đông máy giặt

Máy giặt có thể đông cứng khi nhiệt độ giảm xuống dưới 0 °C.

1. Tắt máy giặt và rút phích cắm dây nguồn.
2. Tưới nước ấm lên vòi nước để nối lồng ống nước.
3. Tháo và ngâm ống xả trong nước ấm.
4. Đổ nước ấm vào lồng giặt và để yên trong 10 phút.
5. Nối lại ống nước vào vòi nước.

## LƯU Ý

Nếu máy giặt vẫn không hoạt động bình thường, lặp lại các bước trên cho đến khi nó hoạt động bình thường.

## Bảo quản khi không sử dụng trong một khoảng thời gian dài

Tránh để máy giặt không sử dụng trong một thời gian dài. Trong trường hợp này, xả hết nước khỏi máy giặt và rút dây nguồn.

1. Xoay **Núm điều hướng** để chọn **Xả+Vắt**.
2. Để trống lồng giặt, sau đó nhấn và giữ **▷||**.
3. Khi chu trình hoàn tất, đóng vòi nước và tháo ống nước.
4. Tắt máy giặt và rút phích cắm dây nguồn.
5. Mở cửa cho không khí lưu thông qua lồng giặt.



# Xử lý sự cố

Nếu có bất kỳ sự cố nào, hãy kiểm tra thông báo trên màn hình LCD và làm theo hướng dẫn trên màn hình. Nếu sự cố vẫn tiếp diễn, vui lòng liên hệ với trung tâm dịch vụ khách hàng.

## Các điểm kiểm tra

Nếu bạn gặp vấn đề với máy giặt, đầu tiên hãy kiểm tra bảng dưới đây và thử làm theo những gợi ý này.

Vấn đề	Hành động
<b>Không hoạt động.</b>	<ul style="list-style-type: none"><li>• Đảm bảo đã cắm phích cắm máy giặt vào ổ điện.</li><li>• Đảm bảo rằng cửa đã được đóng kín.</li><li>• Đảm bảo rằng vòi nước đã mở.</li><li>• Nhấn và giữ &gt;   để khởi động máy giặt.</li><li>• Đảm bảo Khóa trẻ em không được kích hoạt.</li><li>• Trước khi máy giặt đầu nhận nước, máy sẽ tạo ra một loạt các tiếng tách để kiểm tra khóa cửa và thoát nước nhanh.</li><li>• Kiểm tra cầu chì hoặc khởi động lại cầu dao tự ngắt.</li><li>• Kiểm tra xem điện có được cung cấp đúng cách không.</li><li>• Phát hiện điện áp thấp.<ul style="list-style-type: none"><li>- Kiểm tra xem dây nguồn được cắm vào chưa.</li></ul></li><li>• Đảm bảo rằng đồ giặt không bị kẹt ở cửa.</li></ul>
<b>Cung cấp nước không đủ, hoặc không có nước được cung cấp.</b>	<ul style="list-style-type: none"><li>• Mở hoàn toàn vòi nước.</li><li>• Đảm bảo rằng cửa đã được đóng kín.</li><li>• Đảm bảo rằng ống cấp nước không bị đóng băng.</li><li>• Đảm bảo rằng vòi nước không bị xoắn hoặc nghẹt.</li><li>• Đảm bảo áp lực nước đủ lớn.</li><li>• Hãy chắc chắn rằng các vòi nước lạnh và vòi nước nóng được kết nối chính xác.</li><li>• Vệ sinh lưới lọc do bộ phận này có thể bị tắc.</li></ul>
<b>Sau một chu trình, bột giặt vẫn còn trong ngăn chứa bột giặt.</b>	<ul style="list-style-type: none"><li>• Hãy chắc chắn rằng máy giặt đang chạy với áp lực nước vừa đủ.</li><li>• Đảm bảo chất giặt tẩy được đổ vào giữa ngăn chứa chất giặt tẩy.</li><li>• Đảm bảo rằng nắp xả được lắp đúng cách.</li><li>• Nếu sử dụng bột giặt dạng hạt, đảm bảo bộ chọn bột giặt nằm ở vị trí phía trên.</li><li>• Tháo nắp xả và vệ sinh ngăn chứa bột giặt.</li></ul>

# Xử lý sự cố

Vấn đề	Hành động
Rung động quá mức hoặc phát ra tiếng ồn.	<ul style="list-style-type: none"><li>• Đảm bảo máy giặt được lắp đặt trên một sàn phẳng, chắc chắn và không trơn trượt. Nếu sàn nhà không phẳng, sử dụng chân cân bằng để điều chỉnh độ cao của máy giặt.</li><li>• Đảm bảo rằng đã tháo các bu lông đóng thùng.</li><li>• Đảm bảo rằng máy giặt không tiếp xúc với bất kỳ vật nào khác.</li><li>• Đảm bảo rằng trọng tải đồ giặt đã được cân bằng.</li><li>• Động cơ có thể phát ra tiếng ồn trong quá trình hoạt động bình thường.</li><li>• Đồ bảo hộ hoặc quần áo trang trí bằng kim loại có thể gây ra tiếng ồn trong khi được giặt. Điều này là bình thường.</li><li>• Vật bằng kim loại như đồng xu có thể gây ra tiếng ồn. Sau khi giặt, lấy các vật này khỏi lồng giặt hoặc ngăn bộ lọc.</li><li>• Hãy rải đều đồ giặt ra. Nếu cần phải giặt một món đồ nào đó, chẳng hạn như áo choàng tắm hoặc quần jean, lần vắt sau cùng có thể không đạt yêu cầu và một thông báo kiểm tra "<b>Phát hiện đồ giặt không cân bằng</b>" sẽ hiển thị trên màn hình.</li></ul>
Không thoát nước và/hoặc vắt.	<ul style="list-style-type: none"><li>• Hãy chắc chắn rằng ống xả đã được nắn thẳng trên toàn bộ đoạn đường đến hệ thống thoát nước. Nếu bạn gặp phải vấn đề về thoát nước, hãy gọi cho dịch vụ sửa chữa.</li><li>• Đảm bảo rằng bộ lọc chặn không bị nghẹt.</li><li>• Đóng cửa, nhấn và giữ ▷  . Vì sự an toàn của bạn, máy giặt sẽ không quay hoặc vắt trừ khi cửa được đóng lại.</li><li>• Đảm bảo rằng các ống xả không bị đóng băng hoặc bị tắc.</li><li>• Đảm bảo rằng vòi xả được kết nối với hệ thống thoát nước không bị nghẹt.</li><li>• Nếu máy giặt không được cung cấp đủ điện, máy giặt tạm thời sẽ không xả hoặc vắt. Ngay sau khi được cung cấp đầy đủ điện năng, máy giặt sẽ hoạt động bình thường.</li><li>• Hãy chắc chắn rằng các ống xả được đặt đúng vị trí, tùy thuộc vào kiểu kết nối.</li><li>• Làm sạch bộ lọc các mảnh vỡ vì nó có thể bị tắc.</li></ul>
Cửa không mở.	<ul style="list-style-type: none"><li>• Nhấn ▷   để ngừng máy giặt.</li><li>• Có thể mất một vài phút để cơ chế khóa cửa được nhả ra.</li><li>• Cửa sẽ không mở sau 3 phút tính từ khi máy giặt dừng hoặc tắt nguồn.</li><li>• Đảm bảo rằng toàn bộ nước trong lồng giặt đã thoát hết.</li><li>• Cửa có thể không mở nếu nước vẫn còn trong lồng giặt. Xả nước trong lồng giặt và mở cửa bằng tay.</li><li>• Đảm bảo rằng đèn khóa cửa đã tắt. Đèn khóa cửa sẽ tắt sau khi máy giặt đã xả hết nước.</li></ul>

Vấn đề	Hành động
<b>Bột quá mức.</b>	<ul style="list-style-type: none"> <li>Đảm bảo rằng bạn sử dụng loại bột giặt thích hợp được đề nghị.</li> <li>Sử dụng chất giặt tẩy hiệu quả cao (HE) để ngăn ngừa bột quá mức.</li> <li>Giảm lượng bột giặt đối với nước mềm, tải ít, hoặc đồ giặt chỉ bẩn nhẹ.</li> <li>Chất giặt tẩy Non-HE không được khuyến khích sử dụng.</li> </ul>
<b>Không thể bỏ thêm xà phòng.</b>	<ul style="list-style-type: none"> <li>Đảm bảo rằng lượng bột giặt còn lại và chất làm mềm vải không vượt quá giới hạn.</li> </ul>
<b>Ngừng máy.</b>	<ul style="list-style-type: none"> <li>Cắm phích cắm dây nguồn vào ổ cắm đang có điện.</li> <li>Kiểm tra cầu chì hoặc khởi động lại cầu dao tự ngắt.</li> <li>Đóng cửa, nhấn và giữ <b>▶</b> để khởi động máy giặt. Vì sự an toàn của bạn, máy giặt sẽ không quay hoặc vắt trừ khi cửa được đóng lại.</li> <li>Trước khi máy giặt đầu nhận nước, máy sẽ tạo ra một loạt các tiếng tách để kiểm tra khóa cửa và thoát nước nhanh.</li> <li>Có thể có khoảng thời gian máy tạm dừng hoặc ngâm trong chu kỳ. Hãy chờ một thời gian ngắn và máy giặt có thể khởi động.</li> <li>Đảm bảo rằng lưới lọc trên ống nước ở vòi nước không bị nghẹt. Làm vệ sinh lưới lọc định kỳ.</li> <li>Nếu máy giặt không được cung cấp đủ điện, máy giặt tạm thời sẽ không xả hoặc vắt. Ngay sau khi được cung cấp đầy đủ điện năng, máy giặt sẽ hoạt động bình thường.</li> </ul>
<b>Nhiệt độ nước chảy vào máy không đúng.</b>	<ul style="list-style-type: none"> <li>Mở hoàn toàn cả hai vòi nước.</li> <li>Đảm bảo rằng lựa chọn nhiệt độ chính xác.</li> <li>Đảm bảo rằng các ống được kết nối đúng với các vòi nước. Xối sạch đường ống nước.</li> <li>Đảm bảo rằng máy nước nóng được cài đặt để cung cấp nước nóng tối thiểu 49 °C ở vòi nước. Ngoài ra, kiểm tra công suất máy nước nóng và tốc độ phục hồi.</li> <li>Tháo ống và làm vệ sinh lưới lọc. Lưới lọc có thể bị nghẹt.</li> <li>Khi máy giặt đầy, nhiệt độ nước có thể thay đổi vì tính năng điều khiển nhiệt độ tự động sẽ kiểm tra nhiệt độ nước đưa vào. Điều này là bình thường.</li> <li>Khi máy giặt đầy, bạn có thể nhận thấy chỉ có nước nóng và/hoặc nước lạnh chảy qua bộ chiết rót khi chọn nhiệt độ nóng hoặc lạnh. Đây là một chức năng bình thường của tính năng điều khiển nhiệt độ tự động vì máy giặt xác định nhiệt độ của nước.</li> </ul>
<b>Đồ giặt còn ướt ở cuối một chu trình.</b>	<ul style="list-style-type: none"> <li>Chọn tốc độ vắt cao hoặc cực cao.</li> <li>Sử dụng loại bột giặt hiệu quả cao (HE) để giảm bột quá mức.</li> <li>Tải quá ít. Tải nhỏ (một hoặc hai món đồ) có thể sẽ không cân bằng và không được vắt hoàn toàn.</li> <li>Đảm bảo rằng ống xả không bị xoắn hoặc nghẹt.</li> </ul>



# Xử lý sự cố

Vấn đề	Hành động
Rò rỉ nước.	<ul style="list-style-type: none"> <li>Đảm bảo rằng cửa đã được đóng kín.</li> <li>Đảm bảo rằng tất cả các điểm kết nối ống đều chặt.</li> <li>Đảm bảo rằng điểm cuối của ống xả được lắp đúng và chặt với hệ thống thoát nước.</li> <li>Tránh quá tải.</li> <li>Sử dụng chất giặt tẩy hiệu quả cao (HE) để ngăn ngừa bọt quá mức.</li> <li>Kiểm tra ống xả nước.               <ul style="list-style-type: none"> <li>Hãy chắc chắn rằng phần cuối của ống xả không đặt trên sàn nhà.</li> <li>Đảm bảo rằng ống xả không bị tắc.</li> </ul> </li> </ul>
Có mùi hôi.	<ul style="list-style-type: none"> <li>Có quá nhiều bọt tập hợp lại trong các hốc rãnh và có thể gây ra mùi hôi.</li> <li>Chạy các chu trình vệ sinh để làm vệ sinh định kỳ.</li> <li>Làm vệ sinh đệm cửa (màng ngăn).</li> <li>Lau khô bên trong máy giặt sau khi một chu trình kết thúc.</li> </ul>
Một thông báo xuất hiện trên màn hình để nhắc nhở rằng bộ phận phối đang mở.	<ul style="list-style-type: none"> <li>Kiểm tra ngăn bột giặt đã đóng đúng cách chưa.               <ul style="list-style-type: none"> <li>Mở ngăn bột giặt và đóng lại lần nữa. Đảm bảo nó đã đóng đúng cách.</li> </ul> </li> </ul>
Thông báo "Thêm nước giặt", "Thêm nước xả" hoặc "Thêm nước giặt & nước xả" không xuất hiện sau khi thêm nước giặt/nước xả.	<ul style="list-style-type: none"> <li>Sau khi thêm các ngăn nước giặt/nước xả tự động, đóng ngăn chứa nước giặt lại rồi nhấn và giữ <b>▶</b>. Sau đó, máy giặt sẽ bắt đầu phát hiện nước giặt/nước xả và thông báo đó sẽ biến mất.</li> <li>Tùy thuộc vào loại chất giặt tẩy/nước xả vải, thông báo có thể không biến mất ngay lập tức.</li> </ul>
Chất giặt tẩy/nước xả vải không được chiết rót.	<ul style="list-style-type: none"> <li>Kiểm tra xem tùy chọn "<b>Lượng nước giặt</b>" hoặc "<b>Lượng nước xả</b>" đã được thiết lập cho <b>Tắt</b> hay chưa.               <ul style="list-style-type: none"> <li>Ngăn nước giặt/nước xả tự động sẽ không chia nước giặt/nước xả nếu đặt tùy chọn thành <b>Tắt</b>.</li> <li>Nhấn <b>☰</b>, chọn <b>Lượng nước giặt</b> hoặc <b>Lượng nước xả</b>, và sau đó nhấn <b>○</b> để chọn mức chất giặt tẩy/nước xả vải mong muốn.</li> <li>Các tùy chọn "<b>Lượng nước giặt</b>" và "<b>Lượng nước xả</b>" tự động tắt trong chu trình Đò len, Đò mỏng nhẹ, Đò mặc ngoài trời và Đò thể thao. Để chia nước giặt/nước xả trong các chu trình Đò len, Đò mỏng nhẹ, Đò mặc ngoài trời và Đò thể thao, nhấn vào <b>☰</b>, chọn <b>Lượng nước giặt</b> hoặc <b>Lượng nước xả</b> rồi nhấn vào <b>○</b> để chọn mức độ tra nước giặt/nước xả mong muốn.</li> </ul> </li> </ul>
Đổ quá nhiều hoặc không đủ lượng chất giặt tẩy/nước xả vải.	<ul style="list-style-type: none"> <li>Kiểm tra cài đặt "<b>Lượng nước giặt</b>" và "<b>Lượng nước xả</b>".               <ul style="list-style-type: none"> <li>Nhấn <b>☰</b>, chọn <b>Lượng nước giặt</b> hoặc <b>Lượng nước xả</b>, và sau đó nhấn <b>○</b> để chọn mức chất giặt tẩy/nước xả vải mong muốn.</li> </ul> </li> </ul>

Nếu vấn đề vẫn tiếp diễn, hãy liên hệ với trung tâm dịch vụ. Số điện thoại trung tâm dịch vụ có trên nhãn gắn trên sản phẩm.





## Mã thông tin

Nếu máy giặt không hoạt động, bạn có thể thấy mã thông tin trên màn hình. Kiểm tra bảng dưới đây và thực hiện những đề nghị.

Mã	Hành động
<b>Kiểm tra việc thoát nước</b>	<p>Nước không thoát ra ngoài.</p> <ul style="list-style-type: none"> <li>Đảm bảo rằng các ống xả không bị đóng băng hoặc bị tắc.</li> <li>Hãy chắc chắn rằng các ống xả được đặt đúng vị trí, tùy thuộc vào kiểu kết nối.</li> <li>Làm sạch bộ lọc các mảnh vỡ vì nó có thể bị tắc.</li> <li>Hãy chắc chắn rằng ống xả đã được nắn thẳng trên toàn bộ đoạn đường đến hệ thống thoát nước</li> <li>Nếu mã thông tin vẫn còn, hãy liên hệ với một trung tâm dịch vụ khách hàng.</li> </ul>
<b>Kiểm tra nguồn cấp nước</b>	<p>Không có nước cấp vào.</p> <ul style="list-style-type: none"> <li>Đảm bảo rằng vòi nước đã mở.</li> <li>Hãy chắc chắn rằng các ống nước không bị tắc.</li> <li>Hãy chắc chắn rằng các vòi nước không bị đóng băng.</li> <li>Hãy chắc chắn rằng máy giặt đang hoạt động với áp lực nước vừa đủ.</li> <li>Hãy chắc chắn rằng các vòi nước lạnh và vòi nước nóng được kết nối chính xác.</li> <li>Vệ sinh lưới lọc do bộ phận này có thể bị tắc.</li> <li>Tất cả các nút sẽ bị vô hiệu trong 3 phút sau khi mã thông tin này xuất hiện.</li> <li>Khi thông báo "<b>Kiểm tra nguồn cấp nước</b>" xuất hiện, máy sẽ xả nước trong 3 phút. Trong lúc đó, nút nguồn sẽ bị vô hiệu.</li> </ul>
<b>Kiểm tra dây dẫn nước</b>	<ul style="list-style-type: none"> <li>Hãy chắc chắn rằng các ống cung cấp nước lạnh được gắn cố định vào vòi nước lạnh. Nếu ống nước được kết nối với vòi nước nóng, đồ giặt có thể bị biến dạng trong một số chu trình.</li> </ul>
<b>Phát hiện đồ giặt không cân bằng</b>	<p>Chức năng vắt không hoạt động.</p> <ul style="list-style-type: none"> <li>Hãy chắc chắn rằng đồ giặt đã được trải đều.</li> <li>Hãy chắc chắn rằng máy giặt được đặt trên bề mặt bằng phẳng, vững chắc.</li> <li>Hãy rải đều đồ giặt ra. Nếu chỉ giặt một món đồ duy nhất, như áo choàng tắm hoặc quần jean, kết quả vắt cuối cùng có thể không đạt yêu cầu và thông báo lỗi "<b>Phát hiện đồ giặt không cân bằng</b>" sẽ hiển thị trên màn hình.</li> </ul>
<b>Cửa đang mở</b>	<p>Vận hành máy giặt khi cửa mở.</p> <ul style="list-style-type: none"> <li>Đảm bảo rằng cửa đã được đóng kín.</li> <li>Đảm bảo rằng đồ giặt không bị kẹt ở cửa.</li> </ul>



# Xử lý sự cố

Mã	Hành động
OC	Nước chảy tràn. <ul style="list-style-type: none"> <li>Khởi động lại sau khi vắt.</li> <li>Nếu mã thông tin vẫn còn trên màn hình, hãy liên hệ với trung tâm dịch vụ của Samsung tại địa phương.</li> </ul>
LC, LC1	Kiểm tra ống xả nước. <ul style="list-style-type: none"> <li>Hãy chắc chắn rằng phần cuối của ống xả không đặt trên sàn nhà.</li> <li>Đảm bảo rằng ống xả không bị tắc.</li> <li>Nếu mã thông tin vẫn còn, hãy liên hệ với một trung tâm dịch vụ khách hàng.</li> </ul>
3C	Kiểm tra động cơ lồng giặt xem có hoạt động không. <ul style="list-style-type: none"> <li>Thử khởi động lại chu trình.</li> <li>Nếu mã thông tin vẫn còn, hãy liên hệ với một trung tâm dịch vụ khách hàng.</li> </ul>
HC	Kiểm tra hệ thống cung cấp nhiệt độ cao. <ul style="list-style-type: none"> <li>Nếu mã thông tin vẫn còn, hãy liên hệ với một trung tâm dịch vụ khách hàng.</li> </ul>
1C	Cảm biến Water Level (Mức nước) không hoạt động bình thường. <ul style="list-style-type: none"> <li>Tắt máy và khởi động lại chu trình.</li> <li>Nếu mã thông tin vẫn còn, hãy liên hệ với một trung tâm dịch vụ khách hàng.</li> </ul>
AC	Kiểm tra thông tin liên lạc giữa PBA chính và phụ. <ul style="list-style-type: none"> <li>Tắt máy và khởi động lại chu trình.</li> <li>Nếu mã thông tin vẫn còn, hãy liên hệ với một trung tâm dịch vụ khách hàng.</li> </ul>
AC6	Kiểm tra thông tin liên lạc giữa PBA chính và PBA biến tần. <ul style="list-style-type: none"> <li>Tùy thuộc vào tình trạng, máy có thể tự động trở lại hoạt động bình thường.</li> <li>Tắt máy và khởi động lại chu trình.</li> <li>Nếu mã thông tin vẫn còn, hãy liên hệ với một trung tâm dịch vụ khách hàng.</li> </ul>
DC1	Khóa/mở khóa Cửa chính không hoạt động bình thường. <ul style="list-style-type: none"> <li>Tắt máy và khởi động lại chu trình.</li> <li>Nếu mã thông tin vẫn còn, hãy liên hệ với một trung tâm dịch vụ khách hàng.</li> </ul>

Nếu có bất kỳ mã thông tin nào liên tục xuất hiện trên màn hình, hãy liên hệ với trung tâm dịch vụ của Samsung tại địa phương.



# Thông số sản phẩm

## Biểu đồ chăm sóc vải sợi

Các ký hiệu sau cho biết chỉ dẫn chăm sóc hàng may mặc. Nhãn Chăm sóc quần áo bao gồm biểu tượng sấy khô, tẩy, sấy khô và ủi, hoặc giặt khô nếu cần thiết. Việc sử dụng các ký hiệu giúp đảm bảo sự thống nhất giữa các nhà sản xuất hàng may mặc nội địa hoặc nhập khẩu.

Thực hiện theo các nhãn chỉ dẫn chăm sóc để tối đa tuổi thọ của quần áo và giảm thiểu các vấn đề giặt tẩy.

### Giặt

	Giặt bằng nước sôi ở nhiệt độ 95 °C.
	Giặt đồ màu bằng nước ở nhiệt độ 60 °C.
	Giặt đồ màu bằng nước ở nhiệt độ 60 °C. (Giặt đồ màu bằng tính năng "Giặt nhẹ")
	Giặt đồ màu bằng nước ở nhiệt độ 40 °C.
	Giặt nhẹ bằng nước ở nhiệt độ 40 °C.
	Giặt rất nhẹ bằng nước ở nhiệt độ 40 °C.
	Giặt kỹ bằng nước ở nhiệt độ 30 °C.
	Giặt kỹ nhẹ bằng nước ở nhiệt độ 30 °C.
	Giặt kỹ rất nhẹ bằng nước ở nhiệt độ 30 °C.
	Giặt tay.
	Không giặt.

### LƯU Ý

Các con số trong lồng giặt chỉ định nhiệt độ giặt tối đa theo độ C và không được vượt quá.

### Tẩy

	Được phép sử dụng bất kỳ thuốc tẩy nào.
	Chỉ được phép dùng thuốc tẩy oxy.
	Không tẩy.

### Sấy





	Sấy khô bằng máy / Sấy khô ở nhiệt độ 80 °C với quy trình sấy thông thường.
	Sấy khô bằng máy / Sấy khô ở nhiệt độ 60 °C với quy trình sấy nhẹ.
	Không sấy khô bằng máy
	Phơi trên móc treo.
	Phơi nhỏ giọt trên móc treo.
	Phơi trên mặt phẳng.
	Phơi nhỏ giọt trên mặt phẳng.
	Phơi trên móc treo trong bóng râm.
	Phơi nhỏ giọt trên móc treo trong bóng râm.
	Phơi trên mặt phẳng trong bóng râm.
	Phơi nhỏ giọt trên mặt phẳng trong bóng râm.

### LƯU Ý

- Các chấm cho biết mức độ sấy của máy sấy.
- Các đường cho biết kiểu và nơi sấy.

# Thông số sản phẩm



## Ủi

	Ủi ở nhiệt độ mặt dưới bàn ủi tối đa là 200 °C.
	Ủi ở nhiệt độ mặt dưới bàn ủi tối đa là 150 °C.
	Ủi ở nhiệt độ mặt dưới bàn ủi tối đa là 110 °C. Thận trọng khi sử dụng bàn ủi hơi nước (hoạt động không cần hơi nước).
	Không được ủi.

### LƯU Ý

Các chấm cho biết phạm vi nhiệt độ để ủi (bộ điều chỉnh, hơi nước, bàn ủi du lịch và máy ủi đồ).

## Giặt chuyên nghiệp

	Giặt khô chuyên nghiệp trong perchloroethylene và/hoặc hiđrôcacbon (et-xăng nặng) với quy trình bình thường.
	Giặt khô chuyên nghiệp trong perchloroethylene và/hoặc hiđrôcacbon (et-xăng nặng) với quy trình nhẹ.

	Giặt khô chuyên nghiệp trong hiđrôcacbon (et-xăng nặng) với quy trình bình thường.
	Giặt khô chuyên nghiệp trong hiđrôcacbon (et-xăng nặng) với quy trình nhẹ.
	Không giặt khô.
	Giặt ướt chuyên nghiệp.
	Giặt ướt chuyên nghiệp nhẹ.
	Giặt ướt chuyên nghiệp rất nhẹ.
	Không giặt ướt.

### LƯU Ý

- Các chữ cái trong vòng tròn cho biết dung môi (P, F) được sử dụng trong giặt khô hoặc giặt ướt (W).
- Nói chung, đường bên dưới biểu tượng cho biết cách xử lý nhẹ hơn (ví dụ: chu trình nhẹ cho những loại đồ dễ giặt). Đường đôi cho biết mức độ giặt với cách xử lý đặc biệt nhẹ nhàng.

## Bảo vệ môi trường

- Thiết bị này được sản xuất từ các vật liệu có thể tái sử dụng. Nếu bạn quyết định bỏ thiết bị này, vui lòng thực hiện theo các quy định về xử lý rác thải tại địa phương. Cắt bỏ dây nguồn để thiết bị không thể kết nối vào nguồn điện nữa. Gỡ bỏ cửa để vật nuôi và trẻ nhỏ không bị kẹt bên trong thiết bị.
- Không được sử dụng lượng xà phòng vượt quá mức khuyến nghị trong hướng dẫn sử dụng xà phòng của nhà sản xuất.
- Sử dụng các chất tẩy rửa vết bẩn và chất tẩy trắng trước chu kỳ giặt chỉ khi nào cần thiết.
- Tiết kiệm nước và điện bằng cách giặt đầy tải trọng (lượng chính xác dựa trên chế độ sử dụng).

## Bảng thông số kỹ thuật

"\*" (Các dấu hoa thị có nghĩa là kiểu máy thay đổi và có thể được thay đổi (0-9) hoặc (A-Z).

Loại		Máy giặt cửa trước	
Tên mẫu		WD21B6400**	
Kích thước	A (Rộng)	686 mm	
	B (Cao)	984 mm	
	C (Sâu)	796 mm	
Áp lực nước		50-800 kPa	
Trọng lượng tịnh		101,0 kg	
Khối lượng giặt tối đa		Giặt và vắt	21,0 kg
		Sấy	12,0 kg
Mức tiêu thụ điện	Giặt và sấy	AC 220-240 V / 50 Hz	2100-2500 W
	Sấy		
Vòng quay vắt		1100 vòng/phút	

### LƯU Ý

Thiết kế và thông số kỹ thuật có thể thay đổi mà không cần thông báo vì các mục đích cải thiện chất lượng.

# Memo

---

# Memo

---

## THẮC MẮC HOẶC GÓP Ý?

QUỐC GIA	ĐIỆN THOẠI	HOẶC TRUY CẬP TRANG WEB CỦA CHÚNG TÔI TẠI
VIETNAM	<p>By English: Toll free numbers: _ 1800 588 889 Hotline: (028)73056888</p> <p>By Vietnamese: Tổng đài miễn phí cước gọi: _ 1800 588 889 Đường dây nóng: (028)73056888</p>	<p><a href="http://www.samsung.com/vn/support">www.samsung.com/vn/support</a></p>



DC68-04255P-00