

daiviet

THƯƠNG HIỆU VÌ CỘNG ĐỒNG

HƯỚNG DẪN SỬ DỤNG **GHẾ MASSAGE**

SẢN PHẨM ĐƯỢC
BẢO HIỂM TRÁCH NHIỆM

1 TỶ TRỊ GIÁ
ĐỒNG

NEU KICH HOAT BAO HANH DIEN TU

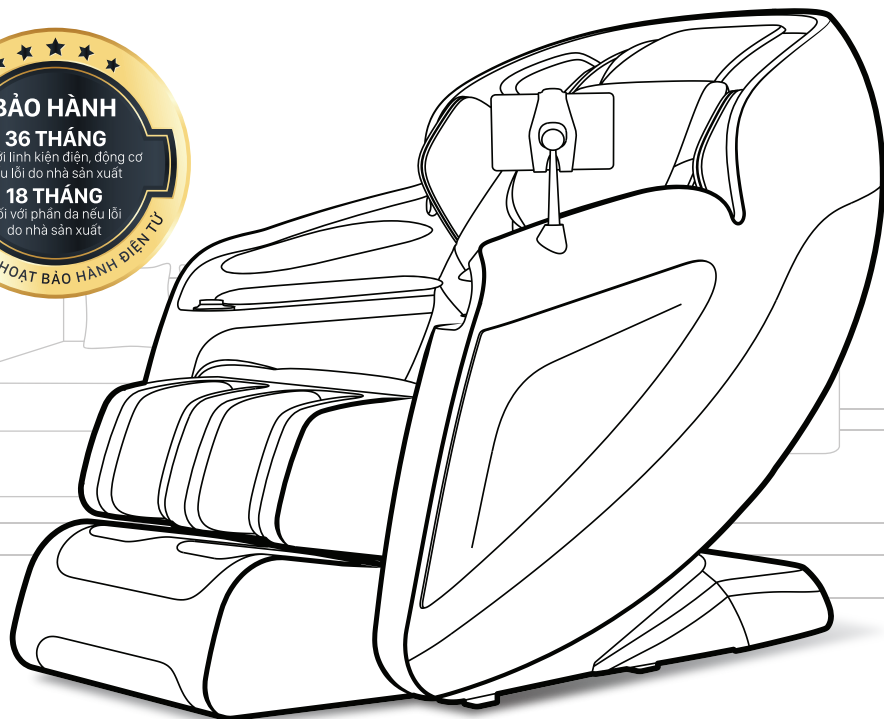

MODEL: DKGM-20006/ MKGM-20006

- Vui lòng đọc kỹ hướng dẫn sử dụng trước khi dùng để vận hành đúng cách.
- Vui lòng giữ lại sách để tham khảo khi cần.

MỤC LỤC

I. CẢNH BÁO AN TOÀN	04
II. THÔNG SỐ SẢN PHẨM	06
III. HƯỚNG DẪN LẮP ĐẶT	07
IV. HƯỚNG DẪN SỬ DỤNG	10
V. CẤU TRÚC VÀ TÍNH NĂNG	11
VI. CHĂM SÓC VÀ BẢO TRÌ	17
VII. GIẢI QUYẾT SỰ CỐ	18
VIII. BẢO HÀNH VÀ KÍCH HOẠT BẢO HÀNH ĐIỆN TỬ	19

I. CẢNH BÁO AN TOÀN

- Đọc tất cả các cảnh báo và biện pháp phòng ngừa được liệt kê dưới đây một cách cẩn thận trước khi sử dụng để chắc chắn sử dụng thiết bị đúng cách.

ĐỐI TƯỢNG NÊN THẬN TRỌNG KHI SỬ DỤNG GHẾ MASSAGE

Chúng tôi khuyến cáo những đối tượng sau nên tham khảo ý kiến của bác sĩ trước khi sử dụng:

- Những người đang sử dụng các thiết bị y tế điện tử được gắn trong cơ thể như máy trợ tim.
- Những người đang điều trị bệnh, đặc biệt là sau khi trải qua phẫu thuật hoặc không được khỏe.
- Phụ nữ có thai 3 tháng đầu và sau khi vừa mới sinh hoặc đang hành kinh.
- Những người có vấn đề về xương như chấn thương, gãy, trật, bong gân xương khớp... không nên sử dụng ghế massage.
- Những người có bệnh về da hoặc đang bị thương.
- Những người bị sốt cao hoặc nhiễm trùng.
- Cần có người giám sát đảm bảo tính an toàn khi đối tượng sử dụng là trẻ em và người tàn tật.
- Thiết bị này không được chỉ định sử dụng đối với người (bao gồm trẻ em) bị suy giảm thể chất, trí não hoặc thiếu kiến thức, kinh nghiệm. Trừ trường hợp họ được hướng dẫn và giám sát bởi người chịu trách nhiệm cho sự an toàn của họ.

BIỆN PHÁP PHÒNG NGỪA CHO BỘ ĐIỀU KHIỂN:

- Không vận hành bộ điều khiển hoặc kéo cáp bộ điều khiển bằng tay ẩm.
- Không làm đổ nước hoặc chất lỏng khác lên bộ điều khiển.
- Không đặt vật nặng lên bộ điều khiển.

THẬN TRỌNG TRONG KẾT HỢP NGUỒN VÀ DÂY ĐIỆN:

- Kiểm tra điện áp nguồn trên tem nhãn có tương ứng với điện áp tại địa phương đang sử dụng thiết bị.
- Không dùng tay ẩm rút phích cắm để tránh điện giật.
- Không để các vật nặng hoặc sản phẩm đè lên dây nguồn.
- Không làm hỏng, bẻ cong quá mức, kéo mạnh, xoắn hoặc quấn dây nguồn.
- Nếu dây nguồn cung cấp bị hỏng, phải được thay thế bởi nhà sản xuất hoặc đại lý dịch vụ của nhà sản xuất hoặc một người có trình độ tương tự để tránh nguy hiểm.
- Không dùng thiết bị ở nơi có nhiệt độ trên 40°C, không để sản phẩm gần nguồn nhiệt hoặc lửa.
- Không sử dụng thiết bị này trong môi trường ẩm ướt hoặc bụi bẩn, hoặc để tiếp xúc giữa bất kỳ bộ phận nào của thiết bị với môi trường ẩm ướt. Giữ các lỗ thoát khí không có xơ vải, tóc và những thứ tương tự khác.

- Rút phích cắm khỏi ổ cắm khi có sấm sét hoặc bão nhẹ và trước khi lắp hoặc tháo các bộ phận.
- Không sử dụng ngoài trời.
- Đặt sản phẩm trên nền mặt phẳng.
- Rút dây nguồn khỏi thiết bị trước khi bảo trì.
- Rút phích cắm ra khỏi ổ cắm, chuyển tất cả điều khiển sang chế độ tắt, rút dây nguồn khỏi nguồn điện khi không sử dụng.

NHỮNG LƯU Ý KHÁC CHO VIỆC SỬ DỤNG AN TOÀN:



CHÚ Ý

- Chỉ sử dụng cho những người dưới 90 kg.
- Không sử dụng sản phẩm cho mục đích điều trị bệnh.
- Sản phẩm chỉ được sử dụng bởi một người, không sử dụng cùng một lúc từ hai hay trên hai người để tránh hư hỏng thiết bị.
- Không sử dụng thiết bị ngay sau khi ăn, vì có thể làm bạn không thoải mái.
- Tháo các phụ kiện ra khỏi chỗ để tay và làm trống túi khí khi sử dụng dịch vụ massage.
- Kiểm tra phần bọc dưới đệm và các chỗ khác, ngưng sử dụng nếu có bất kỳ hư hỏng nào và liên hệ dịch vụ bảo dưỡng chuyên trách để xử lý.
- Nếu bạn cảm thấy khó chịu bất thường trong quá trình vận hành sản phẩm này, hãy tắt nguồn ngay lập tức và không sử dụng sản phẩm.
- Chỉ nên sử dụng thiết bị trong 20 phút mỗi lần.
- Đảm bảo không có vật cản phía sau ghế và có đủ chỗ trống phía trước trước khi điều chỉnh chỗ ngồi lưng và góc để chân.
- Đảm bảo không có tải trọng quá mức nào khác đè lên phần tựa lưng hoặc chỗ để chân ngoài người dùng.
- Đảm bảo không có trẻ em, thú cưng hoặc những vật khác dưới chỗ tựa lưng và chỗ để chân.
- Vui lòng ngồi đúng cách trong khi sử dụng thiết bị.
- Không kéo hoặc đẩy ghế hoặc con lăn trên sàn gỗ hoặc thảm để tránh hư hỏng.
- Không nên dùng sản phẩm sau khi đã sử dụng rượu, bia,...



NGHIÊM CẤM

- Không sử dụng sản phẩm khi có bất kỳ bộ phận nào của thiết bị hư hỏng, lộ ra hoặc rò rỉ điện.
- Không đứng hoặc đè vật nặng lên vị trí để chân của thiết bị.
- Trẻ em nên được giám sát để đảm bảo không chơi đùa với ghế massage.

- Không đặt tay hoặc ngón tay vào bất kỳ khe hở nào của thiết bị để tránh bị thương hoặc làm hỏng thiết bị.
- Nếu có khói hoặc mùi bất thường trong khi sử dụng, hãy ngừng sử dụng ngay lập tức và rút dây nguồn.

KHÔNG THÁO RỜI

- Không tự ý tháo rời, sửa chữa sản phẩm. Vui lòng liên hệ trung tâm chăm sóc khách hàng của chúng tôi để được hỗ trợ.

II. THÔNG SỐ SẢN PHẨM

Tên sản phẩm	Ghế massage
Model	DKGM-20006/MKGM-20006
Điện áp	220V - 50Hz
Công suất	100 W

TÍNH NĂNG NỔI BẬT

- **Chế độ không trọng lực:** Đây là sản phẩm có thanh ray uốn cong theo đường cong cơ thể, bạn có thể ngả trên ghế với tư thế ngả lưng tự nhiên, thư thái, giải phóng hoàn toàn áp lực cho cơ thể.
- **Bộ thao tác massage:** Hiệu quả của bộ thao tác massage 3D giúp đảm bảo độ massage sâu tới 5 cm cho cổ và thắt lưng, massage hướng tâm có thể chạm đến các cơ sâu, nhanh chóng giảm đau.
- **Chế độ mở rộng chiều dài chân:** Chiều dài chân massage có thể được mở rộng lên đến 16 cm, có thể đáp ứng nhu cầu sử dụng của nhiều người có chiều cao khác nhau.
- **Massage túi khí:** Sản phẩm có nhiều chức năng massage túi khí, massage 36 túi khí toàn thân (vai, tay, eo, bắp chân) và massage túi khí bàn chân.
- **Massage bàn chân:** Lòng bàn chân được trang bị 2 hàng con lăn massage, có thể thực hiện đầy đủ các thao tác massage bàn chân và lòng bàn chân.
- **Chế độ thủ công:** Sản phẩm này được thiết kế với nhiều kỹ thuật massage khác nhau: Nhào, Đấm, Ấn, Chà, Kết hợp, Gõ để bạn có thể tận hưởng các dịch vụ massage theo ý thích.
- **Màn hình điều khiển LCD:** Thiết kế bộ điều khiển phím máy tính bảng theo tiêu chuẩn, giúp bạn sử dụng thuận tiện hơn.
- **Điều khiển giọng nói:** Tắt/ mở ghế massage, chương trình tự động, chương trình thủ công,... người dùng có thể điều khiển bằng giọng nói, hoàn toàn tiện nghi.
- **Đường ray SL siêu dài:** Định vị thông minh, dành cho cổ, vai, lưng, eo, hông, chân của con người, đường ray dài và các kỹ thuật massage khác nhau, các chương trình massage tùy chỉnh riêng cho từng bộ phận của bạn.
- **Chế độ cảm biến vật cản:** Phía sau lưng ghế nằm mặt trong của hộp bảo vệ bo mạch có một cảm biến vật cản, khi ghế đang ở chế độ ngả lưng nếu có vật cản chạm vào mặt trên hộp phía sau ghế, ghế sẽ dừng lại và phát cảnh báo bằng giọng nói.

III. HƯỚNG DẪN LẮP ĐẶT

PHƯƠNG PHÁP LẮP ĐẶT

Bước 1: Lấy ghế massage ra khỏi thùng carton. Mở gói các thùng, lấy tất cả phụ kiện ra khỏi thùng.

Mở thùng

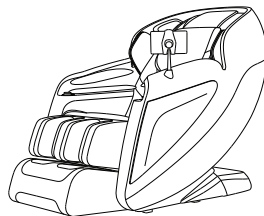
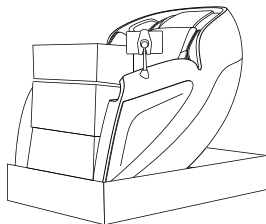
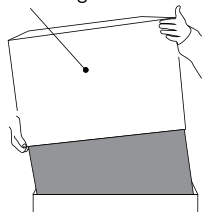

Bước 2:

- Tháo băng keo trên bao bì bên ngoài của thân ghế massage, nhắc thùng bên ngoài lên và tháo ra, thả phần chân ghế xuống.
- Lấy sách hướng dẫn, dây nguồn, màn hình cảm ứng, giá đỡ màn hình cảm ứng và các phụ kiện khác ra và đặt chúng sang một bên để sử dụng cho việc lắp đặt.
- Lấy phần giá đỡ ra và vận vào, đặt màn hình cảm ứng lên và kết nối bộ điều khiển màn hình cảm ứng.
- Tìm công tắc điều khiển chính dưới lưng ghế massage, kết nối dây nguồn, bật công tắc và ghế massage đã sẵn sàng. (như hình bên dưới)

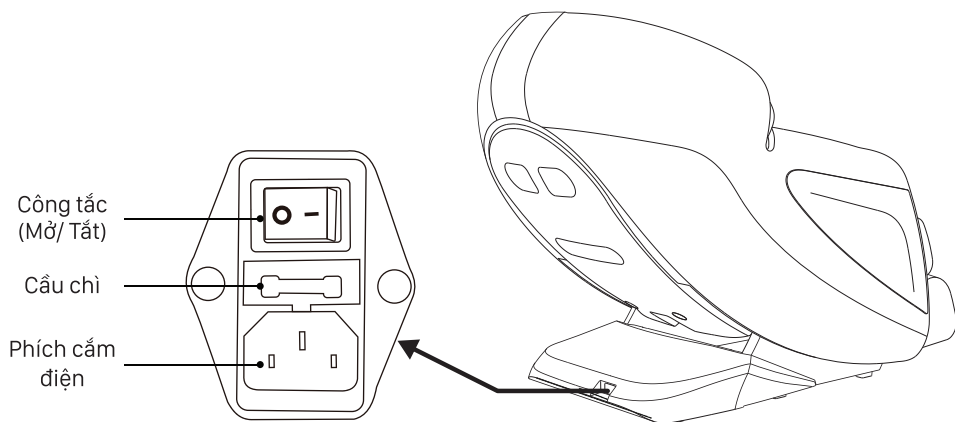

Lưu ý:

- Không được tự ý tháo rời các linh kiện bên trong sản phẩm để tránh trường hợp máy bị hư hỏng.
- Không bắn các chất lỏng khác vào bộ điều khiển nhanh để tránh hỏng nút hoặc lỗi chương trình.
- Không đè bộ điều khiển hoặc dây nguồn bằng vật nặng.

PHƯƠNG PHÁP DI CHUYỂN

- Khi di chuyển, nâng nửa phía trước của sản phẩm với phần tay ghế, người ở phía sau giữ chặt phần tựa lưng, sau đó sử dụng bánh xe để di chuyển sản phẩm đến vị trí bạn muốn đặt.

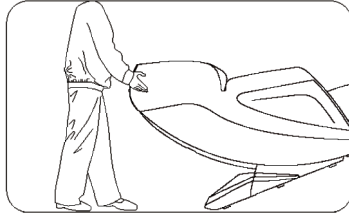

- Không di chuyển sản phẩm khi đang bế hoặc cồng người khác hoặc trẻ em.
- Khi di chuyển sản phẩm, không sử dụng tay vịn, vui lòng giữ phần dưới của sản phẩm và giữ phần tựa lưng để di chuyển.
- Nên có 4 người cùng di chuyển, vì ghế massage rất nặng, hãy cẩn thận để không làm rơi nó khi bạn di chuyển.

KẾT NỐI NGUỒN

- Kết nối thiết bị với phích cắm có dây nối đất phù hợp.
- Bật công tắc nguồn ở mặt sau hộp điện của ghế massage.



Lưu ý: Cần đảm bảo rằng không có hư hỏng nào đối với dây nguồn trước khi cắm điện và công tắc chính phải được tắt trước khi kết nối nguồn điện.

VỊ TRÍ LẮP ĐẶT

- Chuẩn bị không gian cho ghế.
- Đảm bảo có một khoảng trống thích hợp để lắp đặt ghế massage. Vui lòng bố trí khoảng cách tối thiểu 16 cm cho mặt sau của sản phẩm và khoảng cách tối thiểu 30 cm cho mặt trước của sản phẩm. Đặt thiết bị cách xa Tivi, radio hoặc các thiết bị âm thanh và phương tiện khác 1 m để tránh nhiễu tín hiệu.

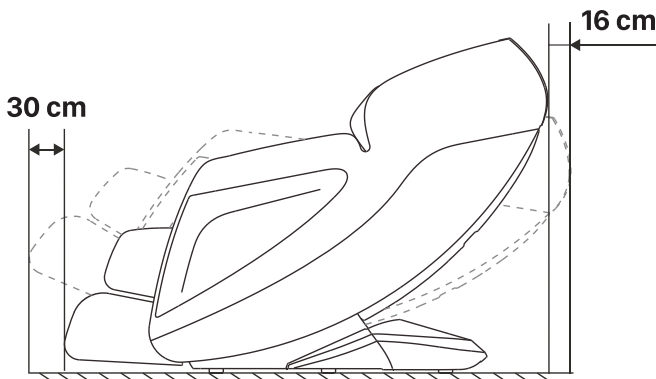

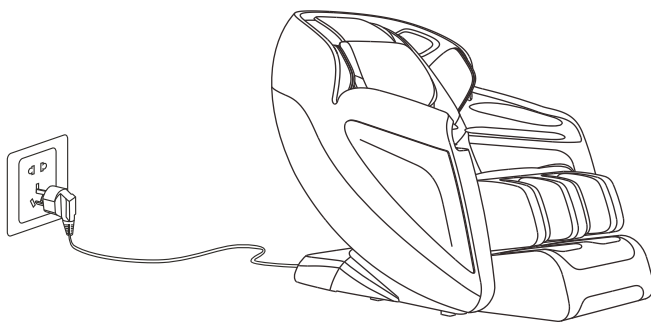

Lưu ý:

- Khoảng cách giữa ổ cắm điện và công tắc điện không được lớn hơn 1.5 mét, dây dẫn điện sẽ bị hỏng khi kéo căng.
- Khi sử dụng, vui lòng kéo thẳng dây nguồn, để tránh dây nguồn bị rối hoặc bị kẹp và làm hỏng dây nguồn.
- Khi sản phẩm bắt đầu hoạt động, vui lòng chú ý xem có vật nuôi, trẻ em,... ở dưới hoặc phía sau ghế hay không.

BẢO VỆ NỀN NHÀ

Nên đặt một tấm thảm hoặc miếng lót mềm bên dưới để tránh hư hỏng sàn nhà.

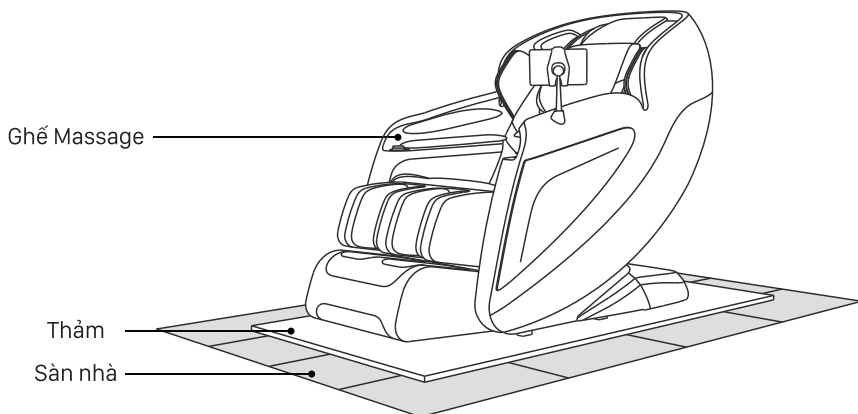

NỐI ĐẤT



Sản phẩm này phải được nối đất, phích cắm phải được cắm vào ổ cắm nối đất thích hợp, được lắp đặt đúng cách và nối đất theo tất cả các quy định của địa phương để giảm nguy cơ điện giật.

IV. HƯỚNG DẪN SỬ DỤNG

TRƯỚC KHI SỬ DỤNG

- Sử dụng bộ điều khiển để đưa khung tựa lưng đến vị trí cài đặt ban đầu.
- Trước khi vận hành, hãy đảm bảo rằng có đủ không gian xung quanh ghế massage.
- Sau khi kiểm tra tất cả các chức năng, hãy cài đặt lại hoàn toàn cho ghế massage và tắt công tắc nguồn.

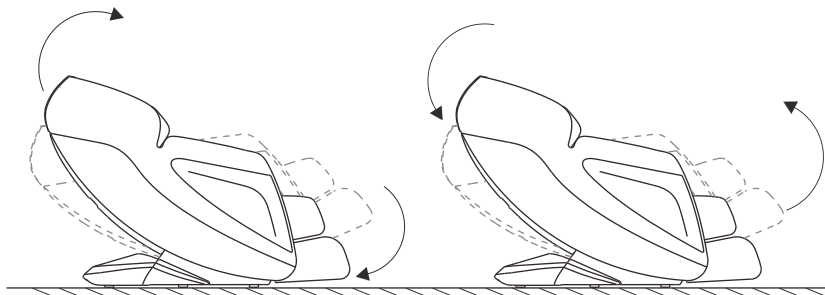

TRƯỚC KHI NGỒI

- Đảm bảo rằng phần chân ghế được kết nối hoàn tất trên phần thân chính của sản phẩm.
- Hãy chắc chắn rằng tất cả các bộ phận đã trở lại vị trí đúng trước khi ngồi xuống. Nếu bạn thấy rằng bất kỳ bộ phận nào của sản phẩm không trở lại vị trí ban đầu, vui lòng bật công tắc nguồn và khởi động lại để máy vào vị trí cài đặt đúng.
- **Lưu ý:** Không ngồi khi phần chân ghế đang nâng lên. Không đột ngột tạo áp lực quá lớn lên khung massage bấp chân, nếu không cấu trúc cơ học của sản phẩm có thể bị hỏng.

CĂNG PHẦN MASSAGE BẤP CHÂN

- Nhấn mạnh chân để điều chỉnh vị trí của phần massage bấp chân, sao cho phần massage bấp chân ở vị trí tốt nhất.
- Khi sử dụng, điều chỉnh chân vào vị trí thích hợp theo chiều cao của cơ thể.

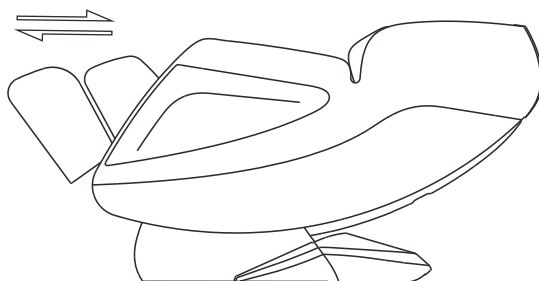

Lưu ý:

- Không chơi đùa trên ghế hoặc vận hành ghế massage không đúng cách.
- Không đưa chân, bàn chân hoặc các vật dụng khác vào khe hở của ghế khi phần chân dưới đang hoạt động.
- Không bước xuống khỏi ghế khi ghế massage đang hoạt động.

BLUETOOTH

Sản phẩm được trang bị chức năng kết nối bluetooth. Nhấn tìm kiếm trên thiết bị di động của bạn và tìm model **DV0007**.

SAU KHI SỬ DỤNG

- Sau khi sử dụng ghế massage, để tránh tai nạn do trẻ em vô tình khởi động ghế massage, hãy tắt công tắc nguồn và rút phích cắm ra khỏi ổ điện.
- Vui lòng bao trùm ghế massage lại và cất đi nếu không sử dụng trong thời gian dài.

V. CẤU TRÚC VÀ TÍNH NĂNG

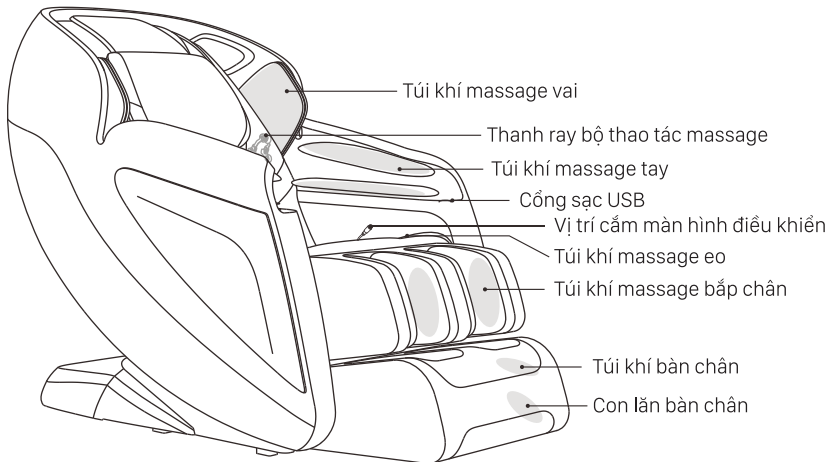
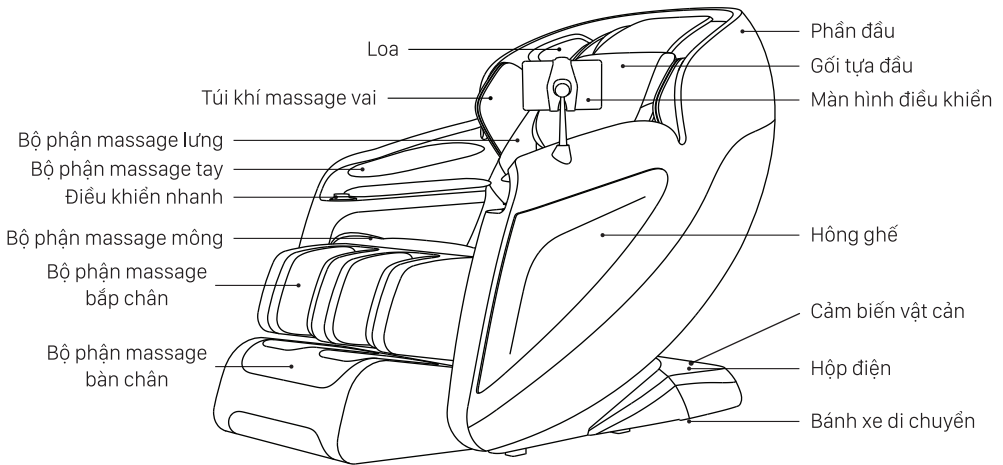

Lưu ý: Cổng USB chỉ có chức năng sạc pin và chỉ sạc khi bật nguồn ghế massage.

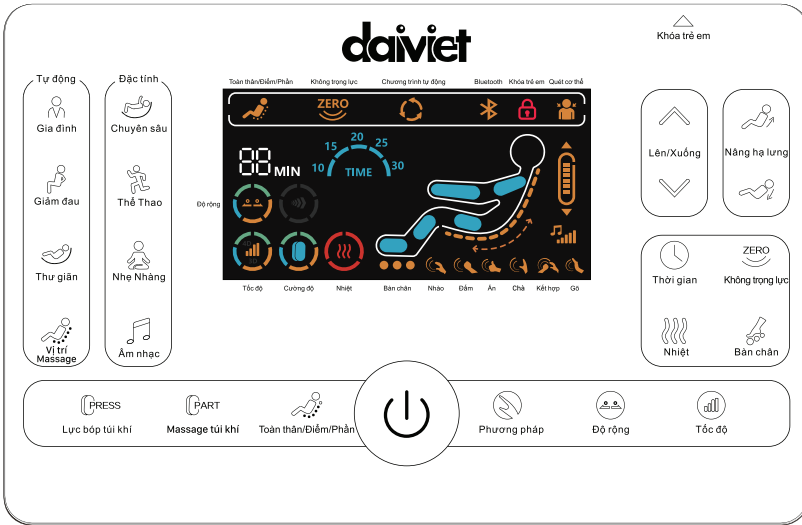



Nhấn và giữ phím "  " trong 3 giây để bật và tắt máy, nhấn nhanh để tạm dừng massage. Chương trình mặc định khi mở máy là **Chuyên sâu**.

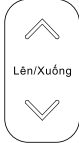

Ở trạng thái bật nguồn, nhấn phím này để mở trang chính của bảng chọn chức năng và màn hình LCD sẽ sáng lên bắt đầu khởi động.

Ghế massage sẽ tự động phát hiện vai khi nó được bật và biểu tượng "  " tương ứng sẽ sáng lên. Biểu tượng này sẽ nhấp nháy cho đến khi hoàn thành chương trình quét cơ thể.



Để điều chỉnh vị trí massage của bộ thao tác, nhấn và giữ phím này để điều chỉnh vị trí của con lăn massage đến vị trí bạn mong muốn, sau đó thả phím ra. Biểu tượng tương ứng sẽ sáng lên. Thời gian hoạt động của chương trình tự động được cài đặt với 20 phút. Trong quá trình tắt máy, nhấn bất kỳ phím nào trên màn hình điều khiển để tạm dừng quá trình tắt máy, nhấn lại phím "  " để tiếp tục tắt máy.

Khi chương trình tự động ở trạng thái quét cơ thể để phát hiện vị trí vai, nhấn phím này để điều chỉnh vị trí massage vai bạn muốn.



Nhấn và giữ phím này để chọn chế độ massage túi khí: Túi khí toàn thân, túi khí phần trên cơ thể, túi khí phần thân dưới cơ thể. Nhấn giữ lần nữa để tắt chế độ massage túi khí.



Nhấn phím này để điều chỉnh cường độ túi khí, biểu tượng trên màn hình sẽ sáng và có 5 mức cường độ để bạn lựa chọn từ mức 1 đến mức 5.

Ở chế độ tự động, **Massage toàn thân**: Nhấn phím này để vào massage toàn bộ các vị trí trên cơ thể.

Massage điểm: Chuyển động massage tại một điểm và biểu tượng nhấp nháy sẽ thể hiện tại điểm massage tương ứng. Có thể điều chỉnh vị trí massage bằng các phím di chuyển lên và xuống "  ".



Massage phần: Chuyển động trong khu vực massage và biểu tượng nhấp nháy sẽ thể hiện tại khu vực massage tương ứng, vị trí có thể được điều chỉnh bằng phím di chuyển lên và xuống "  ".



Phương pháp

Ở chế độ thủ công, nhấn vào phím trên để chọn các phương pháp massage như: **Nhào, Đấm, Ấn, Chà, Kết hợp, Gỗ**. Lần lượt bấm chọn để massage theo các phương pháp bạn muốn.



Độ rộng

Ở chế độ thủ công, bạn có thể nhấn phím này để chuyển độ rộng massage, thứ tự là: Rộng, hẹp, trung bình, biểu tượng tương ứng trên màn hình sáng lên và chiều rộng massage được thay đổi theo chu kỳ. Chỉ có các chế độ như **Đấm, Ấn, Gỗ** mới điều chỉnh được độ rộng. Không thể chuyển đổi phạm vi massage trong chương trình này.



Tốc độ

Sau khi vào chế độ thủ công, nhấn phím này để thay đổi tốc độ massage của bộ thao tác, thứ tự là tốc độ thấp nhất 1 đến tốc độ mạnh nhất 5, biểu tượng tương ứng trên màn hình sáng lên.



Thời gian

Nhấn phím này để điều chỉnh thời gian massage, điều chỉnh thời gian massage tăng thêm 5 phút, tối đa 30 phút, sau 30 phút sẽ chuyển sang 10 phút khác.



Không trọng lực

Nhấn phím này để chọn chế độ không trọng lực, có hai mức độ, bạn có thể chọn chế độ phù hợp để sử dụng.





Nhấn phím này để bật chức năng nhiệt, có 3 mức độ nhiệt theo thứ tự từ mức độ 1 đến 3 qua mỗi lần nhấn. Nhấn phím này lần nữa để tắt chức năng nhiệt.





Nhấn phím này để bật massage bàn chân, có ba cấp độ 1 đến 3 được cài đặt sẵn. Nhấn lần nữa để tắt chế độ này.

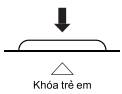

Nhấn và giữ phím "  ", phần tựa lưng ở trạng thái nâng lên, khi tăng đến vị trí vừa ý, thả phím thì phần tựa lưng sẽ ngừng lại.

Nhấn và giữ phím "  ", phần tựa lưng ở trạng thái hạ dần, khi tựa lưng hạ xuống vị trí bạn hài lòng, hãy thả phím để ngừng lại.



Nhấn và giữ nút này trong 5 giây để bật chức năng khóa trẻ em. Biểu tượng tương ứng "  " trên màn hình sẽ sáng lên. Lúc này tất cả các phím trên màn hình điều khiển đều không thao tác được. Nhấn và giữ nút một lần nữa để tắt chức năng này.

CHƯƠNG TRÌNH NỔI BẬT (ĐẶC TÍNH)



Chuyên sâu: Cường độ xoa bóp từ nhẹ đến mạnh, xoa bóp thư giãn dần dần từng bộ phận trên toàn bộ cơ thể, có tác dụng giảm đau nhức. Từ đó có thể thúc đẩy sự phục hồi của cơ thể giảm mệt mỏi một cách hiệu quả.



Thể thao: Massage toàn thân với cường độ vừa phải có tác dụng làm cho các cơ và xương của cơ thể ngày càng được kéo căng, cơ thể dẻo dai hơn. Chương trình massage thể thao được thiết kế đặc biệt dành cho việc phục hồi cơ thể và các nhóm cơ sau khi tập luyện. Chương trình này giúp giảm đau nhức cơ sau khi tập luyện một cách hiệu quả.



Nhẹ nhàng: Lực xoa bóp nhẹ nhàng toàn thân, với những động tác đung đưa nhịp nhàng, có tác dụng thư giãn cơ thể và tinh thần một cách hiệu quả. Các kỹ thuật massage thư giãn, kết hợp với âm nhạc dịu nhẹ có thể làm dịu tâm trạng, dẫn dần giải tỏa sự gò bó và loại bỏ sự mệt mỏi của toàn bộ cơ thể.



Âm nhạc: Trong chương trình tự động, nhấn phím này để phát nhạc. Nhấn nhanh lần một sẽ tắt nhạc, nhấn lần hai là bật nhạc với âm lượng 1, nhấn tiếp để bật nhạc với âm lượng 2, nhấn lần nữa để bật nhạc với âm lượng 3.

Nhấn và giữ: Tắt phát giọng nói hoặc bật phát giọng nói.

CHƯƠNG TRÌNH TỰ ĐỘNG THÔNG THƯỜNG

Chương trình bao gồm:

- **Quý bà:** Tạo một chương trình được cá nhân hóa và dành riêng cho phụ nữ, cho phép bạn tận hưởng trải nghiệm như massage tại spa mà không cần rời khỏi nhà.
- **Quý ông:** Các chương trình cá nhân hóa được thiết kế riêng cho nam giới, giúp họ tận hưởng trải nghiệm massage độc đáo, thư giãn,
- **Cao niên:** Chương trình massage đặc biệt dành cho người già, nhẹ nhàng, mềm mại và chậm rãi.



Gia đình

Chương trình bao gồm:

- **Cổ vai:** Massage tập trung vào vùng cổ và vai, kết hợp với các kỹ thuật xoa bóp như Nhào, Ấn, Kết hợp có tác dụng giảm mỏi vai gáy.
- **eo lưng:** Tập trung vào việc xoa bóp vùng thắt lưng và hông, có thể cải thiện tình trạng đau thắt lưng và giảm mệt mỏi.
- **Lưng cột sống:** Massage theo đường cong của cơ thể con người, xoa bóp lưng và thắt lưng bằng nhiều kỹ thuật kết hợp, có tác dụng thư giãn lưng rất hiệu quả.



Giảm đau

Chương trình bao gồm:

- **Trò chơi:** Thích hợp cho những giây phút giải trí khi xem phim truyền hình, tập trung vào massage giảm cảm giác căng thẳng và căng cơ khi chơi game.
- **Cà phê:** Khi tụ tập cùng bạn bè, tán gẫu cà phê, vừa thú vị vừa có thể tận hưởng dịch vụ massage nhẹ nhàng đem lại cảm giác hoàn mỹ.
- **Nghỉ trưa:** Chương trình massage này thích hợp cho những giờ nghỉ trưa đọc sách, giữ cho cơ thể luôn trong trạng thái thoải mái.



Thư giãn

Chương trình bao gồm:

- **Massage cổ:** Tập trung vào cổ, bả vai, giảm đau lưng, chăm sóc vùng eo, căng da hông, thư giãn chân và phần lưng sau.
- **Massage vai:** Tập trung vào cổ, xoa bóp vùng cổ để giảm căng cơ và đau nhức ở cổ. Xoa bóp vai để giảm căng cơ và đau nhức vai.
- **Massage lưng:** Giảm đau lưng, xoa bóp từ vai và bàn chân đến thắt lưng để giảm căng cơ và đau nhức ở giữa và sau vai.
- **Massage eo:** Chăm sóc vùng eo, xoa bóp vùng bụng để giảm căng cơ và đau nhức vùng bụng.
- **Massage hông:** Căng da hông, massage cho vùng hông để giảm căng cơ và đau nhức vùng bụng và hông.
- **Thư giãn chân:** Massage cho hông và chân để giảm căng cơ và đau nhức ở hông và chân.



Vị trí
Massage

ĐIỀU KHIỂN NÓI

- Người dùng cho câu lệnh **"Xin chào"** vào micro để đánh thức ghế massage.
- Chức năng giọng nói sẽ tắt trong vòng 10 giây nếu không đưa ra yêu cầu cho máy.

CÂU LỆNH NGƯỜI DÙNG

Xin chào

Mở máy	Thư giãn
Tắt máy	Vị trí massage
Chuyên sâu	Đổi phương pháp
Thể thao	Bật nhạc
Nhẹ nhàng	Tắt nhạc
Gia đình	Bật lăn chân
Giảm đau	Tắt lăn chân

ĐIỀU KHIỂN NHANH

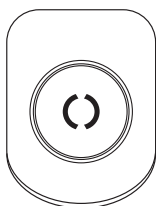

Nhấn và giữ phím của bộ điều khiển nhanh trên tay vịn ghế massage để mở hoặc tắt máy, nhấn nhanh để chuyển đổi chương trình tự động và xoay để điều chỉnh độ nâng tựa lưng. Ở trạng thái chờ, tựa lưng có thể được điều chỉnh bằng cách xoay núm vặn qua trái để nâng lưng lên hoặc qua phải để hạ lưng xuống.

VI. CHĂM SÓC VÀ BẢO TRÌ

- Để xử lý vết bẩn trên mặt sau, tay vịn, gác chân, các bộ phận bằng nhựa hoặc ống dẫn khí, hãy làm sạch tại chỗ bằng bọt tẩy rửa nhẹ, sau đó lau sạch bằng khăn lau khô.
- Để xử lý vết bẩn trên bộ điều khiển, hộp nguồn, hãy lau sạch tại chỗ bằng khăn lau khô.
- Để xử lý vết bẩn trên đệm lưng hoặc gối, hãy lau nó bằng vải ẩm, sau đó để khô trong không khí.
- Để làm sạch tấm phủ bàn chân/ bắp chân, hãy tháo nó ra khỏi ghế, rửa bằng nước tẩy rửa nhẹ, sau đó phơi khô.
- Rút dây điện ra khỏi ổ cắm điện trước khi chăm sóc và bảo trì.
- Để tránh bị điện giật, tổn thương, không chạm vào nguồn điện với tay ẩm.
- Chắc chắn không để chất tẩy rửa chạm vào hộp điện khi lau chùi.
- Không sử dụng benzen, xăng hoặc các dung môi khác trên sản phẩm, nó có thể làm phai màu hoặc làm hỏng sản phẩm.
- Không ủi vải bọc của ghế massage.
- Giữ sản phẩm sạch sẽ, tránh bụi bẩn. Dùng vải bọc sản phẩm nếu không sử dụng trong thời gian dài.
- Không để sản phẩm ngoài trời hoặc dưới ánh sáng mặt trời trong thời gian dài. Điều này có thể gây nên bạc màu hoặc hư hỏng sản phẩm.
- Trong suốt quá trình sử dụng hàng ngày, vui lòng kiểm tra những hiện tượng sau:
 - + Mùi cháy.
 - + Các bất thường đối với bật/tắt nguồn khi chạm vào dây nguồn.
 - + Dây nguồn bị nóng.
 - + Các triệu chứng bất thường khác.

Ghi chú:

- Vui lòng ngừng sử dụng sản phẩm để tránh sự cố hoặc tai nạn nếu có phát hiện các hiện tượng ở trên.
- Tắt các nút hoạt động và ngắt kết nối nguồn điện, liên hệ với trung tâm bảo hành hoặc dịch vụ bảo hành của chúng tôi để hỗ trợ sửa chữa.
- Tất cả các dịch vụ khác ngoại trừ việc chăm sóc và bảo trì ở trên phải được thực hiện bởi một đại lý ủy quyền hoặc trung tâm bảo hành của chúng tôi.
- Rút dây nguồn khỏi các dài nguồn trước khi chăm sóc và bảo dưỡng, để tránh điện giật hoặc thương tích, không chạm vào dây nguồn và đừng cố gắng tự tháo dỡ hoặc sửa chữa sản phẩm.

Vấn đề	Nguyên nhân	Giải pháp
Tiếng lách tách	Âm thanh thông thường của động cơ, hoặc bóng massage va chạm bề mặt da	Đây là nguyên lý hoạt động bình thường và không phải là lỗi của sản phẩm nên không cần xử lý
Thiết bị khởi động thất bại	<ul style="list-style-type: none"> Dây nguồn chưa được cắm vào ổ cắm Nguồn điện bị cắt Cầu chì bị nổ 	<ul style="list-style-type: none"> Cắm dây nguồn Bật nguồn Thay thế cầu chì mới với cùng thông số
Không có nhạc từ loa sau khi kết nối bluetooth	<ul style="list-style-type: none"> Âm lượng bật quá nhỏ 	<ul style="list-style-type: none"> Điều chỉnh âm lượng từ thiết bị điện thoại
Chỗ tựa lưng hoặc chỗ để chân không thể nâng lên hoặc hạ xuống	<ul style="list-style-type: none"> Quá tải trọng 	<ul style="list-style-type: none"> Kiểm tra và điều chỉnh tải trọng cho phép
Túi khí gặp sự cố	<ul style="list-style-type: none"> Tắt ống dẫn khí 	<ul style="list-style-type: none"> Làm thẳng ống dẫn khí và làm sạch tất nghẽn
Thiết bị dừng lại trong khi đang massage	<ul style="list-style-type: none"> Quá tải trọng 	<ul style="list-style-type: none"> Nâng nhẹ cơ thể hoặc nâng nhẹ lưng ghế massage

- Nếu còn gặp các vấn đề khác, vui lòng liên hệ trung tâm chăm sóc khách hàng để được hướng dẫn và xử lý. Không cố gắng tự sửa thiết bị bởi chính bạn, chúng tôi sẽ không chịu trách nhiệm cho việc tổn thương, hư hỏng được gây ra bởi bất cứ sửa chữa hay dịch vụ nào không phải của trung tâm sửa chữa có thẩm quyền.
- Khi không dùng ghế massage trong thời gian dài, nên bao phủ ghế massage lại, cuộn dây điện và đặt ghế ở môi trường không bụi bẩn và ẩm ướt.

VIII. BẢO HÀNH VÀ KÍCH HOẠT BẢO HÀNH ĐIỆN TỬ

ĐIỀU KIỆN BẢO HÀNH

- Tất cả sản phẩm phải được kích hoạt bảo hành theo quy định.
- Nếu kích hoạt bảo hành điện tử:
 - 36 tháng đối với động cơ nếu lỗi do nhà sản xuất.
 - 18 tháng đối với phần da, bảng mạch, linh kiện khác nếu lỗi do nhà sản xuất.
- **Ghi chú:** Mỗi hệ thống bán hàng có chính sách bảo hành khác nhau, vui lòng xem trên website hoặc chính sách bảo hành của mỗi hệ thống để biết thông tin chính xác.
- Vui lòng xem chi tiết tính năng và các thông số mới sẽ được cập nhật trên website: www.tapdoandaiviet.com.vn nếu sách hướng dẫn chưa được cập nhật kịp thời.

HƯỚNG DẪN KÍCH HOẠT BẢO HÀNH ĐIỆN TỬ

Để đảm bảo quyền lợi bảo hành khi mua bất kỳ sản phẩm thương hiệu **ĐẠI VIỆT**, quý khách hàng vui lòng đăng ký kích hoạt bảo hành điện tử theo những bước sau

Bước 1: Tìm vị trí TEM BẢO HÀNH ĐIỆN TỬ trên thân của máy.

Bước 2: Cào lớp tráng bạc để xuất hiện MÃ QR và CHUỖI BẢO MẬT.

(Hãy đảm bảo trước khi cào lớp phủ cào còn nguyên vẹn, che phủ 80% mã QR)

Bước 3: Đăng ký bảo hành điện tử qua 2 kênh sau

- ▶ Qua kênh **ĐẠI LÝ CHÍNH HÃNG**
 - Thời điểm : ngay tại thời điểm mua sản phẩm.
 - Quý Khách Hàng liên hệ **ĐẠI LÝ CHÍNH HÃNG** để được hỗ trợ đăng ký bảo hành điện tử bằng ứng dụng nghiệp vụ do Đại Việt cung cấp.

(*) Khuyến cáo: Quý Khách Hàng nên sử dụng hình thức này để chắc chắn hàng mua là Sản Phẩm Chính Hãng do Đại Lý chính thức của Đại Việt phân phối.

- ▶ Qua kênh Tổng Đài **1800 60 80 (miễn phí)**

Bước 4: Nếu mã hợp lệ, tin nhắn xác nhận sẽ được gửi đến số thuê bao di động Quý Khách Hàng đã đăng ký với nội dung:

"CHUC MUNG QUY KHACH DA KICH HOAT THANH CONG SAN PHAM CHINH HANG CUA DAI VIET - Thoi han bao hanh den: dd/mm/yyyy (*)"

Để tra cứu thông tin bảo hành của sản phẩm, vui lòng truy cập bhd.tapdoandaiviet.com.vn



CÔNG TY TNHH SẢN XUẤT TẬP ĐOÀN ĐẠI VIỆT

Địa chỉ: Lô F1 Đường số 10, CCN Hải Sơn, Xã Đức Hòa Đông, Huyện Đức Hòa, Tỉnh Long An, Việt Nam
Hotline 1800 60 80 | Website www.tapdoandai viet.com.vn