

## Máy Giặt

## Cửa Trước

## Kiểu Máy

BD-120XGV

BD-100XGV



BD-120GV

BD-100GV



Cảm ơn bạn đã mua Máy giặt cửa trước của Hitachi.

- Vui lòng đọc kỹ Hướng Dẫn Sử Dụng này để vận hành máy đúng cách.
- Vui lòng giữ Hướng Dẫn Sử Dụng này để tham khảo trong tương lai.

## Mục Lục

### Chuẩn bị sử dụng

Xả Thân Thiện Với Môi Trường .....	2
Mẹo Giặt Đồ Thân Thiện Với Môi Trường .....	2
Linh Kiện Và Phụ Kiện .....	3
Hướng Dẫn An Toàn.....	4
Cách Lắp Đặt Máy Giặt.....	7
Bảng Điều Khiển Và Màn Hình Hiển Thị.....	13
Trước Khi Bạn Bắt Đầu Giặt.....	16

### Vận hành

Cách Sử Dụng Máy Giặt.....	17
Cách Đổ Nước Giặt Và Nước Làm Mềm Vải .....	19
Tổng Quan Chương Trình .....	22
Cách Sử Dụng Chương Trình Máy Giặt .....	24

### Bảo trì

Sử Dụng Thuận Tiện .....	29
Trong Trường Hợp Khẩn Cấp .....	31
Chăm sóc và bảo trì .....	32
Xử Lý Sự Cố.....	43
Mã Lỗi .....	46
Thông Số Kỹ Thuật.....	47

Chỉ sử dụng trong gia đình

**VN**

**CHỈ**  
**220 – VT**

# Xả Thải Thân Thiện Với Môi Trường

---

## Xử lý bao bì

Máy giặt mới sẽ được bảo vệ và đóng gói bằng các thùng hàng trên đường giao đến nhà bạn. Tất cả vật liệu đều vô hại về mặt sinh thái và có thể tái chế. Hãy đóng góp cho một môi trường tốt hơn bằng cách xử lý vật liệu đóng gói một cách có ý thức để bảo vệ môi trường.

Hỏi đại lý của bạn về các phương tiện xử lý hiện tại.

### Rủi ro tắc nghẽn!

Không để trẻ em nghịch với bao bì và các bộ phận liên quan.

Nguy cơ tắc nghẽn với màng nhựa và các hộp gấp xếp được.

---

## Xử lý thiết bị cũ của bạn

Thiết bị cũ không phải là rác vô giá trị. Việc tái chế có ý thức về mặt môi trường có thể biến thiết bị cũ thành những vật liệu mới có giá trị.

### Rủi ro từ vong!

Rút phích cắm ra khỏi các thiết bị mà bạn không còn sử dụng. Cắt dây nguồn và vít bỏ cùng với phích cắm.

Phá khóa cửa. Để tránh trẻ em đang chơi bị mắc kẹt và rơi vào nguy hiểm, hãy đảm bảo rằng cơ chế khóa cửa đã được loại bỏ.

Nếu bạn muốn xử lý loại bỏ sản phẩm này, vui lòng liên hệ với chính quyền địa phương hoặc đại lý của bạn và yêu cầu phương pháp xử lý loại bỏ hợp lý.

---

# Mẹo Giặt Đồ Thân Thiện Với Môi Trường

---

- Giữ tải trọng giới hạn của mỗi chương trình.
- Máy giặt sẽ tự động điều chỉnh thời gian hoạt động và lượng nước của từng chương trình tùy thuộc vào tải trọng.
- Bạn chỉ cần sử dụng chế độ Giặt sơ hoặc Giặt chuyên sâu nếu đồ giặt của bạn bị bẩn nhiều.
- Thêm nước giặt tùy theo mức độ bẩn, khối lượng đồ giặt và độ cứng của nước, và làm theo hướng dẫn của nhà sản xuất nước giặt.
- Sử dụng chương trình giặt đồ Cotton với nhiệt độ nước ở cài đặt 60°C thay vì chương trình giặt đồ Cotton với nhiệt độ nước ở 90°C sẽ tiết kiệm năng lượng và loại bỏ các vết bẩn thông thường. Hoặc tốt hơn nữa, ở những nơi có nhiệt độ cao, bạn có thể loại bỏ các vết bẩn thông thường mà không cần sử dụng nước nóng bằng cách cài đặt các chương trình 'Cold' (Nước Lạnh) để vận hành tiết kiệm hơn về mặt kinh tế.

# Linh Kiện Và Phụ Kiện

## Bộ Phận Định Lượng

Cho kiểu máy: BD-120XGV/BD-100XGV

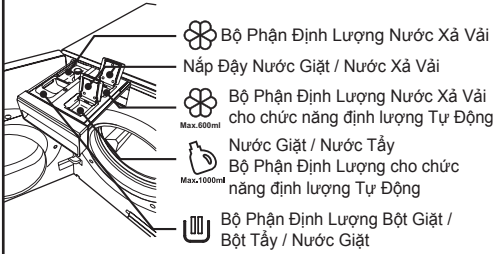

## Bộ Phận Định Lượng

Cho kiểu máy: BD-120GV/BD-100GV

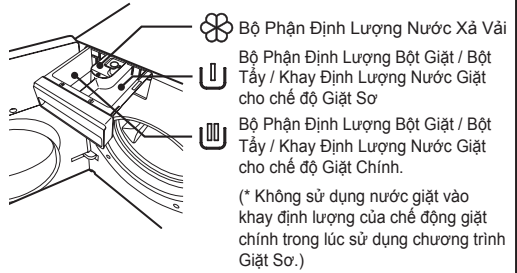

Tay Nắm Cửa Máy Giặt

Ống Xả Nước

Hệ Thống Đền  
(Cho kiểu máy: BD-120XGV/BD-100XGV)

Khóa Cửa

Dây Điện

Bộ Lọc Xả

Ống xả nước

Nút Nhà Khóa

Cửa Khẩn Cấp

Nắp Bộ Lọc

Nắp Che Phần Xả Nước

Chân Có Thể Điều Chỉnh (4 Cái)

## Phụ Kiện Đóng Gói Bên Trong

Một trong hai loại ống cấp nước được đóng gói theo nhu cầu của các khu vực khác nhau.

Bộ Phận Dẫn Hướng Ống Mềm

Chìa Vặn Đai Ốc

Nắp Che

Ống Cấp Nước & Khớp Nối

Ống Cấp Nước (Loại Đinh Vít)

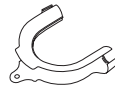

(1 cái)



(1 cái)



(4 cái)

# Hướng Dẫn An Toàn

**Máy giặt này được thiết kế chỉ để sử dụng trong gia đình.**

**Trước khi vận hành máy giặt, vui lòng đọc kỹ các hướng dẫn an toàn này.**

- Thiết bị này được thiết kế để sử dụng trong gia đình và các ứng dụng tương tự.
  - khu vực bếp của nhân viên trong cửa hàng, văn phòng và các môi trường làm việc khác.
  - nhà ở nông trại.
  - khách hàng trong các khách sạn, nhà nghỉ và các môi trường kiểu dân cư khác.
  - Cơ sở lưu trú nhỏ chỉ bao gồm giường ngủ và bữa sáng.
  - các khu vực sử dụng chung trong các dãy căn hộ hoặc trong các tiệm giặt là nhỏ.

## CẢNH BÁO

Các vấn đề có thể gây chết người hoặc thương tích nghiêm trọng.

## An toàn chung

- Không tháo dỡ, sửa chữa hoặc chỉnh sửa thiết bị.
  - Điều này có thể gây ra sự cố, hỏa hoạn, điện giật hoặc thương tích.
  - Để sửa chữa, vui lòng liên hệ với trung tâm dịch vụ địa phương của bạn.
- Không đặt nguồn lửa hoặc bất cứ thứ gì dễ cháy trong hoặc gần máy giặt (khí đốt, dầu diesel, xăng, chất pha loãng, cồn hoặc quần áo dính các chất này).
  - Điều này có thể gây ra nổ hoặc hỏa hoạn.
- Không đổ nước vào máy khi máy đang chạy.
  - Điều này có thể gây ra điện giật.
- Không trèo lên máy giặt.
  - Điều này có thể gây ra thương tích.
- Không đặt vật nặng lên máy giặt.
  - Điều này có thể làm hỏng bề mặt trên của máy.
- Sẽ có sự cố nếu lồng giặt vẫn quay khi cửa mở. Trong trường hợp này, tuyệt đối không được chạm vào lồng giặt cũng như đồ giặt bên trong và ngừng sử dụng máy giặt ngay lập tức rồi liên hệ với trung tâm dịch vụ tại địa phương để sửa chữa.
- Thiết bị này không dành cho những người (kể cả trẻ em) bị suy giảm khả năng thể chất, giác quan hoặc tinh thần, hoặc thiếu kinh nghiệm và kiến thức, trừ khi họ được giám sát hoặc hướng dẫn cách sử dụng thiết bị một cách an toàn.

## Lắp đặt

- Việc lắp đặt thiết bị phải được thực hiện bởi người bán hoặc đại lý dịch vụ của nhà sản xuất.
  - Nếu việc lắp đặt, chạy thử và kiểm tra thiết bị không được thực hiện theo phương pháp lắp đặt được nêu trong các hướng dẫn này, thì nhà sản xuất không chịu trách nhiệm về bất kỳ tai nạn hoặc hư hỏng nào gây ra.
- Không lắp đặt ở nơi ẩm ướt như phòng tắm hoặc nơi có mưa.
  - Nguy cơ hỏa hoạn, điện giật, rò rỉ dòng điện hoặc hư hỏng sản phẩm.
- Không lắp đặt trên bảng có bánh xe hoặc bề mặt không ổn định.
  - Điều này có thể gây ra chấn thương hoặc trục trặc do rung động bất thường.
- Không sử dụng bộ chuyển đổi phích cắm để chuyển đổi 3 chân sang 2 chân. (Máy giặt phải được nối đất)
  - Điều này có thể gây ra điện giật.
- Việc mở cửa không được bị cản trở bởi thảm khi máy giặt được lắp đặt trên sàn trải thảm.
- Nếu máy giặt được kết nối với đường cấp nước chính, vui lòng sử dụng ống cấp nước mới.

---

## Nguồn và dây điện

- Không cắm phích cắm bằng tay ướt.  
→ Điều này có thể gây ra điện giật.
- Sử dụng điện áp lưới định mức và không kết nối phích cắm khác trên cùng một ổ cắm.  
→ Sử dụng phích cắm của máy giặt cùng với các hệ thống điện khác có thể làm phích cắm quá nhiệt và dẫn đến hỏa hoạn.
- Làm sạch tất cả bụi trên phích cắm.  
→ Phích cắm bẩn hoặc nhiều bụi có thể gây ra hỏa hoạn.
- Không sử dụng ổ cắm điện hoặc kết nối bị hỏng hay lỏng lẻo.  
→ Điều này có thể gây ra điện giật hoặc đoản mạch mà theo đó có thể gây cháy.
- Không đánh dấu, cắt, sửa đổi, uốn cong hoặc gấp cáp nguồn.  
→ Cáp nguồn bị hỏng có thể gây ra hỏa hoạn hoặc điện giật.
- Không sử dụng bộ chuyển đổi phích cắm chính hoặc cáp mở rộng.  
→ Điều này có thể gây ra hiện tượng quá nhiệt và có thể gây ra hỏa hoạn.
- Nếu phích cắm nguồn điện bị hỏng, chỉ được thay thế bởi đại lý dịch vụ được ủy quyền hoặc các cửa hàng sửa chữa do nhà sản xuất chỉ định để tránh nguy hiểm.

---

## An toàn cho trẻ

- Giữ bao bì ngoài tầm với của trẻ em và trẻ sơ sinh.  
→ Nguy cơ ngạt thở.
- Không để trẻ em trèo lên máy giặt hoặc mở cửa lồng giặt, và không để hộp hoặc ghế gần máy giặt vì trẻ em có thể trèo lên các vật này để di chuyển lên máy giặt.  
→ Điều này có thể gây ra thương tích.
- Trẻ em nên được giám sát để đảm bảo không nghịch máy giặt.

### THẬN TRỌNG

Các vấn đề mà có thể gây thương tích hoặc làm hỏng đồ đạc của bạn

## An toàn chung

- Nếu bị cúp nước hoặc bạn tháo ống cấp nước và lắp lại, hãy tắt vòi và nhấn nút Khờ Động / Tạm Dừng, sau đó bật vòi từ từ sau 40 giây.  
→ Áp suất không khí có thể làm hỏng máy giặt nếu có nhiều không khí trong đường ống nước.
- Thường xuyên kiểm tra để xác nhận rằng đai ốc liên hợp của ống cấp nước đã được vặn chặt.  
→ Đai ốc lỏng lẻo có thể gây ra rò rỉ nước.
- Rút phích cắm ra khỏi ổ cắm và tắt vòi nước nếu bạn không sử dụng máy trong thời gian dài.

---

## Sử dụng

- Tất cả các bu lông vận chuyển phải được tháo ra trước khi sử dụng máy giặt.  
→ Bu lông có thể gây ra rung động bất thường hoặc hỏng hóc.
- Kiểm tra bên trong lồng giặt trước khi giặt.  
→ Đảm bảo rằng vật nuôi nhỏ không trèo vào lồng giặt.
- Không giặt các vật dụng không thấm nước như áo mưa, bộ quần áo ướt, bộ quần áo trượt tuyết, túi ngủ, đệm, gối, giày, v.v.  
→ Máy giặt có thể không hoạt động bình thường hoặc các vật dụng có thể gây thương tích hoặc làm hỏng máy.
- Không hoạt động mà không có bộ phận định lượng bột giặt / nước giặt.
- Không sử dụng nước máy nóng hơn 40°C.
- Không giặt chung các đồ có tiền xu, ghim hoặc đá.  
→ Điều này có thể làm hỏng quần áo và máy giặt, và gây ra rò rỉ nước. Kiểm tra túi bên trong trước khi giặt.

# Hướng Dẫn An Toàn (Tiếp)

- Không chạm vào bảng điều khiển bằng các vật sắc hoặc nhọn.
- Hãy cẩn thận khi xả nước nóng.
- Không dựa vào hoặc đề lên cửa máy giặt đang mở.  
→ Điều này có thể gây hư hỏng máy giặt.
- Không cố mở cửa khi cửa đang hoạt động.
- Không đặt các vật nặng, vật chứa đầy chất lỏng hoặc thiết bị sinh nhiệt (ví dụ: lò nướng, nồi cơm điện, v.v.) vào máy giặt sấy.  
→ Điều này có thể làm hỏng máy giặt hoặc mặt trên.
- Không đưa ngón tay hoặc que chọc vào lỗ trên ổ khóa cửa trước. Điều này có thể gây ra sự cố.
- Không lắp đặt máy giặt ở khu vực có nhiệt độ trên 40°C hoặc gần thiết bị sưởi.  
Nếu nước giặt hoặc nước xả vải vẫn còn trong bộ phận định lượng, dung dịch nước giặt hoặc nước xả vải có thể bị hư hỏng.  
(Cho kiểu máy: BD-120XGV/BD-100XGV)

## Chăm sóc và bảo dưỡng

- Nếu bột giặt, nước xả vải hoặc bột tẩy trần trên bề mặt máy, hãy lau sạch bằng khăn ẩm ngay lập tức.  
→ Các bộ phận bằng nhựa hoặc thép của máy giặt sấy có thể bị hỏng.
- Không đặt các nguồn nhiệt gần máy giặt sấy.  
→ Điều này có thể gây ra biến dạng máy.

Vui lòng đọc hướng dẫn sử dụng này và “Biện Pháp Phòng Ngừa An Toàn” trong hướng dẫn sử dụng kèm theo sản phẩm này để đảm bảo sử dụng đúng cách. Các biện pháp phòng ngừa sau đây cần được tuân thủ để ngăn ngừa thương tích cho người sử dụng hoặc những người khác hoặc thiệt hại tài sản. Vui lòng đọc kỹ các lưu ý trong hướng dẫn sử dụng này trước khi sử dụng sản phẩm một cách chính xác.

- Các chỉ dẫn sau đây phân loại và cho biết mức độ nguy hại hoặc thiệt hại có thể do sử dụng sản phẩm không đúng cách do không tuân theo thông tin được chỉ định. Xin lưu ý rằng chúng tôi không chịu trách nhiệm về bất kỳ thương tích hoặc thiệt hại nào có thể xảy ra do không tuân theo các hướng dẫn này.

### CẢNH BÁO

Thông tin trong cột này cho biết có thể xảy ra tử vong hoặc thương tích nghiêm trọng.

### Ví dụ về hiển thị hình ảnh



Nội dung “bị cấm” là điều bạn không được làm.



Đây là những “hướng dẫn” mà bạn sẽ được yêu cầu thực hiện.

# Cách Lắp Đặt Máy Giặt

- **Biểu tượng**  là để kiểm tra xem bạn có lắp đặt máy giặt đúng cách hay không.

## Hướng Dẫn An Toàn

- Máy giặt có trọng lượng nặng. Hãy thận trọng khi nâng nhấc máy giặt.
- Khi nâng nhấc máy giặt lên, không giữ cửa hoặc chân điều chỉnh. Việc nâng nhấc máy giặt phải được thực hiện thông qua hai người bằng cách giữ phần chân đáy bằng một tay và tay kia giữ mặt sau của máy giặt.



- Các ống bị đóng băng có thể bị rách/vỡ. Không lắp đặt máy giặt ở những nơi có nguy cơ bị đóng băng hoặc ngoài trời.
- Nếu phích cắm nguồn điện bị hỏng, để tránh nguy hiểm, phích cắm chỉ phải được thay thế bởi đại lý dịch vụ được ủy quyền hoặc cửa hàng sửa chữa do nhà sản xuất chỉ định.
- Đảm bảo nối đất cho thiết bị. Việc không nối đất cho thiết bị có thể gây ra điện giật nếu phát sinh rò rỉ điện.

## Kích thước

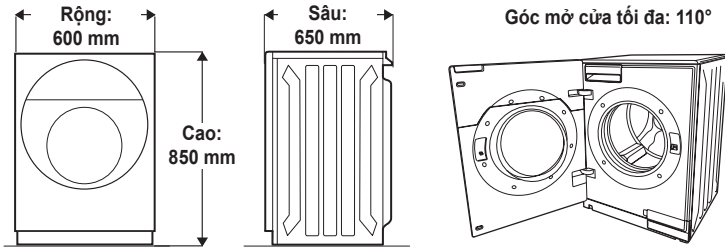

## Lắp đặt máy giặt ở đâu

- Lắp đặt thiết bị trên sàn cứng bằng phẳng để tránh rung và ồn quá mức.
- Không lắp đặt thiết bị ở những nơi ẩm ướt như phòng tắm hoặc những nơi có mưa gió.
- Giữ khoảng cách lắp đặt tối thiểu với các bức tường để ngăn chặn âm thanh và rung động bất thường.
- Để lắp đặt gọn gàng hơn dưới bàn bếp, hãy kiểm tra chiều cao đo bên trong trước khi lắp và điều chỉnh độ cao phù hợp bằng chân điều chỉnh.

→ Trang 11: Cách Lắp Đặt Máy Giặt (Điều Chỉnh Cấp Độ)

\* Khoảng cách lắp đặt chiều thẳng đứng dưới bàn bếp

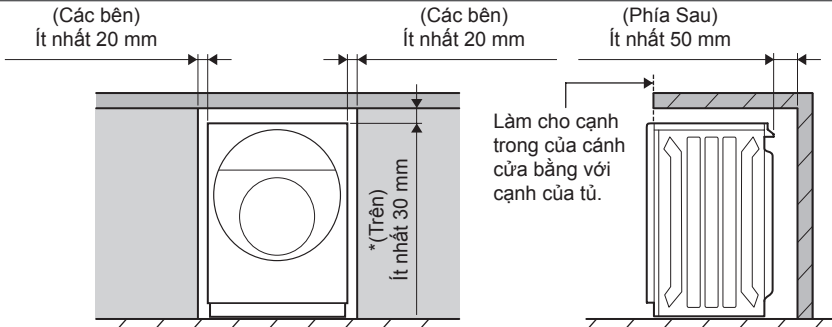

# Cách lắp đặt Máy Giặt (Tiếp)

- **Biểu tượng**  là để kiểm tra xem bạn có lắp đặt máy giặt đúng cách hay chưa.

## Tháo bu lông vận chuyển

- Tháo bốn bu lông vận chuyển bằng cờ lê (Trang 3; Phụ Kiện Đi Kèm). Sau đó, bạn hãy lắp các nắp đậy vào các vị trí này.
- Các bu lông vận chuyển phải luôn được tháo ra trước khi sử dụng máy giặt lần đầu tiên và phải được giữ lại cho bất kỳ lần vận chuyển tiếp theo (ví dụ: khi chuyển chỗ ở).

\* Mang găng tay trước khi tháo bu lông vận chuyển để tránh bị thương.

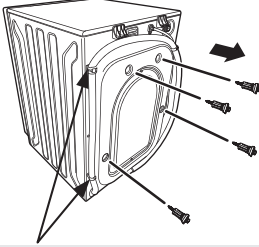

Không tháo các giá đỡ ống này.

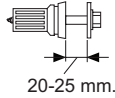

Tháo bu lông vận chuyển ra ngoài 20-25 mm. Sau đó dùng tay kéo thẳng ra ngoài.

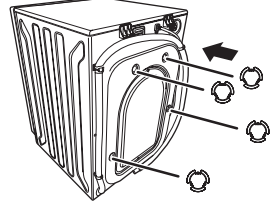

Chèn nắp che

## Ống và chiều dài cáp

- Kết nối ở phía bên trái

- Áp Suất Nước Tối Ưu: (0,03-0,8 MPa)
- Sử dụng nước lạnh từ vòi

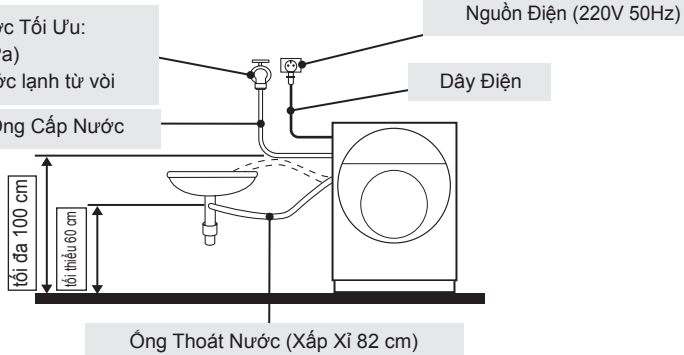

- Kết nối ở phía bên phải

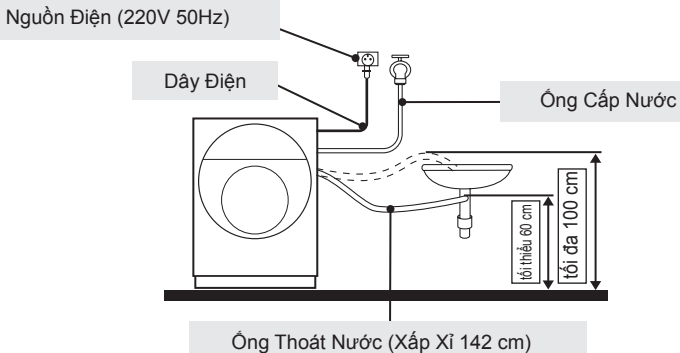



**• Biểu tượng  là để kiểm tra xem bạn có lắp đặt máy giặt đúng cách hay không.  
Kết nối nguồn cấp nước**

**• Ống cấp nước**

- Áp suất nước tối ưu là 0,03-0,8MPa.
- Không kết nối với vòi trộn của thiết bị nước nóng không có áp suất.
- Sử dụng một vòi ngang.

Vòi ngang



Vòi mở rộng



Vòi vuông

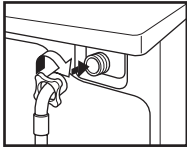

- Kết nối ống cấp nước với bảng điều khiển phía sau của máy giặt sấy. Đảm bảo rằng con dấu cao su nằm bên trong đầu nối ống.

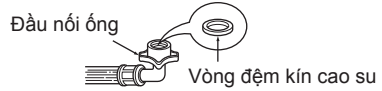

**\* Mô hình có ống cấp nước LOẠI VÍT.**

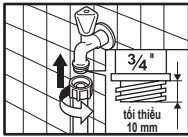

- Kết nối chắc chắn ống cấp nước với vòi và kiểm tra các điểm kết nối để xem có kín nước không.

**\* Mô hình có ống cấp nước KHỚP NỐI.**

**1. Tháo vít đầu nối phía trên.**

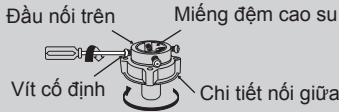

- Trong trường hợp đường kính của vòi lớn, hãy tháo tấm dẫn hướng.

Tấm dẫn hướng



**2. Đẩy đầu nối phía trên lên cho đến khi miếng đệm cao su tiếp xúc chặt với vòi. Sau đó vặn chặt 4 vít.**



- Xoay đầu nối giữa để không bị rò rỉ nước.

**3. Nối ống cấp nước với đầu nối giữa, đẩy tấm dẫn hướng xuống.**



- Để tách ống cấp nước khỏi đầu nối ở giữa, hãy tắt vòi, sau đó kéo ống đầu vào xuống, đẩy tấm dẫn hướng xuống.

# Cách lắp đặt Máy Giặt (Tiếp)

## • Biểu tượng là để kiểm tra xem bạn có lắp đặt máy giặt đúng cách hay không.

- Đảm bảo rằng đai ốc liên kết giữa ống cấp nước và thiết bị chính được vặn chặt.
- Bật vòi để kiểm tra xem ống cấp nước đã được nối đúng cách chưa trước khi bắt đầu sử dụng. Nếu vòi được kết nối lỏng lẻo, có thể xảy ra rò rỉ nước.

## • Ống xả nước

- Ống xả nước nên được đặt cao hơn 60 cm và không cao hơn 100 cm so với sàn nhà.

Nếu cửa xả nước thấp hơn 60 cm, cần phải có ống nối (linh kiện bổ sung, được bán tại cửa hàng chuyên dụng). Giữ chặt ống xả nước để tránh bị tuột ra khỏi đường ống chung.

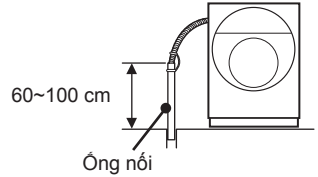

- Không bẻ cong, vặn, đè bẹp hoặc kéo ra, bẻ cong hoặc dẫm lên ống xả nước. Sử dụng thanh dẫn ống để ngăn ống xả nước bị gấp khúc.
- Không tháo ống xả nước khỏi bảng điều khiển phía sau của máy giặt.

Thoát nước vào chậu rửa (Sử dụng tấm dẫn ống đi kèm):

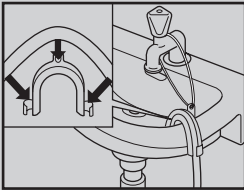

- Giữ chặt ống xả nước để ngăn nó trượt ra khỏi chậu rửa.
- Đầu ra của chậu rửa không được bị kín bằng phích cắm.
- Khi nước được bơm ra khỏi máy giặt, hãy kiểm tra xem nước đã thoát đủ nhanh chưa.

Thoát nước vào đường ống truyền:

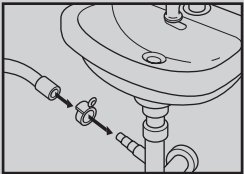

- Cố định điểm kết nối bằng kẹp ống 24-40 mm  $\varphi$  (Được bán tại cửa hàng chuyên dụng).

- **Biểu tượng** □ là để kiểm tra xem bạn có lắp đặt máy giặt đúng cách hay không.

### Kết nối nguồn điện

- Chỉ kết nối máy giặt với dòng điện xoay chiều qua ổ cắm nối đất được lắp đặt đúng cách.
- Điện áp nguồn phải tương ứng với thông số điện áp trên máy giặt.
- Thông số kỹ thuật kết nối cũng như các cầu chì cần thiết được quy định trên bảng tên máy giặt.
- Không cắm máy giặt vào dây dẫn nối dài hoặc dài điện có nhiều ổ cắm.

### Điều Chỉnh Cân Bằng

- Tất cả bốn chân điều chỉnh phải được đặt chắc chắn trên mặt đất. Máy giặt không được lắc lư.
- Kiểm tra sự cân chỉnh của máy giặt bằng linh kiện và điều chỉnh các chân nếu nó không thẳng hàng.

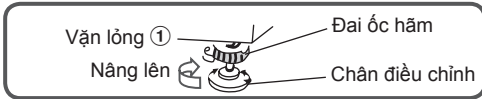

Nới lỏng đai ốc hãm bằng cách vặn theo hướng mũi tên ①, sau đó cố định thiết bị bằng các chân điều chỉnh.



Sau khi điều chỉnh, siết chặt đai ốc hãm bằng cách vặn theo hướng mũi tên ②.

Tấm đế kim loại

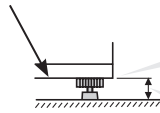

Vặn chặt đai ốc hãm cho đến khi chạm tới tấm nền kim loại.

Chân điều chỉnh không quá 25 mm.

# Cách lắp đặt Máy Giặt (Tiếp)

## Kiểm tra sau khi lắp đặt

1. Mở vòi nước rồi đóng cửa máy giặt.
2. Nhấn nút **Bật-Tắt Nguồn** để bật nguồn.
3. Chọn chương trình **Giặt thông minh** rồi nhấn nút **Start (Khởi Động) / Pause (Tạm Dừng)**.
4. Sau 5 phút, hãy kiểm tra để đảm bảo không có rò rỉ nước ở bất kỳ vị trí nào.
5. Nhấn nút **Bật-Tắt Nguồn** để tắt nguồn.
6. Nhấn nút **Bật-Tắt Nguồn** lần nữa để bật nguồn.
7. Chọn chương trình **Spin (Quay)** rồi nhấn nút **Start (Khởi Động) / Pause (Tạm Dừng)**.
8. Hãy kiểm tra để đảm bảo không có âm thanh hoặc rung động bất thường và nước xả trơn tru.

Nếu bất kỳ tình trạng sau đây hoặc các bất thường khác xảy ra, hãy rút phích cắm điện ngay lập tức để tránh xảy ra tai nạn và liên hệ với trung tâm dịch vụ địa phương của bạn.

- Máy giặt không hoạt động khi bạn bật nguồn.
- Dây nguồn có vết nứt.
- Có âm thanh và tình trạng rung bất thường trong quá trình vận hành.
- Có mùi cháy khét.

## Trước lần giặt đầu tiên

Chọn chương trình **Cotton (Vải Bông)** với nhiệt độ nước 60°C và cho phép máy giặt mà không cần quần áo. Điều này sẽ loại bỏ cặn và nước có thể còn sót lại trong lồng giặt trong quá trình sản xuất.

## Dịch Vụ Khách Hàng

Trong trường hợp máy giặt sấy bị trục trặc, vui lòng kiểm tra kỹ các hướng dẫn **Vận Hành & Lắp Đặt** này trước khi bạn gọi dịch vụ sửa chữa.

Nếu bạn không thể xác định hoặc giải quyết vấn đề, vui lòng liên hệ với trung tâm dịch vụ địa phương của bạn. Trước khi gọi, hãy ghi lại tên kiểu máy, số sê-ri, và ngày mua máy giặt sấy của bạn.

Bạn có thể tìm thấy tên kiểu máy và số sê-ri trên nhãn được gắn vào mặt trong của nắp bộ lọc.

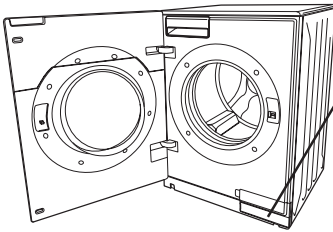

**Tên Kiểu Máy: XX-XXXXXX**  
**Số Sê-Ri: XXXXXXXX**





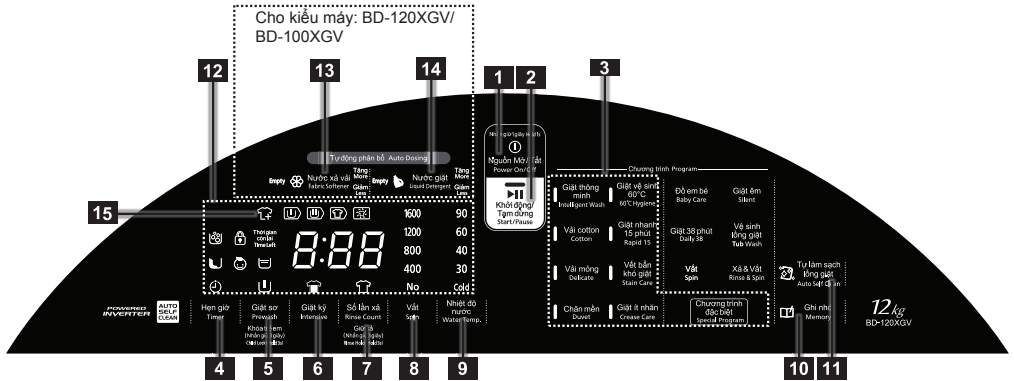

# Bảng Điều Khiển Và Màn Hình Hiển Thị

## THÔNG BÁO







- Chạm trực tiếp vào các nút trên Bảng Điều Khiển bằng ngón tay trần của bạn.
- Nếu bạn tìm thấy giọt nước, chất tẩy rửa hoặc các chất lạ khác trên Kính Chắn Cửa, vui lòng lau sạch bằng vải khô.





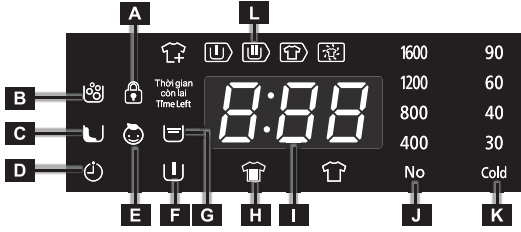





Bảng Điều Khiển: BD-120XGV

<p><b>1</b> Nút Mờ/Tắt Nguồn</p>	<p>Nhấn và giữ nút này 1 giây để bật và tắt nguồn. Nếu không có chương trình nào được chọn hoặc không có nút nào được nhấn trong 20 phút, máy giặt sẽ tự động tắt. (Cho kiểu máy: BD-120XGV/BD-100XGV. Trong trường hợp chọn máy ở trạng thái từ xa, nếu không chọn chương trình nào hoặc không nhấn nút nào trong 23 giờ, máy giặt sẽ tự động tắt.)</p>
<p><b>2</b> Nút Khởi Động / Tạm Dừng</p>	<p>Nhấn nút này để bắt đầu hoặc tạm dừng một chương trình. Khi máy tạm dừng trong hơn 1 giờ, máy giặt sẽ tự động tắt.</p>
<p><b>3</b> Nút Chương Trình</p>	<p>Nhấn nút này để chọn chương trình.</p>
<p><b>4</b> Nút Hẹn Giờ</p>	<p>Cho phép bạn lập trình giặt trước từ 2 đến 24 giờ sau. Biểu tượng  được hiển thị trên màn hình.</p>
<p><b>5</b> Nút Giặt Sơ</p> <p>Khóa Trẻ Em (Giữ 3 giây)</p>	<p>Giặt sơ đồ bị bẩn trước khi giặt chính. Biểu tượng  được hiển thị trên màn hình. Đồ bột giặt vào ngăn phân phối . * Không thể sử dụng thiết bị này trong chương trình Giặt trước nếu chức năng Tự động định lượng không được bật. (Đối với kiểu máy BD-120XGV/BD-100XGV)</p> <p>Khóa Trẻ Em: Để ngăn trẻ em vô tình thao tác, chức năng này sẽ vô hiệu hóa các nút vận hành, đồng thời khóa cửa. Nhấn nút Giặt Sơ trong 3 giây để kích hoạt tùy chọn này. Biểu tượng  được hiển thị trên màn hình. Nhấn lại nút Giặt Sơ trong 3 giây để hủy chức năng khóa trẻ em.</p>
<p><b>6</b> Nút Giặt Kỹ</p>	<p>Kéo dài thời gian giặt để giặt kỹ hơn. Ký hiệu  hiển thị trên màn hình.</p>
<p><b>7</b> Nút Số Lần Xả</p> <p>Xả Ngâm (Giữ 3 giây)</p>	<p>Có thể tăng giảm số lần xả cho lần giặt. Trong khi bạn nhấn nút này, số lần xả và ký hiệu  sẽ hiển thị trên màn hình.</p> <p>Xả Ngâm: Đồ giặt được giữ trong nước xả cuối cùng mà không chuyển sang chu trình vắt cuối để ngăn quần áo bị nhăn. Nhấn nút Số Lần Xả trong 3 giây để kích hoạt tùy chọn này. Biểu tượng  được hiển thị trên màn hình. Để đỡ tải, chọn chương trình Vắt từ Chương Trình Đặc Biệt và đặt tốc độ vắt thành Không Vắt (Không), máy sẽ chỉ xả nước.</p>

## Bảng Điều Khiển Và Màn Hình Hiển Thị (Tiếp)

<p><b>8</b> Nút Vắt</p>	<p>Cho phép cài đặt tốc độ vắt từ Không Vắt (Không) đến tốc độ tối đa 1600 vòng/phút.</p> <ul style="list-style-type: none"> <li>Không Vắt (Không): Quá trình Vắt bị hủy và chỉ xả hết nước.</li> </ul> <p>Được đề xuất cho các loại vải mỏng.</p>
<p><b>9</b> Nút Nhiệt Độ Nước</p>	<p>Cho phép cài đặt nhiệt độ từ lạnh đến 90°C. Khi bạn chọn lạnh, biểu tượng (Lạnh) sẽ hiển thị trên màn hình và máy sủi sẽ tắt.</p>
<p><b>10</b> Nút Ghi Nhớ</p>	<p>Cho phép bạn lưu một chu trình giặt tùy chỉnh mà bạn sử dụng thường xuyên. Biểu tượng  được hiển thị trên màn hình.</p>
<p><b>11</b> Nút Tự Làm Sạch Lồng Giặt</p>	<p>Tự động làm sạch bên ngoài lồng giặt và bên trong lồng giặt ngoài để giữ cho máy giặt luôn sạch sẽ. Tất chức năng cài đặt khi vận chuyển từ nhà máy. Khi bật chức năng cài đặt, biểu tượng  được hiển thị trên màn hình. Và chức năng Tự Làm Sạch Lồng Giặt sẽ hoạt động mỗi khi bạn giặt quần áo.</p>
<p><b>12</b> Màn Hình Đa Chức Năng LED</p>	<p>Hiển thị tất cả thông tin chu kỳ, thời gian còn lại và mã lỗi.</p>  <p>The diagram shows a control panel with a digital display showing '8:88'. Labels A through K point to various buttons and indicators: A (Lock), B (Detergent), C (Load Level), D (Time Select), E (Start/Pause), F (Spin), G (Rinse), H (Delay Start), I (Time Left), J (Speed), and K (Temp). The display shows 'Thời gian còn lại Time Left' and a list of settings: 1600, 90, 1200, 60, 800, 40, 400, 30, No, Cold.</p> <p><b>A</b> Khóa cửa. Cửa bị khóa khi biểu tượng  bật hoặc nhấp nháy.</p> <p><b>B</b> Có quá nhiều bột trong lồng giặt. Thời gian giặt kéo dài do máy giặt sẽ đổ thêm nước vào để loại bỏ bột thừa. <b>*Đây không phải là một sự cố.</b> Thời gian còn lại có thể tăng lên khi biểu tượng  được hiển thị trên màn hình để hoạt động có thể hoàn thành trong thời gian dài hơn thời gian còn lại hiển thị lúc bắt đầu.</p> <p><b>C</b> Mất cân bằng trong lồng giặt. Thời gian giặt kéo dài do máy giặt điều chỉnh sự mất cân bằng bằng cách quay lồng giặt. <b>*Đây không phải là một sự cố.</b> Thời gian còn lại có thể tăng lên khi biểu tượng  được hiển thị trên màn hình để hoạt động có thể hoàn thành trong thời gian dài hơn thời gian còn lại hiển thị lúc bắt đầu.</p> <p><b>D</b> Tùy chọn hẹn giờ.</p> <p><b>E</b> Tùy chọn Khóa Trẻ Em. Tất cả các nút đều bị tắt ngoại trừ nút Bật/Tắt Nguồn và cửa sẽ được khóa khi biểu tượng  được bật.</p> <p><b>F</b> Tùy chọn Giặt Sơ.</p> <p><b>G</b> Tùy chọn Xả Ngâm. Lần vắt cuối cùng bị hủy và nước không được xả hết, vì vậy đồ giặt vẫn còn trong nước xả cuối cùng.</p> <p><b>H</b> Tùy chọn Giặt Kỹ.</p> <p><b>I</b> Thời gian còn lại của chương trình (hiển thị "Thời Gian Còn Lại"), thời gian còn lại cho đến khi hoàn thành thao tác hẹn giờ (hiển thị "h"), và mã lỗi. (Trang 49: Mã Lỗi)</p> <p><b>J</b> Tốc độ Vắt. Không vắt (Không) : Chức năng Vắt bị hủy và chỉ xả hết nước trong quá trình Xả.</p> <p><b>K</b> Nhiệt độ nước. Biểu tượng (Lạnh) sáng khi máy sủi tắt (Cài đặt chế độ Lạnh).</p>

	<p><b>L</b> Chỉ báo tiến độ. Cho biết giai đoạn nào của chương trình đang được thực hiện. Các biểu tượng sau nhấp nháy trong khi mỗi giai đoạn đang chạy và tắt khi mỗi giai đoạn kết thúc.</p> <p> Giặt Sơ.   Giặt Chính.   Xả.   Vắt.   Sấy Khô.</p>
<p><b>13</b> Nút Nước Xả Vải</p> <p></p> <p>Cho kiểu máy: BD-120XGV BD-100XGV</p>	<p>Nhấn nút này khi bạn muốn tự động cho nước xả vải vào lồng giặt trong quá trình giặt. Chức năng này không thể hoạt động trong Lồng Giặt, Xả &amp; Vắt, và Vắt. Khi bạn muốn thay đổi lượng đầu vào → trang 20</p>
<p><b>14</b> Nút Nước Giặt</p> <p></p> <p>Cho kiểu máy: BD-120XGV BD-100XGV</p>	<p>Nhấn nút này khi bạn muốn tự động cho nước giặt vào lồng giặt trong quá trình giặt. Chức năng này không thể hoạt động trong Lồng Giặt, Xả &amp; Vắt, và Vắt. Khi bạn muốn thay đổi lượng đầu vào → trang 20</p>
<p><b>15</b> Tải Lại (Tính năng này cho phép bạn thêm hoặc lấy bớt đồ giặt từ trong máy)</p> <p></p>	<p>*Bạn có thêm đồ giặt khi biểu tượng  được hiển thị trên màn hình. Có thể thực hiện được trước khi lượng nước đạt mức cao và nhiệt độ đạt 55°C</p>

# Trước Khi Bạn Bắt Đầu Giặt

## Chuẩn bị giặt

- Loại bỏ bất kỳ vật thể lạ nào (tiền xu, kim băng, v.v.).
- Sử dụng lưới giặt khi bạn giặt quần áo mỏng (sản phẩm dệt kim, nội y, v.v.).
- Kéo khóa zip lên và phủi cát ra khỏi túi và cổ áo.
- Chải lông thú cưng ra khỏi đồ giặt.

## Phân loại đồ giặt

- Phân loại đồ giặt theo loại vải và ký hiệu nhãn chăm sóc (vải bông, sợi hỗn hợp, sợi tổng hợp, len, đồ giặt tay, v.v.).
- Không giặt số lượng quần áo quá ít, chẳng hạn như chỉ một chiếc quần jeans.  
→ Điều này có thể dẫn đến hiệu suất vắt không đủ.
- Các đồ giặt có màu và đồ giặt trắng nên được giặt riêng biệt.

### Rủi ro bị thương

Không giặt những đồ có thành phần khó thấm nước sau đây vì sẽ tạo ra rung động bất thường trong chu trình vắt và có thể gây ra thương tích hoặc hỏng hóc.

- Các loại sản phẩm chống thấm nước như đồ lặn, đồ trượt tuyết, rèm nhà tắm, túi ngủ, áo mưa, tã lót, quần lót mặt tã, các loại bạt che dành cho xe đạp, xe máy, ô tô, thảm lót chân, đệm ngồi ghế chống thấm nước, ga giường chống thấm nước, lót giày và các loại sản phẩm cứng và dày khác (Ngay cả khi “nhãn hướng dẫn sử dụng” nói rằng có thể giặt bằng máy giặt, vui lòng không cho các sản phẩm này vào máy giặt để giặt).
- Các đồ giặt được xử lý chống trơn trượt có đáy cao su như thảm chùi chân.
- Đệm, gối, giày, v.v.

## Chất tẩy rửa và phụ gia

- Sử dụng lượng bột giặt hoặc nước giặt được khuyến nghị trên gói bột giặt. Loại và lượng bột giặt hoặc nước giặt phụ thuộc vào loại vải, kích thước tải, mức độ bẩn và độ cứng của nước được sử dụng.  
Sử dụng bột giặt hoặc nước giặt ít đi nếu:
  - bạn giặt ít đồ.
  - đồ giặt chỉ hơi bẩn.
- Quá nhiều bột giặt hoặc nước giặt có thể dẫn đến hình thành bọt dư thừa, làm giảm hiệu quả xả hoặc có thể gây rò rỉ nước.
- Tùy thuộc vào nhãn hiệu bột giặt hoặc nước giặt, bột giặt hoặc nước giặt có thể vẫn chưa hòa tan khi áp suất nước thấp hoặc khi nhiệt độ nước thấp.  
→ Trang 38: Chăm Sóc Và Bảo Dưỡng (Vệ sinh ngăn phân phối bột giặt hoặc nước giặt).
- Không đổ nước giặt vào Ngăn phân phối Giặt Chính khi sử dụng tùy chọn Giặt Sơ. (Đối với kiểu máy BD-120GV/BD-100GV)
- Nếu sử dụng chương trình Giặt Sơ. Vui lòng bật chức năng định lượng Tự Động, máy giặt sẽ tự động nhập lượng đầu vào thích hợp (Đối với kiểu máy BD-120XGV/BD-100XGV)
- Bột giặt hoặc nước giặt và bất kỳ sản phẩm bổ sung nào phải được đổ vào ngăn phân phối thích hợp.  
→ Trang 3: Các bộ phận và phụ kiện (Ngăn phân phối bột giặt hoặc nước giặt).
- Đổ bột giặt hoặc nước giặt vào trước khi bạn nhấn nút Khởi Động / Tạm Dừng. Nếu bạn thêm tùy chọn Giặt Sơ, hãy đổ bột giặt hoặc nước giặt vào cả hai ngăn phân phối (L) trước khi bắt đầu.
- Để tẩy trắng, hãy sử dụng thuốc tẩy phù hợp với máy giặt
- Đối với chất làm mềm nước và chất loại bỏ cặn vôi, hãy làm theo hướng dẫn trên bao bì.
- Để sử dụng nước giặt và nước xả vải Khi sử dụng chức năng Tự Động định lượng  
→ Trang 19 : Cách Đổ Nước Giặt Và Nước Làm Mềm Vải

## Giặt với các mức độ bẩn khác nhau

- Từ hơi nhẹ đến bẩn thông thường : Không cần tùy chọn giặt (Giặt Sơ) để vận hành thân thiện với môi trường hơn.
- Quần áo bẩn bình thường hoặc bẩn nhiều : Chọn nút Intensive (Giặt Kỹ) để có hiệu quả giặt tốt hơn.
- Rất bẩn : Chọn chế độ Giặt Sơ để có kết quả giặt tốt hơn.



# Cách Sử Dụng Máy Giặt



## 1 Phân loại và cho đồ giặt vào máy

- Phân loại đồ giặt theo loại vải, ký hiệu nhãn chăm sóc, màu sắc và mức độ bẩn.  
→ Trang 16: Chuẩn bị giặt.
- Không vượt quá tải trọng tối đa.
- Đóng cửa. Cần thận không để bất kỳ bộ phận quần áo nào mắc kẹt giữa cửa và gioăng cao su.

## 2 Nhấn nút Bật/Tắt Nguồn để bật nguồn

- Nếu không có chương trình nào được chọn hoặc không có nút nào được nhấn trong 20 phút, máy giặt sẽ tự động tắt. Nhấn nút Bật/Tắt Nguồn lần nữa để bật nguồn.

## 3 Chọn và điều chỉnh chương trình

- Chọn một chương trình bằng nút Chương Trình.
- Thời lượng của chương trình đã chọn được hiển thị trên màn hình dưới dạng hướng dẫn. Thời gian giặt thực tế có thể thay đổi tùy theo điều kiện.
- Sử dụng các nút tùy chọn để đặt các chức năng bổ sung.  
→ Trang 13: Bảng Điều Khiển Và Màn Hình Hiển Thị.  
→ Trang 22: Tổng Quan Chương Trình.
- Nếu bạn chọn nhầm chương trình do nhầm lẫn, hãy chọn lại chương trình giặt.

## 4 Thêm nước giặt vào ngăn chứa nước giặt

- Nước giặt và bất kỳ chất phụ gia nào phải được đổ đầy vào bộ phận phối một cách chính xác.  
→ Trang 19: Cách thêm chất tẩy rửa và chất làm mềm  
\* Không cần thêm chất tẩy rửa và chất làm mềm ở chế độ Sấy.

## 5

### Nhấn nút Start (Khởi Động) / Pause (Tạm Dừng)

- Máy giặt bắt đầu phân tích lượng đồ giặt, trước khi đặt thời gian giặt.
- Thời gian giặt hiển thị trên chỉ báo thời gian còn lại sẽ thay đổi tùy theo điều kiện.  
→ Trang 13: Bảng Điều Khiển Và Màn Hình Hiển Thị.
- Sau khi chương trình bắt đầu, không thể thay đổi cài đặt ngoại trừ cài đặt tốc độ vắt của các chương trình không phải là chương trình Giặt Chăn mền / Vắt / Tụ làm sạch lồng giặt / Xả & Vắt.

Đang tạm dừng một chương trình.	Nhấn nút Khởi Động / Tạm Dừng. Máy giặt sẽ tự tắt nếu không được khởi động lại trong vòng 1 giờ. Bật nguồn và chương trình bắt đầu lại từ đầu.
Thêm quần áo giữa chu kỳ giặt.	*Bạn có thêm đồ giặt khi biểu tượng  được hiển thị trên màn hình. Có thể thực hiện được trước khi lượng nước đạt mức cao và nhiệt độ dưới 55°C Nhấn nút Start (Khởi Động) / Pause (Tạm Dừng) để tạm dừng chương trình đã chọn. Khóa cửa sẽ tự động nhả sau khoảng 5 giây khi mực nước và nhiệt độ ở mức an toàn. Sau đó, bạn có thể mở cửa và thêm quần áo của mình. Đóng cửa và nhấn nút Start (Khởi Động) / Pause (Tạm Dừng) một lần nữa để khởi động lại chương trình. *Lưu ý: Không nên thêm một lượng lớn quần áo vì máy giặt đầu tiên sẽ đo lượng đồ giặt để xác định hoạt động tối ưu.
Chấm dứt chương trình.	Nhấn nút Khởi Động / Tạm Dừng và nhấn nút Bật/Tắt Nguồn để tắt nguồn. Sau đó nhấn lại nút Bật/Tắt Nguồn và chọn chương trình Vắt để xả hết nước còn lại trong lồng giặt và vắt khô quần áo.

## 6

### Chương trình kết thúc

- Còi kêu khi chương trình kết thúc.

Bằng cách nhấn nút Chương Trình Đặc Biệt trong 3 giây, (Sau khi nhấn nút Bật/Tắt Nguồn), sẽ có âm thanh tiếp nhận; và nếu bạn nhấn thì cài đặt sẽ được thiết lập. Thiết lập cho đến khi bạn có được âm thanh như ý muốn.

- Máy giặt sẽ tự động tắt khi chương trình kết thúc.

# Cách Đổ Nước Giặt Và Nước Làm Mềm Vải

Cho kiểu máy BD-120XGV/BD-100XGV

## Phần Tải Tự Động

### Kéo Ngăn Phân Phối nước giặt / nước xả vải ra

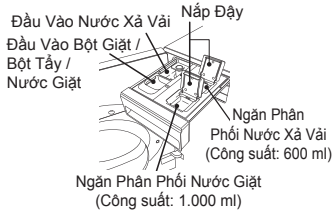

### Những gì cần đưa vào phần vận hành tự động

#### • Nước giặt

Nếu bạn muốn thêm bột giặt hoặc nước giặt, vui lòng hủy kích hoạt cài đặt tải tự động

#### • Nước xả vải

Nếu bạn muốn thêm nước xả vải, vui lòng hủy kích hoạt cài đặt tải tự động

### Những gì cần đưa vào phần vận hành bằng tay

- Bột giặt
- Nước giặt
- Xà phòng giặt
- Nước xả vải
- Bột tẩy trắng gốc Oxy  
Cho bột tẩy trắng vào cùng với bột giặt trong ngăn phân phối bột giặt.

Lưu ý.

Không thêm bột giặt hoặc bột tẩy trắng vào ngăn phân phối đầu vào tự động.

Kiểm tra thang đo mức chất lỏng với ngăn phân phối nước giặt và nước xả vải được lắp trong máy và đảm bảo rằng mức chất lỏng không vượt quá mức được chỉ ra bằng ký hiệu "Max." (Tối đa).

Cho kiểu máy BD-120GV/BD-100GV

## Phần Tải Thủ Công

### Kéo ngăn phân phối bột giặt / nước xả vải ra

Đầu vào Bột Giặt / Bột Tẩy / Nước Giặt (dành cho chương trình Giặt Chính)

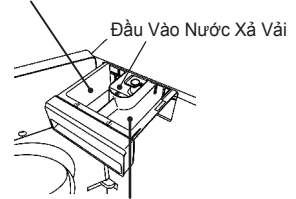

Đầu vào Bột Giặt / Bột Tẩy / Nước Giặt (dành cho chương trình Giặt Sơ)

### Những gì cần đưa vào phần vận hành bằng tay

- Bột giặt
- Nước giặt
- Xà phòng giặt
- Nước xả vải
- Bột tẩy trắng gốc Oxy  
Cho bột tẩy trắng vào cùng với bột giặt trong ngăn phân phối bột giặt.

### Những thứ để đặt trực tiếp vào lồng giặt

- Chất tẩy rửa dạng bóng gel
- Hạt giặt
- Chất tẩy rửa ở dạng viên, tờ và hình khối

### Các vật dụng không được sử dụng trong máy giặt

- Baking soda, nếu không có thể gây ra sự cố.
- Bột giặt (dầu và chất béo tự nhiên)

- Nếu ngăn phân phối nước giặt và nước xả vải vẫn còn chứa các thành phần nước giặt và nước xả vải bị hư hỏng thì sẽ có nguy cơ tắc nghẽn đường dẫn.
- Không sử dụng nước giặt và nước xả vải có độ nhớt cao hoặc những chất đã đông đặc hay bị phân tách thành vật liệu giống như thạch.
- Cần làm sạch máy nếu máy không được sử dụng trong một thời gian dài. Nếu không, nấm mốc có thể phát triển. → (Trang 38, 42)
- Có thể xảy ra hiện tượng ngưng tụ trong phần nạp thủ công ngay cả khi đang sử dụng khay nạp tự động do nước chảy qua đó. Đây không phải là một sự cố. Nếu bạn lo lắng về điều này, hãy làm sạch phần đó. → (Trang 38)

# Cách đổ nước giặt và nước làm mềm vải (Tiếp)

## Thiết lập lượng tiêu chuẩn.

Cần thiết lập thể tích tiêu chuẩn (thể tích sử dụng trên 30 L nước) theo Nước Giặt hoặc nước làm mềm vải được sử dụng. Không thể đặt đồng thời bột giặt dạng lỏng và nước xả vải.

### Thủ tục

**1** Nhấn  để bật công tắc.

**2** **Đề đặt lượng nước giặt tiêu chuẩn**

**Đề đặt lượng nước xả vải tiêu chuẩn**

Nhấn  trong ít nhất 5 giây.

Nhấn  trong ít nhất 5 giây.

\*Lượng tiêu chuẩn được hiển thị như trong ví dụ hiển thị. (theo từng loại)

Tại thời điểm hoặc chuyển hàng từ nhà máy, lượng nước tiêu chuẩn được đặt cho thể tích nước là 30 L.

- Đối với nước giặt 35 mL
- Đối với nước xả vải 30 mL

Ví dụ) 

**3** Kiểm tra và đặt “số lượng được sử dụng cho 30 L nước” được ghi trên hộp đựng.

Lượng có thể được đặt từ 10 đến 80 ml.

Để giảm lượng, nhấn .

Để tăng lượng, nhấn .

Kiểm tra lượng nước giặt hoặc nước xả vải được khuyến nghị.



Nếu thông tin này không có sẵn, vui lòng liên hệ với nhà sản xuất chất tẩy rửa.

**4** Nhấn  để thiết lập.

### ■ Khi thay đổi loại nước giặt hoặc nước xả vải

- Trước tiên, hãy làm sạch bộ phận gắn ngăn phân phối của phần nạp tự động. Nếu trộn lẫn các loại với nhau, có thể làm tắc nghẽn phần tải tự động.
- Thay đổi cài đặt lượng tiêu chuẩn cho nước giặt hoặc nước xả vải. Nếu bạn chạy máy mà không cài đặt lượng nước giặt hoặc nước xả vải tiêu chuẩn, quần áo có thể không được làm sạch dễ dàng và có thể gây đen hoặc ố vàng. Ngoài ra, có thể tạo ra một lượng lớn bọt khí, có thể gây rò rỉ nước hoặc tràn ra khỏi đường xả nước.

### ■ Cách đọc lượng nước giặt và nước xả vải còn lại

“Empty” (Rỗng) sẽ nhấp nháy khi nước giặt hoặc nước xả vải trong ngăn chứa nước xả vải ở mức thấp. Đồ đầy lại bằng nước giặt hoặc nước xả vải.



## Cài đặt và hủy đặt chế độ tải tự động

Nước giặt và nước xả vải tự động được thêm vào mỗi khi bạn giặt.

Bạn có thể đặt lượng nước giặt hoặc nước xả vải bằng cách nhấn “Tăng” hoặc “Giảm”.

Thủ tục

**1** Nhấn  để bật nguồn.

**2** Bạn chỉ có thể chọn “Nước Giặt” hoặc “Nước Xả Vải”.

Tùy thuộc vào cài đặt, cài đặt có thể bị vô hiệu hóa tự động hoặc có thể không được chấp nhận.

### Thiết lập và hủy thiết lập nước giặt

Nhấn  **Nước giặt**  
Liquid Detergent

Màn hình hiển thị thay đổi với mỗi lần nhấn.

Ví dụ hiển thị

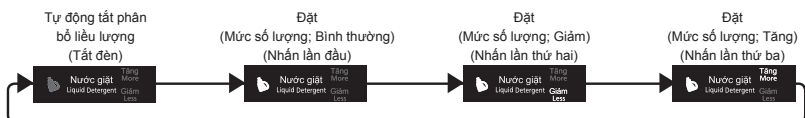

Màn hình thay đổi mỗi khi bạn nhấn

Nếu bạn đã chọn chương trình Giặt thông minh, bạn có thể chọn giữa “Không Cài Đặt” và “Có Cài Đặt” (Lượng chất tẩy rửa: tiêu chuẩn) để tự động nạp nước giặt.

Không thể đặt “Có cài đặt” (nhiều hay ít bột giặt) vì nó được điều chỉnh tự động.

### Đề cài đặt và hủy cài đặt nước xả vải

Nhấn  **Nước xả vải**  
Fabric Softener

Màn hình hiển thị thay đổi với mỗi lần nhấn.





Ví dụ hiển thị







Màn hình thay đổi mỗi khi bạn nhấn

**3** Nhấn  để lưu cài đặt.

# Tổng Quan Chương Trình

Chương trình	Loại Đồ Giặt / Ghi Chú
<b>Giặt thông minh</b>	Đây là một chương trình để giặt đồ giặt thông thường.
<b>Vải cotton</b>	Đây là một chương trình để giặt đồ vải bông.
<b>Vải mỏng</b>	Đây là một chương trình cho đồ giặt mỏng với biểu tượng  và  .
<b>Giặt Nhanh 15 Phút</b>	Đây là chương trình dành cho đồ giặt bị bẩn nhẹ trong thời gian ngắn.
<b>Giặt Vệ sinh 60°C</b>	Chương trình này được sử dụng khi bạn muốn khử trùng quần áo bằng vải bông hoặc khi bạn muốn giảm bớt tác nhân gây dị ứng.
<b>Chăn mền</b>	Đây là một chương trình giặt cho các loại chăn, nệm phủ, ga trải giường với biểu tượng  và  .
<b>Vết bẩn khó giặt</b>	Chương trình này được sử dụng khi bạn muốn loại bỏ và ngăn ngừa vết ố vàng cũng như vết bẩn cho đồ giặt của mình.
<b>Giặt chống nhăn</b>	Chương trình này được sử dụng khi bạn muốn loại bỏ vết nhăn do quá trình giặt gây ra.
<b>Giặt hàng ngày 38 phút</b>	Chương trình này được sử dụng khi bạn muốn giặt trong một thời gian ngắn.
<b>Vắt</b>	Chương trình này được sử dụng khi khử nước cho quần áo ướt.
<b>Giặt êm</b>	Chương trình này được sử dụng khi bạn muốn giặt một cách yên tĩnh.
<b>Vệ sinh lồng giặt</b>	Chương trình này được sử dụng khi bạn lo lắng về bụi bẩn và mùi hôi trên lồng giặt. Vui lòng không cho đồ vào giặt.
<b>Đồ em bé</b>	Đây là một chương trình để giặt đồ trẻ em.
<b>Xả &amp; Vắt</b>	Chương trình này được sử dụng để xả và vắt quần áo.

Mô Hình / Tải Tối Đa		Nhiệt Độ Cài Đặt	Cài Đặt Vắt	Các tùy chọn có thể chọn					
BD-120XGV/ BD-120GV	BD-100XGV/ BD-100GV			 Giặt Sơ	 Giặt kỹ	 Số lần xả	 Xả Ngâm	 Hẹn Giờ	Tự làm sạch lồng giặt
12 kg	10 kg	Lạnh / 30-90°C	400-1600 vòng/phút Không Vắt	<input type="radio"/>	<input type="radio"/>	<input type="radio"/>	<input type="radio"/>	<input type="radio"/>	<input type="radio"/>
12 kg	10 kg	Lạnh / 30-90°C	400-1600 vòng/phút Không Vắt	<input type="radio"/>	<input type="radio"/>	<input type="radio"/>	<input type="radio"/>	<input type="radio"/>	<input type="radio"/>
3 kg	3 kg	Lạnh / 30°C / 40°C	400-800 vòng/phút Không Vắt	-	-	<input type="radio"/>	<input type="radio"/>	<input type="radio"/>	-
2 kg	2 kg	Lạnh / 30°C	400-1200 vòng/phút Không Vắt	-	-	-	<input type="radio"/>	-	-
4 kg	4 kg	Lạnh / 60°C	400-1600 vòng/phút Không Vắt	<input type="radio"/>	<input type="radio"/>	-	-	<input type="radio"/>	<input type="radio"/>
3 kg	3 kg	Lạnh / 30°C / 40°C	1200 vòng/phút Không Vắt	-	-	-	<input type="radio"/>	<input type="radio"/>	-
2 kg	2 kg	40°C	400-1600 vòng/phút	-	-	-	-	<input type="radio"/>	<input type="radio"/>
4.5 kg	4.5 kg	Lạnh / 30-60°C	400-1200 vòng/phút Không Vắt	<input type="radio"/>	<input type="radio"/>	<input type="radio"/>	<input type="radio"/>	<input type="radio"/>	<input type="radio"/>
5 kg	5 kg	Lạnh / 30-60°C	400-1600 vòng/phút	<input type="radio"/>	-	<input type="radio"/>	-	<input type="radio"/>	<input type="radio"/>
12 kg	10 kg	-	400-1600 vòng/phút	-	-	-	-	-	-
4.5 kg	4.5 kg	Lạnh / 30-90°C	400-1200 vòng/phút Không Vắt	<input type="radio"/>	<input type="radio"/>	<input type="radio"/>	<input type="radio"/>	<input type="radio"/>	<input type="radio"/>
-	-	Lạnh	1200 vòng/phút	-	-	-	-	-	-
3 kg	3 kg	Lạnh / 30°C	400 vòng/phút Không Vắt	-	-	-	<input type="radio"/>	<input type="radio"/>	-
12 kg	10 kg	-	400-1600 vòng/phút Không Vắt	-	-	<input type="radio"/>	<input type="radio"/>	-	<input type="radio"/>

# Cách Sử Dụng Chương Trình Máy Giặt

## Sử Dụng Chương Trình Giặt thông minh

Máy giặt này bao gồm nhiều cảm biến để cảm nhận các điều kiện giặt khác nhau và tự động điều khiển phương pháp giặt và thời gian hoạt động theo loại bột giặt, loại quần áo, độ cứng của nước và các điều kiện khác.

### Vận hành

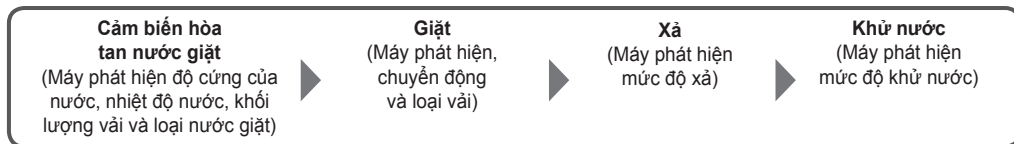

### Vận hành:

1. Mở vòi.
2. Cho quần áo vào lồng giặt, đổ đầy nước giặt / nước xả vải và sau đó đóng cửa lại.
3. Nhấn nút **Bật/Tắt Nguồn** để bật nguồn.
4. Chọn chương trình **Giặt thông minh** (đèn báo trên nút chương trình sẽ nhấp nháy).
5. Nhấn nút **Start (Khởi Động) / Pause (Tạm Dừng)** để bắt đầu hoạt động.

### THÔNG BÁO

- Đối với các kiểu máy có chức năng “Tự động định lượng” và chức năng này được kích hoạt, không cần phải đổ nước giặt, bột tẩy và nước xả vải theo cách thủ công.

## Sử Dụng Chương Trình Giặt Vải cotton

### Vận hành:

1. Mở vòi.
2. Cho quần áo vào lồng giặt, đổ đầy nước giặt / nước xả vải và sau đó đóng cửa lại.
3. Nhấn nút **Bật/Tắt Nguồn** để bật nguồn.
4. Chọn chương trình **Giặt Vải cotton** (đèn báo trên nút chương trình sẽ nhấp nháy).
5. Nhấn nút **Start (Khởi Động) / Pause (Tạm Dừng)** để bắt đầu hoạt động.

## Sử Dụng Chương Trình Giặt Vải mỏng

### Vận hành:

1. Mở vòi.
2. Cho quần áo vào lồng giặt, đổ đầy nước giặt / nước xả vải và sau đó đóng cửa lại.
3. Nhấn nút **Bật/Tắt Nguồn** để bật nguồn.
4. Chọn chương trình **Giặt Vải mỏng** (đèn báo trên nút chương trình sẽ nhấp nháy).
5. Nhấn nút **Start (Khởi Động) / Pause (Tạm Dừng)** để bắt đầu hoạt động.

## Sử Dụng Chương Trình Giặt Nhanh 15 Phút

### Vận hành:

1. Mở vòi.
2. Cho quần áo vào lồng giặt, đổ đầy nước giặt / nước xả vải và sau đó đóng cửa lại.
3. Nhấn nút **Bật/Tắt Nguồn** để bật nguồn.
4. Chọn chương trình **Giặt Nhanh 15 Phút** (đèn báo trên nút chương trình sẽ nhấp nháy).
5. Nhấn nút **Start (Khởi Động) / Pause (Tạm Dừng)** để bắt đầu hoạt động.



## Sử Dụng Chương Trình Vệ Sinh 60°C

### Vận hành:

1. Mở vòi.
2. Cho quần áo vào lồng giặt, đổ đầy nước giặt / nước xả vải và sau đó đóng cửa lại.
3. Nhấn nút Bật/Tắt Nguồn để bật nguồn.
4. Chọn chương trình Vệ Sinh 60°C (đèn báo trên nút chương trình sẽ nhấp nháy).
5. Nhấn nút Start (Khởi Động) / Pause (Tạm Dừng) để bắt đầu hoạt động.

## Sử Dụng Chương Trình Giặt Chăn mềm

### THÔNG BÁO

- Không sử dụng lưới giặt quần áo. Nếu không, điều này sẽ khiến máy giặt rung mạnh trong quá trình khử nước.

### Vận hành:

1. Mở vòi.
2. Cho quần áo vào lồng giặt theo các hướng dẫn sau:
  - Gấp các loại vải lớn, chẳng hạn như đồ trải giường, chăn, như trong hình.

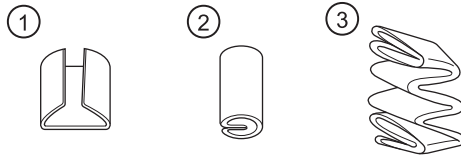

- Đặt vải vào lồng giặt bằng cách úp cả hai đầu vải về phía sau lồng giặt

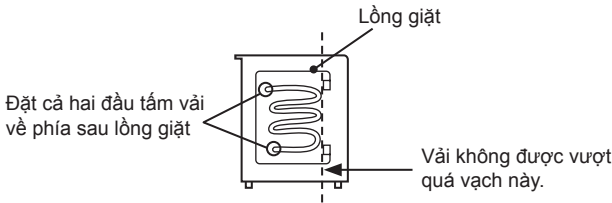

3. Đổ đầy nước giặt / nước xả vải và sau đó đóng cửa lại.
4. Nhấn nút Bật/Tắt Nguồn để bật nguồn.
5. Chọn chương trình Chăn mềm (đèn báo trên nút chương trình sẽ nhấp nháy).
6. Nhấn nút Start (Khởi Động) / Pause (Tạm Dừng) để bắt đầu hoạt động.

### Đồ giặt phù hợp cho chương trình Giặt Đồ Trải Giường:

- Giặt Chăn mềm Có Thể Giặt
  - Không giặt chăn bằng lồng cừu hoặc vỏ lụa.
  - Không giặt chung với quần áo khác.
- Chăn Có Thể Giặt Được
  - Không giặt đồ len, nhung dài, chăn điện.

# Cách Sử Dụng Chương Trình Máy Giặt (Tiếp)

---

## Sử Dụng Chương Trình Vết bẩn khó giặt

### Vận hành:

1. Mở vòi.
  2. Cho quần áo vào lồng giặt, đổ đầy nước giặt / nước xả vải và sau đó đóng cửa lại.
  3. Nhấn nút Bật/Tắt Nguồn để bật nguồn.
  4. Chọn chương trình Vết bẩn khó giặt (đèn chỉ báo trên nút chương trình sẽ nhấp nháy).
  5. Nhấn nút Start (Khởi Động) / Pause (Tạm Dừng) để bắt đầu hoạt động.
- 

## Sử Dụng Chương Trình Giặt đồ em bé

### Vận hành:

1. Mở vòi.
  2. Cho quần áo vào lồng giặt, đổ đầy nước giặt / nước xả vải và sau đó đóng cửa lại.
  3. Nhấn nút Bật/Tắt Nguồn để bật nguồn.
  4. Chọn chương trình Giặt đồ em bé (đèn chỉ báo trên nút chương trình sẽ nhấp nháy).
  5. Nhấn nút Start (Khởi Động) / Pause (Tạm Dừng) để bắt đầu hoạt động.
- 

## Sử Dụng Chương Trình Giặt chống nhăn

### Vận hành:

1. Mở vòi.
  2. Cho quần áo vào lồng giặt, đổ đầy nước giặt / nước xả vải và sau đó đóng cửa lại.
  3. Nhấn nút Bật/Tắt Nguồn để bật nguồn.
  4. Chọn chương trình Giặt chống nhăn (đèn chỉ báo trên nút chương trình sẽ nhấp nháy).
  5. Nhấn nút Start (Khởi Động) / Pause (Tạm Dừng) để bắt đầu hoạt động.
- 

## Sử Dụng Chương Trình Giặt hàng ngày 38 phút

### Vận hành:

1. Mở vòi.
  2. Cho quần áo vào lồng giặt, đổ đầy nước giặt / nước xả vải và sau đó đóng cửa lại.
  3. Nhấn nút Bật/Tắt Nguồn để bật nguồn.
  4. Nhấn nút Chương trình đặc biệt để chọn chương trình Giặt hàng ngày 38 phút (đèn chỉ báo trên nút chương trình sẽ nhấp nháy).
  5. Nhấn nút Start (Khởi Động) / Pause (Tạm Dừng) để bắt đầu hoạt động.
- 

## Sử Dụng Chương Trình Vắt

### Vận hành:

1. Cho quần áo vào lồng giặt và sau đó đóng cửa lại.
  2. Nhấn nút Bật/Tắt Nguồn để bật nguồn.
  3. Nhấn nút Chương Trình Đặc Biệt để chọn chương trình Vắt (đèn báo trên nút chương trình sẽ nhấp nháy).
  4. Nhấn nút Start (Khởi Động) / Pause (Tạm Dừng) để bắt đầu hoạt động.
- 

## Sử Dụng Chương Trình Giặt êm

### Vận hành:

1. Mở vòi.
2. Cho quần áo vào lồng giặt, đổ đầy nước giặt / nước xả vải và sau đó đóng cửa lại.
3. Nhấn nút Bật/Tắt Nguồn để bật nguồn.
4. Nhấn nút Chương trình đặc biệt để chọn chương trình Giặt êm (đèn chỉ báo trên nút chương trình sẽ nhấp nháy).
5. Nhấn nút Start (Khởi Động) / Pause (Tạm Dừng) để bắt đầu hoạt động.

---

## Sử Dụng Chương Trình Giặt Lồng Giặt

### Vận hành:

1. Mở vòi.
2. Nhấn nút Bật/Tắt Nguồn để bật nguồn.
3. Nhấn nút Chương Trình Đặc Biệt để chọn chương trình Giặt Lồng Giặt (đèn báo trên nút chương trình sẽ nhấp nháy) và sau đó nhấn nút Bắt Đầu / Tạm Dừng.
4. Máy giặt đang đổ đầy nước. Khi bề mặt nước trong lồng giặt được nhìn thấy, hãy nhấn nút Bắt Đầu / Tạm Dừng lần nữa.
5. Mở cửa và đổ đầy chất tẩy rửa lồng giặt của máy giặt hoặc bột tẩy Clo vào đồ giặt, sau đó đóng cửa.
6. Nhấn nút Start (Khởi Động) / Pause (Tạm Dừng) để bắt đầu hoạt động.

---

## Sử Dụng Chương Trình Xả&Vắt

### Vận hành:

1. Cho quần áo vào lồng giặt và sau đó đóng cửa lại.
2. Nhấn nút Bật/Tắt Nguồn để bật nguồn.
3. Nhấn nút Chương Trình Đặc Biệt để chọn chương trình Xả&Vắt (đèn báo trên nút chương trình sẽ nhấp nháy).
4. Nhấn nút Start (Khởi Động) / Pause (Tạm Dừng) để bắt đầu hoạt động.

# Cách Sử Dụng Chương Trình Máy Giặt (Tiếp)

## Cách sử dụng chức năng Tự làm sạch lồng giặt

1. Nhấn nút Nguồn để bật nguồn.
  2. Chọn một chương trình.
  3. Nhấn nút Auto Self Clean (Tự làm sạch lồng giặt), rồi nhấn nút Start/Pause (Bắt Đầu / Tạm Dừng).
- Cài đặt được tắt vào thời điểm vận chuyển từ nhà máy. Sau khi được bật, chức năng Tự làm sạch lồng giặt sẽ hoạt động mỗi khi bạn giặt quần áo.
  - Trước chu kỳ vắt cuối cùng, bên ngoài lồng giặt và bên trong lồng giặt ngoài được rửa sạch để loại bỏ bụi bẩn và nấm mốc.
  - Để tắt chức năng Tự làm sạch lồng giặt, nhấn lại nút Tự làm sạch lồng giặt sau khi đã bật nguồn.

- Chức năng Tự làm sạch lồng giặt chạy ngay trước khi bắt đầu chu kỳ vắt trong mỗi chương trình.
- Không thể đặt hoặc hủy chức năng Tự làm sạch lồng giặt khi máy giặt đang hoạt động.
- Chức năng Tự làm sạch lồng giặt sẽ tự động bị hủy khi:
  - Chức năng Xả Ngâm được thiết lập.
  - Không có chế độ vắt nào được thiết lập.
- Tùy thuộc vào loại và mức độ bụi bẩn, một số chất bẩn có thể không được loại bỏ bằng cách sử dụng chức năng Tự làm sạch lồng giặt.
- Nếu máy giặt sấy hiếm khi được sử dụng, một số bụi bẩn có thể không được loại bỏ bằng cách sử dụng chức năng Tự làm sạch lồng giặt.
- Để làm sạch lồng giặt hoàn thiện hơn, chúng tôi khuyên bạn nên sử dụng chương trình Giặt Lồng Giặt cùng với chức năng Tự làm sạch lồng giặt.

- Chức năng Tự làm sạch lồng giặt sẽ bị tắt nếu một trong các chương trình sau được chọn.  
→ Trang 22-23 : Tổng Quan Chương Trình

## Cách sử dụng chức năng Ghi Nhớ

1. Nhấn nút Nguồn để bật nguồn.
  2. Chọn và điều chỉnh chương trình mong muốn.
  3. Nhấn nút Memory (Giặt Ghi Nhớ), sau đó cài đặt sẽ được ghi nhớ.
  4. Nhấn nút Khởi Động / Tạm Dừng.
- Sau khi cài đặt được lưu, chương trình tùy chỉnh có thể được chọn chỉ bằng một lần nhấn nút Memory (Giặt Ghi Nhớ).
  - Chương trình tùy chỉnh có thể được thay đổi bằng cách thực hiện quy trình tương tự.

# Sử Dụng Thuận Tiện

## Nhấn [Tự làm sạch lồng giặt] để thay đổi cài đặt.

Tự làm sạch  
lồng giặt  
Auto Self Clean

Nhấn nút này hơn 3 giây, màn hình thời gian còn lại sẽ hiển thị hai số, như hình dưới đây. Số được hiển thị cho biết cài đặt tương ứng.

Nếu bạn không muốn thay đổi cài đặt, hãy nhấn  và tắt máy.

(Ví dụ về màn hình)

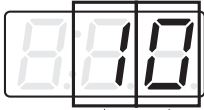

Cài đặt ánh sáng bên trong. (Đối với kiểu máy BD-120XGV/BD-100XGV)  
(0: 3 giờ)

Cài đặt âm thanh thông báo nếu bạn thực hiện thao tác không hợp lệ.  
(1: Bật)

### Cài đặt ánh sáng bên trong (Đối với kiểu máy BD-120XGV/BD-100XGV)

Sau khi kết thúc thao tác, đèn sẽ sáng trong 5 phút cho đến khi cửa kính được mở.

Nguồn điện không tắt trong ba giờ cho đến khi cửa kính được mở và đóng.

“5 phút” được đặt tại thời điểm vận chuyển từ nhà máy, khi bạn muốn thay đổi cài đặt, vui lòng làm theo quy trình.



**1** Nhấn  để bật nguồn.

**2** Nhấn và giữ  ít nhất 3 giây.

- Các con số được hiển thị trên màn hình thời gian còn lại.

**3** Nhấn  để cài đặt.

Màn hình thay đổi mỗi khi bạn chạm vào.

	0 : 5 phút (Mặc định)
	1 : Luôn sáng
	2 : Luôn tắt

**4** Nhấn  để hoàn thành cài đặt.

Các nội dung đã thay đổi được ghi nhớ ngay cả khi tắt nguồn điện. Để thay đổi cài đặt, hãy thực hiện thao tác tương tự.

# Sử Dụng Thuận Tiện (Tiếp)

## Cài đặt âm thanh thông báo báo lỗi bạn thực hiện một thao tác không hợp lệ

Nếu bạn thực hiện một thao tác không hợp lệ ngoài nút nguồn [Bật/Tắt Nguồn], bạn sẽ được thông báo bằng một âm thanh bíp.



**1** Nhấn  để bật nguồn.

**2** Nhấn và giữ  ít nhất 3 giây.

- Các con số được hiển thị trên màn hình thời gian còn lại.

**3** Nhấn  để cài đặt.

Màn hình thay đổi mỗi khi bạn chạm vào.

	0 : Tắt
	1 : Bật (Mặc Định Ban Đầu)

**4** Nhấn  để hoàn thành cài đặt.

Các nội dung đã thay đổi được ghi nhớ ngay cả khi tắt nguồn điện. Để thay đổi cài đặt, hãy thực hiện thao tác tương tự.

# Trong Trường Hợp Khẩn Cấp

## Trong trường hợp mất điện.

Máy giặt có chức năng Tự Động Khởi Động Lại Hoàn Toàn.

Nếu nguồn điện bị ngắt trong quá trình giặt, chu trình (giặt/xả/vắt) tại thời điểm đó sẽ được ghi nhớ và khi có điện trở lại, chu trình tương tự sẽ tự động khởi động lại từ đầu.

## Nút nhả khóa cửa khẩn cấp.

Nếu phải lấy đồ giặt ra trong trường hợp mất điện kéo dài, hoặc trong trường hợp khóa cửa bị trục trặc, thì cửa máy giặt có thể được mở như sau.

1

Nhấn  để tắt nguồn và ngắt kết nối phích cắm chính.

Khi bật nguồn trong trường hợp khóa cửa bị trục trặc.



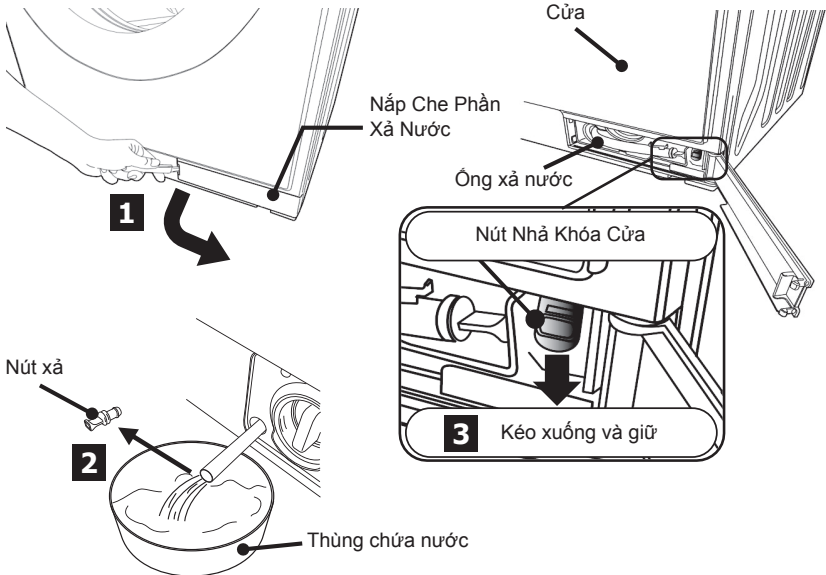

2

### Mở Nắp Che Phần Xả Nước.

- 1 Chèn một vật mỏng/mảnh như tuốc nơ vít lười phẳng hoặc cán thìa/nĩa vào khe của Nắp Che Phần Xả Nước để mở.
- 2 Rút ống xả nước ra và tháo nút xả để xả nước.
- 3 Kéo “Nút Nhả Khóa Cửa” xuống dưới. Sau đó, bạn có thể mở Cửa của máy giặt.



• Nếu còn nhiều nước trong lồng giặt, hãy thao tác như sau.

- 1 Nhấn  để tắt nguồn.
- 2 Nhấn  để chọn chương trình vắt .
- 3 Nhấn  để khởi động.

# Chăm sóc và bảo trì

## Chăm Sóc Và Bảo Dưỡng Máy Và Lồng Giặt.

Nếu lồng giặt bị bẩn hoặc dính nước, hãy làm sạch lồng giặt.

- Các thành phần trong nước và chất tẩy rửa có thể bám vào bề mặt của lồng giặt và bị oxy hóa, gây đổi màu. Nếu điều này là đáng lo ngại, hãy lau sạch bằng chất tẩy rửa đặc biệt dành cho vật liệu thép không gỉ.
  - Nếu có giọt nước hoặc bụi bẩn trên máy chính hoặc chất tẩy rửa hoặc nước xả vải tích tụ trên các bộ phận bằng nhựa như cửa, hoặc trên các bộ phận kim loại, hãy lau sạch bằng vải mềm.
  - Nếu không được chăm sóc, nó có thể gây ra hư hỏng (chẳng hạn như bong tróc màn hình), gỉ hoặc vỡ.
  - Không sử dụng benzen, chất pha loãng, chất làm sạch, chất tẩy rửa có tính kiềm, chất tẩy rửa có tính kiềm nhẹ, sáp, v.v. hoặc chà bằng máy chà sàn.
  - Nên lau sạch vết gỉ trên lồng giặt bằng chất tẩy rửa.
  - Không sử dụng máy chà sàn bằng kim loại.
  - Lồng giặt inox có chất lượng chống gỉ, tuy nhiên gỉ có thể xảy ra trong các trường hợp sau:
    - Tiếp xúc lâu dài bởi cạp tóc hoặc các vật khác với lồng giặt, hoặc sử dụng nước bị nhiễm bụi sắt hoặc gỉ đỏ.
    - Để bột tẩy Clo, bột giặt hoặc nước xả vải trong lồng giặt trong thời gian dài.
  - Khi kết thúc hoạt động, nước có thể nhỏ từ đầu dẫn nước vào kênh cấp nước, hãy lau sạch bằng vải mềm.
  - Nếu bạn lo lắng về chất bẩn và mùi trong lồng giặt, hãy vận hành các chương trình [Vệ sinh lồng giặt].
  - Lau sạch rãnh thoát nước xung quanh cửa, xung quanh phần bên dưới, mặt sau và bên trong lồng giặt bằng vải mềm mỗi lần.
- Nước xả thải có thể dính giữa phần dưới và cửa, gây rò rỉ nước hoặc nước xả thải dính vào quần áo.
- Nếu nước xả thải vẫn dính vào quần áo ngay cả khi đã lau sạch, hãy chạy chương trình [Giặt Lồng Giặt (2 hoặc 10 giờ)].

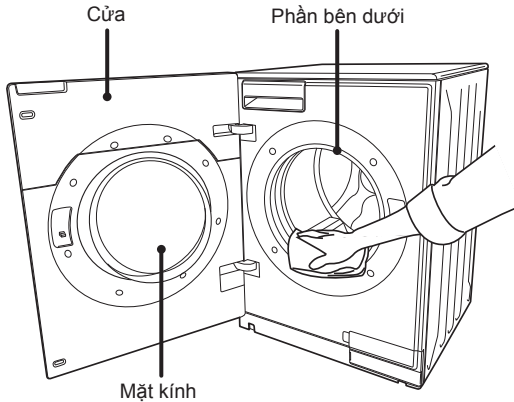

- Tùy thuộc vào điều kiện môi trường, có thể có hơi nước đọng trên cửa và xung quanh phần bên dưới cửa, và bạn có thể lau sạch nếu bạn lo lắng.
- Khi lau khu vực xung quanh phần bên dưới cửa, không treo vải lên bao bì. Điều này có thể làm biến dạng gioăng cửa và gây rò rỉ nước.



## Chăm Sóc Và Bảo Dưỡng Nguồn Cấp Nước Máy.

Nếu thời gian cấp nước máy quá lâu hoặc [C01] xuất hiện trên màn hình, vui lòng lưu ý để khắc phục. Để tránh nước bắn tung toé, vui lòng làm theo các bước sau:

### 1 Đóng vòi nước.

Đóng



### 2 Xả nước trong ống cấp nước.

1 Nhấn  để bật nguồn.

2 Chọn chương trình “Rapid 15” (Giặt Nhanh Trong 15 Phút).

※ Điều này là do hoạt động cấp nước bắt đầu ngay lập tức.

3 Nhấn  để nó chạy trong khoảng 10 giây.

Phản nước dư trong ống cấp nước đi vào lồng giặt.

4 Nhấn  tạm ngừng hoạt động.

5 Nhấn  để tắt nguồn.

### 3 Xoay đai ốc ren theo hướng mũi tên và ngắt kết nối ống cấp nước.

Nước thừa trong ống cấp nước có thể chảy nhỏ giọt. Đặt một vật chứa chằng hạn như xô ở cuối ống cấp nước, hoặc sử dụng một miếng vải để hứng nước chảy nhỏ giọt.

Đai ốc ren

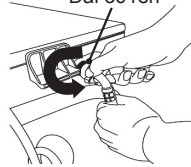

### 4 Loại bỏ bất kỳ mảnh vụn nào khỏi bộ lọc nước đầu vào bằng bàn chải đánh răng.

Tháo bộ lọc nước đầu vào bằng kim và vệ sinh bộ lọc. Đừng quên đặt bộ lọc trở lại vị trí cũ sau khi vệ sinh. Nếu không đặt bộ lọc trở lại vị trí cũ thì có thể làm cho van cấp nước bị trục trặc.

Bộ lọc nước đầu vào

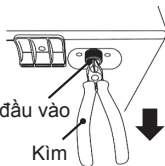

Bàn chải đánh răng

Bộ lọc nước đầu vào

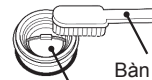

### 5 Gắn ống cấp nước vào đầu nước vào.

Vặn chặt đai ốc ren. Nếu nó bị lỏng, nó có thể gây ra rò rỉ nước.

### 6 Mở vòi.

Mở



# Chăm sóc và bảo trì (Tiếp)

## Làm sạch bằng chương trình Vệ sinh lồng giặt.

Chương trình này được khuyến nghị khi bạn quan ngại về bụi bẩn và mùi của lồng giặt.

### Cách sử dụng chương trình đúng cách.

Chương trình	Thời gian Vận hành	Trong trường hợp tương tự	Chất tẩy rửa lồng giặt được sử dụng
Vệ sinh lồng giặt	10 giờ	Khi lồng giặt bị bẩn hoặc có mùi. Thao tác này được khuyến nghị khi lồng giặt hoặc đồ giặt bị bẩn, hoặc khi có mùi trong lồng giặt.	Thuốc tẩy gốc peroxide lồng (Vui lòng làm theo hướng dẫn trên bao bì sản phẩm)
	2 giờ	Khi bạn muốn khử mùi hôi của lồng giặt. Bạn nên làm việc này thường xuyên. • Cứ 3 đến 4 tháng một lần nếu bạn sử dụng chức năng [Tự làm sạch lồng giặt]. • Định kỳ 1-2 tháng một lần nếu bạn không sử dụng chức năng [Tự làm sạch lồng giặt] liên tục.	

Vui lòng không cho quần áo vào lồng giặt khi vận hành chương trình này.



### Cách sử dụng.

#### THẬN TRỌNG

- Khi sử dụng chất vệ sinh lồng giặt (đảm bảo thông gió).
- Không đặt chất vệ sinh lồng giặt, v.v. trước. Nếu bạn bắt đầu với 3L nước trở lên trong lồng giặt, hoạt động sẽ bắt đầu sau khi xả hết nước.

## [Chuẩn bị] Mở vòi

### 1 Nhấn để bật nguồn

### 2 Nếu bạn muốn vận hành chương trình “Vệ sinh lồng giặt”, vui lòng nhấn



- Có thể chuyển đổi thời gian hoạt động bằng cách nhấn nút này.

Vệ sinh lồng giặt (10 giờ).

10h



Vệ sinh lồng giặt (2 giờ)

2h

### 3 Đóng cửa và nhấn



### 4 Nước được cung cấp và ngay khi nhìn thấy bề mặt nước trong lồng giặt, hãy nhấn lại nút.

- Nếu bạn vận hành chương trình “Vệ sinh lồng giặt”, hãy cho chất vệ sinh lồng giặt vào lồng giặt.

**5****Đóng cửa và nhấn****6****Làm sạch bộ lọc xả nước thải sau khi vận hành.**

→ Trang 36: Cách làm sạch bộ lọc xả nước thải

**Khi sử dụng chất tẩy rửa lồng giặt (đảm bảo thông gió)**

- Dùng bột tẩy Clo cho quần áo hoặc thuốc tẩy clo cho lồng giặt.
- Đọc kỹ các lưu ý và liều lượng sử dụng cho chất vệ sinh lồng giặt và các chất tẩy trắng khác nhau trước khi sử dụng.  
Đảm bảo thông gió tốt khi sử dụng chất vệ sinh lồng giặt và các chất tẩy trắng khác nhau.
- Nếu lượng sử dụng không được chỉ định, hãy sử dụng khoảng 200mL.
- Không sử dụng chất tẩy oxy hoặc chất tẩy bếp. Một lượng lớn bột sẽ được tạo ra, có thể gây hỏng thiết bị hoặc rò rỉ nước.
- Khi đặt vào lồng giặt, hãy cẩn thận không để văng lên bề mặt của máy. Nếu có, hãy lau sạch ngay lập tức.

# Chăm sóc và bảo trì (Tiếp)

## Làm sạch bộ lọc xả nước thải

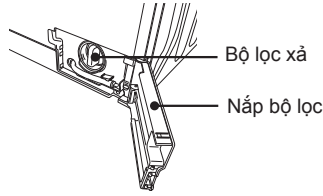

**⚠ Rủi ro bị thương!**





Nước nóng có thể chảy ra từ ống xả và bộ lọc xả.

- Không mở bộ lọc xả khi chương trình đang chạy.
- Không vệ sinh bộ lọc xả chỉ sau một chương trình sử dụng nước nóng.
- Không vận hành máy giặt khi không có bộ lọc nước xả.

### Thực hiện thao tác vắt trước khi tháo bộ lọc xả để xác nhận rằng nước đã được xả hết.

Chọn chương trình Vắt và bắt đầu xả phần nước còn lại trong lồng giặt. Nhớ xả hết nước trước, nếu không nước nóng có thể chảy ra nhiều.

#### Vận hành chế độ “Vắt”

- 1 Đóng cửa, nhấn  để bật nguồn.
- 2 Nhấn  để chọn chương trình vắt .
- 3 Nhấn  để khởi động.

**1**

### Mở cửa và kéo ống xả nước ra.

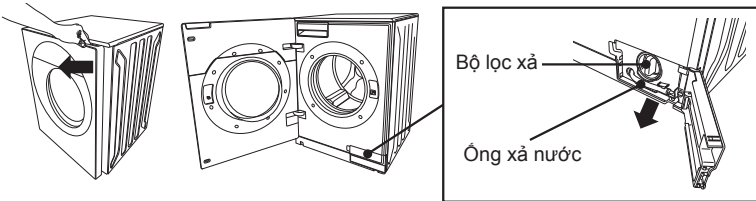

**2**

### Tháo nút xả để thoát nước.

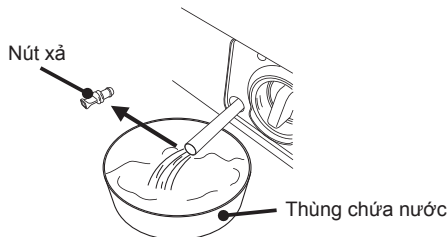

### 3

#### Tháo bộ lọc xả nước thải.

**1** Xoay núm bộ lọc nước xả khoảng 1 vòng sang trái.

**2** Từ từ kéo bộ lọc xả về phía bạn.

- Phần nước dư có thể chảy ra, vì vậy vui lòng thu phần nước này bằng vật dụng thu nước.
- Hãy cẩn thận không để nước xả tích tụ bên trong bộ lọc xả nước rơi vào bên trong thân máy chính.
- Nếu bộ phận chèn bộ lọc xả nước bị bẩn, hãy lau sạch bằng miếng vải nào đó.

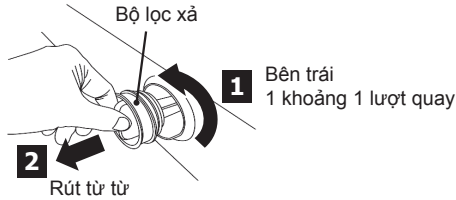

### 4

#### Loại bỏ nước xả thải và rửa sạch.

- Chỉ loại bỏ các chất lạ chẳng hạn như nước xả thải mà không chà xát bao bì cao su. Nếu bạn lau sạch chất bôi trơn (mỡ trắng) trên bao bì cao su, bạn sẽ khó xoay bộ lọc xả.

**Nếu bộ phận này rất bẩn, hãy làm sạch bằng bàn chải đánh răng hoặc tăm bông.**

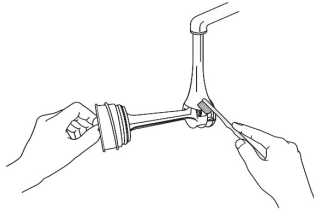

### 5

#### Lắp đặt bộ lọc xả nước thải

**1** Chèn bộ lọc xả nước thải càng xa càng tốt.

**2** Xoay núm sang phải cho đến khi phát ra âm thanh “tách”.



### 6

#### Đóng nắp Bộ Lọc Xả Nước Thải và cửa

#### CẢNH BÁO

- Nếu bộ lọc xả nước thải hoặc bao bì cao su bị hỏng, hãy thay thế ngay lập tức. Điều này có thể gây rò rỉ nước hoặc sự cố.

# Chăm sóc và bảo trì (Tiếp)

## Vệ sinh ngăn phân phối nước giặt và nước xả vải.

Cho kiểu máy: BD-120XGV/BD-100XGV

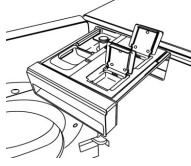

Cho kiểu máy: BD-120GV/BD-100GV

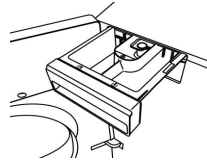

### Hãy đề phòng trong những trường hợp sau.

- Cứ 2 đến 3 tháng một lần (xấp xỉ).
- Khi thay đổi loại nước giặt hoặc nước xả vải được sử dụng.
- Khi chức năng nhập liệu tự động không được sử dụng trong hơn một tháng.
- Khi màn hình hiển thị nhấp nháy và bộ phân phối làm đầy tự động không được làm đầy lại với nước giặt hoặc nước xả vải trong hơn một tuần.
- Khi bụi bẩn vẫn còn trên bộ phận lắp máy ngăn phân phối.
- Khi số lượng còn lại ở mức thấp.
- Khi nước giặt hoặc nước xả vải trong ngăn phân phối tải tự động trở nên giống như thạch.

### Làm sạch ngăn phân phối nước giặt và nước xả vải Cho kiểu máy: BD-120XGV/BD-100XGV

1

Mở cửa của máy giặt.

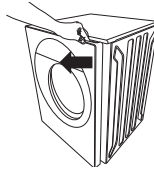

2

Giữ tay cầm của ngăn phân phối nước giặt hoặc nước xả vải và kéo thẳng lên để lấy ra.

- Nếu bạn nghiêng ngăn phân phối nước giặt hoặc nước xả vải, nước giặt hoặc nước xả vải có thể tràn ra hoặc nhỏ giọt trên bộ phận gắn của ngăn phân phối. Lau sạch bằng vải mềm.

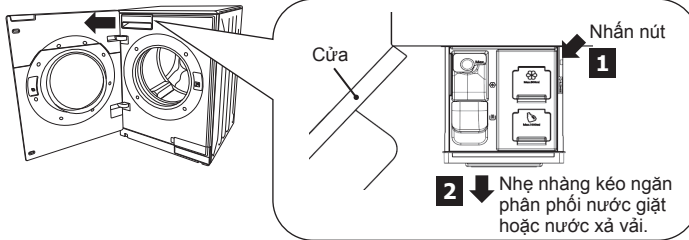

3

Làm sạch nắp ngăn phân phối.

1 Mở nút trên nắp ngăn phân phối, tháo ra khỏi vấu kẹp và tháo nắp ngăn phân phối.

2 Rửa sạch bụi bẩn trên nắp ngăn phân phối.

- Nếu nắp cực kỳ bẩn, hãy ngâm trong nước nóng (khoảng 40°C) trong khoảng 10 phút và lau sạch bằng khăn ẩm.

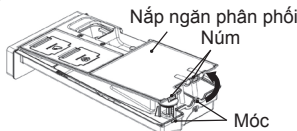

## 4

### Làm sạch nắp.

**1** Mở nắp, kéo nó về phía bạn, và tháo móc ra khỏi khoảng hở.

**2** Rửa sạch bụi bẩn trên nắp.

Nếu nắp quá bẩn, hãy ngâm trong nước nóng (khoảng 40°C) trong khoảng 10 phút và lau sạch bằng khăn ẩm.

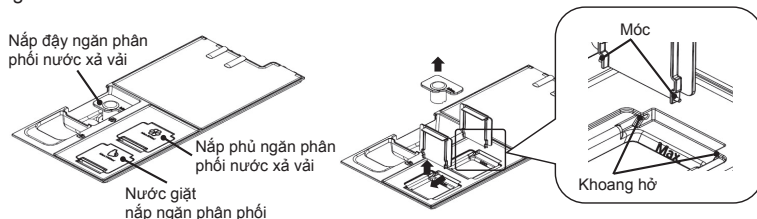

\* Nếu nắp của ngăn phân phối nước xả vải không được lắp đúng cách, nước xả vải sẽ không chảy đúng cách.

## 5

### Làm sạch phần bên trong của ngăn phân phối.

**1** Tháo nắp phao và phao khỏi ngăn phân phối

**2** Rửa sạch bụi bẩn bên trong ngăn phân phối

- Rửa sạch bên trong ngăn phân phối cho đến khi không còn bọt hoặc chất nhớt.
- Nếu nắp quá bẩn, hãy ngâm trong nước nóng (khoảng 40°C) trong khoảng 10 phút và lau sạch bằng khăn ẩm.

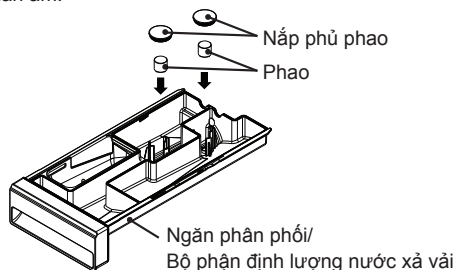

- \* Khi bạn lắp đặt phao, vui lòng kiểm tra xem mặt màu xanh nhạt của phao có hướng xuống dưới không.
- \* Khi lắp nắp phao, hãy đẩy cho đến khi bạn nghe thấy tiếng "tách".

## 6

### Lắp lại ngăn phân phối.

**1** Lắp nắp đậy của ngăn phân phối.

Nhấn cho đến khi bạn nghe thấy tiếng "tách".

**2** Lắp ngăn phân phối vào máy giặt.

Nếu không được lắp đặt an toàn, ngăn sẽ không được sạc tự động trong khi hoạt động và có thể làm rò rỉ nước giặt hoặc nước xả vải.

# Chăm sóc và bảo trì (Tiếp)

**Làm sạch đường dẫn nước giặt và nước xả vải.**  
Cho kiểu máy: BD-120XGV/BD-100XGV

Sau khi làm sạch ngăn phân phối nước xả vải, hãy làm sạch đường dẫn nước giặt hoặc nước xả vải. Đặt thời gian thành [4 phút] nếu bạn đang sử dụng tính năng tải tự động liên tục hoặc thành [9 giờ] nếu bạn không sử dụng tính năng tải tự động liên tục.

**Làm sạch đường dẫn nước giặt.**

**[Chuẩn bị] Mở vòi.**

## 1 Mở nắp của ngăn phân phối nước giặt và đổ đầy nước nóng vào ngăn phân phối (khoảng 40°C).

Đổ đầy nước nóng đến vạch [Tối đa].

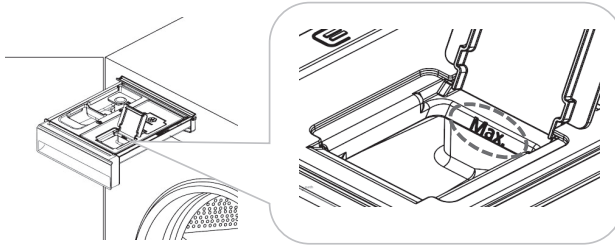

## 2 Đóng nắp của ngăn phân phối nước giặt.

## 3 Làm theo hướng dẫn bên dưới để bắt đầu thao tác làm sạch.

Bạn không thể sử dụng nước xả vải và cài đặt cùng một lúc.

**1 Nhấn  để bật máy.**

**2 Nhấn  trong ít nhất 3 giây.**

Nhấn và giữ nút sau âm báo và số sẽ xuất hiện trong màn hình thời gian còn lại.

**3 Nhấn  và chọn [4 phút] hoặc [9 giờ].**

Mỗi lần bạn nhấn nút, màn hình sẽ chuyển giữa [Tăng] và [Giảm] và thời gian sẽ được hiển thị trong màn hình thời gian còn lại.



## 4 Nhấn để khởi động máy.

Sau khi hết thời gian đã đặt ở trên, máy sẽ phát ra tiếng bip và tự động tắt.



Vệ sinh đường dẫn nước xả vải.

[Chuẩn bị] Mở vòi.

# 1 Mở nắp của ngăn phân phối nước xả vải và đổ đầy nước nóng vào ngăn phân phối (khoảng 40°C).

Đổ đầy nước nóng đến vạch [Tối đa].

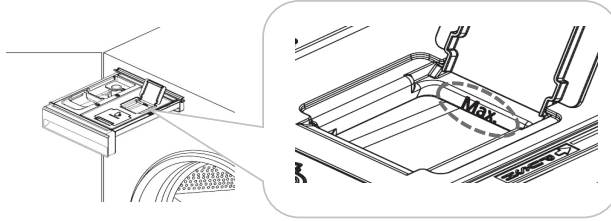

# 2 Đóng nắp của ngăn phân phối nước xả vải.

# 3 Làm theo hướng dẫn bên dưới để bắt đầu thao tác làm sạch.

Bạn không thể sử dụng nước giặt và cài đặt cùng một lúc.

## 1 Nhấn để bật máy.

## 2 Nhấn trong ít nhất 3 giây.

Nhấn và giữ nút sau âm báo và số sẽ xuất hiện trong màn hình thời gian còn lại.

## 3 Nhấn và chọn [4 phút] hoặc [9 giờ].

Mỗi lần bạn nhấn nút, màn hình sẽ chuyển giữa [Tăng] và [Giảm] và thời gian sẽ được hiển thị trong màn hình thời gian còn lại.



# 4 Nhấn để khởi động máy.

Sau khi hết thời gian đã đặt ở trên, máy sẽ phát ra tiếng bíp và tự động tắt.

Sau khi làm sạch, tháo ngăn phân phối nước giặt hoặc nước xả vải, đổ hết nước còn lại và lau kỹ bên trong ngăn phân phối và khu vực xung quanh bộ phận lắp đặt ngăn phân phối bằng vải mềm.

# Chăm sóc và bảo trì (Tiếp)

Làm sạch ngăn phân phối nước giặt và nước xả vải  
Cho kiểu máy: BD-120GV/BD-100GV

## 1 Mở cửa của máy giặt.

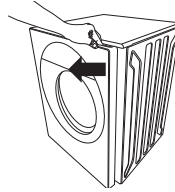

## 2 Giữ tay cầm của ngăn phân phối nước giặt hoặc nước xả vải và kéo thẳng lên để lấy ra.

- Nếu bạn nghiêng ngăn phân phối nước giặt hoặc nước xả vải, nước giặt hoặc nước xả vải có thể tràn ra hoặc nhỏ giọt. Lau sạch bằng vải mềm.

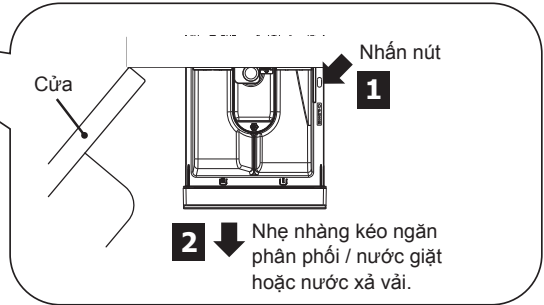
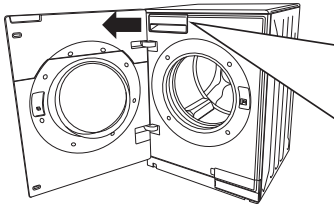

## 3 Làm sạch phần bên trong của ngăn phân phối. Rửa sạch bụi bẩn bên trong ngăn phân phối.

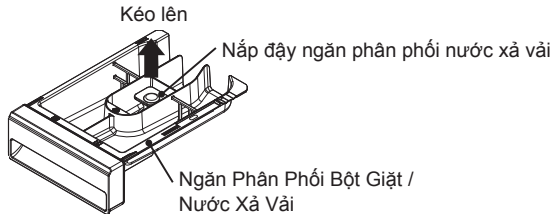

- Rửa sạch bên trong ngăn phân phối cho đến khi không còn bọt hoặc chất nhớt.
- Nếu nắp cực kỳ bẩn, hãy ngâm trong nước nóng (khoảng 40°C) trong khoảng 10 phút và lau sạch bằng khăn ẩm.



\* Nếu nắp của ngăn phân phối nước xả vải không được lắp đúng cách, nước xả vải sẽ không chảy đúng cách.

## 4 Lắp ngăn phân phối vào máy giặt.

## Xử Lý Sự Cố

Vấn Đề	Nguyên Nhân Tiềm Ẩn	Giải Pháp
Cửa không mở được.	<ul style="list-style-type: none"> <li>Vẫn còn một ít nước trong máy giặt.</li> <li>Khóa trẻ em có thể đang được kích hoạt.</li> <li>Máy giặt có thể bị tắt trước khi mở khóa cửa.</li> </ul>	<ul style="list-style-type: none"> <li>Chạy chương trình Xả để xả nước.</li> <li>Tắt khóa trẻ em. (Xem trang 13)</li> <li>Nhấn nút Nguồn để bật nguồn. Khóa cửa sẽ được mở ra nếu không có nước trong lồng giặt.</li> </ul>
Các nút không hoạt động.	<ul style="list-style-type: none"> <li>Khóa trẻ em có thể đang được kích hoạt.</li> <li>Không thể thay đổi cài đặt khi chương trình đang diễn ra.</li> </ul>	<ul style="list-style-type: none"> <li>Tắt khóa trẻ em. (Xem trang 13)</li> </ul>
Nước không được cung cấp.	<ul style="list-style-type: none"> <li>Có thể chưa bật vòi nước.</li> <li>Ống cấp nước có thể bị đóng băng.</li> <li>Ống cấp nước có thể bị gấp khúc hoặc bị chèn ép.</li> <li>Bộ lọc cấp nước có thể bị tắc.</li> </ul>	<ul style="list-style-type: none"> <li>Bật vòi nước.</li> <li>Đảm bảo rằng ống cấp nước không bị đóng băng.</li> <li>Kéo thẳng ống dẫn nước vào.</li> <li>Làm sạch bộ lọc nước đầu vào. (Xem trang 33)</li> </ul>
Hiển thị các thay đổi thời gian còn lại.	<ul style="list-style-type: none"> <li>Thời gian giặt có thể bị kéo dài nếu tải không cân bằng, vì máy giặt cố gắng điều chỉnh sự mất cân bằng.</li> <li>Thời gian giặt có thể bị kéo dài khi có quá nhiều bột, vì cần phải thực hiện thêm hành động loại bỏ bột.</li> <li>Thời gian còn lại được chỉnh sửa liên tục và có thể thay đổi trong thời gian diễn ra chương trình.</li> </ul>	<ul style="list-style-type: none"> <li>Đây không phải là một sự cố.</li> <li>Sử dụng lượng chất tẩy rửa thích hợp.</li> <li>Đây không phải là một sự cố.</li> </ul>
Không có bột hoặc hầu như không có bột.	<ul style="list-style-type: none"> <li>Lượng bột thay đổi tùy thuộc vào nhiệt độ, mức độ bẩn và độ cứng của nước.</li> <li>Bột giặt có thể không tan nếu đổ trực tiếp vào lồng giặt.</li> </ul>	<ul style="list-style-type: none"> <li>Sử dụng lượng chất tẩy rửa thích hợp.</li> </ul>
Có rất nhiều bột.	<ul style="list-style-type: none"> <li>Bạn có thể đã sử dụng quá nhiều chất tẩy rửa.</li> <li>Lượng bột thay đổi tùy thuộc vào nhiệt độ, mức độ bẩn và độ cứng của nước.</li> </ul>	<ul style="list-style-type: none"> <li>Sử dụng lượng chất tẩy rửa thích hợp.</li> </ul>
Chất tẩy rửa trong ngăn phân phối  không bị rửa trôi.	<ul style="list-style-type: none"> <li>Bạn có thể chưa chọn tùy chọn Giặt Sơ.</li> <li>Chất tẩy rửa trong ngăn phân phối  chỉ dành cho giặt sơ.</li> </ul>	<ul style="list-style-type: none"> <li>Nếu bạn đang sử dụng chế độ Giặt Sơ, hãy nhấn nút Giặt Sơ.</li> </ul>

## Xử Lý Sự Cố (Tiếp)

Vấn Đề	Nguyên Nhân Tiềm Ẩn	Giải Pháp
<b>Quá trình xả bắt đầu trước khi kết thúc quá trình vắt.</b>	<ul style="list-style-type: none"> <li>Nếu có sự mất cân bằng trong lồng giặt, quá trình giặt sẽ tự động khởi động lại để khắc phục vì lý do an toàn.</li> </ul>	<ul style="list-style-type: none"> <li>Đây không phải là một sự cố.</li> </ul>
<b>Lồng giặt dừng và quay nhiều lần trong khi quay.</b>	<ul style="list-style-type: none"> <li>Nếu có sự mất cân bằng trong lồng giặt, máy giặt sẽ cố gắng sửa chữa sự mất cân bằng bằng cách quay và dừng liên tục.</li> </ul>	<ul style="list-style-type: none"> <li>Đây không phải là một sự cố.</li> </ul>
<b>Chu kỳ quay liên tục bắt đầu và dừng lại.</b>	<ul style="list-style-type: none"> <li>Việc quay lồng giặt không liên tục giúp quá trình vắt hoạt động nhẹ nhàng.</li> <li>Đồ giặt có thể quá nhẹ.</li> </ul>	<ul style="list-style-type: none"> <li>Thêm một hoặc hai khăn tắm vào lồng giặt.</li> </ul>
<b>Bột vẫn còn trên cửa hoặc bộ phận niêm phong cửa.</b>	<ul style="list-style-type: none"> <li>Bạn có thể đã sử dụng quá nhiều chất tẩy rửa.</li> <li>Đồ giặt là mới hoặc không bị bẩn.</li> </ul>	<ul style="list-style-type: none"> <li>Sử dụng lượng chất tẩy rửa thích hợp.</li> </ul>
<b>Nước xả vải bị tràn.</b>	<ul style="list-style-type: none"> <li>Bạn có thể đã vượt quá mức độ nước xả vải tối đa trong ngăn phân phối nước xả vải.</li> </ul>	<ul style="list-style-type: none"> <li>Không đổ nhiều hơn mức tối đa nước xả vải.</li> </ul>
<b>Nước xả vải vẫn còn.</b>	<ul style="list-style-type: none"> <li>Nắp che nước xả vải có thể đã bị bung ra.</li> </ul>	<ul style="list-style-type: none"> <li>Đặt chắc chắn nắp che nước xả vải trên ngăn phân phối nước xả vải.</li> </ul>
<b>Có cặn bột giặt trong ngăn phân phối bột giặt.</b>	<ul style="list-style-type: none"> <li>Bạn có thể đã sử dụng quá nhiều chất tẩy rửa.</li> <li>Bạn có thể đã đổ bột giặt vào trong ngăn chứa bột giặt khi nó bị ướt. Lau sạch nước trước khi thêm bột giặt.</li> </ul>	<ul style="list-style-type: none"> <li>Sử dụng lượng chất tẩy rửa thích hợp.</li> <li>Lau sạch nước trước khi thêm bột giặt.</li> </ul>
<b>Máy giặt sẽ tắt trong khi hoạt động.</b>	<ul style="list-style-type: none"> <li>Có thể có tiếng ồn từ các thiết bị điện khác gần đó như TV, radio, v.v.</li> <li>Động cơ có thể bị khóa do quá tải, quần áo bị kẹt trong gioăng cao su, v.v.</li> </ul>	<ul style="list-style-type: none"> <li>Rút dây nguồn và cắm lại. Sau đó chọn một chương trình và khởi động. Không đặt các thiết bị điện gần máy giặt.</li> <li>Đây không phải là một sự cố. Chờ khoảng một giờ và khởi động lại chương trình.</li> </ul>
<b>Có mùi trong máy giặt</b>	<ul style="list-style-type: none"> <li>Các bộ phận bằng cao su có thể có mùi khi bạn mới bắt đầu sử dụng máy giặt.</li> <li>Có thể có nấm mốc, bụi bẩn hoặc cặn chất tẩy rửa trên lồng giặt.</li> </ul>	<ul style="list-style-type: none"> <li>Mùi mất dần đi theo thời gian.</li> <li>Chạy chương trình Vệ sinh lồng giặt.</li> </ul>
<b>Kết quả giặt không đạt yêu cầu</b>	<ul style="list-style-type: none"> <li>Bạn có thể đã sử dụng quá ít chất tẩy rửa.</li> <li>Có thể bạn đã đổ chất tẩy rửa trực tiếp vào lồng giặt.</li> </ul>	<ul style="list-style-type: none"> <li>Sử dụng lượng chất tẩy rửa thích hợp.</li> <li>Đổ chất tẩy rửa vào ngăn phân phối thích hợp.</li> </ul>

Vấn Đề	Nguyên Nhân Tiềm Ẩn	Giải Pháp
<b>Tiếng ồn hoặc độ rung bất thường</b>	<ul style="list-style-type: none"> <li>• Các bu lông vận chuyển có thể chưa được tháo ra.</li> <li>• Máy giặt có thể được lắp đặt trên bề mặt dốc hoặc không ổn định.</li> <li>• Có thể có vật lạ bên trong lồng giặt.</li> </ul>	<ul style="list-style-type: none"> <li>• Tháo bu lông vận chuyển trước khi sử dụng.</li> <li>• Lắp đặt máy giặt trên bề mặt nằm ngang, ổn định.</li> <li>• Loại bỏ các vật lạ như tiền xu, ghim, vv ra khỏi trống.</li> </ul>
<b>Tiếng ồn trong chu kỳ xả nước</b>	<ul style="list-style-type: none"> <li>• Điều này là bình thường. Có thể có tiếng ồn khi máy bơm xả đang bật.</li> </ul>	<ul style="list-style-type: none"> <li>• Đây không phải là một sự cố.</li> </ul>
<b>Có âm thanh của nước khi lồng giặt được quay thủ công.</b>	<ul style="list-style-type: none"> <li>• Tiếng nước chảy khi quay trống bằng tay khi máy không chạy. Đây là âm thanh của nước trong vòng cân bằng, được sử dụng để cân bằng.</li> </ul>	<ul style="list-style-type: none"> <li>• Đây không phải là một sự cố.</li> </ul>
<b>Tiếng ồn khai thác phát ra khi bắt đầu quay.</b>	<ul style="list-style-type: none"> <li>• Điều này là bình thường. Âm thanh gõ được tạo ra khi đồ giặt chạm vào phần phình bảo vệ đồ giặt trên cửa đầu vào đồ giặt.</li> </ul>	<ul style="list-style-type: none"> <li>• Đây không phải là một sự cố.</li> </ul>
<b>Ngăn phân phối bị ướt.</b>	<ul style="list-style-type: none"> <li>• Trong một số điều kiện sử dụng hoặc môi trường, Ngăn Phân Phối có thể bị ướt do ngưng tụ.</li> </ul>	<ul style="list-style-type: none"> <li>• Đây không phải là một sự cố.</li> </ul>
<b>Nước vẫn còn trong máy giặt sấy trước khi sử dụng lần đầu.</b>	<ul style="list-style-type: none"> <li>• Có thể có giọt nước hoặc nước ngưng tụ trong máy giặt do quá trình kiểm tra của nhà máy trước khi vận chuyển.</li> </ul>	<ul style="list-style-type: none"> <li>• Đây không phải là một sự cố.</li> </ul>
<b>Sợi vải dính vào đồ giặt.</b>	<ul style="list-style-type: none"> <li>• Giặt đồ thông thường với vải xù như khăn tắm.</li> <li>• Giặt chung đồ tối màu với các đồ giặt khác.</li> </ul>	<ul style="list-style-type: none"> <li>• Để riêng các loại vải khác nhau trước khi giặt như khăn tắm, vải tối màu và đồ giặt thông thường.</li> <li>• Sử dụng lưới giặt cho quần áo có xơ vải.</li> </ul>
<b>Bột giặt thấm vào đồ giặt.</b>	<ul style="list-style-type: none"> <li>• Sử dụng quá nhiều bột giặt.</li> </ul>	<ul style="list-style-type: none"> <li>• Sử dụng lượng bột giặt phù hợp được ghi trên bao bì bột giặt.</li> <li>• Mở chế độ lồng giặt và tiến hành vệ sinh bên trong lồng giặt.</li> </ul>

Mã	Mô tả	Nguyên Nhân Tiềm Ẩn	Giải Pháp
<b>C01</b>	<b>Không có nước.</b>	<ul style="list-style-type: none"> <li>● Có thể chưa bật vòi nước.</li> <li>● Bộ lọc nước đầu vào có thể bị tắc.</li> <li>● Đường dẫn nước hoặc ống dẫn nước có thể bị đóng băng.</li> <li>● Nguồn cung cấp nước có thể bị cắt.</li> </ul>	Kiểm tra vòi nước, bộ lọc nước đầu vào, đường dẫn nước và ống dẫn nước.
<b>C02</b>	<b>Không có đường xả nước.</b>	<ul style="list-style-type: none"> <li>● Ống xả nước hoặc máy bơm xả nước có thể bị tắc.</li> <li>● Ống xả nước có thể bị gấp khúc hoặc bị đóng băng.</li> <li>● Ống xả nước có thể không được đặt đúng cách.</li> <li>● Chiều cao của cửa xả có thể quá cao.</li> </ul>	Kiểm tra ống xả nước, bơm xả và cửa xả. Nếu C02 vẫn xuất hiện sau khi loại bỏ mọi nguyên nhân có thể, vui lòng liên hệ với trung tâm dịch vụ địa phương của bạn để sửa chữa.
<b>C04</b>	<b>Không thể vắt (Đồ giặt không cân bằng).</b>	<ul style="list-style-type: none"> <li>● Quần áo có thể bị mất cân bằng trong lồng giặt.</li> <li>● Bạn có thể chỉ giặt một món đồ nặng như chân bông hoặc quần jean, hoặc những món đồ nhỏ trong lưới giặt.</li> <li>● Có thể bạn đang giặt quá nhiều đồ lớn như ga trải giường.</li> <li>● Máy giặt có thể được lắp đặt trên sàn nghiêng hoặc có thể không bằng phẳng.</li> <li>● Bạn có thể giặt những đồ không thấm nước hoặc được xử lý chống trơn trượt. → Trang 16: Trước Khi Bạn Bắt Đầu Giặt (Phân Loại Đồ Giặt)</li> </ul>	Thêm một vài bộ quần áo vào lồng giặt. (Chỉ vắt một mục có thể dẫn đến mất cân bằng.)
<b>C08</b>	<b>Cửa đang mở.</b>	<ul style="list-style-type: none"> <li>● Cửa có thể đang mở.</li> <li>● Cửa có thể không được đóng hoàn toàn.</li> </ul>	Kiểm tra cửa và đóng chắc chắn.
<b>C09</b>	<b>Cửa sẽ không mở khóa.</b>	<ul style="list-style-type: none"> <li>● Đồ giặt có thể vượt quá tải trọng định mức và cửa bị đẩy từ bên trong.</li> </ul>	Tắt nguồn và nhấn cửa để đóng chặt. Giữ vị trí đó và bật nguồn và đợi cho đến khi khóa cửa được mở ra.
<b>C18</b>	<b>Không thể vắt (Không xả nước thải hoặc Nhiều bọt).</b>	<ul style="list-style-type: none"> <li>● Ống xả nước có thể không được đặt đúng cách.</li> <li>● Có thể có quá nhiều bọt trong lồng giặt.</li> </ul>	Tương tự như trong C02 & C20.
<b>C19</b>	<b>Quá dung lượng.</b>	<ul style="list-style-type: none"> <li>● Đồ giặt có thể vượt quá công suất định mức.</li> </ul>	Xem trang 23 để biết tối đa tải của mỗi chương trình.
<b>C20</b>	<b>Lồng giặt không quay.</b>	<ul style="list-style-type: none"> <li>● Có thể có quá nhiều quần áo.</li> <li>● Quần áo có thể bị rối.</li> <li>● Có thể có quá nhiều bọt trong lồng giặt.</li> <li>● Dây điện có thể bị kéo dài quá mức.</li> <li>● Có thể có thiết bị khác được kết nối với cùng một ổ cắm điện.</li> </ul>	Đề loại bỏ bọt thừa, hãy tắt máy giặt sấy của máy giặt sấy và đợi khoảng 30 phút, sau đó bật lại và chọn Xả & Vắt mà không cần thêm nước giặt.
<b>C30</b>	<b>Nước chảy ra từ ống xả nước thải trong khi giặt.</b>	<ul style="list-style-type: none"> <li>● Đầu ống xả nước thải được đặt thấp hơn 60 cm.</li> </ul>	Xem trang 8 để biết chiều cao thích hợp khi lắp đặt ống xả nước thải.

## Thông Số Kỹ Thuật

<b>Kiểu Máy</b>	<b>BD-120XGV</b>
<b>Nguồn điện</b>	Xem bảng đánh giá gắn phía sau máy giặt
<b>Áp suất nước</b>	0,03-0,8 MPa (0,3-8 kgf/cm <sup>2</sup> )
<b>Kích thước</b>	Rộng 600 mm. x Sâu 650 mm. x Cao 850 mm.
<b>Trọng lượng</b>	68 kg.

<b>Kiểu Máy</b>	<b>BD-100XGV</b>
<b>Nguồn điện</b>	Xem bảng đánh giá gắn phía sau máy giặt
<b>Áp suất nước</b>	0,03-0,8 MPa (0,3-8 kgf/cm <sup>2</sup> )
<b>Kích thước</b>	Rộng 600 mm. x Sâu 650 mm. x Cao 850 mm.
<b>Trọng lượng</b>	68 kg.

<b>Kiểu Máy</b>	<b>BD-120GV</b>
<b>Nguồn điện</b>	Xem bảng đánh giá gắn phía sau máy giặt
<b>Áp suất nước</b>	0,03-0,8 MPa (0,3-8 kgf/cm <sup>2</sup> )
<b>Kích thước</b>	Rộng 600 mm. x Sâu 650 mm. x Cao 850 mm.
<b>Trọng lượng</b>	68 kg.

<b>Kiểu Máy</b>	<b>BD-100GV</b>
<b>Nguồn điện</b>	Xem bảng đánh giá gắn phía sau máy giặt
<b>Áp suất nước</b>	0,03-0,8 MPa (0,3-8 kgf/cm <sup>2</sup> )
<b>Kích thước</b>	Rộng 600 mm. x Sâu 650 mm. x Cao 850 mm.
<b>Trọng lượng</b>	68 kg.

Nếu cần hỗ trợ trong quá trình sử dụng sản phẩm, vui lòng liên hệ  
TRUNG TÂM CHĂM SÓC KHÁCH HÀNG  
Công ty TNHH Arçelik Hitachi Home Appliances Sales Việt Nam  
Hotline miễn cước: 1800 6560  
Email: [contact.AHVN@arcelik-hitachi.com](mailto:contact.AHVN@arcelik-hitachi.com)  
Website: <https://hitachi-homeappliances.com/vn-vn/>

3WPL151051