

GHẾ MASSAGE FJ 2022E

HƯỚNG DẪN SỬ DỤNG

HÃY LƯU Ý NHỮNG HƯỚNG DẪN NÀY.

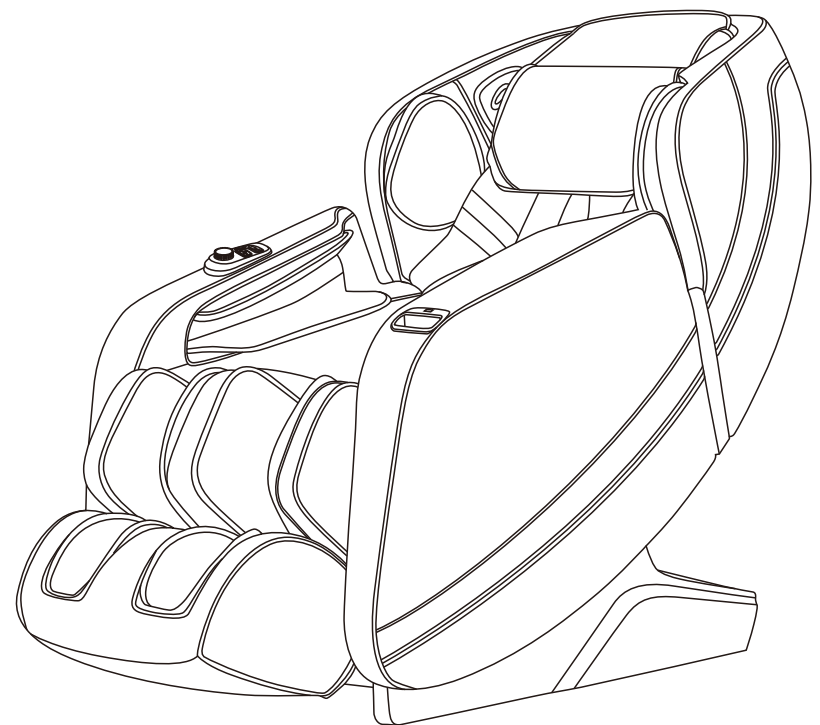

Cảm ơn vì đã mua sản phẩm này. Hãy đọc kỹ hướng dẫn để biết cách sử dụng ghế một cách chính xác. Hãy chú ý một số cảnh báo an toàn và giữ sách hướng dẫn sử dụng này cho những lần sử dụng sau.

Chú ý: Công ty có quyền thay đổi thiết kế sản phẩm và sẽ giải thích cho sự thay đổi đó. Nếu có bất cứ sự khác biệt về chức năng giữa sách hướng dẫn và sản phẩm thực tế, đó là do cải tiến sản phẩm, trường hợp này công ty chúng tôi sẽ thông báo sau. Chức năng cụ thể sản phẩm và màu sắc sẽ được thể hiện chi tiết ở sản phẩm thực tế.

MỤC LỤC

| | |
|---|-------|
| An toàn và bảo trì | 02-03 |
| Cảnh báo an toàn | 04-06 |
| Tên các linh kiện | 07 |
| Chức năng | 08 |
| Hướng dẫn sử dụng điều khiển | 09-10 |
| Phương pháp sử dụng | 11-32 |
| I. Mở máy | 11 |
| II. Cách sử dụng điều khiển | 11-27 |
| III. Các phím tắt trên nút điều khiển nhanh | 26-27 |
| IV. Các chế độ bằng giọng nói | 28 |
| V. Tắt nguồn và dừng massage | 29 |
| VI. Hướng dẫn sử dụng loa Bluetooth | 29 |
| VII. Hướng dẫn cài đặt cho phần chân | 30 |
| VIII. Hướng dẫn tháo lắp và sử dụng đệm đầu, lưng | 31 |
| IX. Bảo vệ sàn | 31 |
| X. Hướng dẫn di chuyển | 32 |
| Đặc điểm kỹ thuật của sản phẩm | 32 |

An toàn và bảo trì

1. Những cảnh báo an toàn quan trọng

- Không cho phép trẻ em chạm vào bất kỳ phần nào có thể di chuyển được của sản phẩm này.
- Sử dụng bộ cấp nguồn được nối đất tốt phù hợp với sản phẩm này.
- Rút phích cắm ra sau khi sử dụng hoặc trước khi vệ sinh để tránh bất kỳ tổn thương vật lý hoặc hư hỏng nào đối với sản phẩm.
- Vận hành sản phẩm này theo hướng dẫn trong sách hướng dẫn này.
- Không sử dụng bất kỳ bộ phận hoặc phụ kiện nào không được khuyến khích.
- Không sử dụng sản phẩm này ở ngoài trời.
- Vui lòng đọc kỹ Hướng dẫn vận hành trước khi vận hành.
- Không bao giờ sử dụng sản phẩm này cho bất kỳ mục đích nào khác không được liệt kê ở đây.
- Nên sử dụng 20 phút mỗi lần.
- Không sử dụng sản phẩm này nếu da bị hồng hoặc bị bỏng.
- Không sử dụng sản phẩm này nếu bì da hoặc da bị vỡ hoặc bị hồng.
- Không sử dụng sản phẩm này nếu lỗ tann nhiệt bị che hoặc bị tắc.
- Không làm rơi bất cứ thứ gì vào sản phẩm này.
- Không bao giờ ngủ trong khi sử dụng sản phẩm này.
- Không sử dụng sản phẩm này nếu bạn đang say rượu hoặc cảm thấy không khỏe.
- Không sử dụng sản phẩm này trong vòng một giờ sau bữa ăn.
- Không sử dụng sản phẩm này với lực quá mạnh để tránh bị thương.
- Không mang bất kỳ vật liệu dễ vỡ, dễ nổ hoặc dễ bắt lửa nào trong túi của bạn, chẳng hạn như điện thoại di động và bật lửa khi sử dụng ghế massage.

2. Môi trường hoạt động

- Không sử dụng sản phẩm này trong môi trường quá ẩm ướt như phòng tắm.
- Ngừng sử dụng sản phẩm này ngay lập tức khi nhiệt độ môi trường thay đổi mạnh.
- Không sử dụng sản phẩm này trong bất kỳ môi trường có nhiều bụi hoặc có hại cho da ghế.
- Không sử dụng sản phẩm này trong không gian nhỏ hoặc nơi không có hệ thống thông gió tốt.
- Nhiệt độ phòng bình thường nằm trong khoảng từ 0 ° C đến 35 ° C.
- Không sử dụng sản phẩm này trong phòng quá ẩm như phòng tắm. Sử dụng nó tại một độ ẩm tương đối từ 20% đến 80%.
- Không sử dụng sản phẩm này ở ngoài trời.
- Tránh ánh nắng trực tiếp.
- Để sản phẩm này tránh xa bất kỳ nguồn nhiệt nào như bếp nấu và cửa thoát khí của không khí điều hòa.
- Không sử dụng sản phẩm này trong thời tiết có sương hoặc sét.
- Không sử dụng sản phẩm này ở những nơi có nhiều bụi.

3. Những đối tượng sau đây không nên sử dụng sản phẩm này

- Bệnh nhân loãng xương.
- Bệnh nhân bị bệnh tim hoặc đeo các thiết bị y tế điện tử như máy tạo nhịp tim.
- Những người bị sốt.
- Phụ nữ có thai hoặc phụ nữ đang trong kỳ kinh nguyệt.
- Bệnh nhân bị thương hoặc mắc bệnh ngoài da.
- Khi không có người giám sát, bất kỳ trẻ em nào dưới 14 tuổi và những đối tượng bị bất tỉnh không được phép sử dụng sản phẩm này.
- Những người được bác sĩ yêu cầu nghỉ ngơi hoặc cảm thấy không khỏe.
- Những người có cơ thể ẩm ướt không được sử dụng sản phẩm này.
- Sản phẩm này có bề mặt nóng. Người nhạy cảm với nhiệt phải chú ý khi sử dụng sản phẩm này.

An toàn và bảo trì

4. Các Biện pháp Phòng ngừa an toàn

- Kiểm tra xem điện áp có phù hợp với thông số kỹ thuật của sản phẩm này hay không.
- Không bao giờ cầm hoặc rút phích cắm ra bằng tay ướt.
- Không để nước chảy vào sản phẩm này để tránh điện giật hoặc gây hư hỏng thiết bị này sản phẩm.
- Không kéo dây điện khi cắm hoặc rút phích cắm. Xử lý thô là cấm. Không làm hỏng dây hoặc sửa đổi mạch của sản phẩm này.
- Không lau các bộ phận mang điện của sản phẩm này bằng khăn ướt như công tắc nguồn và phích cắm.
- Tránh xa sản phẩm này trong trường hợp mất điện sau đó có điện đột ngột để tránh bất kỳ thương tích nào.
- Ngừng sử dụng sản phẩm này ngay lập tức khi nó hoạt động không bình thường và tham khảo ý kiến nhà cung cấp tại địa phương của bạn.
- Ngừng sử dụng sản phẩm này nếu bạn cảm thấy không khỏe, và tham khảo ý kiến bác sĩ chăm sóc sức khỏe của bạn.
- Sản phẩm này không dành cho những người (kể cả trẻ em) bị giảm năng lực thể chất, giác quan hoặc tinh thần, hoặc thiếu kinh nghiệm và kiến thức, trừ khi họ đã được giám sát hoặc hướng dẫn liên quan đến việc sử dụng sản phẩm này bởi nhân viên chịu trách nhiệm về sự an toàn của họ. Trẻ em nên được giám sát để đảm bảo rằng chúng không nghịch với sản phẩm này.
- Nếu dây nguồn bị hỏng, nó phải được thay thế bởi nhà sản xuất, dịch vụ của họ, đại lý hoặc nhân viên có trình độ tương tự để tránh các nguy cơ.

5. Dịch vụ và bảo trì sản phẩm

- Sản phẩm này nên được bảo trì bởi trung tâm dịch vụ được chỉ định bởi chỉ nhà sản xuất.
- Người dùng không nên tháo rời hoặc bảo trì nó mà không được phép.
- Đừng quên tắt công tắc nguồn chính sau khi sử dụng.
- Không sử dụng sản phẩm này nếu ổ cắm điện bị lỏng.
- Nếu sản phẩm này không được sử dụng trong một thời gian dài, cần phải cuộn lại dây nguồn của sản phẩm này và bảo quản sản phẩm này trong môi trường khô ráo và không có bụi.
- Không bảo quản sản phẩm này ở nhiệt độ cao hoặc gần ngọn lửa. Tránh kéo dài tiếp xúc trực tiếp với ánh nắng mặt trời.
- Hãy lau sản phẩm này bằng vải khô. Không được sử dụng chất pha loãng, benzen hoặc cồn để vệ sinh sản phẩm.
- Các thành phần cơ học của sản phẩm này được thiết kế và sản xuất đặc biệt, vì vậy không cần bảo trì đặc biệt.
- Không dùng vật nhọn đâm vào sản phẩm này.
- Không cuộn hoặc kéo sản phẩm này trên bất kỳ nền đất không bằng phẳng. Thay vào đó, nó nên được đỡ bởi trước khi di chuyển.
- Vui lòng không sử dụng sản phẩm này liên tục.

6. Giải pháp cho các sự cố thông thường

- Nếu động cơ phát ra âm thanh trong khi vận hành sản phẩm này, thì đây là âm thanh hoạt động bình thường.
- Nếu bộ điều khiển không thể hoạt động bình thường, hãy kiểm tra xem phích cắm và ổ cắm điện có được kết nối chắc chắn và công tắc nguồn có được bật hay không.
- Nếu hết thời gian làm việc định mức, sản phẩm này sẽ tự động tắt nguồn; Nếu sản phẩm này tiếp tục hoạt động trong một thời gian dài, nhiệt tang cao, máy sẽ tự động dừng lại. Sản phẩm sẽ được sử dụng lại sau nửa tiếng đồng hồ.

7. Điều kiện bảo quản

- Nhiệt độ phòng bảo quản: -5 ° C đến 35 ° C.
- Độ ẩm tương đối (RH) từ 20% đến 80%; không có khí gas và phòng được thông gió tốt.

Cảnh báo an toàn

⚠ Lưu ý:

Khi phần đế chân của ghế massage được nâng lên, không ai được đè lên chỗ để chân để tránh ghế mát xa đổ về phía trước sẽ làm hỏng bộ phận này sản phẩm hoặc dẫn đến thương tích cá nhân.

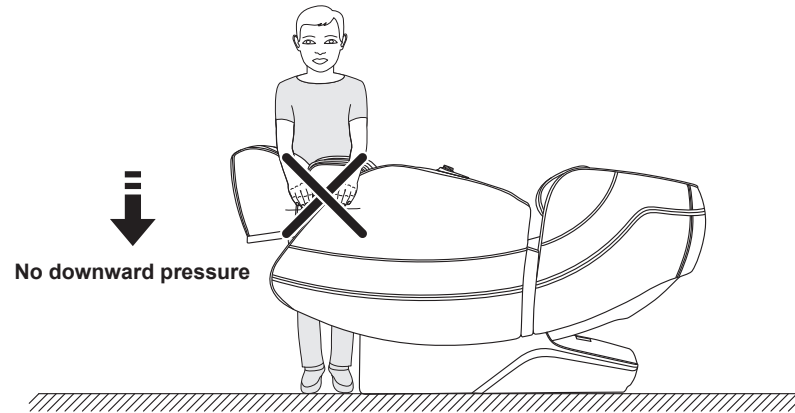

⚠ Lưu ý:

Trước khi ngồi lên ghế massage, hãy đảm bảo rằng đồ đạc của người thao tác trên ghế massage không nằm ở vị trí đệm ngồi để tránh gây khó chịu cho lưng trong quá trình cơ thể đè xuống và bất kỳ thiệt hại nào đối với bộ điều khiển ghế massage.

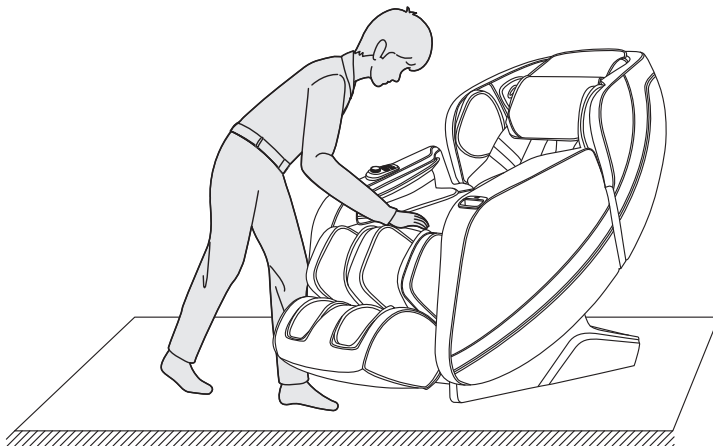

04

Cảnh báo an toàn

⚠ Lưu ý:

Không tháo hoặc kéo cáp bộ điều khiển từ xa hoặc dây nguồn trong trạng thái chờ hoặc bật nguồn, để tránh bất kỳ hư hỏng nào đối với sản phẩm hoặc do có dòng điện đột ngột vào sẽ khiến người dùng giật điện. Bạn nên rút cáp bộ điều khiển từ xa và dây điện và cất chúng đi sau khi bạn sử dụng ghế massage.

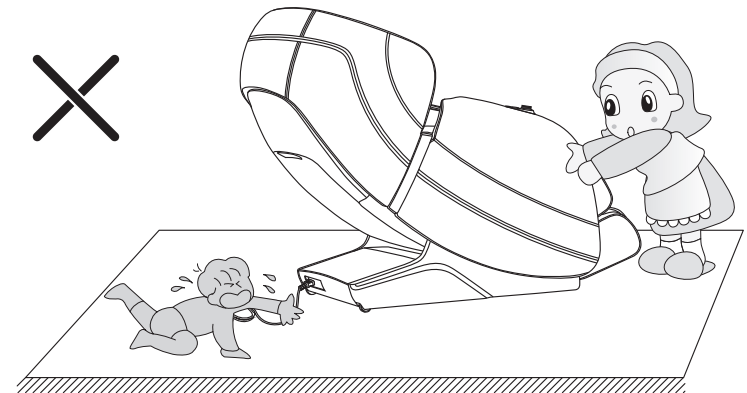

⚠ Lưu ý:

Khi bật chức năng không trọng lực, hãy kiểm tra xem có bất kỳ trẻ em hoặc vật nuôi nào chơi dưới chỗ để chân và phần tựa lưng, để tránh bất kỳ thiệt hại nào đối với sản phẩm này hoặc thương tích.

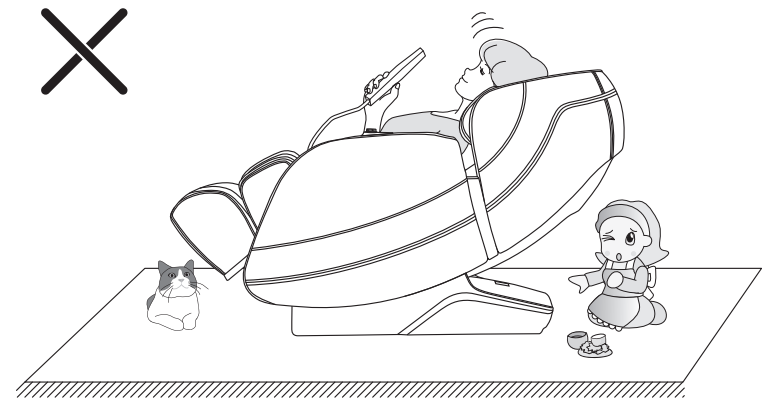

05

Cảnh báo an toàn

⚠ Lưu ý:

Trước khi sử dụng ghế massage, hãy bỏ bất kỳ vật cứng nào trong túi của bạn hoặc bất kỳ đồ trang sức mang theo bên mình (ví dụ: chìa khóa, đồng hồ, các vật cứng cầm tay tương tự khác) để tránh bất kỳ thiệt hại nào cho sản phẩm này hoặc chấn thương vật lý trong quá trình massage.

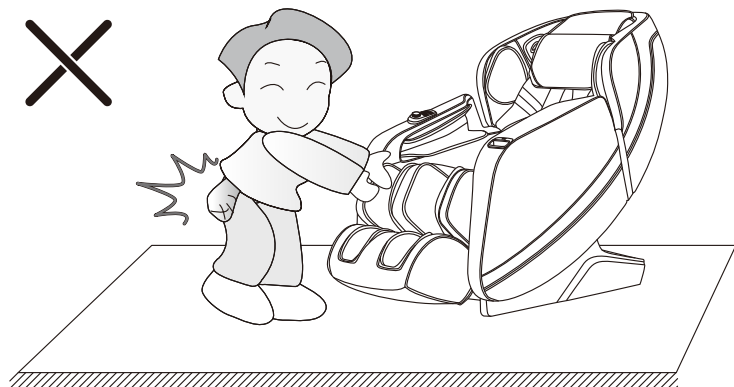

⚠ Lưu ý:

Không rút dây nguồn hoặc tắt trực tiếp công tắc nguồn ở mặt sau của ghế mát-xa trong quá trình mát-xa, để tránh bất kỳ thiệt hại nào cho sản phẩm này hoặc chấn thương vật lý.

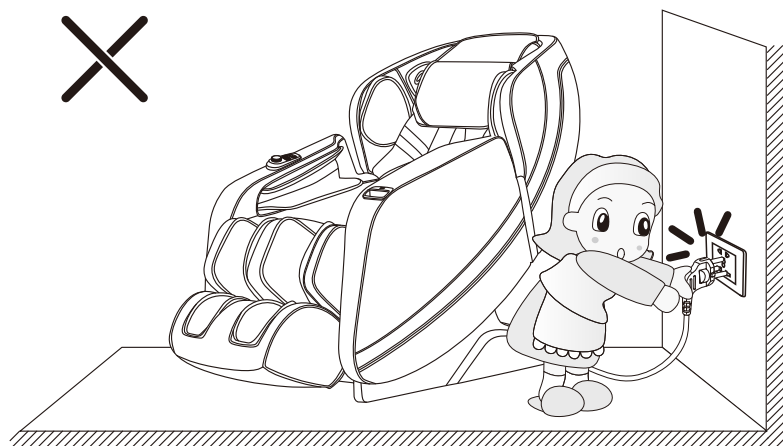

Tên các linh kiện

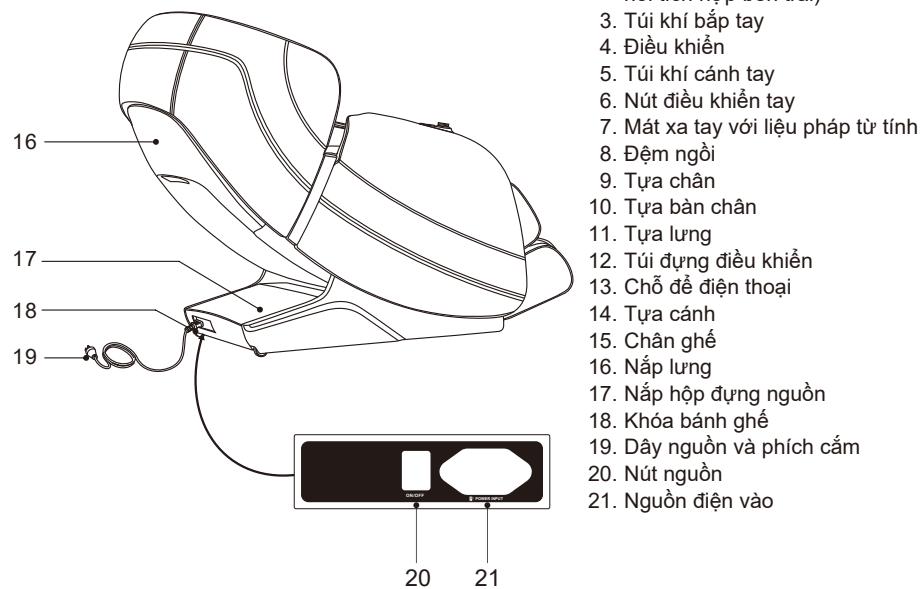
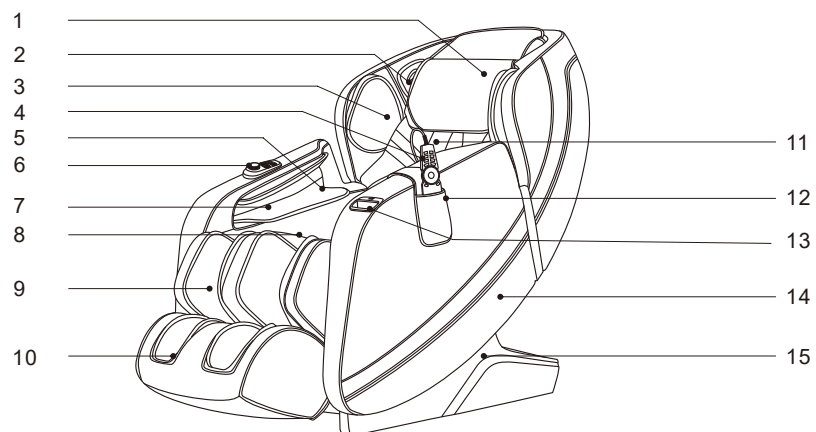

1. Gối đầu
2. Âm thanh kỹ thuật số 2.3D (micrô kích hoạt bằng giọng nói tích hợp bên trái)
3. Túi khí bắp tay
4. Điều khiển
5. Túi khí cánh tay
6. Núm điều khiển tay
7. Mát xa tay với liệu pháp từ tính
8. Đệm ngồi
9. Tựa chân
10. Tựa bàn chân
11. Tựa lưng
12. Túi đựng điều khiển
13. Chỗ để điện thoại
14. Tựa cánh
15. Chân ghế
16. Nắp lưng
17. Nắp hộp đựng nguồn
18. Khóa bánh ghế
19. Dây nguồn và phích cắm
20. Núm nguồn
21. Nguồn điện vào

Chức năng

- Sản phẩm này được thiết kế với một nhóm con lăn massage thông minh và yên tĩnh giúp có thể di chuyển lên xuống.
- Có năm loại chế độ massage mô phỏng như massage Nhật bản shiatsu, nhào, vỗ, nhào và vỗ.
- Nó có thể tự động phát hiện vị trí vai.
- Với 18 chức năng massage tự động đặc biệt: Massage nhanh, massage thoải mái, mát xa thư giãn, mát xa kéo giãn, mát xa cổ & vai, lưng & thắt lưng xoa bóp, xoa bóp toàn thân, xoa bóp cột sống, phục hồi mệt mỏi, giảm nhẹ độ cứng, định hình hông, xoa bóp khi ngủ, phục hồi thể thao, phác đồ, xoa bóp, kích thích sinh lực, giảm đau, dành cho nhân viên văn phòng.
- Có năm chức năng bộ nhớ thông minh (M1, M2, M3, M4, M5): các chức năng và kỹ thuật xoa bóp đã lưu có sẵn (ví dụ: cha, mẹ, con gái, con trai, hoặc không).
- Nửa thân trên thường chọn chế độ massage tự động; có năm loại lựa chọn vị trí mát xa như một phần, điểm cố định, toàn thân, lên và xuống; nâng vai, nhào, vỗ, shiatsu và nhào và vỗ với năm kỹ thuật xoa bóp; kỹ thuật massage có năm tốc độ có thể điều chỉnh; khi massage ở chế độ gõ và shiatsu, kỹ thuật massage có ba chiều rộng để điều chỉnh.
- Chức năng massage bằng túi khí: chức năng massage áp lực không khí trên cánh tay (tích hợp 4 túi khí), chức năng xoa bóp áp lực khí cánh tay (tích hợp 4 túi khí), áp suất khí lòng bàn tay chức năng massage (tích hợp 4 túi khí), chức năng massage áp lực chân (tích hợp 16 túi khí) và ba mức điều chỉnh cường độ áp suất không khí.
- Lưng và chức năng sưởi sử dụng sợi carbon làm nguồn sưởi hồng ngoại, và ba mức để điều chỉnh nhiệt độ sưởi.
- Chức năng xác định và điều khiển giọng nói thông minh.
- Túi khí trong lòng bàn tay trái và phải, trong các túi khí có massage nổi bật với chức năng trị liệu từ tính
- Khi tựa lưng ngả lưng xuống, sản phẩm này được chế tạo để tiết kiệm không gian bằng cách làm cho ghế trượt về phía trước.
- Thanh tựa lưng áp dụng công nghệ đường ray "SL", hoàn toàn phù hợp với đường cong của phần lưng của cơ thể người dùng và có thể tận hưởng cảm giác mát-xa ôm sát từ đầu đến đuôi.
- Hệ thống phát nhạc: được tích hợp loa kỹ thuật số 3D trên cánh tay trái và phải. Các chức năng Bluetooth của thiết bị thông minh có thể được sử dụng để phát nhạc trên mạng mà không cần dây kết nối.
- Được trang bị chức năng xoa bóp chân để giảm bớt sự căng cứng hoặc căng thẳng của cơ bắp chân do đứng trong thời gian dài.
- Được trang bị chức năng xoa bóp chân để giảm bớt sự căng cứng hoặc căng thẳng của cơ bắp chân do đứng trong thời gian dài.
- Được trang bị chức năng điều chỉnh lên / xuống, độc lập với phần đế chân, liên kết chức năng điều chỉnh lên / xuống và chức năng không trọng lực.
- Có nút BẬT / TẮT, nút tạm dừng, nút chế độ tự động, điều khiển bằng giọng nói, nút không trọng lực, v.v. ở phần tựa tay phải.
- Chức năng massage bàn chân có sẵn cho phần dưới lòng bàn chân. Bộ ba con lăn để xoa bóp đến tận cuối ngón chân; massage sâu vào lòng bàn chân.
- Có chức năng sạc USB trong khe cắm điện thoại di động ở phía trước và bên phải chỗ để tay.
- Bệ tựa tay bên trái và bên phải được trang bị đèn LED.
- Được trang bị bộ điều khiển từ xa bằng tay với màn hình màu TFT
- Thiết lập chức năng tự động tắt máy và thu hồi ghế.

Hướng dẫn sử dụng điều khiển

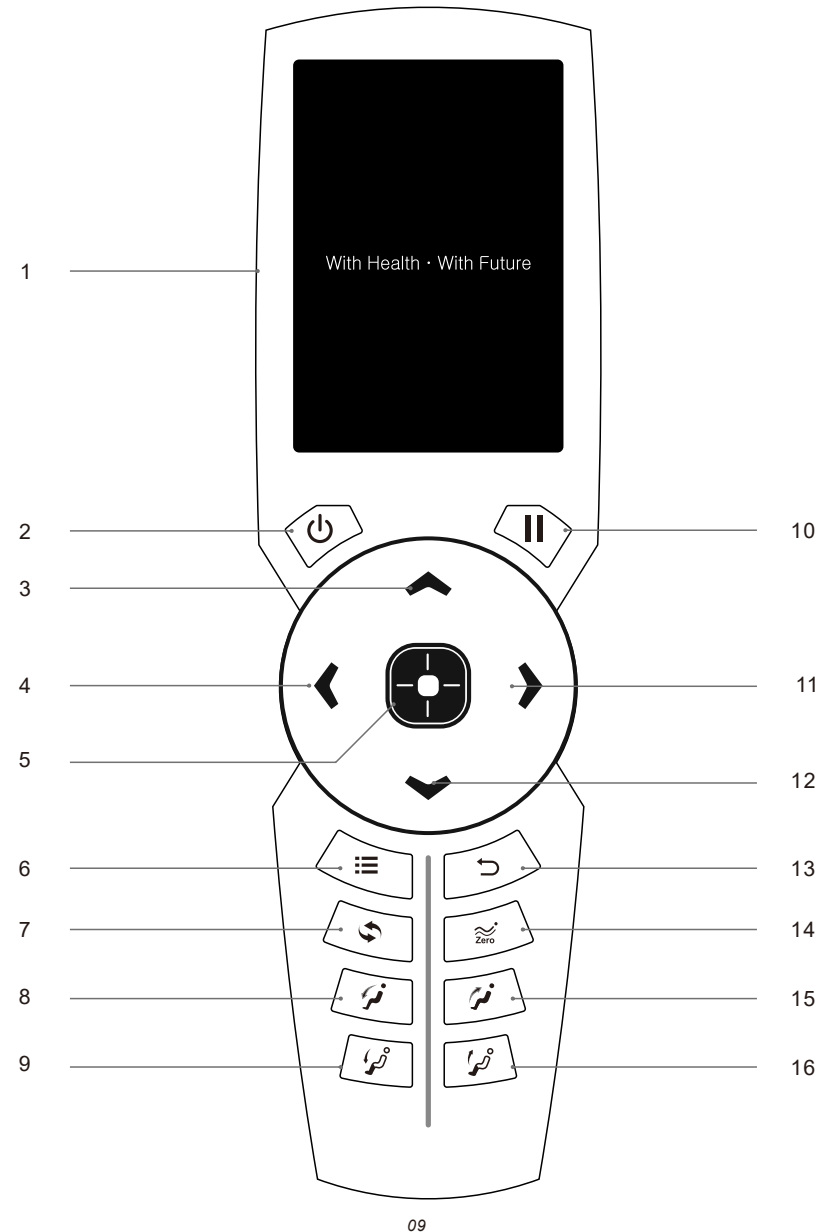

Hướng dẫn sử dụng điều khiển

1. **Hiển thị**
Màn hình màu TFT, hiển thị các chức năng massage ở trạng thái đang chạy.
2. **Phím chuyển đổi:**
Bật hoặc tắt ghế massage.
3. **Phím trên:**
Phím điều hướng lên: chọn một đối tượng hướng lên trong menu hoặc điều chỉnh massage vị trí trở lên.
4. **Phím trái:**
Phím điều hướng trái: trở về menu trước hoặc chọn một đối tượng sang trái.
5. **Phím OK:**
Xác nhận chức năng massage đã chọn để massage.
6. **Phím menu chính:**
Vào giao diện lựa chọn menu chính. Để biết thêm thông tin về các chức năng, tham khảo Trang 15 của Hướng dẫn Thao tác.
7. **Phím AUTO:**
Vào giao diện lựa chọn chế độ chức năng tự động. Để biết thêm thông tin về các chức năng, tham khảo Trang 13 của Hướng dẫn Vận hành.
8. **Phím hạ ghế:**
Theo yêu cầu góc massage, đồng thời điều chỉnh chức năng liên kết ngồi của phần tựa lưng và phần đế chân cho sự liên kết thoải mái nhất khi ngồi tư thế xoa bóp.
9. **Phím nâng chân:**
Điều chỉnh phần đế chân lên trên tùy theo nhu cầu mát xa của riêng bạn sao cho phù hợp nhất với tư thế massage.
10. **Phím tạm dừng:**
Tạm dừng tất cả các chức năng mát xa đang hoạt động. Nhấn lại nút này để tiếp tục chạy tất cả các chức năng massage trước khi tạm dừng.
11. **Phím quay lại:**
Quay lại giao diện thông tin chức năng trong trạng thái đang chạy hiện tại, hoặc trở lại giao diện trước đó.
12. **Phím xuống:**
Phím điều hướng xuống: chọn một đối tượng hướng xuống trong menu hoặc điều chỉnh vị trí xoa bóp hướng xuống.
13. **Phím phải:**
Phím điều hướng bên phải: vào menu phụ hoặc chọn một đối tượng ở bên phải.
14. **Phím không trọng lực:**
Điều chỉnh góc của ghế massage để không trọng lực. Có tổng cộng bốn chế độ để lựa chọn (tức là lần nhấn đầu tiên là Cấp độ 1; nhấn lần thứ 2 là Cấp độ 2; lần nhấn thứ 3 là Cấp độ 3; và lần nhấn thứ 4 làm cho ghế massage khôi phục lại trạng thái ban đầu).
15. **Phím ngả ghế:**
Theo góc massage yêu cầu, đồng thời điều chỉnh liên kết xuống chức năng của tựa lưng và chỗ đế chân để liên kết xuống thoải mái nhất tư thế xoa bóp.
16. **Phím nghỉ ngơi nhẹ nhàng:**
Điều chỉnh phần đế chân xuống theo nhu cầu mát xa của riêng bạn sao cho phù hợp nhất với tư thế massage thoải mái.

Hướng dẫn sử dụng

I. Mở nguồn điện



II. Các thức điều khiển chức năng massage

1. Standby

- Sau khi ghế massage được mở và tắt, điều khiển ở trạng thái chờ (tức là đèn LEG tắt) và không thể thực hiện bất kỳ hoạt động nào (trừ phím công tắc)



2. Bắt đầu massage (nút nguồn)

- Nhấn nút “Nguồn” để bắt đầu mát xa, vào màn hình khởi động, tựa lưng duy trì vị trí mặc định.
- Sau khi tự động nằm xuống vị trí mặc định, ghế massage sẽ tự động phát hiện vị trí vai và cơ thể (lưu ý: chế độ nhanh chỉ phát hiện vị trí vai, các chế độ khác phát hiện toàn bộ cơ thể và vị trí vai), dò tìm xong sẽ kết thúc. Hoặc bạn có thể nhấn nút “xác nhận”, ghế massage sẽ trực tiếp bắt đầu massage ở chế độ mặc định mà không cần nhận diện vị trí vai và cơ thể.

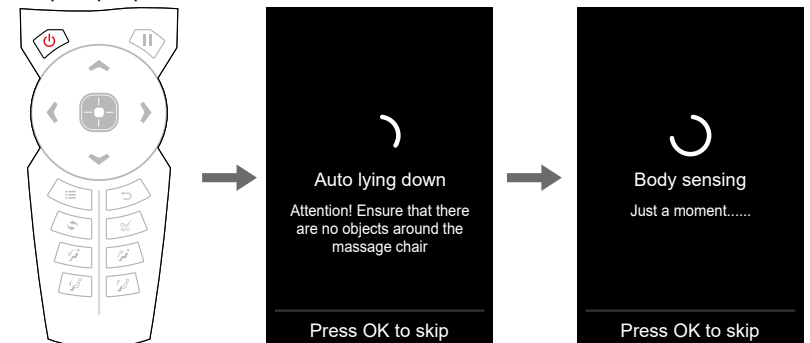

Hướng dẫn sử dụng

- Sau khi kiểm tra vị trí vai, phát ra bằng âm thông báo "di-di-di", bạn có thể điều chỉnh vị trí vai bằng cách nhấn nút lên hoặc xuống theo chiều cao của người. Có 11 cấp độ để điều chỉnh vai. Nếu không có sự điều chỉnh trong 10 giây, ghế sẽ chuyển sang chức năng massage tự động. Hoặc bấm trực tiếp Nút "xác nhận" ngay lập tức. Nếu ghế massage không kiểm tra vị trí vai, massage sẽ bắt đầu với vị trí mặc định.

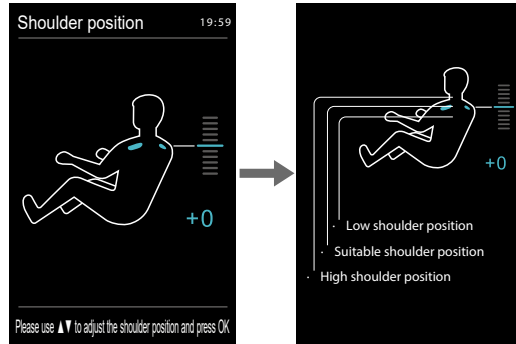

| Nút | Mô tả |
|-----|--|
| | Di chuyển con lăn massage lên trên, đến một vị trí phù hợp với vai |
| | Di chuyển con lăn massage xuống dưới, đến một vị trí phù hợp với vai |

- Nếu bạn cần điều chỉnh vị trí vai sau khi chương trình mát-xa bắt đầu, bạn có thể chọn trực tiếp "Điều chỉnh vị trí vai" để vào vị trí vai giao diện điều chỉnh; bạn có thể nhấn "Phím Lên" hoặc "Phím Xuống" để điều chỉnh vị trí vai và chiều cao; bạn có thể nhấn "Nút trái" để quay lại menu trước đó hoặc đợi trong 10 giây để tự động quay lại giao diện.

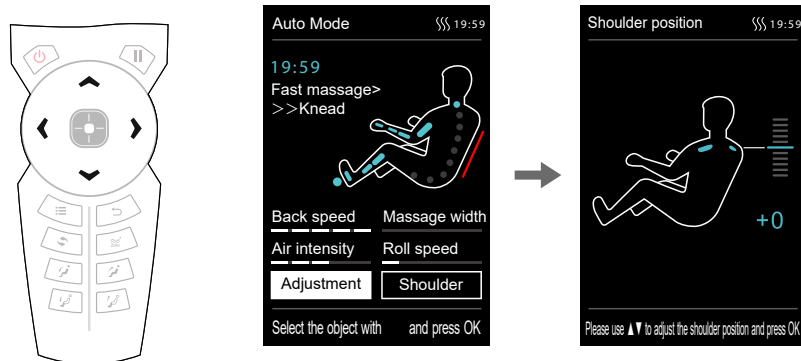

Hướng dẫn sử dụng

3. Nút dừng

- Trong khi chức năng mát-xa đang hoạt động, nhấn nút "Tạm dừng" để tạm dừng tất cả các chức năng massage; nhấn nút "Tạm dừng" một lần nữa để tiếp tục chức năng massage trước khi tạm dừng. Nếu thời gian tạm dừng vượt quá 20 phút, tất cả các động tác xoa bóp sẽ tự động bị tắt.

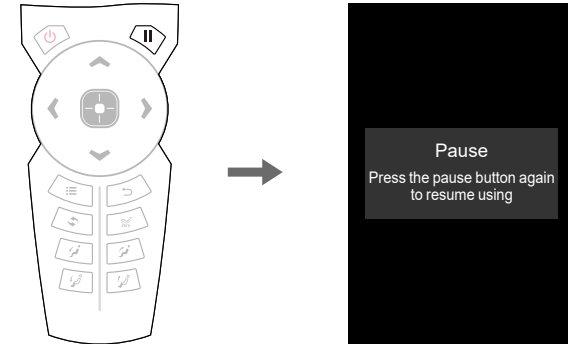

4. Nút menu

- Nhấn "Nút Menu" để vào giao diện lựa chọn chức năng massage của menu, bao gồm chức năng tự động, thủ công và các chức năng khác, lưu trữ thông minh, góc điều chỉnh, cài đặt và các giao diện chức năng khác.
- Chọn Menu nhấn nút "lên" hoặc "xuống", nhấn nút "xác nhận" để xác nhận giao diện menu lựa chọn. Nhấn nút "quay lại" để trở lại chức năng giao diện thông tin tuyến chọn.

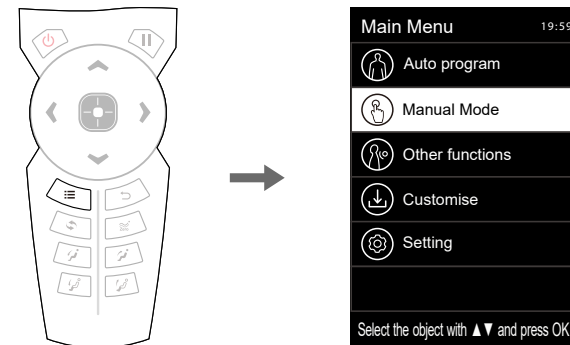

Hướng dẫn sử dụng

1) Chức năng tự động (menu chính - chức năng tự động)

- Nhấn "Nút Menu" để vào giao diện menu chính. Nhấn "Phím Lên" hoặc "Xuống Phím" để chọn các chức năng tự động. Nhấn "OK" (hoặc nhấn trực tiếp "Phím TỰ ĐỘNG" trong giao diện) để lựa chọn các chức năng tự động.
- Có sẵn 18 chức năng massage tự động đặc biệt: Massage nhanh, Massage thoải mái, Massage thư giãn, Massage kéo giãn, Massage cổ vai, Massage lưng & eo, Massage toàn thân, Massage đốt sống, Phục hồi mệt mỏi, Giảm cứng khớp, Định hình hình hông, Massage giấc ngủ, Phục hồi thể thao, Chế độ điều trị, Xoa bóp tổng thống, Kích thích sinh lực, Giảm đau nhức, Bạch cổ tử cung.
- Nhập giao diện chức năng tự động. Nhấn "Phím Lên" hoặc "Phím Xuống" để chọn bất kỳ chương trình massage chức năng tự động nào. Nó sẽ tự động quay lại giao diện thông tin, giao diện này sẽ được hiển thị dưới dạng giao diện thông tin chức năng tự động

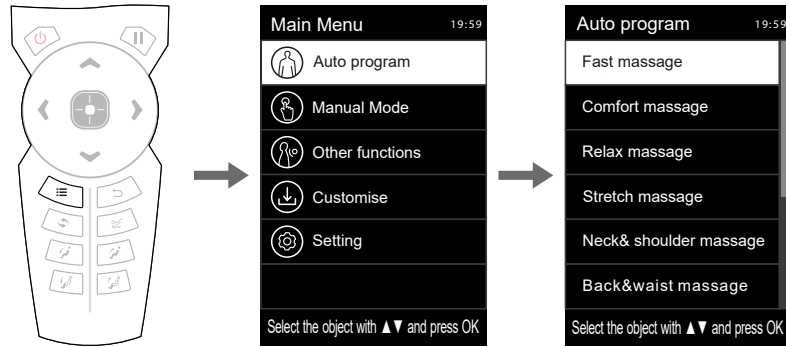

| Chức năng | Mô tả |
|-------------------|--|
| Massage nhanh | Trải nghiệm tất cả các hiệu ứng massage một cách nhanh chóng |
| Thoải mái | Trải nghiệm massage thoải mái nhất. |
| Thư giãn | Mát xa sâu nhẹ nhàng và thoải mái để giảm bớt mệt mỏi và thư giãn cho cơ thể |
| Kéo giãn | Di chuyển các bộ phận cơ thể của bạn lên và xuống qua phần đế chân và phần tựa lưng; túi khí massage có thể bóp tròn phần chân của bạn |
| Vai gáy | Tập chung massage phần vai và gáy. |
| Lưng và thắt lưng | Tập trung vào massage lưng và thắt lưng. |

Hướng dẫn sử dụng

| | |
|---------------------|---|
| Massage toàn thân | Massage toàn thân: Massage sâu để trẻ hóa cơ thể của bạn. |
| Massage cột sống | Tập trung vào việc xoa bóp cột sống và giải tỏa hoàn toàn sự mệt mỏi và đau đớn cho cơ thể bạn. |
| Phục hồi | Xoa bóp sâu vào các huyết đạo có thể giảm đau nhức hiệu quả. |
| Giảm đau | Cải thiện lưu thông máu tổng thể của cơ thể để tăng cường sức sống và khả năng miễn dịch. |
| Massage lưng eo | Massage hiệu quả cho vùng hông và đùi, có vai trò định hình cơ thể, giảm tích tụ mỡ thừa trên cơ thể. |
| Massage ngủ ngon | Trong 30 phút, massage theo 3 giai đoạn với các chế độ, cường độ và mức độ khác nhau để tạo giấc ngủ ngon |
| Thể thao | Nhanh chóng phục hồi sau khi vận động mệt mỏi. |
| Văn phòng | Tăng cường vận động thể lực bằng cách massage, cải thiện các chức năng của cơ thể Người ít vận động văn phòng. |
| Massage tổng thống | Giảm mệt mỏi và thư giãn cơ, cải thiện vi tuần hoàn của lưng và tay chân và nhanh chóng giảm căng thẳng |
| Tăng cường sinh lực | Massage tổng thể các cơ toàn thân, các chức năng khác nhau của cơ thể nhanh chóng được đánh thức và bắt đầu một ngày mới tràn đầy sức sống. |
| Giảm đau | Có tác dụng thúc đẩy kinh mạch cơ thể, loại bỏ mệt mỏi, thúc đẩy tuần hoàn máu, nâng cao khả năng miễn dịch của cơ thể, giảm mỏi cơ và đau |
| Người cao tuổi | Nó phù hợp với người cao tuổi, lực xoa bóp tổng thể nhẹ hơn, động tác nhẹ nhàng, và nó cũng phù hợp với những người không bị căng thẳng. |

Lưu ý: Các chức năng tự động trong dịch vụ đã được chọn sẽ được hiển thị trên thanh trạng thái chức năng massage

Hướng dẫn sử dụng

2) Chức năng thủ công (menu chính - chức năng thủ công)

- Nhấn "Nút Menu" để vào giao diện menu chính. Nhấn "Phím Lên" hoặc "Phím Xuống" để chọn chức năng thủ công và nhấn "OK" để vào giao diện chức năng thủ công.
- 5 kỹ thuật / chức năng massage thủ công: TẮT, nhào, gõ, nhào và gõ đồng thời, Shiatsu, gõ, v.v.
- Sau khi vào giao diện chức năng thủ công, nhấn "Phím Lên" hoặc "Phím Xuống" để chọn kỹ thuật massage thủ công cần thiết. Nhấn "OK" để xác nhận. Nhấn "Nút trái" để quay lại giao diện trước đó. Sau khi quay lại giao diện thông tin, bạn sẽ thấy rằng bạn đã vào giao diện thông tin của chức năng thủ công

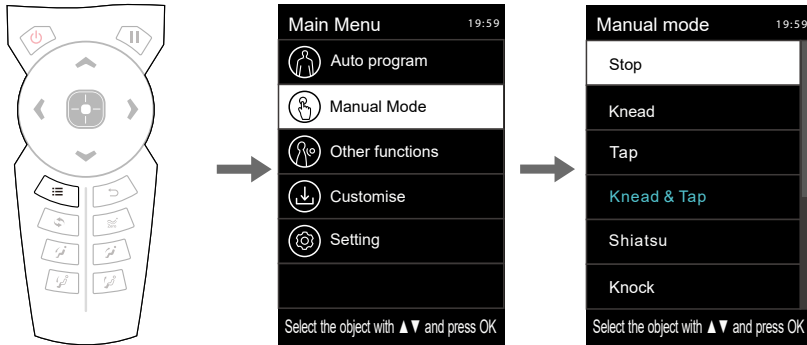

| Chức năng | Mô tả |
|-----------|-----------------|
| Nhào | Tốc độ |
| Vỗ | Tốc độ, độ rộng |
| Nhào vỗ | Tốc độ |
| Bấm huyết | Tốc độ, độ rộng |
| Đấm | Tốc độ, độ rộng |

· 5 mức tốc độ có thể điều chỉnh
· 3 mức độ rộng có thể điều chỉnh

Hướng dẫn sử dụng

3) Các chức năng khác (phím menu chính - các chức năng khác)

- Nhấn "Nút Menu" để vào giao diện menu chính. Nhấn "Phím Lên" hoặc "Phím Xuống" để chọn các biểu tượng chức năng khác. Nhấn "OK" để vào các giao diện chức năng khác.
- Các chức năng khác bao gồm: massage túi khí cho phần trên cơ thể, massage túi khí cho phần dưới cơ thể, sưởi ấm lưng và các chức năng massage khác.
- Sau khi vào giao diện chức năng khác, nhấn "Phím Lên" hoặc "Phím Xuống" để chọn chức năng massage. Sau khi chọn bất kỳ một trong các chức năng, hãy sử dụng "Nút phải" để bật hoặc tắt chức năng. Sau đó nhấn "OK" để xác nhận. Nhấn "Nút trái" để quay lại giao diện menu trước đó.

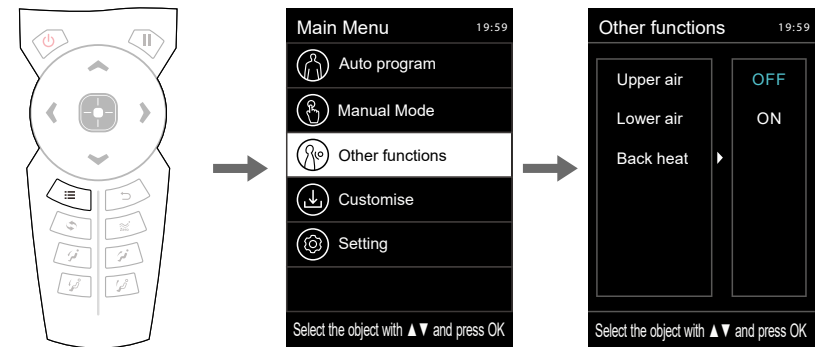

01) Các chức năng khác - massage túi khí cho phần trên cơ thể

- Massage túi khí cho phần trên cơ thể: bao gồm massage túi khí cho áp lực trên cánh tay, massage túi khí cho cánh tay và các chức năng massage túi khí khác.
- Nhập một giao diện chức năng khác. Nhấn "Phím Lên" hoặc "Phím Xuống" để chọn chức năng massage túi khí cho phần trên cơ thể. Sử dụng "Nút Phải" để bật hoặc tắt chức năng massage túi khí cho phần trên cơ thể. Sau đó nhấn "OK" để xác nhận. Nhấn "Nút trái" để quay lại giao diện menu trước đó.

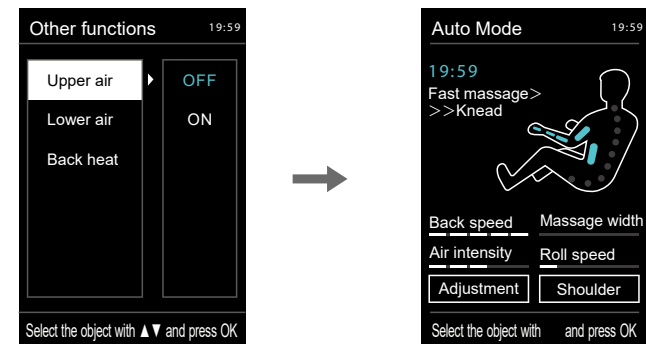

Hướng dẫn sử dụng

02) Các chức năng khác - massage túi khí cho phần dưới cơ thể

- Túi khí massage phần dưới cơ thể: bao gồm các chức năng massage túi khí cho chân, bàn chân, v.v.
- Nhập một giao diện chức năng khác. Nhấn "Phím Lên" hoặc "Phím Xuống" để chọn chức năng massage túi khí cho phần dưới cơ thể. Sử dụng "Nút Phải" để bật hoặc tắt chức năng massage túi khí cho phần thân dưới. Sau đó nhấn "OK" để xác nhận. Nhấn "Nút trái" để quay lại giao diện menu trước đó.

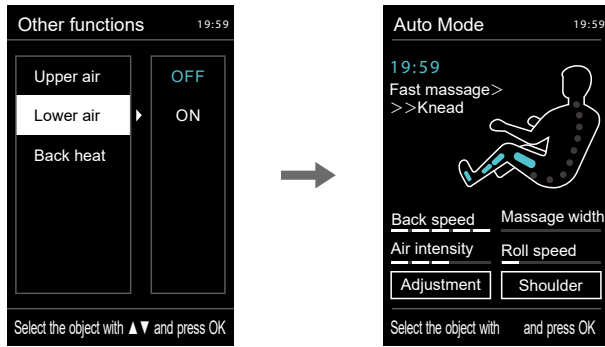

03) Các chức năng khác - nhiệt hồng ngoại

- Nhiệt hồng ngoại lưng: bật hoặc tắt chức năng sưởi ấm lưng; mặt sau sẽ trở nên ấm hơn sau khi sưởi ấm như vậy trong 3 phút.
- Nhập một giao diện chức năng khác. Nhấn "Phím Lên" hoặc "Phím Xuống" để chọn chức năng nhiệt hồng ngoại lưng. Sử dụng "Nút Phải" để bật hoặc tắt chức năng này. Sau đó nhấn "OK" để xác nhận. Nhấn "Nút Trái" để quay lại giao diện menu trước đó.

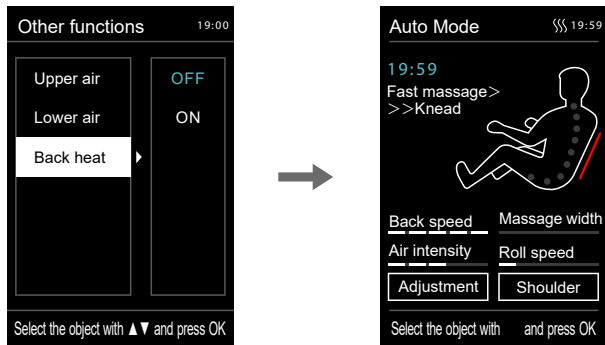

Hướng dẫn sử dụng

4) Bộ nhớ thông minh (menu chính - bộ nhớ thông minh)

- Nhấn "Nút Menu" để vào giao diện menu. Nhấn "Phím Lên" hoặc "Phím Xuống" để chọn biểu tượng lưu trữ thông minh. Nhấn "OK" để vào giao diện lưu trữ thông minh, bao gồm: cuộc gọi lưu trữ thông minh, lưu trữ thông minh, hủy và các chức năng lưu trữ khác
- Cuộc gọi lưu trữ thông minh bao gồm: M1, M2, M3, M4 và M5.
- Lưu trữ thông minh bao gồm: M1, M2, M3, M4 và M5.
- Gọi: Gọi chế độ massage được lưu trữ, kỹ thuật massage, chế độ túi khí và cường độ theo tình trạng chạy hiện tại, các vị trí và góc độ của chỗ để chân và phần tựa lưng, và các chức năng massage khác.
- Lưu trữ: Lưu trữ chế độ massage, kỹ thuật massage, chế độ túi khí và cường độ dưới trạng thái chạy hiện tại, vị trí và góc độ của chỗ để chân và phần tựa lưng, và các chức năng massage khác.
- Hủy bỏ là tùy chọn thoát.

Lưu ý: Khi lưu phương pháp massage, bạn có thể nhận xét về chức năng và phương pháp massage theo chiều rộng Massage đã lưu (ví dụ: cha, mẹ, con trai, con gái hoặc không có).

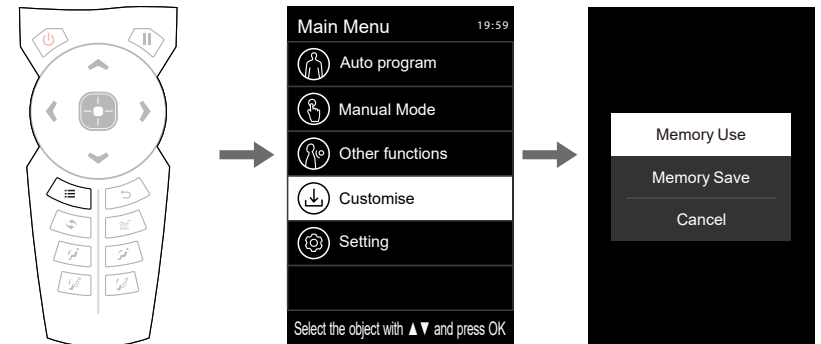

01) Lưu trữ thông minh - lưu hoặc hủy

- Sau khi vào giao diện lưu trữ (lưu) thông minh, nhấn "Phím Lên" hoặc "Phím Xuống" để chọn chức năng massage sẽ được lưu trữ. Nhấn "OK" để lưu hoặc hủy.
- Vào giao diện lưu trữ (tiết kiệm) thông minh. Nhấn "Phím Lên" hoặc "Phím Xuống" để chọn bất kỳ một trong các quy trình lưu M1-M5. Chọn "OK" để xác nhận và nhận xét về chức năng massage đã lưu; nhấn "Nút trái" để quay lại giao diện menu trước đó.

Hướng dẫn sử dụng

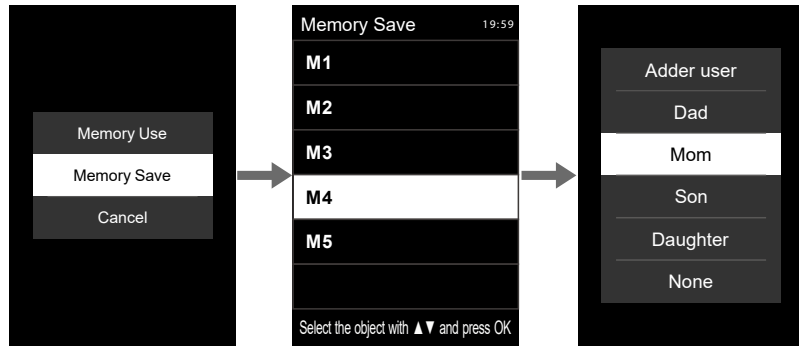

Lưu ý: Bạn có thể nhận xét về các chức năng và kỹ thuật massage đã lưu (ví dụ: cha, mẹ, con gái, con trai hoặc không có).

02) Bộ nhớ thông minh - gọi hoặc hủy

- Sau khi vào giao diện lưu trữ (gọi) thông minh, nhấn "Phím Lên" hoặc "Phím Xuống" để chọn chức năng massage sẽ gọi. Nhấn "OK" để vào giao diện cuộc gọi hoặc hủy cuộc gọi
- Vào giao diện lưu trữ (cuộc gọi) thông minh. Nhấn "Phím Lên" hoặc "Phím Xuống" để chọn bất kỳ một trong các quy trình gọi M1-M5 cần thiết để gọi chương trình massage đã lưu; nhấn "Nút trái" để quay lại giao diện menu trước đó.

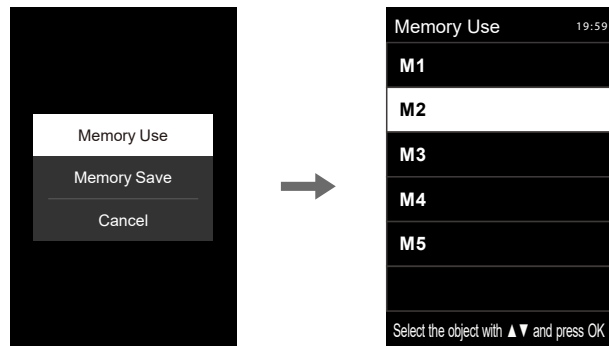

Hướng dẫn sử dụng

6) Cài đặt (Menu chính-Cài đặt)

- Nhấn "Nút Menu" để vào giao diện menu chính. Nhấn "Phím Lên" hoặc "Phím Xuống" để chọn biểu tượng cài đặt. Nhấn "OK" để vào giao diện cài đặt.
- Cài đặt bao gồm: cài đặt ngôn ngữ, cài đặt Bluetooth, điều khiển bằng giọng nói thông minh, ID thiết bị và các chức năng cài đặt khác.
- Sau khi vào giao diện cài đặt, nhấn "Phím Lên" hoặc "Phím Xuống" để chọn chức năng cài đặt mong muốn. Chọn bất kỳ một trong các chức năng cài đặt, sau đó nhấn "Nút Phải" để đặt chức năng cài đặt đã chọn. Nhấn "OK" để xác nhận; nhấn "Nút trái" để quay lại giao diện menu trước đó.

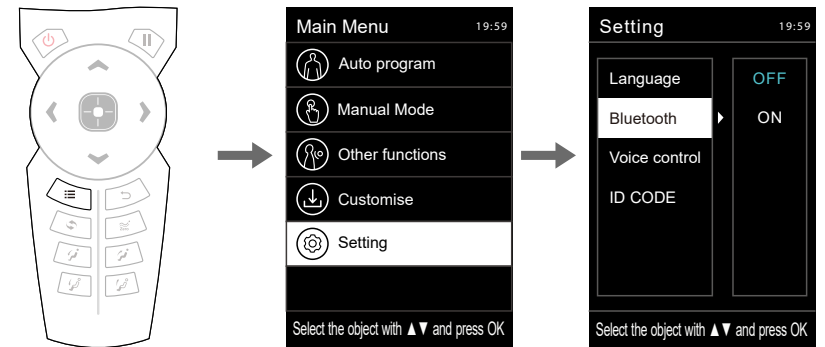

01) Cài đặt - cài đặt ngôn ngữ

- Cài đặt giọng nói: bao gồm tiếng Trung và tiếng Anh (chức năng có bộ nhớ, tức là sau khi chọn xong, tắt nguồn và khởi động lại, nó sẽ là trạng thái được chọn cuối cùng).
- Vào giao diện cài đặt. Nhấn "Phím Lên" hoặc "Phím Xuống" để chọn cài đặt ngôn ngữ. Nhấn "Nút phải" để vào cài đặt ngôn ngữ. Nhấn "OK" để chọn tiếng Trung giản thể hoặc tiếng Anh cần thiết; nhấn "Nút trái" để quay lại giao diện menu trước đó.

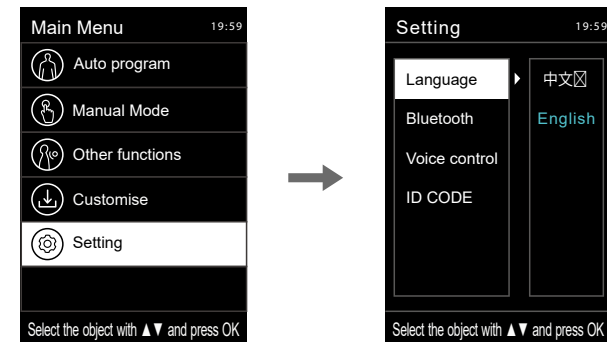

Hướng dẫn sử dụng

02) Cài đặt - Cài đặt Bluetooth

- Cài đặt Bluetooth (TẮT theo mặc định): Sau khi chức năng Bluetooth của ghế mát-xa được bật, thiết bị nguồn âm thanh có hỗ trợ Bluetooth (ví dụ: điện thoại di động, máy tính bảng MID) có thể được kết nối với mô-đun Bluetooth của ghế mát-xa và âm nhạc được phát bởi thiết bị nguồn âm thanh có thể được truyền không dây đến hệ thống âm thanh của ghế massage qua Bluetooth để phát nhạc.
- Vào giao diện cài đặt. Nhấn "Phím Lên" hoặc "Phím Xuống" để chọn cài đặt Bluetooth. Nhấn "Nút phải" để vào giao diện BẬT / TẮT Bluetooth. Nhấn "OK" để chọn BẬT hoặc TẮT cần thiết; nhấn "Nút trái" để quay lại giao diện menu trước đó.

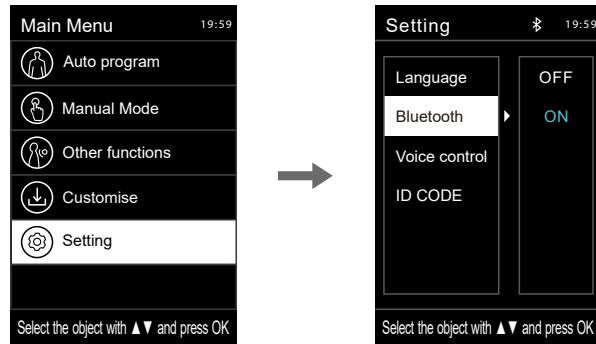

03) Điều khiển bằng giọng nói thông minh

- Điều khiển bằng giọng nói thông minh: bật hoặc tắt chức năng điều khiển bằng giọng nói thông minh (chức năng này có bộ nhớ, nghĩa là sau khi lựa chọn như vậy, tắt nguồn và khởi động lại, nó sẽ là trạng thái được chọn cuối cùng); Lưu ý: Khi điều khiển giọng nói thông minh bị tắt, không thể thực hiện đánh thức bằng giọng nói.
- Vào giao diện cài đặt. Nhấn "Phím Lên" hoặc "Phím Xuống" để chọn chức năng điều khiển bằng giọng nói thông minh. Nhấn "Nút phải" để vào cài đặt chức năng điều khiển bằng giọng nói thông minh. Nhấn "OK" để chọn BẬT hoặc TẮT cần thiết; nhấn "Nút trái" để quay lại giao diện menu trước đó.

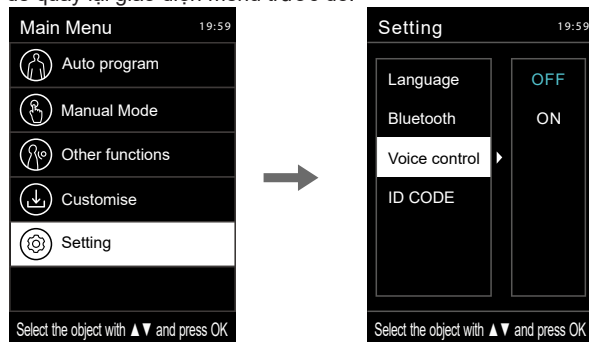

Hướng dẫn sử dụng

04) ID thiết bị

- ID thiết bị: Hiển thị số ID thiết bị hiện tại.
- Vào giao diện cài đặt. Nhấn "Phím Lên" hoặc "Phím Xuống" để chọn ID thiết bị và kiểm tra số thiết bị của thiết bị hiện tại.

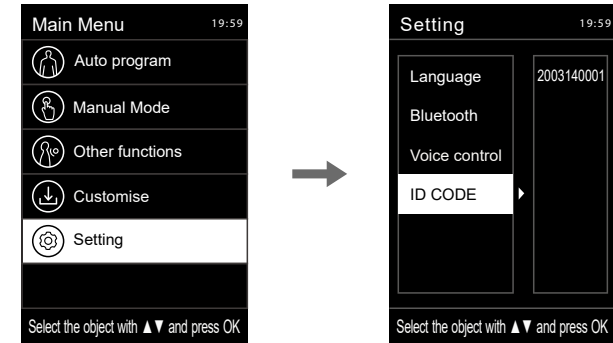

7) Điều chỉnh massage

- Ở trạng thái của giao diện thông tin, nhấn "Nút trái" hoặc "Nút phải" để chọn nút điều chỉnh massage, và nhấn "OK" để vào giao diện điều chỉnh massage.
- Điều chỉnh massage bao gồm: Có thể lựa chọn 6 chức năng massage, bao gồm tốc độ massage lưng, phạm vi massage lưng, độ rộng massage, túi khí cường độ, tốc độ con lăn và thời gian xoa bóp.
- Sau khi vào giao diện điều chỉnh massage, nhấn "Phím Lên" hoặc "Phím Xuống" để chọn chức năng điều chỉnh massage mong muốn. Sau khi chọn bất kỳ một trong các chức năng điều chỉnh massage mong muốn, sử dụng "Nút phải" để vào giao diện lựa chọn mức độ massage. Sau đó nhấn "OK" để xác nhận mức đã chọn. Nhấn "Left Nút" để quay lại giao diện menu trước đó.

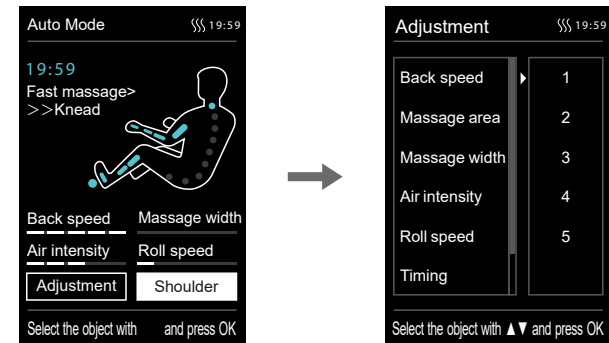

Hướng dẫn sử dụng

| Chức năng | Mô tả |
|---------------------|---|
| Tốc độ massage lưng | 5 mức tốc độ có thể điều chỉnh |
| Phạm vi massage | Có 5 chế độ cho bạn lựa chọn: điểm cố định, khu vực cục bộ, lưng đầy đủ, lưng trên và lưng dưới |
| Độ rộng massage | 3 mức độ rộng có thể điều chỉnh |
| Cường độ túi khí | 5 mức cường độ có thể điều chỉnh |
| Tốc độ bi lăn | Chọn từ 4 chế độ bao gồm TẮT và Cấp độ 1- |
| Hẹn giờ | Chọn từ 4 chế độ: + 10 phút, + 5 phút, -5 phút, -10 phút |

Ghi chú:

- Theo thời gian massage còn lại, khi thời gian hiển thị không đủ cho phép cộng và trừ một thời gian nhất định, thao tác sẽ không được hiển thị (giới hạn trên của hiển thị thời gian là 40 phút). Ví dụ: Nếu thời gian hiển thị của bộ điều khiển từ xa là 39 phút, điều chỉnh thời gian mát-xa phạm vi sẽ là: -5 phút, -10 phút (không thể hiển thị + 10 phút hoặc + 5 phút).
- Việc điều chỉnh cường độ túi khí chỉ có thể được sử dụng khi chức năng túi khí hoặc chức năng tự động được bật (để biết thêm thông tin về cách bật chức năng túi khí, hãy tham khảo Trang 18 của Hướng dẫn vận hành)

5. Phím quay lại:

- Quay lại giao diện thông tin chức năng trong trạng thái đang chạy hiện tại, hoặc quay lại giao diện trước đó.

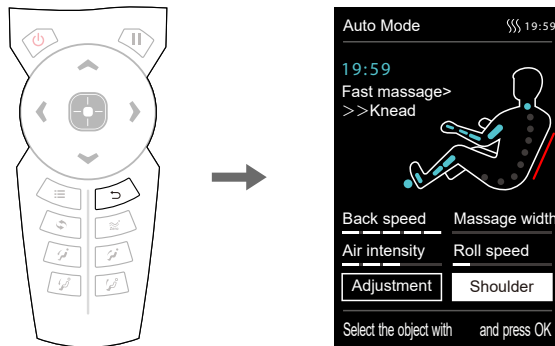

Hướng dẫn sử dụng

6. Phím trọng lực

- Nhấn "Phím không trọng lực" để điều chỉnh vị trí Tựa lưng & Chân chống về không trọng lực, Bạn có thể chọn 3 chế độ không trọng lực tùy theo nhu cầu của mình.

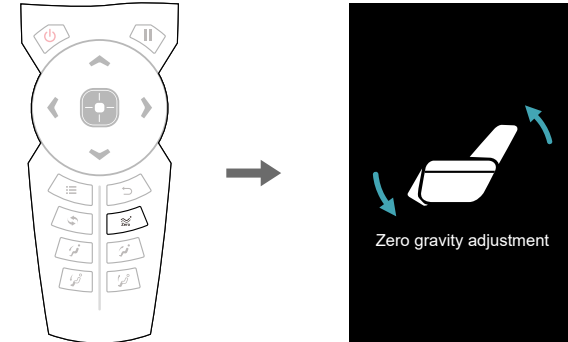

| Chức năng | Mô tả |
|-----------|--|
| | Phím không trọng lực: Chuyển đổi ở ba chế độ: Không trọng lực 1, Không trọng lực 2 và Không trọng lực 3 theo chu kỳ. |

7. Phím điều chỉnh góc nằm

| Chức năng | Mô tả |
|-----------|---|
| | Phím ngồi liên kết: Bằng cách nhấn giữ phím này, phần tựa lưng sẽ nâng lên từ từ và phần đế chân sẽ di chuyển xuống từ từ; bằng cách thả nó ra, hành động LÊN / XUỐNG như vậy của phần tựa lưng và phần đế chân sẽ bị dừng lại. |
| | Phím nằm liên kết: Bằng cách nhấn giữ phím này, phần tựa lưng sẽ di chuyển xuống từ từ và phần chân sẽ nâng lên từ từ; bằng cách thả nó ra, hành động XUỐNG / LÊN như vậy của tựa lưng và phần còn lại của Chân sẽ bị dừng lại. |
| | Phím nâng chân: Nhấn giữ nút để phần gác chân tăng lên từ từ. Thả nó ra để dừng hành động như vậy. |
| | Phím gác chân xuống: Nhấn giữ nút để phần gác chân di chuyển xuống từ từ. Thả nó ra để dừng hành động như vậy. |

Hướng dẫn sử dụng

III. Giới thiệu về các phím tắt trên bộ ti tay

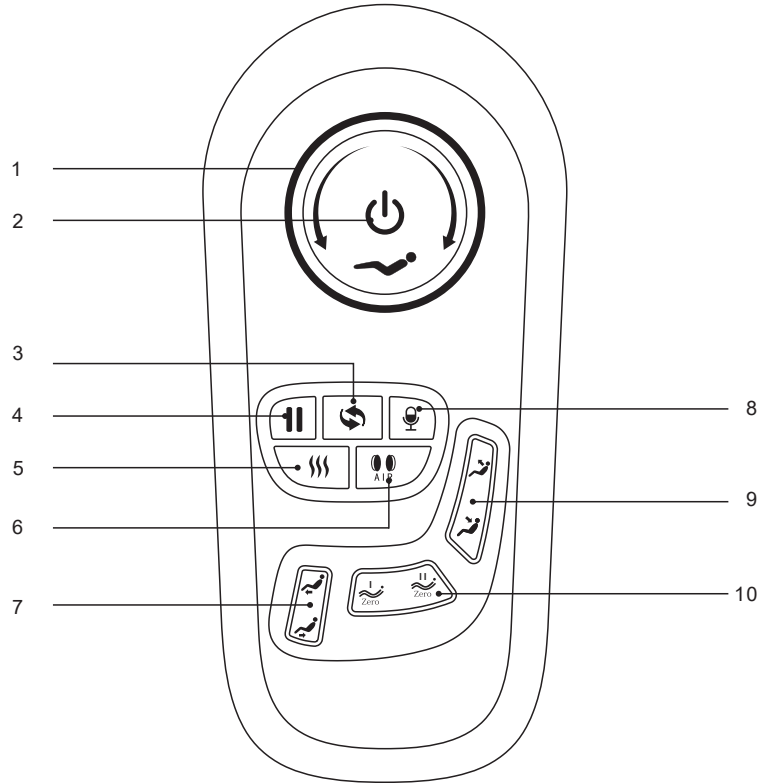

1. Phím điều chỉnh liên kết: Nhấn vào nó để thực hiện điều chỉnh liên kết trên tựa lưng cho chuyển động lên / xuống.
2. Phím TẮT / TẮT: Nhấn phím này để khởi động ghế massage.
3. AUTO: Nhấn để bật chức năng massage tự động.
4. Nút tạm dừng / chạy: Tạm dừng hoặc chạy tất cả các chức năng massage.
5. Phím xử lý nhiệt: Nhấp vào phím để bật hoặc tắt chức năng xử lý nhiệt.
6. Phím áp suất không khí: Bật / tắt chức năng massage áp suất không khí.
7. Phím tựa lên / xuống: Nhấn phím này để làm cho phần đế chân di chuyển lên / xuống.
8. Nút điều khiển bằng giọng nói và đánh thức: Nhấn nhanh để bật chức năng điều khiển bằng giọng nói, nhấn và giữ 3 giây để bật hoặc tắt chức năng điều khiển bằng giọng nói.
9. Phím lên / xuống tựa lưng: Nhấn phím này để tựa lưng di chuyển lên / xuống.
10. Phím trọng lực: Nhấn vào đó để điều chỉnh ghế massage theo góc không trọng lực.

Hướng dẫn sử dụng

| Chức năng | Mô tả |
|-----------|---|
| | Nút nguồn: Nhấn nhanh nút này để BẬT / TẮT dịch vụ mát-xa |
| | Núm nằm liên kết: Bằng cách xoay núm này theo chiều kim đồng hồ, phần tựa lưng sẽ di chuyển xuống từ từ và phần đế chân sẽ nâng lên từ từ; bằng cách nhả nó ra, hành động XUỐNG / LÊN như vậy của tựa lưng và chỗ đế chân sẽ bị dừng lại. |
| | Núm ngồi liên kết: Bằng cách xoay núm này ngược chiều kim đồng hồ, phần tựa lưng sẽ nâng lên từ từ và phần đế chân sẽ di chuyển xuống từ từ; bằng cách thả nó ra, hành động LÊN / XUỐNG như vậy của phần tựa lưng và phần đế chân sẽ bị dừng lại. |
| | Nhấn nút này trong khi mát-xa và tất cả các hoạt động mát-xa sẽ bị tạm dừng ngay lập tức. (tức là ghế massage sẽ tắt sau 20 phút). Sau đó nhấn nút này một lần nữa để khôi phục lại tất cả các thao tác massage trước đó. |
| | Phím chế độ tự động: Nhấn phím này để chuyển đổi giữa các chức năng massage tự động đó. |
| | Nút đánh thức và điều khiển bằng giọng nói: Nhấn nhanh để bật chức năng điều khiển bằng giọng nói, nhấn và giữ 3 giây để bật hoặc tắt chức năng điều khiển bằng giọng nói. |
| | Phím nhiệt hồng ngoại: Nhấp vào phím để bật hoặc tắt chức năng xử lý nhiệt hồng ngoại. |
| | Phím áp suất khí: Bật / tắt chức năng massage áp suất khí. |
| | Nút nâng chân: Kéo nút để nâng từ từ phần gác chân lên. Thả nó ra để dừng hành động như vậy. |
| | Nút giảm đế chân: Nhấn nút để phần đế chân di chuyển xuống từ từ. Thả nó ra để dừng hành động như vậy. |
| | Phím không trọng lực I: vị trí của gác chân và tựa lưng có thể được tự động điều chỉnh về vị trí I để không trọng lực. |
| | Phím không trọng lực II: vị trí của gác chân và tựa lưng có thể tự động điều chỉnh sang vị trí II để không trọng lực. |
| | Nút nâng tựa lưng: phần tựa lưng tiếp tục nâng lên khi nhấn nút này và phần còn lại màu đen ngừng nâng khi nhả nút. |
| | Nút tựa lưng xuống: phần tựa lưng giữ ngả khi nhấn nút này và phần còn lại màu đen ngừng ngả sau khi nhả nút. |

| Chức năng | Mô tả |
|-----------|--|
| | USB: Cổng sạc USB, bạn có thể sạc các thiết bị thông minh (như điện thoại di động) .Mở khóa: bấm nhanh phím này để mở chìa khóa. |

Hướng dẫn sử dụng

IV. Hướng dẫn kiểm soát giọng nói

- Khi ghế massage được bật hoặc ở chế độ chờ, âm thanh “Xin chào” sẽ được phát ra để kích hoạt chức năng điều khiển bằng giọng nói. Ngoài ra, bạn có thể nhấn nút điều khiển bằng giọng nói trên phần kê tay để bật chức năng điều khiển bằng giọng nói.
- Nhấn và giữ nút Điều khiển bằng giọng nói 3 giây để bật hoặc tắt chức năng điều khiển bằng giọng nói.
- Sau khi chức năng này được kích hoạt thành công, ghế massage sẽ trả lời “Tôi đang ở đây” Tại thời điểm này, khi một mục nhập điều khiển bằng giọng nói tương ứng được thực hiện trong vòng sáu giây, chức năng điều khiển bằng giọng nói tương ứng có thể được thực hiện sau khi nhận được câu trả lời từ ghế massage; nếu không có mục nhập điều khiển bằng giọng nói chính xác được cung cấp trong vòng sáu giây, chức năng điều khiển bằng giọng nói sẽ tự động tắt và cần được bật lại.
- Lưu ý: Khi đánh thức chức năng điều khiển bằng giọng nói, vui lòng sử dụng tiếng Anh, tốc độ giọng nói vừa phải, Khẩu lệnh nên theo dõi mục Giọng nói.

| Điều khiển bằng giọng nói | | |
|---|---------------------------|-----------------------------------|
| Mục nhập: “Xin chào” . Trả lời: Xin chào. | | |
| STT | Điều khiển bằng giọng nói | Trả lời |
| 1 | Bắt đầu massage | Trả lời: Ok, Bắt đầu massage |
| 2 | Dừng massage | Trả lời: Ok, Dừng massage |
| 3 | Massage thoải mái | Trả lời: Ok, Massage thoải mái |
| 4 | Massage thư giãn | Trả lời: Ok, Massage thư giãn |
| 5 | Massage toàn thân | Trả lời: Ok, Massage toàn thân |
| 6 | Massage cổ và vai | Trả lời: Ok, Massage cổ và vai |
| 7 | Massage lưng và eo | Trả lời: Ok, Massage lưng và eo |
| 8 | Massage kéo giãn | Trả lời: Ok, Massage kéo giãn |
| 9 | Massage tùy chọn | Trả lời: Ok, Massage tùy chọn |
| 10 | Thay đổi chế độ khác | Trả lời: Ok, Thay đổi chế độ khác |
| 11 | Bi lãn lên trên | Trả lời: Ok, Bi lãn lên trên |
| 12 | Bi lãn xuống dưới | Trả lời: Ok, Bi lãn xuống dưới |
| 13 | Mở túi khí | Trả lời: Ok, Mở túi khí |
| 14 | Đóng túi khí | Trả lời: Ok, Đóng túi khí |
| 15 | Nâng lưng ghế | Trả lời: Ok, Nâng lưng ghế |
| 16 | Hạ lưng ghế | Trả lời: Ok, Hạ lưng ghế |
| 17 | Dừng điều chỉnh | Trả lời: Ok, Dừng điều chỉnh |

Hướng dẫn sử dụng

V. Tắt nguồn và dừng massage

- Trong quá trình massage, nhấn phím nguồn để tắt ngay tất cả các chức năng massage, lưng ghế và đệm chân được thiết lập lại, hết thời gian massage và tắt ngay tất cả các chức năng massage, lưng ghế và đệm chân không được đặt lại.
- Cắt nguồn toàn bộ máy, hình vẽ (sơ đồ cắt điện toàn bộ máy).

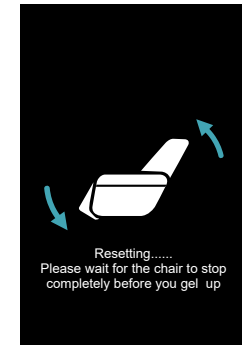
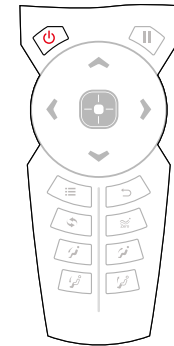

- Cắt nguồn toàn bộ máy, hình vẽ (sơ đồ cắt điện toàn bộ máy).

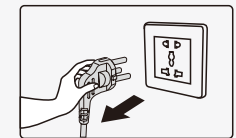
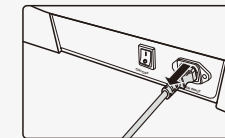
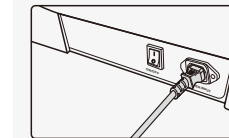

- 1 Tắt nguồn toàn bộ máy.
- 2 Rút dây toàn bộ máy.
- 3 Rút phích cắm điện.

VI. Hướng dẫn vận hành để chơi loa Bluetooth

1. Nhập hướng dẫn sử dụng thiết bị thông minh và mở chức năng Bluetooth để tìm kiếm các thiết bị Bluetooth mới
2. Sẽ tìm thấy bluetooth có tên như (IMCM-XXXX), chọn nó để ghép nối với ghế.
3. Bật Trình phát nhạc trong thiết bị thông minh.

Hướng dẫn sử dụng

VII. Hướng dẫn cài đặt cho Legrest

- Sau khi kết nối dây và ống dẫn khí giữa phần đế chân và ghế massage, tháo dây cáp và lắp phần kết nối vào ghế (Hình 1).
- Đặt các ống tròn ở bên trái và bên phải của chỗ để chân lên giá đỡ của chỗ để chân (Hình 2).

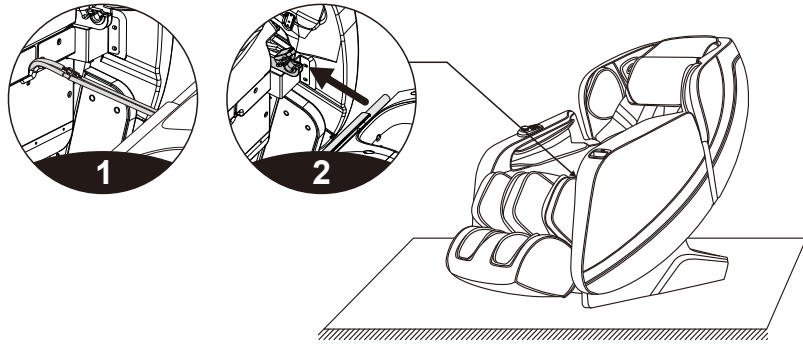

- Tiếp theo, lật nắp cố định góc chân lên để che các ống tròn ở hai bên của góc chân (Hình 3).
- Gắn chặt phần đế chân vào ghế massage bằng hai vít M4 (mỗi bên một chiếc). Kiểm tra xem có bất kỳ điều gì bất thường trong quá trình lật lên và hạ xuống, hoặc bất kỳ ống, cáp hoặc dây điện nào bị gấp khúc hay không. Nếu mọi thứ đều ổn, giá đỡ chân đã được lắp đặt (Hình 4).

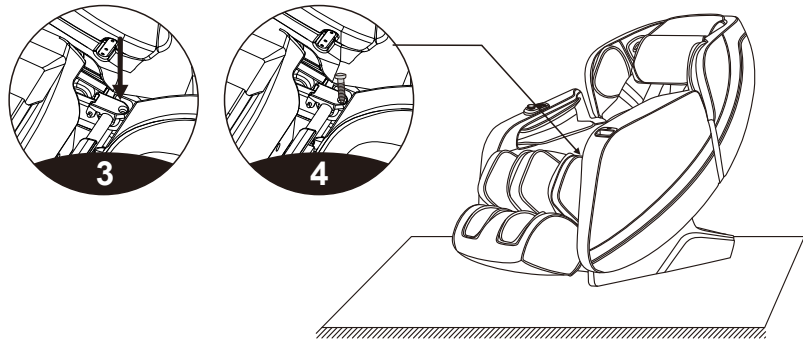

Hướng dẫn sử dụng

VIII. Hướng dẫn tháo lắp và sử dụng đệm đầu, tựa lưng

- Việc sử dụng đệm đầu có thể làm giảm cường độ xoa bóp lên cổ và vai. Bạn có thể quyết định sử dụng đệm đầu theo nhu cầu của riêng mình (nên dùng đệm đầu). Tựa lưng và đệm lưng được nối với nhau bằng dây kéo (1). Phần đệm đầu và phần tựa lưng được nối với nhau bằng dây kéo (2).

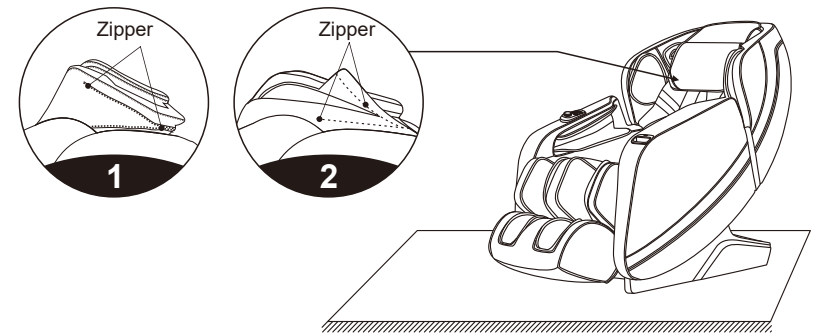

IX. Bảo vệ sàn

- Việc đè nặng lên ghế massage trong thời gian dài có thể gây xước sàn. Vì vậy, hãy đặt một tấm thảm hoặc đệm trên sàn nơi đặt ghế massage để tránh thiệt hại này.

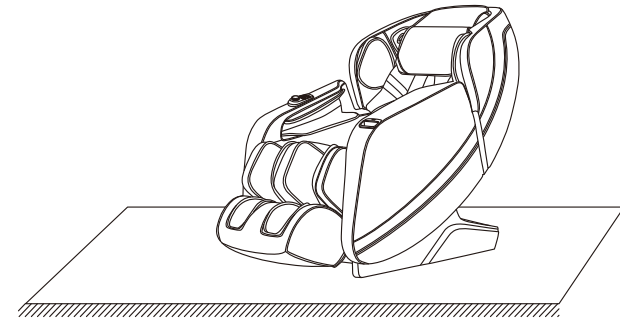

Lưu ý: Không di chuyển ghế massage bằng bánh xe trên nền đất gồ ghề hoặc trong không gian hẹp. Cần ít nhất hai người để nâng nó lên. Trong quá trình nâng, lấy tấm niêm phong chỗ để chân và các rãnh của nắp lưng tựa làm điểm tác động. (Không nhắc tay vịn trực tiếp lên.)

Hướng dẫn sử dụng

X. Chỉ dẫn chuyển động

· Đảm bảo rằng tất cả các dây được kéo ra khỏi bề mặt ghế massage; sau đó ấn tựa lưng xuống một góc nhất định (có trọng tâm nằm trên bánh xe), có thể dùng tay đẩy ghế massage về phía trước, di chuyển đến vị trí phù hợp và nhẹ nhàng khôi phục về góc bình thường. (Lưu ý: Trong quá trình di chuyển, bạn phải tắt nút nguồn trước rồi rút dây nguồn và dây kết nối bộ điều khiển từ xa.)

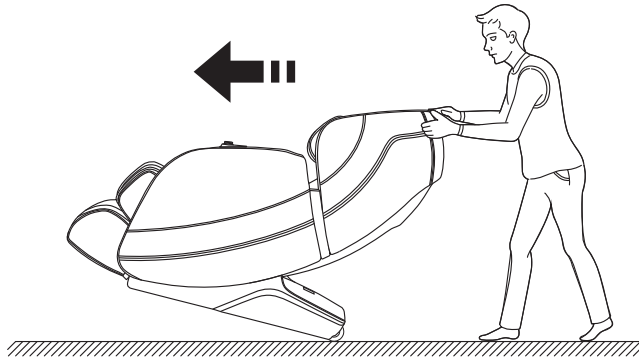

Cảnh báo: Các bánh xe di chuyển phía sau của ghế massage chỉ phù hợp với trường hợp di chuyển ngắn và di chuyển chậm. Đối với trường hợp vận chuyển đường dài, quý khách vui lòng sử dụng các dụng cụ di chuyển phụ trợ khác để di chuyển ghế massage này nhé!

Đặc điểm kỹ thuật sản phẩm:

Mô hình: FJ-2022E

Tên: Ghế massage

Điện áp định mức: 220-240V ~ 50Hz / 60Hz

Công suất định mức: 120W

Thời gian đánh giá: 20 phút

Cơ cấu an toàn: Loại I

Mô tả vật liệu: PVC, PA, các bộ phận bằng thép, các bộ phận điện và điện tử

| CHẤT LIỆU | PU | DA | VẢI | GỖ |
|-----------|----|----|-----|----|
| | | | | |