

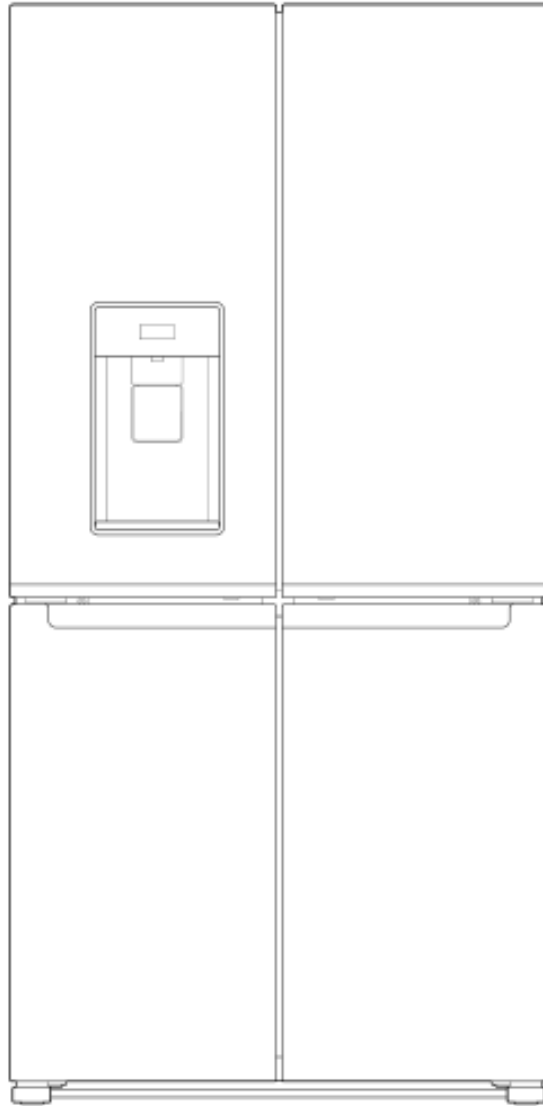

# Whirlpool

WFQ590DBSV



W11512973A  
810F950001553

Để nhận được hỗ trợ đầy đủ hơn, vui lòng đăng ký sản phẩm của bạn trên [www.whirlpool.eu/register](http://www.whirlpool.eu/register).





## HƯỚNG DẪN SỬ DỤNG VÀ CHĂM SÓC TỦ LẠNH NGĂN ĐÁ DƯỚI CỬA KIỂU PHÁP

### Mục lục

AN TOÀN TỦ LẠNH	4
Thải bỏ tủ lạnh cũ đúng cách	8
CÁC BỘ PHẬN VÀ TÍNH NĂNG	9
THIẾT KẾ MỐI SAU CỬA	10
Bắt đầu	10
Lắp đặt bộ lọc nước	11
Mở bao bì Tủ lạnh	11
Yêu cầu về vị trí	12
Yêu cầu về điện	12
Tháo và lắp lại cửa ngăn lạnh	14
Tháo và lắp lại cửa ngăn đông / ngăn đông mềm	16
Cân bằng tủ lạnh	17
Yêu cầu cấp nước	17
Kết nối cấp nước	17
BỘ LỌC VÀ PHỤ KIỆN	19
Hệ thống lọc nước	19
Phụ kiện	20
Hỗ trợ hoặc Dịch vụ	20
SỬ DỤNG BẢNG ĐIỀU KHIỂN	21
Chiếu sáng tủ lạnh	23
Ngăn phân phối nước và đá	23
SỬ DỤNG TỦ LẠNH	25
Mở và đóng cửa	25
Khay làm đá và Thùng chứa đá	26
KỆ, THÙNG VÀ NGĂN KÉO	27
Các ngăn bảo quản trong ngăn đông	28
Vệ sinh	29
Đèn	29
Chăm sóc tủ lạnh trong kỳ nghỉ lễ và Di chuyển	29
XỬ LÝ SỰ CỐ	31
BẢNG DỮ LIỆU HIỆU SUẤT HOẠT ĐỘNG	38

# AN TOÀN TỬ LẠNH

**An toàn của bạn và an toàn của những người khác là rất quan trọng.**

Chúng tôi đã cung cấp nhiều thông báo an toàn quan trọng trong sổ hướng dẫn này và trên thiết bị của bạn. Luôn đọc và tuân thủ tất cả các thông báo an toàn.



Đây là biểu tượng cảnh báo an toàn.

Biểu tượng này cảnh báo bạn về những nguy cơ tiềm ẩn có thể giết chết hoặc làm tổn thương bạn và những người khác.

Tất cả các thông báo an toàn sẽ tuân thủ biểu tượng cảnh báo an toàn và từ "NGUY HIỂM" hoặc "CẢNH BÁO."

Những từ này có nghĩa là:



**NGUY HIỂM**

**Bạn có thể tử vong hoặc bị thương nặng nếu không tuân thủ hướng dẫn ngay lập tức.**



**CẢNH BÁO**

**Bạn có thể tử vong hoặc bị thương nặng nếu không tuân thủ hướng dẫn.**

Tất cả các thông báo an toàn sẽ cho bạn biết nguy cơ tiềm ẩn là gì, cho bạn biết cách giảm nguy cơ thương tích và cho bạn biết điều gì có thể xảy ra nếu không tuân thủ các hướng dẫn.

## HƯỚNG DẪN AN TOÀN

### ĐỌC HƯỚNG DẪN AN TOÀN LÀ RẤT QUAN TRỌNG VÀ CẦN PHẢI TUÂN THỦ

Trước khi sử dụng thiết bị, hãy đọc các hướng dẫn an toàn này. Giữ chúng gần cạnh để tham khảo trong tương lai. Các hướng dẫn này và bản thân thiết bị cung cấp các cảnh báo an toàn quan trọng, cần được tuân thủ mọi lúc. Nhà sản xuất từ chối mọi trách nhiệm đối với việc không tuân thủ các hướng dẫn an toàn này, đối với việc sử dụng thiết bị không phù hợp hoặc cài đặt sai bảng điều khiển.

- Trẻ rất nhỏ (0-3 tuổi) nên tránh xa thiết bị. Trẻ nhỏ (3-8 tuổi) nên tránh xa thiết bị trừ khi được giám sát liên tục. Trẻ em từ 8 tuổi trở lên và những người bị suy giảm khả năng thể chất, giác quan hoặc trí não hoặc thiếu kinh nghiệm và kiến thức chỉ có thể sử dụng thiết bị này nếu họ được giám sát hoặc được hướng dẫn sử dụng an toàn và hiểu các mối nguy liên quan. Trẻ em không được chơi với thiết bị. Trẻ em không được làm vệ sinh và bảo dưỡng dành cho người dùng mà không có sự giám sát. Trẻ em từ 3 đến 8 tuổi được phép đóng mở các thiết bị điện lạnh

### SỬ DỤNG ĐƯỢC PHÉP

- **THẬN TRỌNG:** thiết bị không được thiết kế để vận hành bằng thiết bị chuyên mạch bên ngoài, chẳng hạn như bộ hẹn giờ hoặc hệ thống điều khiển từ xa riêng biệt.

- Thiết bị này được thiết kế để sử dụng trong gia đình và các ứng dụng tương tự như: khu bếp của nhân viên trong các cửa hàng, văn phòng và các môi trường làm việc khác; nhà trang trại; bởi khách hàng trong khách sạn, nhà nghỉ, cơ sở lưu trú nhỏ và các môi trường dân cư khác.

- Thiết bị này không dành cho mục đích chuyên nghiệp. Không sử dụng thiết bị ở ngoài trời.

Bóng đèn được sử dụng bên trong thiết bị được thiết kế đặc biệt cho các thiết bị gia dụng và không thích hợp để chiếu sáng phòng thông thường trong nhà (Quy định EC 244/2009).

Thiết bị được thiết kế để hoạt động ở những nơi có nhiệt độ môi trường nằm trong phạm vi sau đây, theo Lớp khí hậu được ghi trên bảng định mức. Thiết bị có thể không hoạt động bình thường nếu để trong một thời gian dài ở nhiệt độ ngoài phạm vi quy định.

Nhóm khí hậu Amb. T. (° C)

SN: Từ 10 đến 32 ° C; N: Từ 16 đến 32 ° C

ST: Từ 16 đến 38 ° C; T: Từ 16 đến 43 ° C

- Thiết bị này không chứa CFC. Mạch chất làm lạnh chứa R600a (HC). Thiết bị có Isobutan (R600a): isobutan là khí tự nhiên không có tác động đến môi trường, nhưng dễ cháy. Do đó, hãy đảm bảo rằng các ống dẫn mạch chất làm lạnh không bị hư hỏng, đặc biệt là khi làm rỗng mạch chất làm lạnh.

- **CẢNH BÁO:** Không làm hỏng các đường ống dẫn chất làm lạnh của thiết bị.

- **CẢNH BÁO:** Giữ các lỗ thông gió, trong vỏ thiết bị hoặc trong cấu trúc lắp sẵn, không bị cản trở.

- **CẢNH BÁO:** Không sử dụng các phương tiện cơ học, điện hoặc hóa học khác với những phương tiện được Nhà sản xuất khuyến nghị để đẩy nhanh quá trình rã đông

- **CẢNH BÁO:** Không sử dụng hoặc đặt các thiết bị điện bên trong các ngăn của thiết bị nếu chúng không thuộc loại được Nhà sản xuất cho phép rõ ràng.

- **CẢNH BÁO:** Khay làm đá và / hoặc máy lọc nước không kết nối trực tiếp với nguồn cấp nước chỉ được nạp nước uống được.

- **CẢNH BÁO:** Khay làm đá và / hoặc máy lọc nước tự động phải được kết nối với nguồn cấp nước chỉ cung cấp nước uống được, với áp suất nước chính từ 0,14Mpa đến 1,0Mpa (1,4 bar và 10 bar)

- **CẢNH BÁO:** Sử dụng bộ ống mới được cung cấp kèm theo thiết bị và không nên sử dụng lại bộ ống cũ.

- Không cất giữ các chất dễ nổ như hộp bình xịt có chất đẩy dễ cháy trong thiết bị này

- Không nuốt chất chứa bên trong (không độc hại) của túi đá (được cung cấp với một số mẫu máy). Không ăn đá viên hoặc đá viên ngay sau khi lấy ra khỏi ngăn đông vì chúng có thể gây bỏng lạnh.

- Đối với các sản phẩm được thiết kế để sử dụng bộ lọc không khí bên trong nắp quạt có thể tiếp cận được, bộ lọc phải luôn ở vị trí khi tủ lạnh hoạt động.

- Không bảo quản hộp thủy tinh đựng chất lỏng trong ngăn đông vì chúng có thể bị vỡ. Không cản trở quạt (nếu có) với đồ ăn. Sau khi đặt thực phẩm, hãy kiểm tra xem cửa các ngăn có đóng khít không, đặc biệt là cửa ngăn đông.

- Gioăng bị hỏng phải được thay thế càng sớm càng tốt.

- Chỉ sử dụng ngăn lạnh tủ lạnh để bảo quản thực phẩm tươi sống và ngăn đông tủ lạnh chỉ dùng để bảo quản thực phẩm đông lạnh, cấp đông thực phẩm tươi sống và làm đá viên.

- Tránh để thực phẩm chưa bao gói tiếp xúc trực tiếp với bề mặt bên trong của thực phẩm tươi sống hoặc ngăn đông. Thiết bị có thể có các ngăn đặc biệt (Ngăn Thực phẩm Tươi sống, Hộp Không Độ, v.v.). Trừ khi được chỉ định trong sổ tay sản phẩm cụ thể, các ngăn này có thể được gỡ bỏ, nhưng vẫn duy trì hiệu suất tương đương

- Tránh tiếp xúc trực tiếp giữa thực phẩm tươi sống và thực phẩm đã được đông lạnh. Để tối ưu hóa tốc độ đông lạnh, các ngăn kéo có thể được tháo rời và thực phẩm có thể được đặt trực tiếp trên đáy hoặc trên cùng của ngăn.



Cảnh báo: Nguy cơ cháy / vật liệu dễ cháy. Các ngăn thích hợp nhất của thiết bị để bảo quản các loại thực phẩm cụ thể, có tính đến sự phân bố nhiệt độ khác nhau trong các ngăn khác nhau của thiết bị, như sau:

Ngăn lạnh: Bảo quản trái cây nhiệt đới, đồ hộp, đồ uống, rượu, nước sốt, dưa chua, bơ, mứt, phô mát, sữa, các sản phẩm từ sữa, sữa chua. Bạn cũng có thể bảo quản thịt nguội, món tráng miệng, thịt và cá, bánh phô mát, mì ống tươi, kem chua, bánh pudding và phô mát kem.

Ngăn rau quả dưới đáy ngăn lạnh: Bảo quản rau quả (không bao gồm hoa quả nhiệt đới).

Ngăn lạnh: Chỉ bảo quản thịt và cá ở ngăn lạnh nhất

- Ngăn đông:

Thích hợp để cấp đông thực phẩm từ nhiệt độ môi trường xung quanh và để bảo quản thực phẩm đông lạnh vì nhiệt độ được phân bố đồng đều trong toàn bộ ngăn. Thực phẩm đông lạnh đã mua có ghi ngày hết hạn bảo quản trên bao bì. Ngày này có tính đến loại thực phẩm được bảo quản và do đó ngày này cần được tôn trọng. Thực phẩm tươi sống nên được bảo quản trong những khoảng thời gian sau: 1-3 tháng đối với phô mát, động vật có vỏ, kem, giảm bông /

xúc xích, sữa, chất lỏng tươi; 4 tháng đối với bí tết hoặc sườn (thịt bò, thịt cừu, thịt lợn); 6 tháng đối với bơ hoặc bơ thực vật, thịt gia cầm (gà, gà tây); 8-12 tháng đối với trái cây (trừ cam quýt), thịt quay (thịt bò, thịt lợn, thịt cừu), rau. Phải tuân thủ ngày hết hạn trên bao bì thực phẩm. Vui lòng bảo quản thực phẩm theo mục trên để bảo quản tốt nhất trong thời gian dài nhất, tránh lãng phí thực phẩm.

Để tránh thực phẩm bị ô nhiễm, vui lòng tuân thủ những điều sau:

- Mở cửa trong thời gian dài có thể khiến nhiệt độ trong các ngăn của thiết bị tăng lên đáng kể.

- Thường xuyên làm sạch các bề mặt có thể tiếp xúc với thực phẩm và hệ thống thoát nước có thể tiếp cận được.

- Làm sạch bề mặt chứa nước nếu chúng không được sử dụng trong 48 h; xối hệ thống nước được kết nối với nguồn cấp nước nếu nước chưa được rút trong 5 ngày.

- Bảo quản thịt và cá sống trong các hộp đựng thích hợp trong tủ lạnh để không tiếp xúc hoặc nhỏ giọt vào thực phẩm khác.

Trong Không gian có thể chuyển đổi, việc bảo quản phải thực hiện như sau:

+ 10°C: bảo quản rượu trắng

+ 4°C: bảo quản rau và trái cây (trừ trái cây nhiệt đới)

0 ° C: chỉ bảo quản thịt và cá

Tất cả các điểm đặt dưới 0: bảo quản thực phẩm đông lạnh như trong ngăn đông

- Ngăn đông lạnh thực phẩm hai sao thích hợp để đựng thực phẩm đông lạnh trước, bảo quản hoặc làm kem, đá viên.

- Không đông lạnh thực phẩm tươi trong ngăn một, hai hoặc ba sao.

- Nếu không sử dụng tủ lạnh trong thời gian dài, hãy tắt, xả đá, làm sạch, lau khô và để cửa mở để ngăn nấm mốc phát triển bên trong thiết bị.

## LẮP ĐẶT

• Thiết bị phải do hai hoặc nhiều người cùng xử lý và lắp đặt - có nguy cơ gây thương tích. Sử dụng găng tay bảo vệ để mở gói và lắp đặt - nguy cơ bị đứt tay.

• Việc lắp đặt, bao gồm cấp nước (nếu có) và kết nối điện và sửa chữa phải được do kỹ thuật viên có chuyên môn thực hiện. Không được thay thế bất kỳ bộ phận nào của thiết bị trừ khi được nêu cụ thể trong hướng dẫn sử dụng. Giữ trẻ em tránh xa nơi lắp đặt. Sau khi mở bao bì thiết bị, hãy đảm bảo rằng thiết bị không bị hư hỏng trong quá trình vận chuyển. Trong trường hợp có vấn đề, hãy liên hệ với đại lý hoặc Dịch vụ hậu mãi gần nhất. Sau khi lắp đặt, chất thải bao bì (nhựa, các bộ phận bằng xốp, v.v.) phải được cất giữ ngoài tầm với của trẻ em - có nguy cơ gây ngạt thở. Thiết bị phải được ngắt kết nối khỏi nguồn điện trước khi thực hiện bất kỳ hoạt động lắp đặt nào - có nguy cơ bị điện giật. Trong quá trình lắp đặt, đảm bảo thiết bị không làm hỏng cáp nguồn - nguy cơ hỏa hoạn hoặc điện giật. Chỉ kích hoạt thiết bị khi quá trình lắp đặt đã hoàn tất.

• Hãy cẩn thận để không làm hỏng sàn nhà (ví dụ như sàn gỗ) khi di chuyển thiết bị. Lắp đặt thiết bị trên sàn hoặc giá đỡ đủ mạnh để chịu được trọng lượng của thiết bị và ở nơi phù hợp với kích thước và mục đích sử dụng của thiết bị. Đảm bảo rằng thiết bị không ở gần nguồn nhiệt và bốn chân ổn định và nằm trên sàn, điều chỉnh chúng theo yêu cầu và kiểm tra xem thiết bị đã ở mức hoàn hảo hay chưa bằng cách sử dụng mức linh hoạt. Chờ ít nhất hai giờ

trước khi bật thiết bị để đảm bảo rằng mạch chất làm lạnh hoạt động hoàn toàn hiệu quả.

• **CẢNH BÁO:** Khi định vị thiết bị, đảm bảo dây nguồn không bị kẹt hoặc bị hỏng.

• **CẢNH BÁO:** Để tránh nguy hiểm do không ổn định, việc định vị hoặc cố định thiết bị phải được thực hiện theo hướng dẫn của nhà sản xuất. Không được đặt tủ lạnh ở vị trí mà ống kim loại của bếp gas, ống dẫn gas, nước bằng kim loại, hoặc dây điện tiếp xúc với thành sau tủ lạnh (cuộn dây ngưng tụ).

• Để đảm bảo thông gió đầy đủ, hãy chừa một khoảng trống ở cả hai bên và phía trên thiết bị. Khoảng cách giữa mặt sau của thiết bị và bức tường phía sau thiết bị phải là 50mm, để tránh tiếp cận với các bề mặt nóng. Việc giảm không gian này sẽ làm tăng mức tiêu thụ Năng lượng của sản phẩm.

• Nếu cần thay thế cửa, vui lòng liên hệ với Trung tâm hỗ trợ kỹ thuật.

• Van một chiều 'Đã được phê duyệt' hoặc một số thiết bị ngăn dòng chảy ngược không kém hiệu quả khác cung cấp khả năng bảo vệ ngăn dòng chảy ngược cho ít nhất là hai loại chất lỏng phải được lắp tại (các) điểm kết nối giữa nguồn cấp nước và phụ kiện hoặc thiết bị.

**CHỈ DÀNH CHO AUSTRALIA:** Thiết bị chạy ngược WaterMark đã được phê duyệt (không bao gồm, trách nhiệm của hệ thống ống nước) bắt buộc phải được lắp đặt ở thượng nguồn theo chứng nhận WaterMark và phù hợp với AS / NZS 3500.1.2 và tuân thủ AS / NZS 2845.1.

## CÁC CẢNH BÁO VỀ ĐIỆN

• Phải có thể ngắt kết nối thiết bị khỏi nguồn điện bằng cách rút phích cắm nếu phích cắm có thể tiếp cận được hoặc bằng công tắc nhiều cực được lắp phía trên ổ cắm theo quy tắc đi dây và thiết bị phải được nối đất phù hợp với tiêu chuẩn an toàn điện quốc gia.

• Không sử dụng dây dẫn mở rộng, nhiều ổ cắm hoặc bộ điều hợp. Người sử dụng không được tiếp cận các thành phần điện sau khi lắp đặt. Không sử dụng thiết bị khi tay ướt hoặc đi chân trần. Không vận hành thiết bị này nếu có cáp nguồn hoặc phích cắm bị hỏng, nếu thiết bị không hoạt động bình thường hoặc nếu thiết bị đã bị hỏng hoặc bị rơi.

• Nếu dây nguồn bị hỏng phải yêu cầu nhà sản xuất, đại lý bảo hành hoặc những người có trình độ chuyên môn tương tự thay thế bằng dây giống hệt để tránh nguy hiểm-nguy cơ điện giật.

• **CẢNH BÁO:** Không đặt nhiều ổ cắm di động hoặc nguồn điện di động ở phía sau thiết bị

## VỆ SINH VÀ BẢO DƯỠNG

• **CẢNH BÁO:** Đảm bảo rằng thiết bị đã được tắt và ngắt kết nối khỏi nguồn điện trước khi thực hiện bất kỳ hoạt động bảo dưỡng nào; không bao giờ sử dụng thiết bị làm sạch bằng hơi nước - nguy cơ điện giật.

• Không sử dụng chất tẩy rửa có tính ăn mòn hoặc mạnh như nước xít cửa sổ, chất tẩy rửa cọ rửa, chất lỏng dễ cháy, sáp tẩy rửa, chất tẩy rửa đậm đặc, chất tẩy trắng hoặc chất tẩy rửa có chứa các sản phẩm dầu mỏ trên các bộ phận bằng nhựa, nội thất và lót cửa hoặc gioăng. Không sử dụng khăn giấy, miếng cọ rửa hoặc các dụng cụ làm sạch mạnh khác.

## THẢI BỎ VẬT LIỆU BAO BÌ

Vật liệu bao bì có thể tái chế 100% và được đánh dấu bằng biểu tượng tái chế 

Do đó, các bộ phận khác nhau của bao bì phải được thải bỏ một cách có trách nhiệm và tuân thủ đầy đủ các quy định của chính quyền địa phương về việc thải bỏ chất thải.

### **THẢI BỎ THIẾT BỊ GIA DỤNG**

Thiết bị này được sản xuất bằng vật liệu có thể tái chế hoặc tái sử dụng. Thải bỏ thiết bị này theo các quy định thải bỏ chất thải địa phương. Để biết thêm thông tin về cách xử lý, thu hồi và tái chế các thiết bị điện gia dụng, hãy liên hệ với chính quyền địa phương của bạn, dịch vụ thu gom rác thải sinh hoạt hoặc cửa hàng nơi bạn mua thiết bị. Thiết bị này được đánh dấu là tuân thủ Chỉ thị Châu Âu 2012/19 / EU, Thiết bị Điện và Điện tử Thải bỏ (WEEE). Bằng cách đảm bảo sản phẩm này được xử lý đúng cách, bạn sẽ giúp ngăn ngừa những hậu quả tiêu cực đối với môi trường và sức khỏe con người.

Ký hiệu  trên sản phẩm hoặc trên tài liệu kèm theo cho biết không nên xử lý như rác thải sinh hoạt mà phải đưa đến trung tâm thu gom thích hợp để tái chế thiết bị điện và điện tử.

### **MẸO TIẾT KIỆM NĂNG LƯỢNG**

Lắp đặt thiết bị trong phòng khô ráo, thông gió tốt, cách xa bất kỳ nguồn nhiệt nào (ví dụ: lò sưởi, bếp nấu, v.v.) và ở

nơi không tiếp xúc trực tiếp với ánh nắng mặt trời. Nếu cần thiết, hãy sử dụng một tấm cách nhiệt. Để đảm bảo thông gió đầy đủ, hãy làm theo hướng dẫn lắp đặt.

Hệ thống thông gió không đủ ở phía sau sản phẩm làm tăng mức tiêu thụ năng lượng và giảm hiệu quả làm lạnh. Việc mở cửa thường xuyên có thể làm tăng mức tiêu thụ năng lượng. Nhiệt độ bên trong của thiết bị và Mức tiêu thụ năng lượng cũng có thể bị ảnh hưởng bởi nhiệt độ môi trường xung quanh, cũng như vị trí của thiết bị. Cài đặt nhiệt độ cần xem xét các yếu tố này.

Giảm độ mở cửa ở mức tối thiểu.

Khi rã đông thực phẩm đông lạnh, hãy cho vào tủ lạnh. Nhiệt độ thấp của các sản phẩm đông lạnh sẽ làm lạnh thực phẩm trong tủ lạnh. Để thức ăn và đồ uống còn ấm nguội hẳn trước khi đặt vào thiết bị. Vị trí của các kệ trong tủ lạnh không ảnh hưởng đến việc sử dụng năng lượng hiệu quả. Thực phẩm nên được đặt trên giá để đảm bảo không khí lưu thông thích hợp (thực phẩm không được chạm vào nhau và giữ khoảng cách giữa thực phẩm và tường phía sau).

Bạn có thể tăng khả năng bảo quản thực phẩm đông lạnh bằng cách loại bỏ các giỏ và, nếu có, ngăn chống sương giá.

Đừng lo lắng về tiếng ồn phát ra từ máy nén được mô tả là tiếng ồn bình thường trong Hướng dẫn nhanh của sản phẩm này.

## Thải bỏ tủ lạnh cũ đúng cách

**NGUY HIỂM:** Nguy cơ trẻ em bị mắc kẹt trong tủ.

**Trước khi bạn vứt bỏ tủ lạnh hoặc tủ đông cũ của mình:**

- Tháo cửa.
- Để các kệ đúng vị trí để trẻ em không dễ dàng trèo vào bên trong.



### CẢNH BÁO

**Nguy cơ ngạt thở**

**Tháo các cánh cửa khỏi tủ lạnh cũ của bạn.**

**Nếu không làm như vậy có thể dẫn đến tử vong hoặc tổn thương não.**

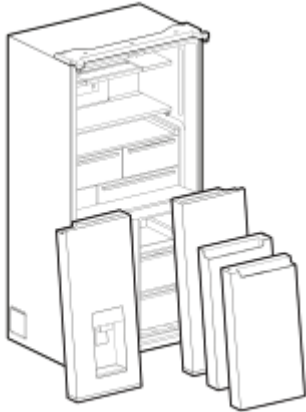

**QUAN TRỌNG:** Việc trẻ em bị nhốt và ngạt thở không phải là vấn đề của quá khứ. Tủ lạnh bị phế thải hoặc bị bỏ hoang vẫn rất nguy hiểm — ngay cả khi chúng sẽ ngòi một lúc. Nếu bạn đang loại bỏ tủ lạnh cũ của mình, hãy làm theo các hướng dẫn sau để giúp tránh tai nạn.

### Thông tin quan trọng cần biết về việc thải bỏ chất làm lạnh:

Thải bỏ tủ lạnh theo quy định của Liên bang và Địa phương. Chất làm lạnh phải được sơ tán bởi một kỹ thuật viên chất làm lạnh được cấp phép, được chứng nhận EPA phù hợp với các quy trình đã thiết lập.

## CÁC BỘ PHẬN VÀ TÍNH NĂNG

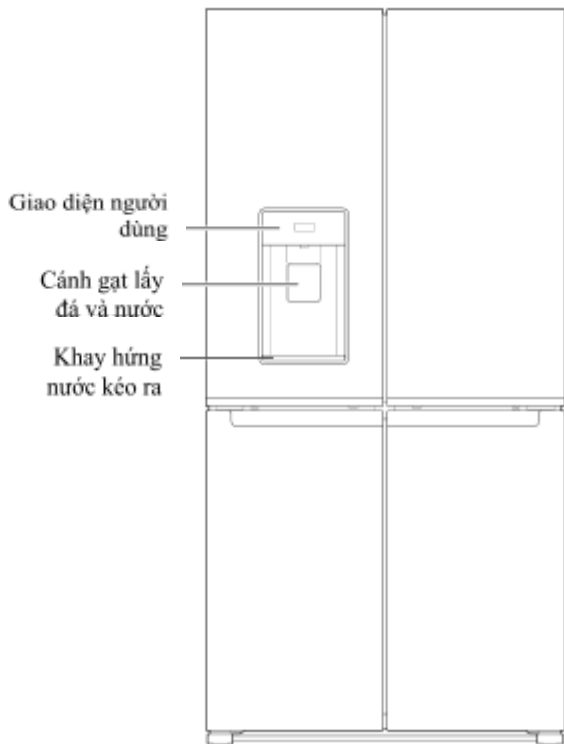
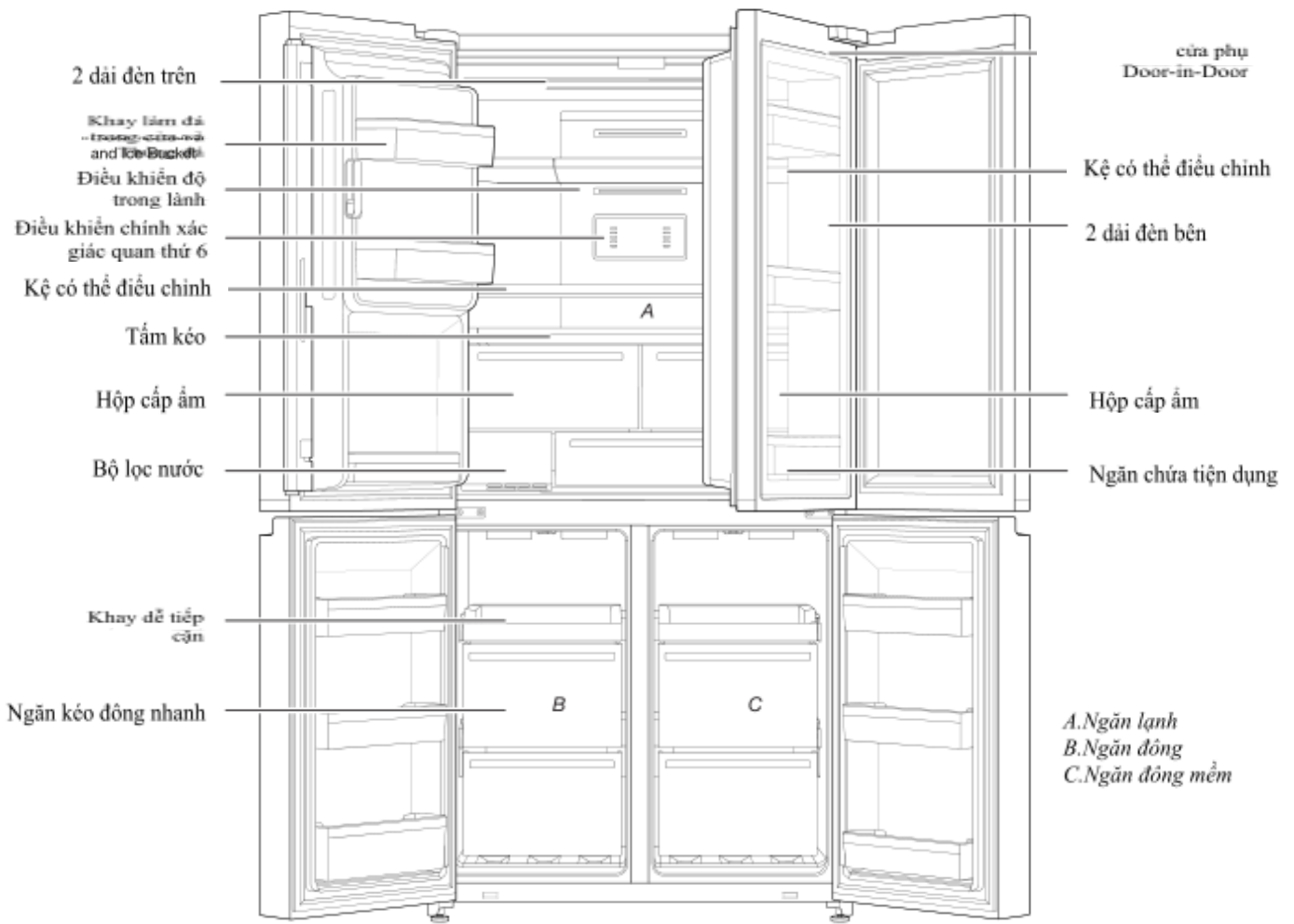

### Dung tích bảo quản:

Vui lòng kiểm tra nhãn xếp hạng ở mặt sau của sản phẩm.

# THIẾT KẾ MỚI SAU CỬA

**Tủ lạnh Cửa Pháp Whirlpool® Door-in-Door của bạn được trang bị nhiều tính năng lưu trữ tiên tiến và tiết kiệm năng lượng.**

## **Cửa phụ Door-in-Door**

Với khu vực làm lạnh dành riêng cho đồ uống, tính năng này cho phép bạn tiếp cận ngay vào các loại thực phẩm và đồ uống yêu thích của mình mà không cần phải mở toàn bộ tủ lạnh. Sử dụng chốt ẩn để mở cửa phụ Door-in-Door và tiếp cận ngay vào thùng đựng đồ uống ở cửa và đồ uống lạnh của bạn.

## **Thùng chứa đá trong cửa In-Door-Ice®**

Khay làm đá và thùng chứa đá được đặt ở cửa để dễ dàng lấy đá đã lọc, đồng thời giải phóng không gian kệ bên trong và bổ sung thêm các ngăn cửa để có thêm không gian sử dụng.

## **Tấm chắn đông**

Tính năng này giảm thiểu sự di chuyển hơi ẩm trong thực phẩm đông lạnh và giảm hiện tượng bong lạnh ngăn đông.

## **Tấm kéo**

Kệ bên ngoài có chiều rộng đầy đủ này nằm giữa ngăn giữ ẩm và kệ thấp nhất là nơi hoàn hảo cho các món thịt hầm quy mô gia đình còn sót lại, hộp bánh pizza và đĩa tiệc lớn.

## **Ngăn chứa tiện dụng**

Để bảo quản những thứ như thịt, đồ nguội và đồ uống trong môi trường làm mát lý tưởng của chúng.

## **Đèn LED chiếu sáng toàn cảnh**

Nhiều dải đèn LED bên trong ngăn lạnh, ngăn đông và ngăn kéo bên trong giúp giảm thiểu bóng tối và phân bố ánh sáng đồng đều khắp tủ lạnh.

## **Không gian có thể chuyển đổi**

Chuyển từ ngăn đông sang ngăn lạnh chỉ bằng một lần chạm bằng cách chọn trong số 6+ nhiệt độ cài đặt trước và tạo không gian bạn muốn theo nhu cầu tăng lên của bạn.

## **Điều khiển độ trong lành**

Vệ sinh, với thiết bị cải tiến giải phóng ozone để giảm mùi hôi và ngăn chặn sự sinh sôi của vi khuẩn bên trong tủ, cải thiện chất lượng không khí cho môi trường tốt hơn.

## **Ngăn phân phối nước với tính năng nạp nước theo mức đã đo**

Tính năng nạp nước theo mức đã đo vào cho phép bạn phân phối một lượng nước lọc mong muốn theo các mức gia tăng tiện dụng như 0,2 lít, 0,5 lít và 1,0 lít.

# HƯỚNG DẪN LẮP ĐẶT

## Bắt đầu

### DANH SÁCH KIỂM TRA LẮP ĐẶT

#### ✓ Nguồn điện



**CẢNH BÁO**



#### Nguy cơ điện giật

**Cắm vào ổ cắm 3 chấu nối đất.**

**Không loại bỏ ngạnh nối đất.**

**Không sử dụng bộ chuyển đổi.**

**Không sử dụng dây nối dài.**

**Không tuân thủ các hướng dẫn này có thể dẫn đến tử vong, hỏa hoạn hoặc điện giật.**

■ Cắm tủ lạnh vào ổ cắm nối đất.

#### ✓ Cửa

■ Nếu cần tháo các cửa ra trong khi lắp đặt, hãy xem phần “Tháo và Lắp lại Cửa Tủ lạnh” và “Tháo và Thay Mặt trước Cửa Ngăn đông”.

■ Cửa đóng kín hoàn toàn.

■ Tủ lạnh bằng phẳng. Điều chỉnh chân cân bằng để vừa khít với sàn.

■ Các cửa cân bằng ở phía trên cùng. (Sử dụng tính năng cân chỉnh cửa nếu cần).

#### ✓ Kiểm tra cuối cùng

■ Loại bỏ tất cả vật liệu vận chuyển.

■ Đặt các điều khiển nhiệt độ thành cài đặt được khuyến nghị.

■ Lưu các hướng dẫn và tài liệu khác.

■ Để nhận được hỗ trợ đầy đủ hơn, vui lòng đăng ký sản phẩm của bạn trên [www.whirlpool.eu/register](http://www.whirlpool.eu/register).

## Lắp đặt bộ lọc nước

■ Xác định vị trí ngăn lọc nước ở phía dưới bên trái của ngăn tủ lạnh. Đẩy vào bên phải của cửa bộ lọc để mở.

■ Căn chỉnh mũi tên trên nắp bộ lọc nước với rãnh cắt trên vỏ bộ lọc và lắp bộ lọc vào.

■ Khi bộ lọc được lắp vào, hãy xoay bộ lọc theo chiều kim đồng hồ 90 ° (1/4 vòng) cho đến khi nó khớp vào vỏ.

■ Đóng cửa bộ lọc nước vào chốt.

■ Xả 3 gallon (11,4 L) nước qua hệ thống nước để làm sạch không khí khỏi đường nước và giữ cho ngăn phân phối không bị nhỏ giọt và / hoặc tránh giảm lưu lượng của ngăn phân phối.

■ Đặt lại bộ đếm bộ lọc qua giao diện người dùng. Xem quy trình đặt lại bộ lọc trong phần Điều khiển của người dùng.

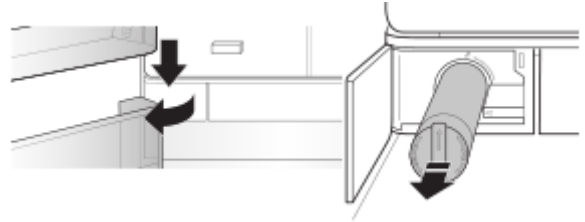

**CHÚ Ý:** Nếu bộ lọc không được lắp đặt đúng cách, nước có thể phân phối với tốc độ dòng chảy thấp hơn và quá trình tạo đá sẽ chậm hơn. Việc lắp đặt bộ lọc không đúng cách cũng có thể làm cho vỏ của bộ lọc nước bị rò rỉ.

## Mở bao bì tủ lạnh



**CẢNH BÁO**

**Nguy hiểm cân nặng quá mức**

**Cần đến hai người trở lên để di chuyển và lắp đặt tủ lạnh**

**Nếu không làm như vậy có thể dẫn đến chấn thương ở lưng hoặc các chấn thương khác**

## Giao tủ lạnh

Cần có độ mở cửa tối thiểu là 838 mm (33 "). Nếu độ mở của cửa là 914 mm (36") trở xuống, thì cần phải tháo cửa, ngăn kéo và bản lề.

Đặt tủ lạnh từ bên cạnh cho tất cả các cửa mở.

## Khi di chuyển tủ lạnh của bạn:

Tủ lạnh của bạn rất nặng. Khi di chuyển tủ lạnh để làm vệ sinh hoặc bảo dưỡng, hãy nhớ che sàn bằng bìa giấy hoặc bìa cứng để tránh làm hỏng sàn. Luôn kéo thẳng tủ lạnh ra khi di chuyển. Không lung lay hoặc "đi" tủ lạnh khi cố di chuyển, vì có thể xảy ra hư hỏng sàn.

## Loại bỏ bao bì

■ Loại bỏ các vết băng dính và keo dính trên các bề mặt trước khi bật tủ lạnh. Dùng ngón tay chà xát một lượng nhỏ chất tẩy rửa bất dạng lỏng lên vết dính. Lau sạch bằng nước ấm và lau khô.

■ Không sử dụng dụng cụ sắc nhọn, cùn tẩy rửa, chất lỏng dễ cháy hoặc chất tẩy rửa ăn mòn để loại bỏ băng dính hoặc keo. Những sản phẩm này có thể làm hỏng bề mặt tủ lạnh của bạn.

■ Thải bỏ / tái chế tất cả các vật liệu đóng gói.



## Vệ sinh trước khi sử dụng

Sau khi bạn loại bỏ tất cả các vật liệu đóng gói, hãy vệ sinh bên trong tủ lạnh trước khi sử dụng. Xem hướng dẫn vệ sinh trong Phần "Chăm sóc tủ lạnh".

## Thông tin quan trọng cần biết về kệ và nắp kính:

Không vệ sinh các giá hoặc nắp kính bằng nước ấm khi chúng lạnh. Giá đỡ và nắp có thể bị vỡ nếu tiếp xúc với sự thay đổi nhiệt độ đột ngột, chẳng hạn như va đập. Kính cường lực được thiết kế để vỡ thành nhiều mảnh nhỏ có kích thước như viên sỏi. Điều này là bình thường. Kệ và nắp bằng kính rất nặng. Sử dụng cả hai tay khi tháo để tránh làm rơi.

## Yêu cầu về vị trí lắp đặt

 <b>CẢNH BÁO</b>

<b>Nguy cơ cháy nổ</b> <b>Đề các vật liệu và hơi dễ cháy, chẳng hạn như xăng, tránh xa tủ lạnh.</b> <b>Nếu không làm như vậy có thể dẫn đến tử vong, nổ hoặc hỏa hoạn.</b>

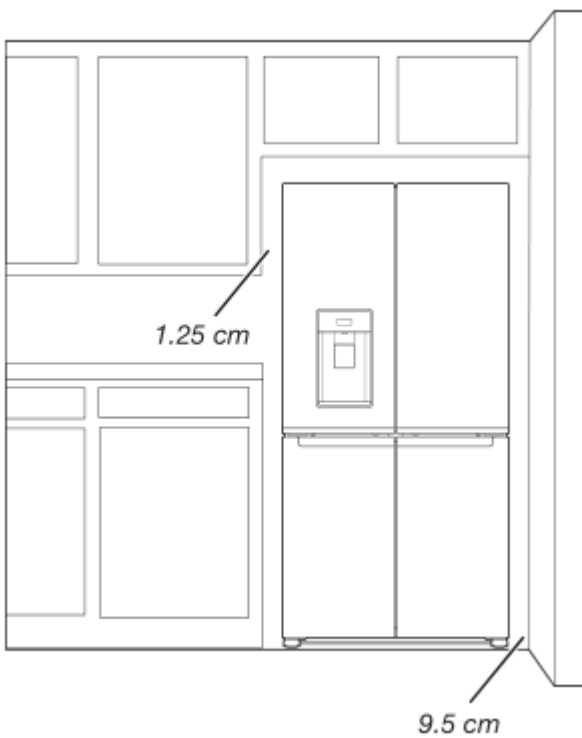

Để đảm bảo thông gió thích hợp cho tủ lạnh, hãy chừa khoảng trống 1,25 cm ở mỗi bên và trên cùng. Để một khoảng trống 5 cm phía sau tủ lạnh. Nếu tủ lạnh của bạn có khay làm đá, hãy để thêm không gian ở phía sau cho các đường dẫn nước.

Khi lắp đặt tủ lạnh cạnh một bức tường cố định, hãy chừa khoảng trống tối thiểu 9,5 cm giữa tủ lạnh và tường để cửa có thể mở ra.

**CHÚ Ý:** Tủ lạnh được thiết kế để sử dụng ở nơi có nhiệt độ dao động từ tối thiểu 10 ° C đến tối đa 43 ° C. Phạm vi nhiệt độ phòng ưa thích để có hiệu suất tối ưu, giúp giảm mức tiêu thụ điện và cung cấp khả năng làm lạnh vượt trội, là từ 15 ° C đến 32 ° C. Bạn không nên lắp đặt tủ lạnh gần nguồn nhiệt, chẳng hạn như lò nướng hoặc lò sưởi



## Các yêu cầu về điện

 <b>CẢNH BÁO</b>

<b>Nguy cơ điện giật</b> <b>Cắm vào ổ cắm được nối đất.</b> <b>Không loại bỏ chấu nối đất.</b> <b>Không sử dụng bộ chuyển đổi.</b> <b>Không sử dụng dây nối dài.</b> <b>Không tuân thủ các hướng dẫn này có thể dẫn đến tử vong, hỏa hoạn hoặc điện giật.</b>





**QUAN TRỌNG:** Việc lắp đặt và kết nối điện phải được thực hiện bởi kỹ thuật viên có chuyên môn theo hướng dẫn của nhà sản xuất và tuân thủ các quy định an toàn của địa phương.

- Tủ lạnh được thiết kế để hoạt động trên mạch điện 220-240 V, 10 A, 50-60 Hz riêng biệt.
- Đảm bảo điện áp được chỉ định trên bảng định mức tương ứng với điện áp của nhà bạn.
- Phải có thể ngắt kết nối thiết bị khỏi nguồn điện bằng cách rút phích cắm hoặc bằng công tắc hai cực chính được lắp phía trên ổ cắm.
- Nếu dây nguồn bị hỏng, phải yêu cầu nhà sản xuất, đại lý dịch vụ của hãng hoặc những người có trình độ tương tự thay thế để tránh nguy hiểm.

Trước khi bạn di chuyển tủ lạnh vào vị trí cuối cùng, điều quan trọng là phải đảm bảo rằng bạn có kết nối điện thích hợp:

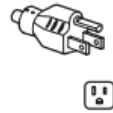
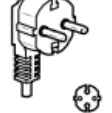
### Phương pháp nối đất được khuyến nghị

Cần phải có nguồn điện được nối đất và có cầu chì AC chỉ 10 A 220-240 V 50 Hz, 220 V 60 Hz, hoặc 230/240 V 50 Hz

		
Loại B	Loại E và	Loại N
		
Loại I	Loại M	Loại G

### Đối với Australia và New Zealand:

Thiết bị mới của bạn đã được sản xuất đặc biệt để đáp ứng tất cả các Tiêu chuẩn và Điều kiện của Australia.

Một số ký hiệu trong hướng dẫn lắp đặt có thể đề cập đến các yêu cầu về điện ở các quốc gia khác, vì vậy chúng tôi thu hút sự chú ý của bạn đến những chú ý cụ thể này.

Thiết bị của bạn cần được cắm vào ổ cắm điện AC 230/240 V 50 Hz chỉ 10 A.

### Các yêu cầu về điện (Chỉ Vương quốc Anh và Ireland)

**QUAN TRỌNG:** Tủ lạnh phải được nối đất.

#### Thay thế cầu chì

Nếu dây dẫn chính của tủ lạnh được lắp bằng phích cắm cầu chì BS1363A, 13 A, để thay thế cầu chì trong phích cắm loại này, hãy sử dụng cầu chì đã phê duyệt A.S.T.A. cho loại BS 1362 và tiến hành như sau:

1. Tháo nắp cầu chì (A) và cầu chì (B).
2. Lắp thay thế cầu chì 13A vào nắp cầu chì.
3. Cắm lại cả cầu chì và nắp cầu chì vào phích cắm.

**QUAN TRỌNG:** Phải lắp lại nắp cầu chì khi thay đổi cầu chì. Nếu nắp cầu chì bị mất, không được sử dụng phích cắm cho đến khi lắp đúng nắp thay thế. Việc thay thế đúng được xác định bằng miếng chèn màu hoặc “tờ” màu được in nổi trên để phích cắm. Nắp cầu chì thay thế có sẵn tại cửa hàng điện địa phương của bạn.

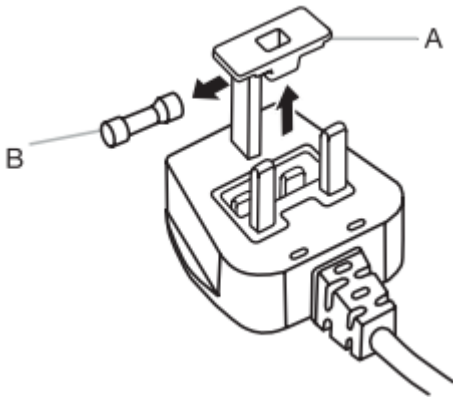

- A. Nắp cầu chì  
B. Cầu chì

### Đối với Cộng hòa Ireland (duy nhất):

Thông tin được đưa ra liên quan đến Vương quốc Anh sẽ thường xuyên được áp dụng, nhưng loại phích cắm và ổ cắm thứ ba cũng được sử dụng, loại 2 chân, loại nối đất bên.

#### Ổ cắm / Phích cắm (hợp lệ cho cả hai quốc gia):

Nếu phích cắm không phù hợp với ổ cắm của bạn, vui lòng liên hệ với Dịch vụ hậu mãi để được hướng dẫn thêm. Vui lòng không tự mình thay đổi phích cắm. Quy trình này cần được thực hiện bởi kỹ thuật viên có trình độ phù hợp với hướng dẫn của nhà sản xuất và các quy định an toàn tiêu chuẩn hiện hành.

### Nhiệt độ

Tủ lạnh được thiết kế để hoạt động ở những nơi có nhiệt độ nằm trong phạm vi sau, theo Lớp khí hậu được hiển thị trên bảng xếp hạng. Tủ lạnh có thể không hoạt động bình thường nếu để tủ lạnh trong thời gian dài ở nhiệt độ ngoài phạm vi quy định.

**CHÚ Ý:** Bạn không nên lắp đặt tủ lạnh gần nguồn nhiệt, chẳng hạn như lò nướng hoặc bộ tản nhiệt.

Lớp khí hậu	Nhiệt độ môi trường (°C)	Nhiệt độ môi trường (°F)
SN	Từ 10 đến 32	Từ 50 đến 90
N	Từ 16 đến 32	Từ 61 đến 90
ST	Từ 16 đến 38	Từ 61 đến 100
T	Từ 16 đến 43	Từ 61 đến 110

## Tháo và lắp lại cửa tủ lạnh

**CHÚ Ý:** Đo chiều rộng của cửa mở để xem bạn có cần phải tháo cửa tủ lạnh để di chuyển tủ lạnh vào nhà hay không. Nếu cần tháo cửa, hãy xem hướng dẫn sau.

**QUAN TRỌNG:** Nếu tủ lạnh đã được lắp đặt trước đó và bạn đang di chuyển nó ra khỏi nhà, hãy tắt bảng điều khiển tủ lạnh trước khi bạn bắt đầu tháo các cánh cửa. Rút phích cắm tủ lạnh hoặc ngắt nguồn điện. Lấy thực phẩm và hộp có thể điều chỉnh được hoặc hộp tiện ích ra khỏi cửa.

Thu thập các công cụ cần thiết và đọc tất cả các hướng dẫn trước khi tháo cửa.

**DỤNG CỤ CẦN THIẾT:** cờ lê ổ cắm 6 mm, cờ lê ổ cắm 5 mm và tuốc nơ vít Phillips số 2.



**CẢNH BÁO**

**Nguy cơ điện giật**

**Ngắt nguồn điện trước khi tháo cửa.**

**Nếu không làm như vậy có thể dẫn đến tử vong hoặc điện giật.**

**Kết nối ống Ngăn phân phối nước**



A. Vòng ngoài

**Nắp bản lề trên cùng bên trái**

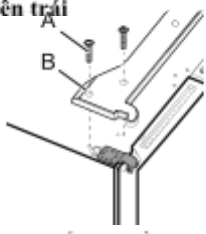

A. Vít nắp bản lề trên cùng  
B. Vít nắp bản lề trên cùng

**Nắp bản lề trên cùng bên phải**

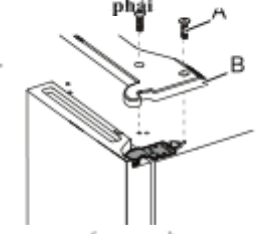

A. Vít nắp bản lề trên cùng  
B. Vít nắp bản lề trên cùng

**Đầu cắm dây điện**

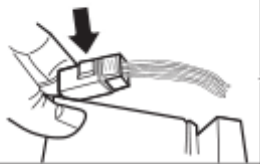

**Bản lề trên cùng bên phải**

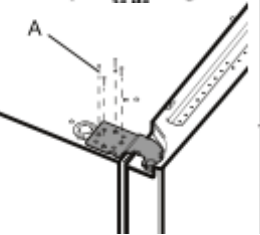

A. Vít ổ cắm 5mm

**Bản lề trên cùng bên phải**

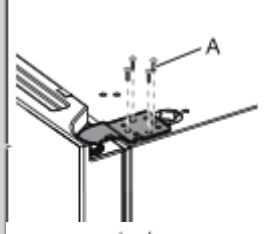

A. Vít ổ cắm 5mm

**Bản lề giữa bên trái**

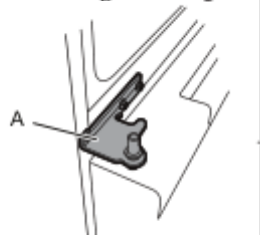

A. Bản lề

**Bản lề giữa bên phải**

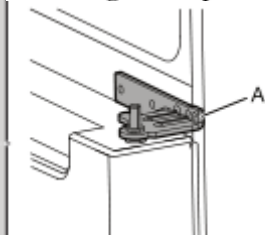

A. Bản lề

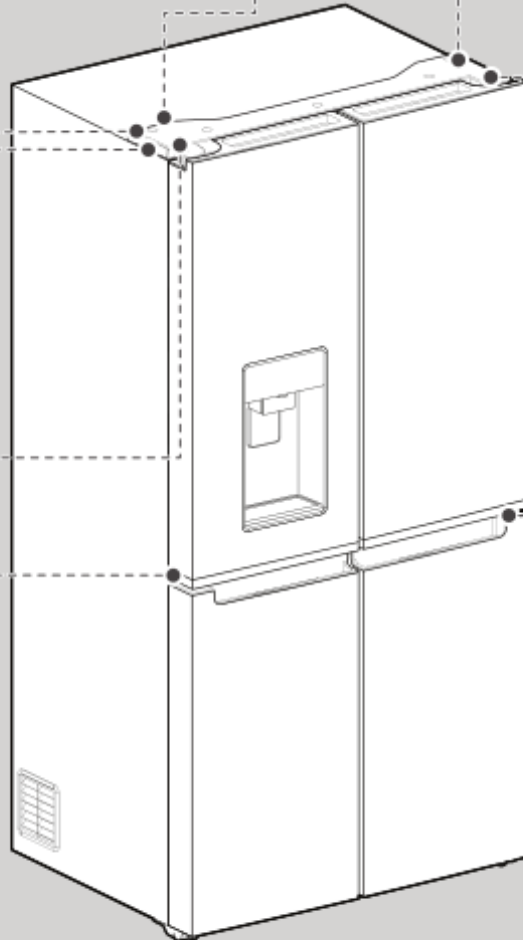



## CẢNH BÁO

**Nguy hiểm cân nặng quá mức**

**Cần đến hai người trở lên để di chuyển và lắp đặt tủ lạnh**

**Nếu không làm như vậy có thể dẫn đến chấn thương ở lưng hoặc các chấn thương khác**

## Tháo cửa tủ lạnh



## CẢNH BÁO



**Nguy cơ điện giật**

**Ngắt nguồn điện trước khi tháo cửa.**

**Nếu không làm như vậy có thể dẫn đến tử vong hoặc điện giật.**

## Tháo cửa bên phải

1. Rút phích cắm tủ lạnh hoặc ngắt nguồn điện.
2. Đóng cửa tủ lạnh cho đến khi bạn sẵn sàng nhắc chúng ra khỏi tủ.

**CHÚ Ý:** Hỗ trợ thêm cho cửa tủ lạnh khi đang tháo bản lề. Không phụ thuộc vào nam châm của gioăng cửa để giữ cửa cố định trong khi bạn đang tháo.

3. Sử dụng tuốc nơ vít Phillips, tháo nắp khỏi bản lề trên.
4. Sử dụng cờ lê ổ cắm 5 mm, tháo bốn vít khỏi bản lề trên và đặt sang một bên.

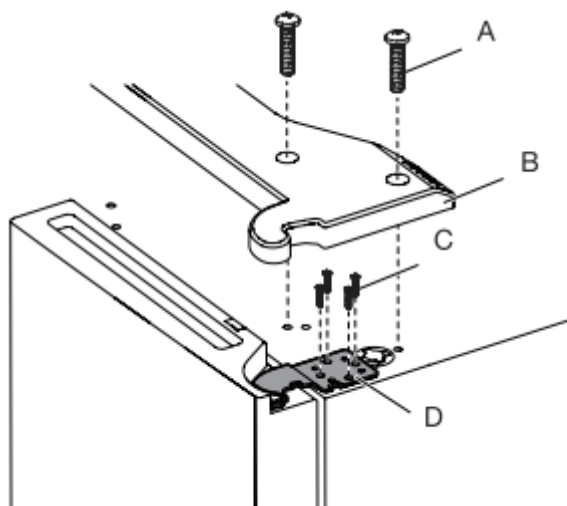

A. Vít nắp bản lề trên

C. Vít ổ cắm 5mm

B. Nắp bản lề trên

D. Bản lề trên

5. Nâng cửa tủ lạnh khỏi chốt bản lề giữa. Bản lề trên cùng sẽ đi cùng với cánh cửa.

## Tháo cửa bên trái

**QUAN TRỌNG:** Hệ thống dây điện cho giao diện người dùng chạy qua bản lề cửa bên trái, vì vậy chúng phải được ngắt kết nối trước khi tháo cửa.

1. Sử dụng tuốc nơ vít Phillips, tháo nắp khỏi bản lề trên.

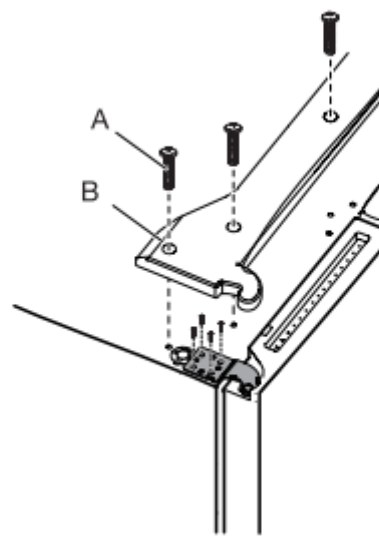

A. Vít nắp bản lề trên

B. Nắp bản lề trên

2. Ngắt kết nối hai phích cắm dây điện nằm trên đầu bản lề cửa.

■ **Nắm chặt từng bên của phích cắm dây điện.** Bằng ngón tay cái bên trái của bạn, nhấn xuống để thả chốt và kéo các phần của phích cắm ra xa nhau.

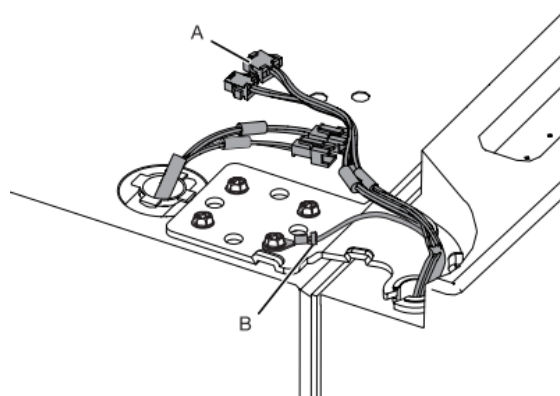

A. Đầu cắm dây điện

B. Bộ nối đất

3. Ngắt kết nối ống xả nước nằm trên đầu bản lề cửa. Kéo mạnh móc khóa lên. Sau đó, kéo ống ra khỏi ống nối.

**CHÚ Ý:** Ống xả nước vẫn được gắn vào cửa tủ lạnh bên trái.

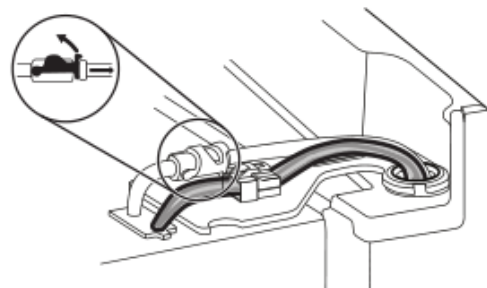

4. Sử dụng cờ lê ổ cắm 5 mm, tháo bốn vít bên trong khỏi bản lề trên và đặt sang một bên.

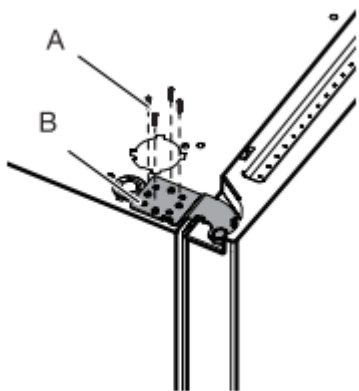

A. Vít ổ cắm 5mm

B. Bản lề trên

**CHÚ Ý:** Hỗ trợ thêm cho cửa tủ lạnh khi đang tháo bản lề. Không phụ thuộc vào nam châm của gioăng cửa để giữ cửa cố định trong khi bạn tháo cửa.

5. Nâng cửa tủ lạnh từ chốt bản lề dưới cùng. Bản lề trên cùng sẽ đi cùng với cửa.

**CHÚ Ý:** Có thể không cần tháo các bản lề dưới cùng và cụm chân hãm để di chuyển tủ lạnh qua một ô cửa.

■ Chỉ khi cần thiết, hãy sử dụng cờ lê ổ cắm 6 mm và tuốc nơ vít Phillips số 2 để tháo bản lề giữa.

### Lắp lại cửa tủ lạnh bên phải

1. Đặt cửa bên phải vào chốt bản lề giữa.
2. Chèn chốt bản lề trên vào lỗ mở trên cửa tủ lạnh.
3. Sử dụng bốn vít ổ cắm 5 mm, gắn chặt bản lề vào tủ. Không vặn chặt hoàn toàn các vít.

### Lắp lại cửa tủ lạnh bên trái

1. Đặt cửa bên trái vào chốt bản lề giữa.
2. Sử dụng bốn vít ổ cắm 5 mm, gắn chặt bản lề vào tủ. Không vặn chặt hoàn toàn các vít.
3. Nối lại hệ thống dây điện.

■ Đẩy hai phần của phích cắm dây điện vào nhau.

■ Kết nối lại dây đất với vít bản lề.

### Các bước cuối cùng

1. Vặn chặt hoàn toàn tám vít ổ cắm 5 mm.
2. Lắp lại các nắp bản lề trên cùng.

## Tháo và lắp lại cửa ngăn đông / cửa ngăn đông mềm

1. Đóng cửa ngăn đông cho đến khi bạn sẵn sàng nhấc ra khỏi tủ.

**CHÚ Ý:** Hỗ trợ thêm cho cửa ngăn đông khi đang tháo bản lề. Không phụ thuộc vào nam châm gioăng cửa để giữ cửa cố định trong khi bạn đang tháo cửa.

■ Sử dụng tuốc nơ vít Phillips số 2 và cờ lê ổ cắm 6 mm để tháo bản lề giữa khỏi tủ.

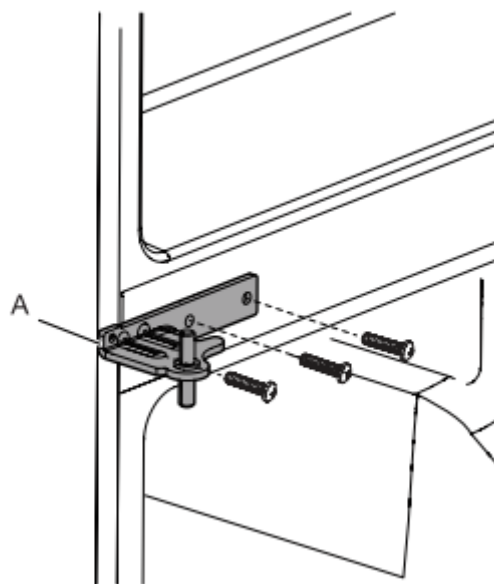

A. Bản lề giữa

■ Nâng cửa ngăn đông ra khỏi chốt bản lề dưới cùng.

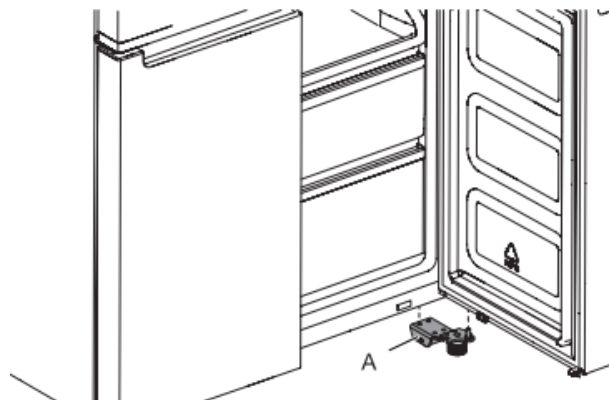

A. Bản lề đáy

## Các bước cuối cùng



**CẢNH BÁO**



### Nguy cơ điện giật

**Cắm vào ổ cắm 3 chấu được nối đất.**

**Không loại bỏ chấu nối đất.**

**Không sử dụng bộ chuyển đổi.**

**Không sử dụng một dây nối dài.**

**Không tuân thủ các hướng dẫn này có thể dẫn đến tử vong, hỏa hoạn hoặc điện giật.**

1. Cắm vào ổ cắm được nối đất.
2. Lắp lại tất cả các bộ phận có thể tháo rời và đặt lại thực phẩm vào ngăn kéo.

### Cân bằng tủ lạnh

1. Di chuyển tủ lạnh đến vị trí cuối cùng.
2. Dùng tay xoay chân hãm. Xoay chúng ngược chiều kim đồng hồ cho đến khi các con lăn lệch khỏi sàn và cả hai chân hãm vừa khít với sàn. Điều này giúp tủ lạnh không bị lăn về phía trước khi mở cửa.

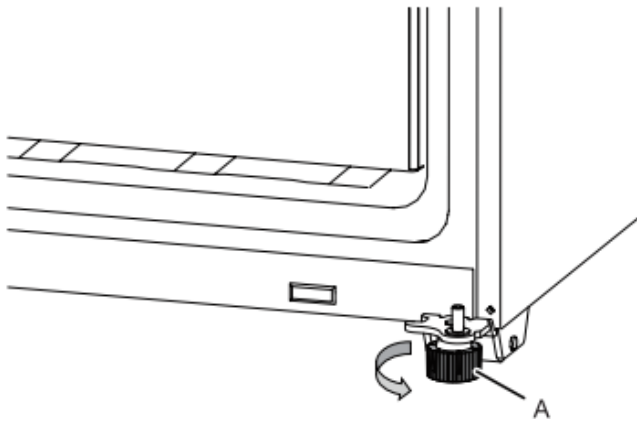

A. Chân hãm

**QUAN TRỌNG:** Nếu bạn cần điều chỉnh thêm liên quan đến chân hãm, bạn phải xoay cả hai chân hãm đều nhau để giữ cho tủ lạnh bằng phẳng.

3. Cân bằng để đảm bảo tủ lạnh được ngang bằng từ bên này sang bên kia và từ trước ra sau.

## Yêu cầu cấp nước

Cần có nguồn nước lạnh với áp suất nước từ 20 psi đến 145 psi (138 kPa và 1000 kPa) để vận hành bộ lọc nước và khay làm đá. Nếu bạn có thắc mắc về áp suất nước, hãy gọi cho một thợ sửa ống nước được cấp phép và có trình độ.

**CHÚ Ý:** Nếu áp suất nước nhỏ hơn mức yêu cầu, lưu lượng nước từ ngăn phân phối nước có thể giảm hoặc các viên đá có thể rỗng hoặc có hình dạng bất thường.

### Cấp nước thẩm thấu ngược

**QUAN TRỌNG:** Áp suất của nguồn cấp nước đi ra từ hệ thống thẩm thấu ngược và cấp cho van cấp nước của tủ lạnh cần phải từ 20 psi đến 145 psi (138 kPa và 1000 kPa).

Nếu một hệ thống lọc nước thẩm thấu ngược được kết nối với nguồn cấp nước lạnh tại nhà của bạn, thì áp suất nước đến hệ thống thẩm thấu ngược cần tối thiểu là 40 đến 60 psi (276 đến 414 kPa).

■ Kiểm tra xem bộ lọc cạn trong hệ thống thẩm thấu ngược có bị tắc nghẽn hay không. Thay thế bộ lọc nếu cần thiết.

■ Để bình chứa trên hệ thống thẩm thấu ngược được đổ đầy lại sau khi sử dụng nhiều. Dung tích bình chứa có thể quá nhỏ để đáp ứng yêu cầu của tủ lạnh.

**CHÚ Ý:** Hệ thống thẩm thấu ngược gắn vòi không được khuyến khích.

■ Nếu tủ lạnh của bạn có bộ lọc nước, nó có thể làm giảm thêm áp suất nước khi được sử dụng cùng với hệ thống thẩm thấu ngược. Tháo bộ lọc nước. Xem phần "Hệ thống lọc nước".

Nếu bạn có thắc mắc về áp suất nước, hãy gọi cho một thợ sửa ống nước được cấp phép và có trình độ.

## Kết nối nguồn cấp nước

Đọc tất cả các hướng dẫn trước khi bạn bắt đầu.

### QUAN TRỌNG:

■ Chỉ kết nối với nguồn cấp nước uống được.

Không sử dụng với nước không an toàn về mặt vi sinh hoặc không rõ chất lượng mà không được khử trùng đầy đủ trước hoặc sau hệ thống. Các hệ thống được chứng nhận về giảm thiểu u nang nước có thể được sử dụng trên vùng nước đã khử trùng có thể chứa u nang nước có thể lọc được.

■ Hệ thống ống nước phải được lắp đặt phù hợp với Bộ luật Hệ thống ống nước Quốc tế và bất kỳ quy định và luật địa phương nào.

■ Các kết nối ống đồng và ống PEX từ đường nước gia dụng đến tủ lạnh được chấp nhận và sẽ giúp tránh mùi vị hoặc mùi trong nước đá hoặc nước của bạn. Kiểm tra chỗ rò rỉ.

Nếu ống PEX được sử dụng thay vì ống đồng, chúng tôi khuyên bạn nên sử dụng những loại sau: PEX 7 ft (2,14 m), PEX 5 ft (1,52 m) hoặc PEX 25 ft (7,62 m).

■ Chỉ lắp đặt ống ở những nơi nhiệt độ luôn cao hơn mức nhiệt độ khiến nước đóng băng.

Công cụ cần thiết:

Thu thập các công cụ và bộ phận cần thiết trước khi bắt đầu lắp đặt.

■ Tuốc nơ vít lưỡi phẳng

■ Cờ lê mở đầu 7/16" và 1/2" hoặc 2 cờ lê điều chỉnh

■ Trình điều khiển đai ốc 1/4"

**CHÚ Ý:** Không sử dụng loại van xuyên hoặc van yên ngựa 3/16" (4,76 mm), điều này làm giảm lưu lượng nước và dễ tắc nghẽn hơn.



## Kết nối với đường nước

**QUAN TRỌNG:** Nếu bạn đã bật tủ lạnh trước khi kết nối nước, hãy tắt khay làm đá.

1. Rút phích cắm tủ lạnh hoặc ngắt nguồn điện.
2. Tắt nguồn cấp nước chính. Bật vòi nước gần nhất đủ lâu để giảm áp suất nước trong đường nước.
3. Sử dụng van ngắt 3 / 4-14" hoặc loại tương đương. Tủ lạnh được cung cấp đường cấp nước gia dụng với bộ lắp đặt kết nối với van ngắt và với tủ lạnh.

**CHÚ Ý:** Thiết bị được trang bị bộ dụng cụ lắp đặt nước. Để đảm bảo kết nối thích hợp với nguồn cấp nước của bạn, hãy sử dụng vật liệu bịt kín thích hợp trong hệ thống kết nối. Kiểm tra xem hệ thống kết nối có được bịt kín đúng cách sau một vài giờ hoạt động hay không.

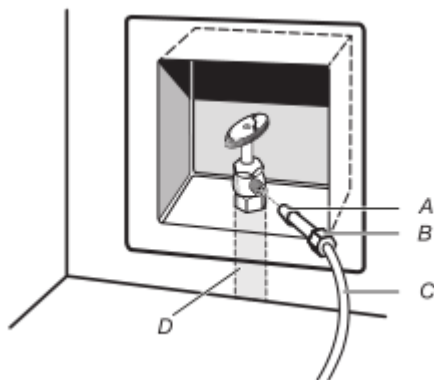

- A. Đường ống ngoài      C. Ống đồng (kết nối với tủ lạnh)  
B. Đai ốc                  D. Đường cấp nước trong nhà

4. Bây giờ bạn đã sẵn sàng để kết nối ống đồng với van đóng ngắt. Sử dụng ống đồng mềm có đường kính ngoài 1/4" (6,35 mm) để kết nối van ngắt và tủ lạnh.

■ Đảm bảo rằng bạn có ống đồng đủ dài cần thiết cho công việc lắp đặt.

Đảm bảo cả hai đầu của ống đồng được cắt hình vuông.

■ Trượt đường ống ngoài nén và đai ốc nén vào ống đồng như hình minh họa. Chèn đầu ống vào đầu ra theo phương vuông góc hết mức có thể. Vặn đai ốc nén vào đầu ổ cắm với cờ lê điều chỉnh. Đừng vặn chặt quá.



- A. Đường ống ngoài nén      C. Ống đồng  
B. Đai ốc nén

5. Đặt đầu còn lại của đường ống vào thùng chứa hoặc bồn rửa và bật nguồn cấp nước chính để xả ống cho đến khi nước trong. Tắt van đóng ngắt trên đường ống nước.

**CHÚ Ý:** Luôn tháo đường nước trước khi thực hiện kết nối cuối cùng với đầu vào của van nước để tránh sự cố van nước có thể xảy ra.

6. Bẻ cong ống đồng gấp đường nước đầu vào, nằm ở mặt sau tủ lạnh như hình. Để lại một cuộn ống đồng để có thể kéo ra khỏi tủ lạnh hoặc ra khỏi tường để bảo dưỡng.

## Kết nối với tủ lạnh

Làm theo hướng dẫn kết nối dành riêng cho mẫu máy của bạn.

1. Tháo nắp nhựa khỏi cổng đầu vào của van nước. Gắn ống đồng vào đầu vào van bằng đai ốc nén và ống bọc như hình minh họa. Vặn chặt đai ốc nén. Đừng vặn chặt quá. Xác nhận ống đồng được vặn chắc chắn bằng cách kéo ống đồng.
2. Cuộn 1 vòng ống đồng để bảo dưỡng. Tránh gấp khúc khi cuộn ống đồng. Cố định ống đồng vào tủ lạnh bằng kẹp "P".

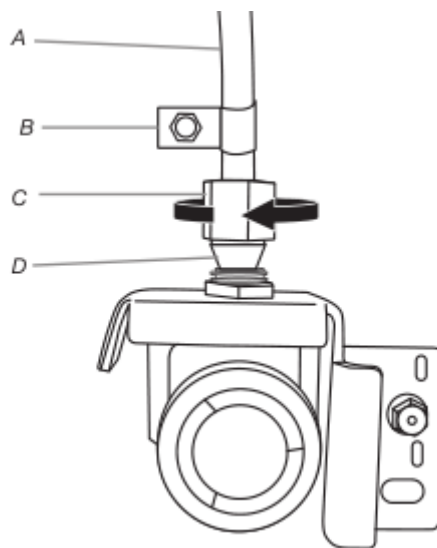

- A. Ống đồng                      C. Đai ốc nén  
B. Kẹp "P"                      D. Đường ống ngoài nén

3. Bật nguồn cấp nước cho tủ lạnh và kiểm tra rò rỉ. Sửa chữa bất kỳ rò rỉ nào.

4. Nếu muốn có đá, hãy bật khay làm đá.

**CHÚ Ý:** Để 24 giờ mới cho ra mẻ đá đầu tiên. Vứt bỏ mẻ đá đầu tiên. Cần đến ba ngày để làm đầy hoàn toàn thùng chứa đá.

# BỘ LỌC VÀ PHỤ KIỆN

## Hệ thống lọc nước

Không sử dụng với nước không an toàn về mặt vi sinh hoặc không rõ chất lượng mà không được khử trùng đầy đủ trước hoặc sau hệ thống. Các hệ thống được chứng nhận về giảm thiểu u nang nước có thể được sử dụng trên vùng nước đã khử trùng có thể chứa u nang nang có thể lọc đư  
c.

### Thay thế và lắp đặt bộ lọc nước

Bộ lọc nước nên được thay thế 6 tháng một lần dựa trên tốc độ dòng chảy từ 0,50 gpm-0,60 gpm (1,89 lpm-2,27 lpm) lọc được 200 gallon (757 L) nước.

Để đặt hàng một bộ lọc thay thế, hãy liên hệ với chúng tôi. Xem phần “Phụ kiện” trong Hướng dẫn Sử dụng và Chăm sóc để biết thông tin về cách đặt hàng.

1. Đẩy cửa có bộ lọc nước nằm dưới cùng bên trái của ngăn mát tủ lạnh để mở

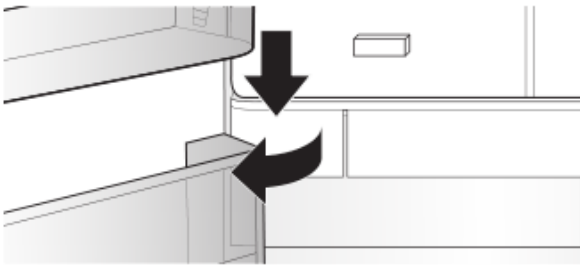

2. Vận bộ lọc nước và xoay 90 ° ngược chiều kim đồng hồ để mở khóa.

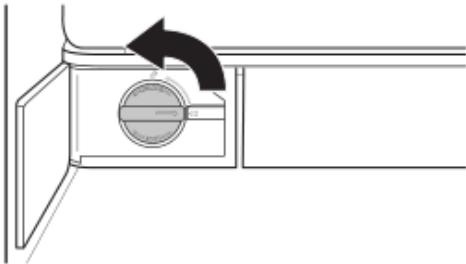

3. Kéo bộ lọc ra khỏi vỏ.

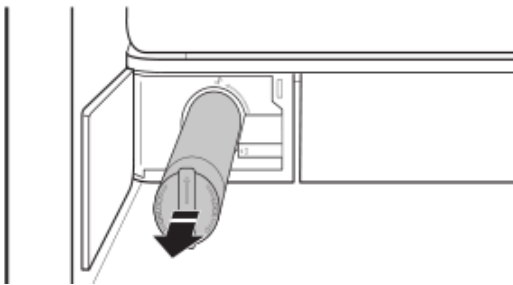

Tháo nắp bộ lọc nước khỏi bộ lọc đang được thay thế.

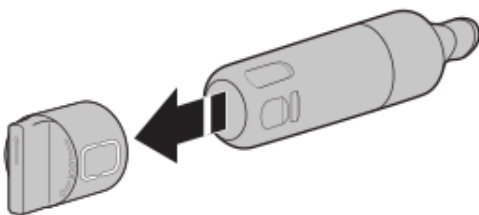

4. Lắp nắp bộ lọc nước vào bộ lọc mới. Đảm bảo căn chỉnh các mũi tên để các rãnh trong bộ lọc thẳng hàng với các đường gân trong nắp bộ lọc.

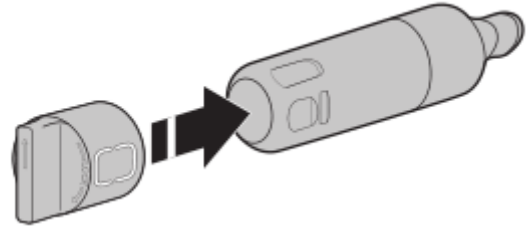

5. Lắp bộ lọc vào vỏ.

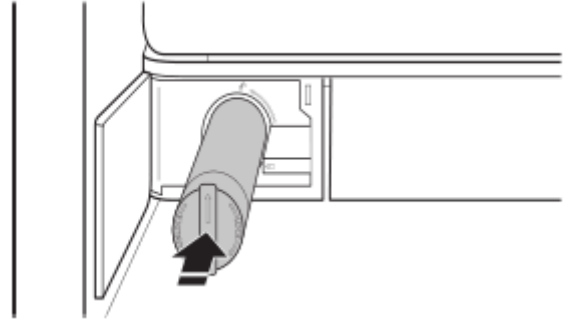

6. Vận bộ lọc nước và xoay 90 ° theo chiều kim đồng hồ cho đến khi bộ lọc khớp vào vị trí và các mũi tên thẳng hàng.

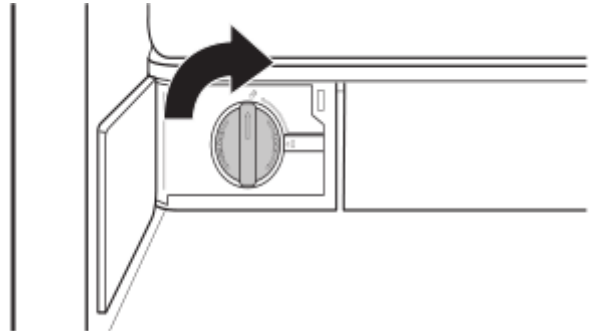

7. Đóng cửa có bộ lọc nước.

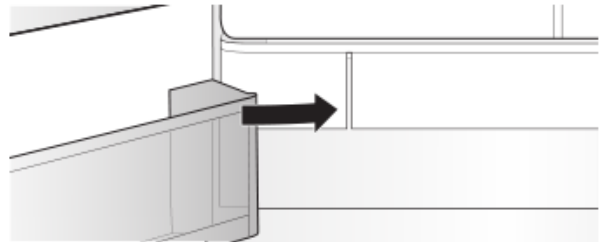

8. Đặt lại bộ đếm bộ lọc thông qua giao diện người dùng. Xem quy trình đặt lại bộ lọc trong phần Điều khiển của người dùng.

---

## **Đèn trạng thái bộ lọc nước**

---

Đèn trạng thái Bộ lọc nước sẽ giúp bạn biết khi nào cần thay bộ lọc nước của bạn.

■ **ĐẶT HÀNG BỘ LỌC** (đèn màu vàng) - Đã gần đến lúc thay bộ lọc nước. Màn hình “Đặt hàng bộ lọc” luôn BẬT nhưng TẮT ở chế độ Phòng trung bày.

■ **THAY THẾ BỘ LỌC** (đèn màu đỏ) - Thay bộ lọc nước. Trong khi bạn đang phân phối nước, đèn “Thay thế bộ lọc” sẽ nhấp nháy 7 lần và âm cảnh báo sẽ phát ra 3 lần.

**CHÚ Ý:** Đèn “THAY THẾ BỘ LỌC” sẽ vẫn sáng nếu bộ lọc không được đặt lại trên giao diện người dùng (UI).

■ **ĐẶT LẠI BỘ LỌC** - Chạm vào nút "Đặt lại Bộ lọc" trong 3 giây để đặt lại bộ lọc nước. Màn hình sẽ đếm ngược 3 giây, sau đó nhấp nháy biểu tượng và phát âm báo.

---

## **Thay thế và cài đặt bộ điều khiển độ trong lành**

---

Bạn nên thay Bộ điều khiển độ trong lành 3 năm một lần vì ozone tạo ra bị suy giảm theo thời gian, làm giảm tác động của nó đến việc bảo quản thực phẩm. Khi bắt đầu vòng đời, Bộ điều khiển độ trong lành tạo ra trung bình 0,06 ppm.

Để đặt hàng và thay thế Bộ điều khiển độ trong lành, vui lòng liên hệ với chúng tôi. Xem phần "Phụ kiện" để biết thông tin về cách đặt hàng.

---

## **Phụ kiện**

---

Để đặt hàng phụ kiện, hãy liên hệ với đại lý mà bạn đã mua tủ lạnh.

---

## **Hỗ trợ hoặc Dịch vụ**

---

Trước khi gọi hỗ trợ hoặc dịch vụ, vui lòng kiểm tra phần "Xử lý sự cố". Điều này có thể giúp bạn tiết kiệm chi phí của một cuộc gọi dịch vụ. Nếu bạn vẫn cần trợ giúp, hãy làm theo hướng dẫn bên dưới.

### **Nếu bạn cần các bộ phận thay thế**

Để tìm các bộ phận thay thế do nhà máy chỉ định trong khu vực của bạn, hãy liên hệ với đại lý mà bạn đã mua tủ lạnh.

### **Bảo hành**

Liên hệ với đại lý mà bạn đã mua tủ lạnh để biết thông tin bảo hành.

**Giữ cuốn sổ này và phiếu bán hàng của bạn để tham khảo trong tương lai. Bạn phải cung cấp bằng chứng về việc mua hàng hoặc ngày lắp đặt cho dịch vụ bảo hành.**

Ghi lại thông tin sau về thiết bị của bạn để giúp bạn nhận được hỗ trợ hoặc dịch vụ nếu bạn cần. Bạn sẽ cần biết số mẫu máy và số sê-ri đầy đủ của mình. Bạn có thể tìm thấy thông tin này trên nhãn mẫu máy và số sê-ri, nằm ở vách trong của ngăn thực phẩm tươi sống.

Tên đại lý-----

Số sê-ri-----

Địa chỉ nhà-----

Số điện thoại-----

Số mẫu-----

Ngày mua-----

Tham khảo [whirlpool.eu](http://whirlpool.eu) để liên hệ.

## Sử dụng bảng điều khiển

Bảng điều khiển kích hoạt bằng cảm ứng được đặt trên cửa tủ lạnh bên tay trái. Bảng điều khiển bao gồm thông tin về các nút và chỉ báo khác nhau. Chỉ báo nhiệt độ ngăn lạnh và ngăn đông hiển thị điểm đặt nhiệt độ cuối cùng.

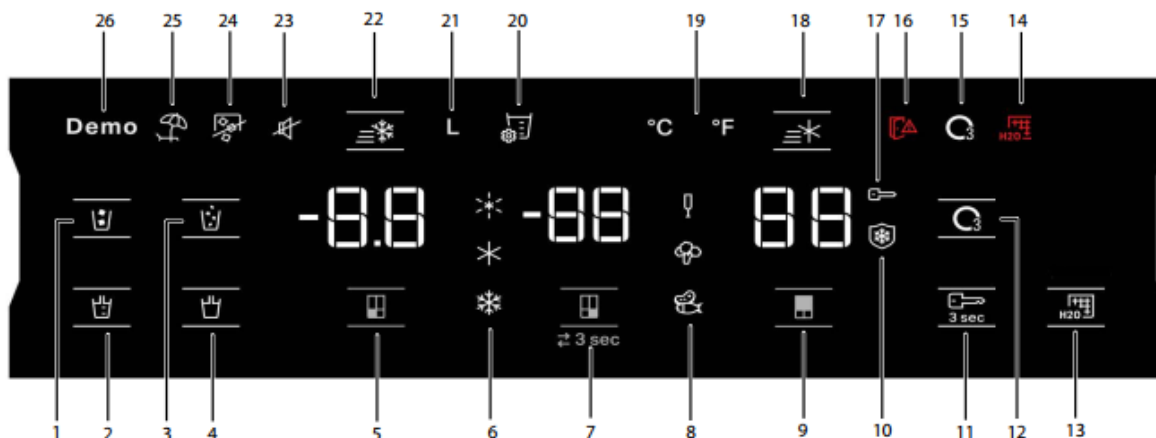

1. NÚT & CHỈ BÁO Đá viên
2. NÚT & CHỈ BÁO Nạp nước theo mức đã đo
3. NÚT & CHỈ BÁO Đá nghiền
4. NÚT & CHỈ BÁO nước phân phối
5. NÚT & CHỈ BÁO Ngăn Đông
6. CÁC CHỈ BÁO Làm lạnh nhanh Làm đông nhẹ trong ngăn đông
7. NÚT & CHỈ BÁO Không gian có thể chuyển đổi
8. CÁC CHỈ BÁO Rượu, Rau, Thịt & Cá
9. NÚT & CHỈ BÁO Ngăn lạnh
10. CHỈ BÁO Tắm chắn đông (Không bong lạnh)
11. Nút khóa và độ C / độ F
12. NÚT & CHỈ BÁO Oxy hoạt động
13. NÚT Đặt lại Bộ lọc Nước
14. CHỈ BÁO Thay thế bộ lọc nước
15. CHỈ BÁO Thay thế Bộ điều khiển độ trong lành
16. CHỈ BÁO cửa mở
17. CHỈ BÁO Khóa
18. NÚT & CHỈ BÁO làm lạnh nhanh
19. CHỈ BÁO độ C / độ F
20. CHỈ BÁO Hiệu chỉnh nạp
21. CHỈ BÁO lít
22. NÚT & CHỈ BÁO làm đông nhanh
23. CHỈ BÁO Tắt Âm Thanh
24. CHỈ BÁO khay làm đá tắt
25. CHỈ BÁO Chế độ Nghi lễ
26. CHỈ BÁO Chế độ Demo

Bảng điều khiển sẽ tự động tắt sau một phút không hoạt động. Để bật bảng điều khiển, hãy nhấn phím bất kỳ.

### Xem và điều chỉnh các điểm đặt nhiệt độ

Điều chỉnh nhiệt độ ngăn chứa thực phẩm tươi và ngăn đông lạnh Để thuận tiện cho bạn, bảng điều khiển ngăn lạnh và ngăn đông đã được cài đặt sẵn tại nhà máy.

Khi bạn lắp đặt tủ lạnh lần đầu tiên, hãy đảm bảo rằng các bộ điều khiển vẫn được đặt ở các điểm cài đặt được khuyến nghị. Các điểm cài đặt khuyến nghị của nhà máy là 3 ° C cho ngăn lạnh và -18 ° C cho ngăn đông.

Nhấn nút Nhiệt độ, ngăn lạnh hoặc ngăn đông sẽ chuyển đổi qua các điểm cài đặt nhiệt độ theo độ C (° C).

### QUAN TRỌNG:

■ Chờ 24 giờ trước khi cho thực phẩm vào ngăn lạnh. Nếu bạn cất thức ăn vào ngăn lạnh trước khi nguội hoàn toàn, thức ăn có thể sẽ bị hỏng.

**CHÚ Ý:** Việc điều chỉnh các điểm đặt thành cài đặt lạnh hơn đề xuất sẽ không làm các ngăn lạnh nhanh hơn.

■ Nếu nhiệt độ quá ẩm hoặc quá lạnh trong ngăn lạnh hoặc ngăn đông, trước tiên hãy kiểm tra các lỗ thông hơi để đảm bảo chúng không bị tắc trước khi điều chỉnh các nút điều khiển.

■ Các cài đặt được khuyến nghị phải chính xác để sử dụng bình thường trong gia đình. Các nút điều khiển được đặt chính xác khi sữa hoặc nước trái cây lạnh như bạn muốn và khi kem cứng.







**CHÚ Ý:** Các khu vực như nhà để xe, tầng hầm hoặc hiên nhà có thể có độ ẩm cao hơn hoặc nhiệt độ khác nghiệt. Bạn có thể cần điều chỉnh nhiệt độ khác với cài đặt được khuyến nghị để phù hợp với những điều kiện này.

■ Chờ ít nhất 24 giờ giữa các lần điều chỉnh. Kiểm tra lại nhiệt độ trước khi thực hiện các điều chỉnh khác.

**CHÚ Ý:** Để chuyển đổi nhiệt độ giữa độ C và độ F, hãy chạm và giữ nút "Max Ice" và "Max cool" trong 3 giây và màn hình hiển thị nhiệt độ sẽ thay đổi.

## Cài đặt vùng có thể chuyển đổi

Chức năng chuyển đổi cho phép bạn chuyển đổi nhiệt độ cài đặt trước cho Ngăn có thể chuyển đổi. Trong khi bật / tắt, nhiệt độ đã chọn sẽ hiển thị trong giao diện người dùng. Nhấn và giữ nút nhiệt độ vùng chuyển đổi trong 3 giây để thay đổi giữa các cài đặt trước của ngăn lạnh và ngăn đông.

Biểu tượng	Chức năng	Nhiệt độ
	Ngăn đông truyền thống: Thực phẩm đã được đông lạnh và thực phẩm tươi sống trong tối đa 12 tháng	-16°C đến -22°C
	Ngăn đông nhẹ: Thực phẩm đã được đông lạnh tối đa 1 tháng	-12°C
	Ngăn đông mềm: Thực phẩm đã được đông lạnh tối đa 1 tuần	-7°C
	Rượu	10°C
	Rau	4°C
	Thịt và cá	0°C

Khi điều chỉnh các điểm cài đặt nhiệt độ, hãy sử dụng biểu đồ sau làm hướng dẫn:

ĐIỀU KHIỂN	ĐIỀU CHỈNH NHIỆT ĐỘ
Ngăn lạnh quá lạnh	Cài đặt ngăn lạnh cao hơn 1°
Ngăn lạnh quá ấm	Cài đặt ngăn lạnh thấp hơn 1°
Ngăn đông quá lạnh	Cài đặt ngăn đông cao hơn 1°
Ngăn đông quá ấm / quá ít đá	Cài đặt ngăn đông thấp hơn 1°

## Chế độ làm lạnh nhanh

Tính năng Làm lạnh nhanh hỗ trợ thời gian sử dụng tủ lạnh nhiều, đây thực phẩm, hoặc nhiệt độ phòng tạm thời ấm.

■ Để bật tính năng Làm lạnh nhanh, hãy nhấn và giữ nút Nhiệt độ ngăn lạnh  trong 3 giây. Khi tính năng được kích hoạt, biểu tượng Làm lạnh nhanh sẽ sáng. Tính năng Làm lạnh nhanh sẽ vẫn bật trong 2 giờ trừ khi được tắt theo cách thủ công.

■ Để tắt tính năng Làm lạnh nhanh theo cách thủ công, hãy nhấn và giữ nút Nhiệt độ ngăn lạnh  trong 3 giây. Biểu tượng Làm lạnh nhanh sẽ tắt khi tính năng không được kích hoạt.

■ Điều chỉnh nhiệt độ tủ lạnh sẽ tự động tắt tính năng Làm lạnh nhanh.

## Chế độ Làm đông nhanh

Lượng thực phẩm tươi sống (tính bằng kg) có thể được làm đông trong 24 giờ được ghi trên bảng định mức của thiết bị.

■ Nhấn nút Nhiệt độ ngăn đông  trong 3 giây (cho đến khi Đèn báo Làm đông nhanh sáng lên), 24 giờ trước khi đặt thực phẩm tươi sống vào ngăn đông. Sau khi đặt thực phẩm tươi vào ngăn đông, 24 giờ đối với chức năng Làm đông nhanh thường là đủ; Sau 50 giờ, chức năng làm đông nhanh sẽ tự động tắt. Khi bật chế độ Làm đông nhanh, nhiệt độ ngăn đông sẽ hạ nhiệt nhanh hơn so với cài đặt bình thường.

■ Để tắt tính năng Làm đông nhanh theo cách thủ công, hãy nhấn và giữ nút Nhiệt độ ngăn đông  trong 3 giây. Biểu tượng Làm đông nhanh sẽ tắt.

■ Điều chỉnh nhiệt độ, ngăn đông sẽ tự động tắt tính năng Làm đông nhanh.

## Chế độ Tắm chắn đông

Tắm chắn đông Freeze Shield giảm thiểu sự di chuyển hơi ẩm trong thực phẩm đông lạnh và giảm hiện tượng bong lạnh. Tính năng này hoạt động ở bất kỳ điểm đặt chế độ nào của ngăn đông

## Chế độ nghỉ lễ

Chế độ này được thiết kế để tránh thiết bị của bạn lãng phí năng lượng trong thời gian không được sử dụng thường xuyên (ví dụ như khi bạn đang đi nghỉ lễ).

Bằng cách chọn chức năng này, nhiệt độ của ngăn thực phẩm tươi sống sẽ tự động được đặt thành 12 C.

■ Để sử dụng chế độ Nghỉ lễ, hãy nhấn nút chế độ cho đến khi chỉ báo Chế độ nghỉ lễ sáng trên màn hình.

■ Để thoát khỏi chế độ Nghỉ lễ, hãy nhấn nút chế độ cho đến khi không có biểu tượng chế độ nào sáng trên màn hình.

■ Điều chỉnh nhiệt độ, tủ lạnh sẽ tự động tắt tính năng Chế độ nghỉ lễ.

**QUAN TRỌNG: Nếu chế độ này được chọn thì tất cả thực phẩm và đồ uống phải được lấy ra khỏi ngăn thực phẩm tươi sống.**

## BẬT/TẮT âm thanh

Nhấn nút để kích hoạt / hủy kích hoạt Phản hồi âm thanh

## Khóa phím

■ Nhấn và giữ nút Khóa trong 3 giây để kích hoạt tính năng khóa.

■ Để tắt khóa, hãy nhấn và giữ nút Khóa trong 3 giây.

Tính năng khóa sẽ bỏ qua tất cả các tương tác với bảng điều khiển cho đến khi người dùng mở khóa bằng điều khiển. Tính năng này nhằm tránh việc thay đổi cài đặt không chủ ý.

## Chế độ Demo

Chế độ này được sử dụng khi tủ lạnh được trưng bày trong cửa hàng bán lẻ hoặc nếu bạn muốn tắt chế độ làm lạnh và tất cả các chức năng khác (ngoại trừ ánh sáng bên trong).

Chế độ demo có thể được sử dụng khi đi vào kỳ nghỉ lễ kéo dài.

Xem phần “Chăm sóc tủ lạnh trong kỳ Nghỉ lễ và Di chuyển” để biết các bước thích hợp khi để tủ lạnh của bạn ở chế độ này trong thời gian dài.

■ Nếu bạn bật chế độ Demo, biểu tượng “Demo” sẽ sáng trên màn hình.

■ Thoát khỏi Chế độ Demo bằng cách nhấn và giữ đồng thời Nút âm thanh và Nút khóa trong 3 giây.

## Oxy hoạt động

Tủ lạnh có một máy tạo Ozone đặt ở trung tâm của tháp không khí. Oxy Hoạt động có thể được bật hoặc tắt.

■ Khi đèn Nút Oxy Hoạt động sáng, hãy nhấn nút để tắt Oxy Hoạt động. Chuyển đổi nút để bật / tắt Oxy Hoạt động.

Oxy Hoạt động sẽ hết hạn sau 3 năm sử dụng. Sau khi đạt đến tuổi thọ 3 năm, biểu tượng Oxy Hoạt động sẽ bật. Sau khi thay đổi Oxy Hoạt động, báo thức có thể được đặt lại.

■ Nhấn nút đặt lại Oxy Hoạt động trong 3 giây sẽ đặt lại bộ đếm và tắt Chỉ báo Thay thế Oxy Hoạt động

## Các tính năng bổ sung

### Cảnh báo mở cửa

■ Tính năng Cảnh báo Cửa mở phát ra âm thanh cảnh báo khi (các) cửa ngăn lạnh hoặc ngăn đông được mở trong 5 phút và tính năng làm mát được lạnh. Cảnh báo sẽ lặp lại sau mỗi 2 phút. Đóng tất cả các cửa và ngăn kéo để tắt cảnh báo.

**CHÚ Ý:** Để tắt tiếng cảnh báo bằng âm thanh trong khi vẫn mở cửa, chẳng hạn như khi đang lau chùi bên trong tủ lạnh, hãy chạm vào bất kỳ nút nào trên bảng điều khiển. Âm thanh báo động sẽ tạm thời bị tắt, nhưng biểu tượng Cửa Mở sẽ vẫn hiển thị trên bảng điều khiển.

và đối với ngăn có thể chuyển đổi cho bất kỳ điểm đặt chế độ nào của ngăn đông.

### Cài đặt và chỉ báo bộ lọc nước

Hiển thị trạng thái của bộ lọc nước. Để đặt lại bộ lọc, nhấn nút Đặt lại bộ lọc nước trong 3 giây. Sau khi đếm ngược, biểu tượng sẽ nhấp nháy 3 lần và hoạt động đặt lại bộ lọc đã hoàn tất.

Đèn trạng thái Bộ lọc nước trên bộ điều khiển bên trong sẽ cho bạn biết khi nào cần thay bộ lọc nước.

■ **ĐẶT HÀNG BỘ LỌC** (Đèn màu vàng): Đặt hàng một bộ lọc nước thay thế.

■ **THAY THẾ BỘ LỌC** (Đèn màu đỏ): Thay thế bộ lọc nước. Trong khi bạn đang phân phối nước, biểu tượng "Thay thế Bộ lọc" sẽ nhấp nháy liên tục từ đầu đến cuối quá trình phân phối. Sau 14 ngày mà không thay bộ lọc nước, biểu tượng "Thay thế Bộ lọc" sẽ nhấp nháy 7 lần và âm cảnh báo sẽ phát ra 3 lần khi kết thúc phân phối. Xem phần "Hệ thống lọc nước".

**CHÚ Ý:** đèn THAY THẾ BỘ LỌC sẽ vẫn sáng nếu chưa thực hiện đặt lại bộ lọc.

### Chiếu sáng tủ lạnh

Tủ lạnh có đèn bên trong bật sáng bất kỳ lúc nào cửa được mở

**CHÚ Ý:** Đèn là đèn LED không cần thay thế. Nếu đèn LED không sáng khi cửa được mở, hãy gọi dịch vụ thay thế đèn.

## Ngăn phân phối nước và đá

### QUAN TRỌNG:

- Để tủ lạnh 3 tiếng cho mát hẳn và lấy nước lạnh.
- Để 24 giờ để sản xuất mẻ đá đầu tiên. Vứt bỏ 3 mẻ đá đầu tiên.
- Hệ thống phân phối sẽ không hoạt động nếu cửa tủ lạnh bên trái mở.

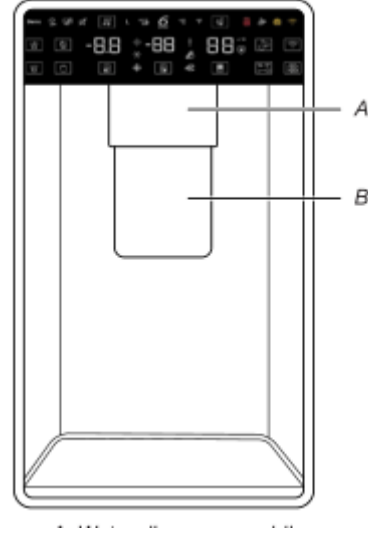

A. Cánh gạt ngăn phân phối nước

B. Cánh gạt ngăn phân phối đá

### Xả nước trong hệ thống

Không khí trong hệ thống phân phối nước có thể khiến ngăn phân phối nước nhỏ giọt. Sau khi kết nối tủ lạnh với nguồn nước hoặc thay thế bộ lọc nước, hãy xả hệ thống nước.

Xả hệ thống phân phối nước sẽ đẩy không khí ra khỏi đường cấp nước và bộ lọc và chuẩn bị bộ lọc nước để sử dụng. Một số hộ gia đình có thể phải xả nước bổ sung.

**CHÚ Ý:** Khi không khí được làm sạch khỏi hệ thống, nước có thể trào ra từ ngăn phân phối.

1. Sử dụng một thùng chứa chắc chắn, nhấn và giữ cánh gạt của ngăn phân phối nước trong 5 giây.
2. Thả cánh gạt của ngăn phân phối trong 5 giây. Lặp lại bước 1 và bước 2 cho đến khi nước bắt đầu chảy.
3. Khi nước bắt đầu chảy, tiếp tục nhấn và thả cánh gạt phân phối (bật 5 giây, tắt 5 giây) cho đến khi tổng cộng là 3 gal. (12 L) đã được phân phối.

### Hiệu chỉnh Nạp nước theo mức đã đo

Áp suất nước gia đình có thể ảnh hưởng đến độ chính xác của tính năng nạp nước theo mức đã đo. Vì vậy, để có hiệu suất tối ưu cho ngăn phân phối nước của bạn, trước tiên bạn phải hiệu chỉnh Nạp nước theo mức đã đo.

### QUAN TRỌNG:

- Xả sạch hệ thống nước trước khi hiệu chỉnh Nạp nước theo mức đã đo.
- Để có kết quả tốt nhất, nên thực hiện hiệu chuẩn khi không sử dụng nước trong nhà.

1. Đặt một cốc đo chắc chắn (cỡ 1 cốc [237 mL]) trên khay phân phối ở chính giữa phía trước cánh gạt của khay làm đá / nước.

**CHÚ Ý:** Tùy thuộc vào mẫu máy của bạn, có thể có sẵn cốc đo.

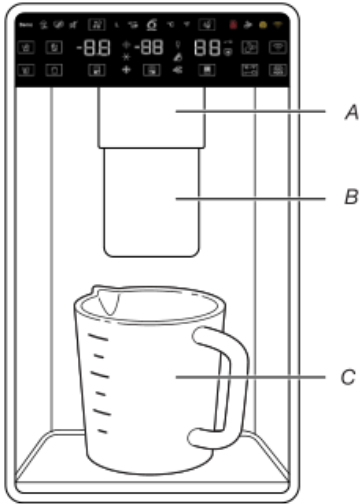

A. Cánh gạt của ngăn phân phối nước

B. Cánh gạt của ngăn phân phối đá

C. Cốc đo (1 cốc)

Đảm bảo rằng bạn không chọn bất kỳ cài đặt trước tính năng Nạp nước theo mức đã đo nào.

2. Chạm và giữ nút Nạp nước theo mức đã đo trong 3 giây để vào chế độ Hiệu chỉnh. Biểu tượng Hiệu chuẩn và biểu tượng Nạp nước theo mức đã đo sẽ sáng và vẫn sáng trong khi tính năng Nạp nước theo mức đã đo đang được hiệu chỉnh.

**CHÚ Ý:** Bạn có thể chạm vào nút NẠP NƯỚC THEO MỨC ĐÃ ĐO để thoát bất kỳ lúc nào trong chế độ Hiệu chỉnh. Các biểu tượng Hiệu chuẩn và Nạp nước theo mức đã đo sẽ biến mất.

3. Nhấn và giữ cánh gạt của ngăn phân phối nước, nếu cần, để phân phối nước đến vạch rót 1 cốc trong cốc đo.

**CHÚ Ý:** Nếu xảy ra hiện tượng đầy hoặc tràn, đổ bỏ nước và bắt đầu lại quá trình hiệu chuẩn.

4. Khi 1 cốc nước đã được phân phối chính xác vào cốc đo, chạm vào NẠP NƯỚC THEO MỨC ĐÃ ĐO để xác nhận hiệu chuẩn.

5. Khi hiệu chuẩn Nạp nước theo mức đã đo đã được xác nhận, biểu tượng Hiệu chuẩn sẽ biến mất và màn hình sẽ trở về màn hình chính.

### Phân phối

Chạm vào biểu tượng ĐÁ VIÊN hoặc ĐÁ NGHIỀN để lựa chọn loại đá bạn muốn. **CHÚ Ý:**

■ Đối với đá nghiền, đá viên được nghiền nhỏ trước khi phân phối. Điều này có thể gây ra sự chậm trễ một chút khi phân phối đá nghiền. Tiếng ồn từ máy nghiền đá là bình thường và các mảnh đá có thể khác nhau về kích thước.

■ Khi thay đổi từ đá nghiền thành đá viên, một ít đá nghiền sẽ được phân phối cùng với những viên đá đầu tiên.

### Phân phối nước

#### QUAN TRỌNG:

■ Phân phối ít nhất 1 qt (1 L) nước mỗi tuần để duy trì nguồn cấp nước mới.

■ Nếu lưu lượng nước từ ngăn phân phối giảm, có thể do áp suất nước thấp.

■ Sau khi tháo bộ lọc nước, phân phối 1 cốc (237 mL) nước. Nếu 1 cốc (237 mL) nước được phân phối trong 8 giây hoặc ít hơn, áp suất nước đến tủ lạnh đáp ứng yêu cầu tối thiểu.

■ Nếu mất hơn 8 giây để phân phối 1 cốc (237 mL) nước, thì áp suất nước vào tủ lạnh thấp hơn mức khuyến nghị. Xem phần “Yêu cầu cấp nước” và “Xử lý sự cố” để biết các gợi ý.

Để phân phối nước - Tiêu chuẩn:

1. Ấn một ly chắc chắn vào cánh gạt của bộ lọc nước.

2. Lấy ly ra để ngừng phân phối.

**CHÚ Ý:** Nút Phân phối nước không cho phép phân phối tiêu chuẩn. Nó chỉ hoạt động trong chế độ Nạp nước theo mức đã đo.

Để phân phối nước - Nạp nước theo mức đã đo:

Nạp nước theo mức đã đo cho phép bạn phân phối một lượng nước cụ thể chỉ bằng một vài nút bấm.

1. Đặt một ly chắc chắn dưới vòi nước. Chạm vào Nạp nước theo mức đã đo để kích hoạt.

**CHÚ Ý:** Lượng nước bạn chọn sẽ được phân phối. Đảm bảo rằng thùng chứa có thể chứa toàn bộ lượng nước đã chọn đó. Nếu có đá trong thùng chứa, bạn có thể cần điều chỉnh lựa chọn của mình.

2. Chạm vào Nạp nước theo mức đã đo để bật, sau đó chạm để chọn 8 oz (0,2 L), 16 oz (0,5 L) hoặc 24 oz (0,7 L). Chạm lần thứ tư để thoát khỏi màn hình Nạp nước theo mức đã đo.

3. Chạm vào PHÂN PHỐI NƯỚC (nút ở giữa) hoặc nhấn cánh gạt và lượng nước đã chọn sẽ được phân phối.

**CHÚ Ý:**

■ Ngăn phân phối Nạp nước theo mức đã đo sẽ tự động hết thời gian sau 1 phút không hoạt động.

■ Bạn có thể nạp đầy một số ly với cùng một phép đo bằng cách tiếp tục chạm vào PHÂN PHỐI NƯỚC (nút trung tâm) sau mỗi lần nạp đầy ly.

Các tùy chọn Nạp nước theo mức đã đo được liệt kê trong biểu đồ sau:

Đơn vị			
Ounces	8	16	24
Ly	1	2	3
Lít	0.2	0.5	0.7

**CHÚ Ý:** Hầu hết các ly cà phê (thường từ 4 đến 6 oz [118 đến 177 mL] mỗi ly) không có cùng kích thước với cốc đo (8 oz [237 mL]). Bạn có thể cần phải hiệu chỉnh lại tính năng Nạp nước theo mức đã đo hoặc để tránh việc vô ý làm đầy ly cà phê.

4. Phân phối nước.

**CHÚ Ý:** Trong khi phân phối nước, dòng nước sẽ tự động dừng lại sau khi đã phân phối đủ khối lượng mong muốn.

■ Ấn một ly chắc chắn vào cánh gạt của ngăn phân phối bên dưới vòi nước.

### HOẶC

■ Đặt ly bên dưới vòi nước và chạm vào PHÂN PHỐI NƯỚC để phân phối rảnh tay.

5. Để tạm dừng việc phân phối trước khi phân phối lượng nước đã chọn, hãy chạm vào PHÂN PHỐI NƯỚC lần thứ hai hoặc chạm vào cánh gạt của ngăn phân phối nước. Chạm vào PHÂN PHỐI NƯỚC hoặc khuấy lại để tiếp tục phân phối lượng nước còn lại.

**CHÚ Ý:** Nếu bạn ngừng phân phối trước khi phân phối đủ lượng nước mong muốn, màn hình sẽ tắt sau 1 phút. Nếu bạn vẫn chưa tiếp tục lại sau đó, nó sẽ đặt lại về lượng nước ban đầu.

6. Để chọn một lượng nước mới hoặc bắt đầu phân phối lại cùng một lượng nước, trước tiên bạn phải hoàn tất việc phân phối lượng nước đã chọn hoặc tắt tính năng Nạp nước theo mức đã đo (bằng cách đợi 1 phút, vì vậy nó sẽ tự động tắt hoặc bằng cách chạm vào ĐÁ VIÊN hoặc ĐÁ NGHIỀN để tắt tính năng này theo cách thủ công), rồi chọn lại Nạp nước theo mức đã đo.

# SỬ DỤNG TỦ LẠNH

## Mở và đóng cửa

Có hai cửa ngăn thực phẩm tươi sống. Các cửa có thể được đóng mở riêng biệt hoặc cùng nhau. Có một bản lề ẩn dọc trên cửa tủ lạnh bên trái.

■ Khi cửa bên trái được mở, bản lề ẩn sẽ tự động gập vào trong để không bị lệch.

■ Khi cả hai cánh cửa được đóng lại, bản lề ẩn tự động tạo thành một ron giữa hai cánh cửa.

**CHÚ Ý:** Khi đóng cửa, bản lề ẩn phải ở đúng vị trí (được uốn vào bên trong). Nếu không nó sẽ va vào cửa phải hoặc trục cố định.

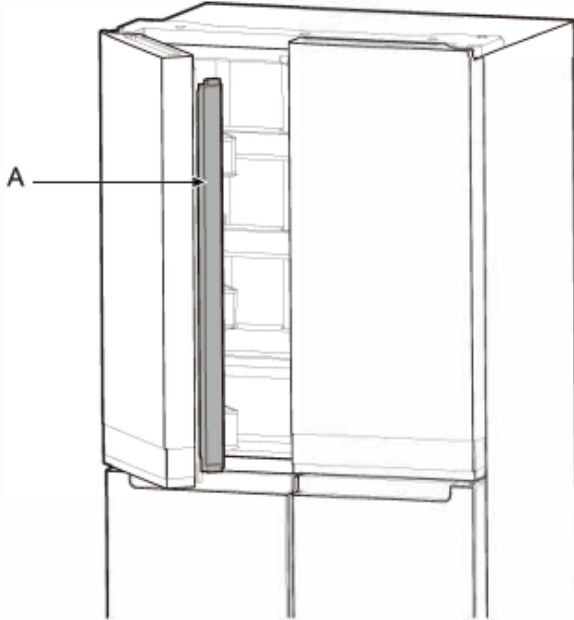

A. Bản lề ẩn

Công tắc cửa ngăn thực phẩm tươi sống nằm ở nắp bản lề trên cùng bên trái và bên phải.

■ Đối với ngăn đông và vùng nhiều nhiệt độ, công tắc cửa nằm ở vị trí dưới cùng.

■ Công tắc cửa sử dụng nam châm để cảm nhận việc đóng / mở cửa.

■ Đảm bảo không có nam châm hoặc thiết bị điện tử (Loa, Coolvox®, v.v.) trong vòng 7,62 cm tính từ nắp bản lề.

**CHÚ Ý:** Đèn sẽ không bật nếu không phát hiện thấy cửa mở.

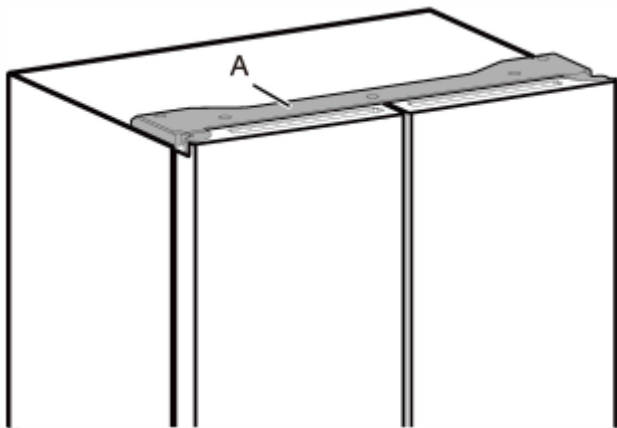

A. Nắp bản lề

## Điều chỉnh chiều cao kệ

Chiều cao kệ có thể được điều chỉnh bằng cách thay đổi vị trí của nó từ giá đỡ dưới cùng đến giá đỡ trên và ngược lại.

■ Mở cửa bên phải và cửa bên trái đến 135 °.

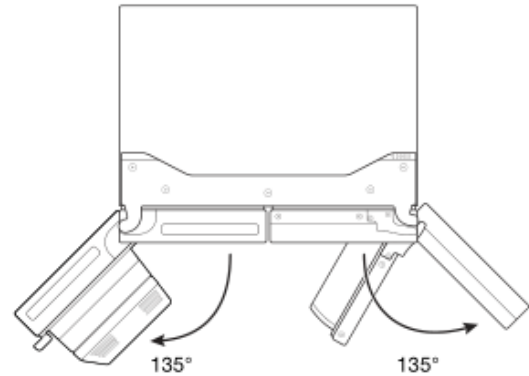

## Ngăn phân phối đá

### QUAN TRỌNG:

■ Nếu đá viên bị rỗng hoặc có hình dạng bất thường, có thể là do áp suất nước thấp. Xem phần "Yêu cầu cấp nước".

■ Đá đi từ thùng chứa đá qua máng của ngăn phân phối đến ngăn phân phối. Để tắt khay làm đá, hãy xem phần "Khay làm đá và Thùng chứa đá".

■ Ngăn phân phối có thể tiếp tục phát ra tiếng ồn và đá có thể tiếp tục chảy trong vài giây sau khi nhả nút hoặc cánh gạt của ngăn phân phối.

Để làm sạch máng của ngăn phân phối đá:

Độ ẩm làm cho nước đá đông lại với nhau một cách tự nhiên. Các hạt đá có thể tích tụ cho đến khi máng của ngăn phân phối đá bị tắc.

Nếu đá không được phân phối thường xuyên, có thể cần phải đổ hết đá vào thùng chứa đá và làm sạch máng của ngăn phân phối đá, thùng chứa đá và khu vực bên dưới thùng chứa đá 2 tuần một lần.

■ Nếu cần, hãy loại bỏ đá làm tắc thùng chứa đá và máng của ngăn phân phối đá bằng dụng cụ nhựa.

■ Lau sạch máng của ngăn phân phối đá và đáy thùng chứa đá bằng khăn ẩm, ẩm, sau đó lau khô hoàn toàn.

### Để phân phối đá - Cánh gạt phân phối

1. Chọn loại đá mong muốn bằng cách nhấn ĐÁ VIÊN hoặc ĐÁ NGHIỀN.

 <b>CẢNH BÁO</b>

<b>Nguy cơ đứt tay</b> <b>Sử dụng ly thủy tinh chắc chắn khi phân phối đá.</b> <b>Nếu không làm như vậy có thể bị đứt tay.</b>

2. Ấn một ly chắc chắn vào cánh gạt của ngăn phân phối. Giữ ly gần với lỗ của ngăn phân phối để đá không rơi ra ngoài ly.

**QUAN TRỌNG:** Bạn không cần phải tạo nhiều áp lực lên cánh gạt để kích hoạt ngăn phân phối đá. Nhấn mạnh sẽ không làm cho đá được phân phối nhanh hơn hoặc với số lượng nhiều hơn.

3. Lấy ly ra để ngừng phân phối.

**CHÚ Ý:** Đá có thể tiếp tục đông trong vài giây sau khi lấy ly ra khỏi cánh gạt của ngăn phân phối. Ngăn phân phối có thể tiếp tục phát ra tiếng ồn trong vài giây sau khi phân phối.

### **Khay hứng nước ngăn phân phối**

Khay hứng nước có thể được tháo rời để vệ sinh. Bắt đầu các bước sau từ vị trí đã kéo.

- Nâng cạnh trước của khay lên và kéo về phía trước để tháo.

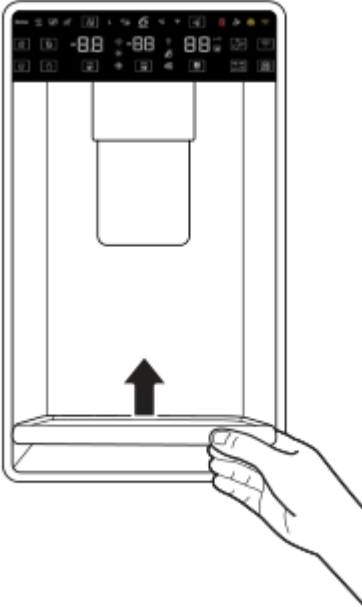

- Kéo khay ra theo góc nghiêng về hướng trên cùng phía trước.

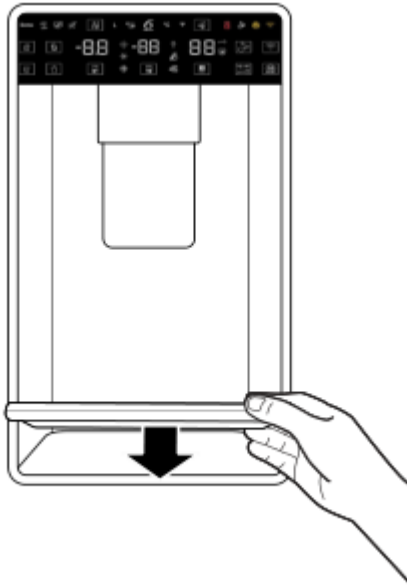

Để lắp đặt lại, hãy làm theo hai bước dưới đây.

- Đặt khay theo chiều ngang trên thanh ray với một số khoảng trống ở phần phía sau.

- Đẩy xuống và kéo về phía bạn để chạm vào thanh ray. Khay hứng nước có thể được kéo ra để chứa các vật chứa lớn hơn để nạp nước theo mức đã đo.

### **Đèn ngăn phân phối**

1. Khi bạn sử dụng ngăn phân phối, đèn sẽ tự động bật sáng.
2. Đèn ngăn phân phối cũng đóng vai trò là đèn ngủ tự động. Khi ánh sáng xung quanh trong phòng giảm, cảm biến tự động sẽ làm cho đèn ngăn phân phối sáng.

## **Khay làm đá và Thùng chứa đá**

**QUAN TRỌNG:** Để tránh lượng đá tạo ra ít và đá kém chất lượng,

xả hệ thống nước trước khi bật khay làm đá. Xem Phần "Ngăn phân phối nước".

- Sau khi lắp đặt, hãy đợi 24 giờ để tạo mẻ đá đầu tiên. Vứt bỏ 3 mẻ đá đầu tiên.

Để từ 2 đến 3 ngày cho đầy thùng chứa đá.

- Chất lượng đá sẽ chỉ tốt bằng chất lượng của nước được cung cấp cho khay làm đá. Tránh kết nối khay làm đá với nguồn nước đã được làm mềm. Hóa chất làm mềm nước (chẳng hạn như muối) có thể làm hỏng các bộ phận của khay làm đá dẫn đến chất lượng đá kém. Nếu không thể tránh được nguồn cấp nước làm mềm, hãy đảm bảo rằng thiết bị làm mềm nước đang hoạt động đúng cách và được bảo trì tốt.

- Nếu đá trong thùng chứa đá đông lại với nhau, hãy dùng dụng cụ nhựa làm vỡ đá. Không sử dụng bất cứ thứ gì sắc nhọn để làm vỡ đá. Điều này có thể gây hỏng thùng chứa đá và cơ chế của ngăn phân phối.

- Không cất giữ bất cứ thứ gì trong thùng chứa đá.

### **Kiểu 1 - Khay làm đá trong tủ lạnh**

Khay làm đá được đặt ở cửa bên trái phía sau các thùng. Đá viên được đẩy vào ngăn chứa đá nằm trên cửa tủ lạnh bên trái.

#### **Tháo và lắp lại thùng chứa đá**

Để mở hộp Khay làm đá, hãy kéo cần cửa khay làm đá cho đến khi cửa nhả ra.

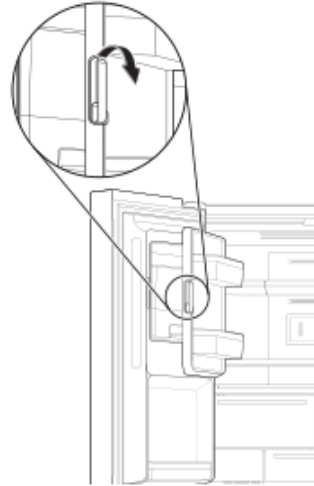

- Tháo ngăn chứa đá bằng cách luồn ngón tay vào lỗ ở đáy thùng và kéo chốt để đưa thùng ra khỏi ngăn. Nâng thùng chứa đá lên và kéo thẳng ra.

- Đặt lại thùng chứa bên trong ngăn đá và đẩy xuống để đảm bảo rằng nó đã ở đúng vị trí.

#### **Tốc độ tạo đá**

- Khay làm đá của bạn sẽ tạo khoảng 3,5 lbs (1,6 kg) đá mỗi ngày trong điều kiện hoạt động bình thường.

#### **Bật / Tắt khay làm đá**

- Để bật khay làm đá, hãy nhấn và giữ các nút "Nghỉ" và "Viên" trên màn hình. Chỉ báo "Tắt khay làm đá" sẽ nhấp nháy 3 lần và tắt.

- Để tắt khay làm đá theo cách thủ công, hãy nhấn và giữ nút "Tắt khay làm đá" trên màn hình. Đèn báo "Tắt khay làm đá" sẽ nhấp nháy 3 lần và vẫn sáng trên màn hình hiển thị.

#### **CHÚ Ý:**

- Khay làm đá của bạn có chức năng tắt tự động. Cảm biến sẽ tự động ngừng tạo đá nếu thùng chứa đá đầy hoặc cửa mở. Điều khiển sẽ vẫn ở vị trí Bật.

# KỆ, THÙNG VÀ NGĂN KÉO

## Kệ và khung kệ

Các kệ trong tủ lạnh của bạn có thể điều chỉnh để đáp ứng nhu cầu bảo quản thực phẩm của riêng bạn.

Bảo quản các loại thực phẩm tương tự nhau trong tủ lạnh và điều chỉnh các kệ để phù hợp với các độ cao khác nhau của các món sẽ giúp việc tìm kiếm chính xác món bạn muốn dễ dàng hơn. Nó cũng sẽ giảm thời gian mở cửa tủ lạnh và tiết kiệm năng lượng.

## Điều chỉnh chiều cao kệ

Chiều cao của kệ có thể được điều chỉnh bằng cách thay đổi giá đỡ có thể điều chỉnh giữa vị trí dọc và ngang của chúng.

1. Cẩn thận nhấc kệ ra khỏi giá đỡ và xoay bộ lật theo hướng mong muốn.
2. Lặp lại cho các giá đỡ còn lại.
3. Dùng lực đè lên phần trên của kệ để đảm bảo giá được đặt đúng vị trí trên các giá đỡ.

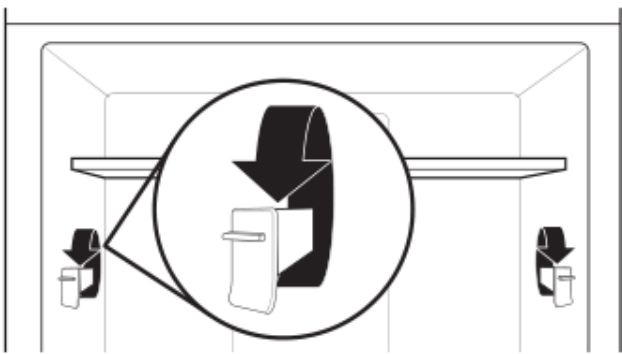

## CHÚ Ý:

- Trước tiên, bạn cần phải tháo kệ giữa trước khi tháo kệ trên.
4. Tháo kệ dưới bằng cách nhấc lên và ra khỏi giá đỡ. Sau đó kéo kệ về phía trước và nghiêng lên theo vị trí thẳng đứng. Xoay kệ một góc và kéo ra khỏi tủ lạnh.
  5. Lắp lại kệ dưới cùng bằng cách đặt kệ trong tủ lạnh ở một góc với kệ trên. Hạ mặt trước của kệ xuống và vào cho đến khi kệ phía sau chạm vào giá đỡ. Hạ mặt trước của kệ xuống và đảm bảo rằng kệ đã ở đúng vị trí.

## Tháo tấm kéo

### Để tháo và lắp lại tấm kéo:

**CHÚ Ý:** Cần phải tháo các cửa tủ lạnh ra để tháo tấm kéo. Xem phần “Tháo và Lắp lại Cửa Tủ lạnh” để biết thêm thông tin.

1. Kéo tấm kéo ra đến vị trí mở hoàn toàn hoặc khi nó dừng lại.

2. Định vị các kẹp giữ tấm kéo ở cả hai bên.

Các kẹp này ở bên dưới tấm kéo.

3. Dùng ngón tay đẩy kẹp từ dưới lên.

4. Sau khi tháo cả hai kẹp, cẩn thận tháo tấm kéo ra phía trước tủ lạnh.

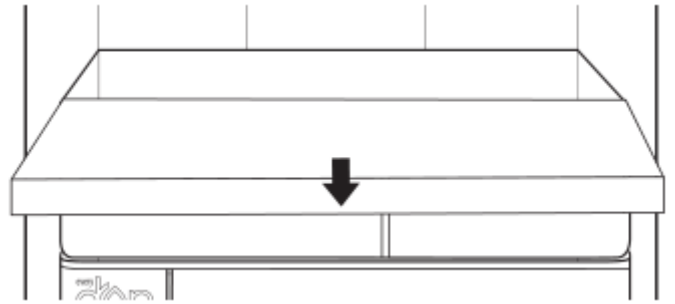

## Ngăn giữ ẩm

### Để tháo và lắp lại các ngăn kéo:

1. Nắm chặt tay cầm ở dưới cùng của ngăn kéo và trượt ngăn kéo thẳng ra điểm dừng. Nhấc ngăn kéo ra khỏi thanh dẫn phía dưới.
2. Lắp lại ngăn kéo bằng cách đặt ngăn kéo vào thanh dẫn ngăn kéo dưới cùng và đẩy qua điểm dừng ngăn kéo vào vị trí.

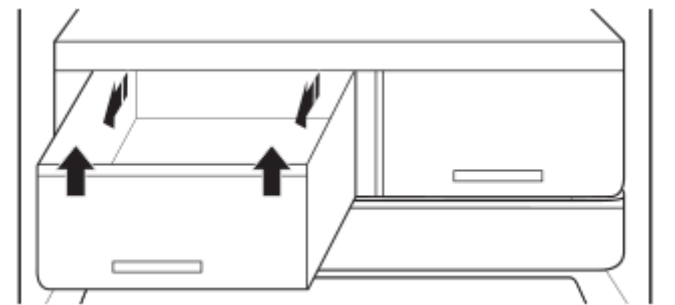

## Khay cửa tủ lạnh

Các khay cửa tủ lạnh có thể điều chỉnh để đáp ứng nhu cầu lưu trữ của riêng bạn. Các khay giúp dễ dàng tùy chỉnh sức chứa của cửa để chứa các đồ chai lọ.

### Tấm ngăn khay cửa (trên một số mẫu máy)

Tấm ngăn này vừa với khay cửa để phân chia khay và nâng các vật dụng nhỏ hơn ở phía sau khay.

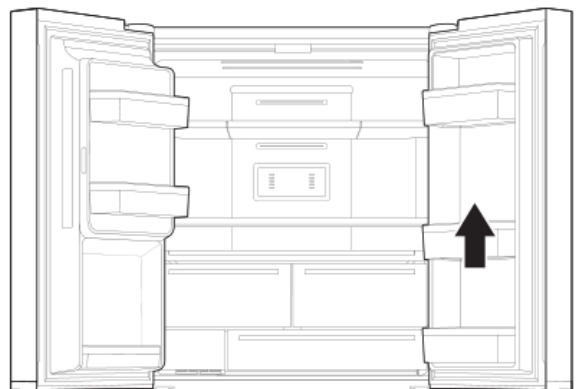

## Các ngăn bảo quản trong ngăn đông

### Khay dễ tiếp cận

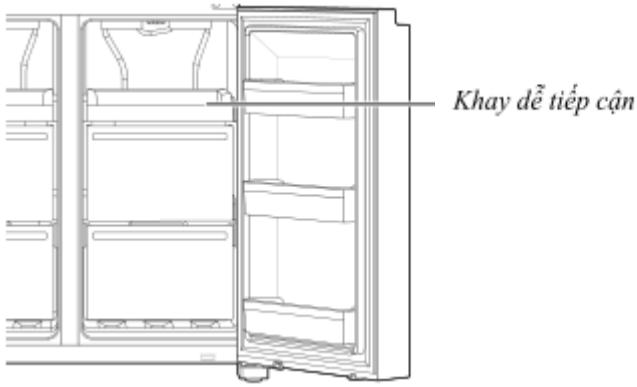

Khay dễ tiếp cận Easy Access rất hữu ích để dễ dàng lấy các sản phẩm thường xuyên sử dụng, đông lạnh hoặc đơn giản là cất giữ thức ăn thừa hoặc các món đồ nhỏ

### Các ngăn kéo trong ngăn đông

Các khay cửa tủ lạnh có thể tháo rời để đáp ứng nhu cầu bảo quản riêng của bạn.

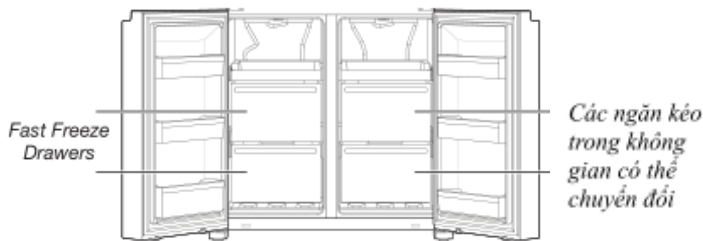

Để có dung tích ngăn đông tối đa, bạn có thể tháo ngăn kéo trong ngăn đông để để lộ các kệ của ngăn đông

#### Để tháo ngăn kéo trên:

1. Nắm tay cầm của ngăn kéo và trượt ngăn kéo thẳng ra điềm dừng. Nâng ngăn kéo ra khỏi thanh dẫn phía dưới.
2. Lắp lại / đẩy ngăn kéo trở lại vị trí.

## Ngăn đông nhanh

■ Sử dụng các ngăn kéo này để đông lạnh một lượng lớn thực phẩm tươi sống hoặc đã nấu chín (theo cách tốt nhất hoặc nhanh nhất).

■ Tùy chọn Đông nhanh cho phép bạn bảo quản tất cả thực phẩm đông lạnh của mình một cách an toàn và rõ ràng.

**CHÚ Ý:** Nhiệt độ ngăn đông có thể được làm lạnh bằng với nhiệt độ của Ngăn Đông mềm, khi Ngăn Đông được đặt thành ấm hơn Ngăn Đông mềm.

### Không gian có thể chuyển đổi

■ Sử dụng ngăn kéo này để đông lạnh một lượng lớn thực phẩm tươi sống hoặc đã nấu chín (theo cách tốt nhất hoặc nhanh nhất)

■ Sử dụng Không gian có thể chuyển đổi để bảo quản tất cả các loại thực phẩm trong môi trường bảo quản lý tưởng. Điều chỉnh cài đặt, không gian này có thể được sử dụng để bảo quản rượu vang (10 ° C), trái cây và rau (4 ° C), thịt và cá (0 ° C), bữa ăn hàng tuần (-7 ° C), kem và món tráng miệng (-12 ° C) và thực phẩm đông cứng (-16 ° C trở xuống).

# CHĂM SÓC TỦ LẠNH

## Vệ sinh

 **CẢNH BÁO**



**Nguy cơ cháy nổ**  
**Sử dụng chất tẩy rửa không cháy.**  
**Nếu không làm như vậy có thể dẫn đến tử vong, nổ hoặc hỏa hoạn.**

Tất cả các phần Tủ lạnh, ngăn đông và Không gian có thể chuyển đổi đều được rửa đông tự động. Tuy nhiên, hãy vệ sinh tất cả các phần khoảng một tháng một lần để tránh tích tụ mùi hôi. Lau sạch vết tràn ngay lập tức.

### Vệ sinh bên ngoài

Vui lòng xem thông tin vệ sinh bên ngoài cụ thể cho mẫu máy của bạn.

Không gi chống bám vân tay

### QUAN TRỌNG:

■ Tránh để các thiết bị bằng thép không gỉ tiếp xúc với các yếu tố ăn mòn hoặc mài mòn như môi trường có nhiều muối, độ ẩm cao. Thiệt hại do tiếp xúc với các yếu tố này không được bảo hành.

SỬ DỤNG	KHÔNG SỬ DỤNG
✓ Vải mềm, sạch	X Vải mài mòn X Khăn giấy hoặc giấy in báo X Tấm lót len thép
✓ Nước xà phòng ấm với chất tẩy rửa nhẹ	X Bột hoặc chất lỏng mài mòn X Thuốc xịt cửa sổ X Amoniac X Chất tẩy rửa có tính axit hoặc giấm X Dụng cụ vệ sinh lò nướng X Chất lỏng dễ cháy

### CHÚ Ý:

■ Nếu xảy ra tiếp xúc không chủ ý, hãy làm sạch phần nhựa bằng bột biển và chất tẩy rửa nhẹ trong nước ấm. Lau khô hoàn toàn bằng vải mềm.

■ Chỉ vì dụng cụ vệ sinh là chất lỏng không có nghĩa là chất tẩy rửa không có tính mòn. Nhiều dụng cụ vệ sinh dạng lỏng có công thức nhẹ nhàng trên bề mặt gạch và bề mặt nhẵn vẫn làm hỏng thép không gỉ.

■ Axit xitric làm mất màu vĩnh viễn thép không gỉ.

■ Để tránh làm hỏng lớp hoàn thiện của tủ lạnh bằng thép không gỉ của bạn:

### Không để các chất này đọng lại trên bề mặt:

- |                   |                                |
|-------------------|--------------------------------|
| X Mustard         | X Xốt làm từ cam quýt          |
| X Nước ép cà chua | X Các sản phẩm làm từ cam quýt |
| X xốt Marinara    |                                |

### Vệ sinh bên trong

1. Rút phích cắm tủ lạnh hoặc ngắt nguồn điện.

2. Rửa tay, rửa sạch và lau khô các bộ phận có thể tháo rời và bề mặt nội thất. Sử dụng một miếng bọt biển sạch hoặc vải mềm và chất tẩy rửa nhẹ trong nước ấm.

**CHÚ Ý:** Không sử dụng các chất tẩy rửa có tính ăn mòn hoặc mạnh như nước xịt cửa sổ, chất tẩy rửa cọ rửa, chất lỏng dễ cháy, sáp tẩy rửa, chất tẩy rửa đậm đặc, chất tẩy trắng hoặc chất tẩy rửa có chứa các sản phẩm dầu mỏ trên các bộ phận bằng nhựa, lót bên trong và cửa hoặc gioăng.

3. Cắm phích cắm tủ lạnh hoặc kết nối lại nguồn điện.

### Bộ ngưng tụ

Tủ lạnh này có bộ ngưng tụ trên cả hai mặt của tủ lạnh.

Cảm giác ấm ở hai bên là bình thường.

### Đèn

Đèn ở cả ngăn thực phẩm tươi sống và ngăn đá đều là đèn LED không cần thay thế. Nếu đèn không sáng khi cửa được mở, hãy liên hệ với đại lý mà bạn đã mua tủ lạnh.

## Chăm sóc Tủ lạnh trong kỳ Nghỉ lễ và Di chuyển

### Nghỉ lễ

#### Nếu Bạn Chọn Bật Tủ Lạnh Khi Bạn Đi Xa:

- Sử dụng hết đồ dễ hỏng và cấp đông các đồ khác.
- Nếu tủ lạnh của bạn có khay làm đá tự động và được kết nối với nguồn cấp nước gia đình, hãy tắt nguồn cấp nước cho tủ lạnh. Có thể xảy ra thiệt hại về tài sản nếu không tắt nguồn cấp nước.
- Nếu bạn có khay làm đá tự động, hãy tắt khay làm đá.  
■ Nhấn công tắc sang Tắt (O) cho khay làm đá ở cửa.

4. Đổ hết đá ra khỏi ngăn chứa đá.

#### Nếu Bạn Chọn Tắt Tủ Lạnh Trước Khi Đi:

**CHÚ Ý:** Đặt tủ lạnh ở Chế độ Demo trong Nghỉ lễ. Xem phần "Sử dụng bảng điều khiển".

- Lấy tất cả thực phẩm ra khỏi tủ lạnh.
- Nếu tủ lạnh của bạn có khay làm đá tự động:  
■ Tắt nguồn cấp nước cho khay làm đá ít nhất 1 ngày trước thời hạn.  
■ Khi lượng đá cuối cùng giảm xuống, hãy nhấn công tắc sang Tắt (O) để màn hình không sáng ở phía trên bên trong tủ lạnh, tùy thuộc vào mẫu máy của bạn.
- Đổ hết đá ra khỏi ngăn chứa đá.
- Tắt các điều khiển nhiệt độ. Xem phần "Sử dụng các điều khiển".
- Vệ sinh tủ lạnh, lau sạch và lau khô.
- Dán các khối gỗ hoặc cao su lên đỉnh của cả hai cánh cửa để đẩy chúng mở đủ xa cho không khí lọt vào. Điều này ngăn mùi hôi và nấm mốc hình thành.

---

## Di chuyển

---

Khi bạn di chuyển tủ lạnh đến nhà mới, hãy làm theo các bước sau để chuẩn bị cho việc chuyển nhà.

1. Nếu tủ lạnh của bạn có khay làm đá tự động:

■ Tắt nguồn cấp nước cho khay làm đá ít nhất 1 ngày trước khi di chuyển.

■ Ngắt đường nước từ phía sau tủ lạnh.

■ Khi tải đá cuối cùng giảm xuống, hãy nhấn công tắc sang Tắt (O) trên khay làm đá hoặc điều khiển, tùy thuộc vào mẫu máy của bạn.

2. Lấy tất cả thực phẩm ra khỏi tủ lạnh và đóng gói tất cả thực phẩm đông lạnh trong đá khô.

3. Đổ hết đá ra khỏi ngăn chứa đá.

4. Rút phích cắm tủ lạnh.

5. Làm sạch, lau và làm khô kỹ lưỡng.

6. Lấy tất cả các bộ phận có thể tháo rời ra, quấn kỹ và băng chúng lại với nhau để chúng không bị xô dịch và kêu lục cục trong quá trình di chuyển.



7. Tùy thuộc vào mẫu máy, hãy nâng mặt trước của tủ lạnh để tủ lăn dễ dàng hơn hoặc nâng các vít cân bằng để chúng không làm xước sàn. Xem phần "Điều chỉnh cửa" hoặc "Cân bằng tủ lạnh và đóng cửa".

8. Quấn băng dính quanh cửa và dán dây cáp điện vào mặt sau của tủ lạnh.

Khi bạn đến nhà mới, hãy xếp đặt mọi thứ trở lại và tham khảo phần "Hướng dẫn lắp đặt" để được hướng dẫn chuẩn bị. Ngoài ra, nếu tủ lạnh của bạn có khay làm đá tự động, hãy nhớ kết nối lại nguồn cấp nước cho tủ lạnh.

# XỬ LÝ SỰ CỐ

Trước tiên, hãy thử các giải pháp được đề xuất ở đây để có thể tránh cuộc gọi dịch vụ.

 <b>CẢNH BÁO</b>

<b>Nguy cơ điện giật</b> <b>Cắm vào ổ cắm 3 chấu được nối đất.</b> <b>Không loại bỏ chấu nối đất.</b> <b>Không sử dụng bộ chuyển đổi.</b> <b>Không sử dụng một dây nối dài.</b> <b>Không tuân thủ các hướng dẫn này có thể dẫn đến tử vong, hỏa hoạn hoặc điện giật.</b>

Sự cố	Nguyên nhân có thể	Giải pháp
<b>Hoạt động của tủ lạnh</b>		
Tủ lạnh sẽ không hoạt động.	Kiểm tra nguồn điện.	Cắm cáp nguồn vào ổ cắm nối đất. Không sử dụng cáp nối dài. Đảm bảo có nguồn điện vào ổ cắm. Cắm đèn để xem ổ cắm có hoạt động không. Đặt lại cầu dao bị ngắt. Thay thế bất kỳ cầu chì bị nổ nào. <b>CHÚ Ý:</b> Nếu sự cố vẫn tiếp diễn, hãy liên hệ với thợ điện.
	Kiểm tra bảng điều khiển.	Đảm bảo rằng bảng điều khiển đã được bật. Xem phần "Sử dụng bảng điều khiển".
	Lắp đặt mới.	Đề 24 giờ sau khi lắp đặt để tủ lạnh hoàn toàn lạnh. <b>CHÚ Ý:</b> Điều chỉnh bảng điều khiển nhiệt độ thành cài đặt lạnh nhất sẽ không làm lạnh cả hai ngăn nhanh hơn.
	Điều khiển tủ lạnh đang ở chế độ Demo (trên một số mẫu máy).	Nếu tủ lạnh ở chế độ Demo, tính năng làm lạnh sẽ bị tắt và "Demo" sẽ sáng trên bảng điều khiển. Xem phần "Sử dụng bảng điều khiển" để biết thêm thông tin.
	Động cơ dường như chạy quá nhiều.	Tủ lạnh lớn hơn, hiệu quả hơn chạy lâu hơn ở tốc độ thấp hơn, tiết kiệm năng lượng hơn
Động cơ dường như chạy quá nhiều.	Máy nén và quạt hiệu suất cao.	Tủ lạnh lớn hơn, hiệu quả hơn chạy lâu hơn ở tốc độ thấp hơn, tiết kiệm năng lượng hơn
	Nhiệt độ trong phòng hoặc ngoài trời nóng.	Việc tủ lạnh hoạt động lâu hơn trong những điều kiện này là điều bình thường. Để có hiệu suất tối ưu, hãy đặt tủ lạnh trong môi trường trong nhà, được điều khiển nhiệt độ. Xem phần "Yêu cầu về vị trí".
	Gần đây đã để một lượng lớn thức ăn còn ấm vào.	Thức ăn ấm sẽ khiến tủ lạnh chạy lâu hơn cho đến khi không khí nguội đến nhiệt độ mong muốn.
	(Các) cửa được mở quá thường xuyên hoặc quá lâu.	Không khí ấm đi vào tủ lạnh khiến tủ lạnh chạy nhiều hơn. Hạn chế mở cửa tủ.
	Cửa tủ lạnh hoặc các ngăn kéo của ngăn đông đang mở.	Đảm bảo tủ lạnh bằng phẳng. Xem phần "Cân bằng tủ lạnh và đóng cửa". Giữ thức ăn và hộp đựng không chặn cửa.
	Điều khiển tủ lạnh được đặt quá lạnh.	Điều chỉnh điều khiển tủ lạnh sang cài đặt ít lạnh hơn cho đến khi nhiệt độ tủ lạnh như mong muốn.
	Gioăng cửa hoặc ngăn kéo bị bẩn, mòn hoặc nứt.	Vệ sinh hoặc thay đổi gioăng cửa. Rò rỉ ở gioăng cửa sẽ khiến tủ lạnh chạy lâu hơn để duy trì nhiệt độ mong muốn.

# XỬ LÝ SỰ CỐ

Trước tiên, hãy thử các giải pháp được đề xuất ở đây để có thể tránh cuộc gọi dịch vụ.

Sự cố	Nguyên nhân có thể	Giải pháp
Đèn không hoạt động.	Tủ lạnh của bạn được trang bị đèn LED chiếu sáng không cần thay thế.	Nếu có điện vào tủ lạnh và đèn không sáng khi mở cửa hoặc ngăn kéo, hãy gọi dịch vụ hoặc hỗ trợ.
	Cửa đã mở lâu hơn 10 phút.	Đóng cửa và ngăn kéo để đặt lại và mở để tiếp tục tác vụ được chiếu sáng.
	Công tắc cửa không cảm nhận được cửa mở.	Đảm bảo không có nam châm hoặc thiết bị điện tử trong vòng 7,6 cm (3 ") của nắp bản lề.
Giao diện người dùng điều khiển nhiệt độ không bật.	Giao diện người dùng Điều khiển nhiệt độ đã chuyển sang chế độ ngủ.	Nhấn bất kỳ nút nào trên giao diện người dùng để đánh thức giao diện người dùng điều khiển nhiệt độ.
	Các nút giao diện người dùng điều khiển nhiệt độ không hoạt động tốt.	Thử bật nguồn tủ lạnh để thiết lập lại các nút. Nếu sự cố liên tục, hãy gọi cho dịch vụ hoặc hỗ trợ.
	Giao diện người dùng điều khiển nhiệt độ không nhận được điện.	Kiểm tra độ cứng dây ở bản lề cửa.
Không thể điều chỉnh cài đặt trên Giao diện người dùng điều khiển nhiệt độ.	Cửa mở và báo động cửa hở được kích hoạt.	Đóng cửa.
<b>Tiếng ồn bất thường</b>		
Để nghe âm thanh bình thường của tủ lạnh, hãy chuyển đến phần Trợ giúp / Câu hỏi thường gặp về Sản phẩm trên trang web thương hiệu và tìm kiếm "âm thanh bình thường". Dưới đây liệt kê một số âm thanh bình thường kèm theo lời giải thích.		
Tủ lạnh có vẻ ồn.	Máy nén trong tủ lạnh mới của bạn điều chỉnh nhiệt độ hiệu quả hơn trong khi sử dụng ít năng lượng hơn và hoạt động yên tĩnh.	Do việc giảm tiếng ồn khi vận hành, bạn có thể nhận thấy những tiếng ồn lạ thường bình thường.
Tiếng máy nén chạy lâu hơn mong đợi.	Máy nén và quạt hiệu suất cao.	Tủ lạnh lớn hơn, hiệu quả hơn chạy lâu hơn ở tốc độ thấp hơn, tiết kiệm năng lượng hơn.
Rung / Kêu vù vù	Điều chỉnh quạt / máy nén để tối ưu hóa hiệu suất trong quá trình hoạt động bình thường của máy nén.	Điều này là bình thường.
Kêu bộp bộp	Sự co lại / giãn nở của các vách bên trong, đặc biệt là trong quá trình hạ nhiệt ban đầu	Điều này là bình thường
Tiếng rít / nhỏ giọt	Dòng chảy của chất làm lạnh hoặc dòng chảy của dầu trong máy nén.	Điều này là bình thường.
Rung động	Tủ lạnh có thể không ổn định.	Điều chỉnh vít cân bằng và hạ chân cân bằng xuống chắc chắn so với mặt sàn. Xem phần "Cân bằng tủ lạnh và đóng cửa".
Tiếng xì xèo	Nước nhỏ giọt trên máy sưởi trong chu trình Rã đông.	Điều này là bình thường.
Nước chảy / ùng ục	Có thể nghe thấy tiếng đá tan chảy trong chu trình Rã đông và nước chảy vào khay xả.	Điều này là bình thường.

# XỬ LÝ SỰ CỐ

Trước tiên, hãy thử các giải pháp được đề xuất ở đây để có thể tránh cuộc gọi dịch vụ.

Sự cố	Nguyên nhân có thể	Giải pháp
<b>Nhiệt độ và độ ẩm</b>		
Nhiệt độ quá ấm.	Tủ lạnh vừa được lắp đặt.	Đề 24 giờ sau khi lắp đặt để tủ lạnh hoàn toàn lạnh.
	Các điều khiển không được đặt chính xác cho các điều kiện xung quanh.	Điều chỉnh các điều khiển một cái đặt lạnh hơn. Kiểm tra nhiệt độ trong 24 giờ. Xem phần “Sử dụng bảng điều khiển”.
	(Các) cửa được mở thường xuyên hoặc không đóng hoàn toàn. Khiến không khí ấm vào tủ lạnh.	Giảm thiểu việc mở cửa và giữ cho cửa đóng hoàn toàn
	Một lượng lớn thức ăn đã được thêm vào gần đây.	Đề vài giờ cho tủ lạnh trở lại nhiệt độ bình thường.
	Chế độ demo đang bật.	Tắt chế độ Demo. Xem phần "Sử dụng Bảng Điều khiển".
	Chế độ nghỉ lễ đang bật.	Tắt chế độ Nghỉ lễ. Xem phần "Sử dụng Bảng Điều khiển".
Nhiệt độ quá lạnh trong tủ lạnh / ngăn giữ ẩm.	(Các) lỗ thông hơi của tủ lạnh bị tắc.	Nếu lỗ thông khí nằm ở giữa phía sau của ngăn thực phẩm tươi sống bị chặn bởi các vật dụng đặt ngay trước nó, tủ lạnh sẽ quá lạnh. Di chuyển các vật dụng ra xa lỗ thông hơi.
	Bảng điều khiển không được đặt chính xác cho các điều kiện xung quanh.	Điều chỉnh các điều khiển cài đặt ấm hơn. Kiểm tra nhiệt độ trong 24 giờ. Xem phần "Sử dụng bảng điều khiển".
Nhiệt độ quá lạnh trong ngăn kéo được kiểm soát nhiệt độ.	Điều khiển không được đặt chính xác cho các món thực phẩm được bảo quản trong ngăn kéo.	Điều chỉnh cài đặt nhiệt độ. Xem phần “Sử dụng Bảng Điều khiển” trong phần “Sử dụng Tủ lạnh”.
Có hơi ẩm tích tụ bên trong . <b>CHÚ Ý:</b> Hơi ẩm tích tụ là bình thường.	Phòng ẩm.	Môi trường ẩm ướt góp phần tích tụ độ ẩm.
	(Các) cửa được mở thường xuyên hoặc không đóng hoàn toàn. Cho phép không khí ấm vào tủ lạnh.	Giảm thiểu việc mở cửa và đóng cửa hoàn toàn.
	(Các) cửa bị mở do bị thực phẩm chặn bên trong.	Di chuyển các gói thực phẩm ra xa cửa.
	Một thùng hoặc kệ chắn ngang.	Đẩy thùng hoặc kệ trở lại vị trí chính xác.
	Bảo quản chất lỏng trong các hộp mở.	Điều này làm tăng thêm độ ẩm bên trong tủ lạnh. Đậy chặt tất cả các hộp.
Có sương giá / đóng băng trong ngăn đông.	Mở cửa thường xuyên hoặc không đóng.	Giảm thiểu việc mở cửa và đóng hoàn toàn ngăn kéo sau khi sử dụng.
	Cửa có ron cửa kém.	Đảm bảo các ron cửa tiếp xúc hoàn toàn với tủ lạnh để tạo ra một ron thích hợp.
	Điều khiển nhiệt độ không được đặt chính xác.	Xem phần “Sử dụng Bảng điều khiển” để biết các cài đặt nhiệt độ được khuyến nghị.

# XỬ LÝ SỰ CỐ

Trước tiên, hãy thử các giải pháp được đề xuất ở đây để có thể tránh cuộc gọi dịch vụ.

Sự cố	Nguyên nhân có thể	Giải pháp
<b>Đá và nước</b> Khay làm đá không tạo đá hoặc không tạo đủ đá.	Tủ lạnh không được kết nối với nguồn cấp nước hoặc van ngắt cấp nước không được bật.	Kết nối tủ lạnh với nguồn cấp nước và vận van ngắt nước để mở hoàn toàn.
	Có đường gấp khúc trong đường cấp nước.	Đường gấp khúc có thể làm giảm lưu lượng nước. Làm thẳng đường cấp nước.
	Khay làm đá chưa bật.	Đảm bảo Khay làm đá đang BẬT. Xem phần “Khay làm đá và Thùng chứa đá”.
	Tủ lạnh vừa được lắp đặt.	Chờ 24 giờ sau khi lắp đặt khay làm đá để bắt đầu tạo đá. Chờ 3 ngày để tạo đầy đá trong thùng chứa đá.
	Cửa tủ lạnh không đóng hoàn toàn.	Đóng chặt cửa. Nếu không đóng kín được cửa, hãy xem “Các cửa không đóng hoàn toàn” trong bảng này.
	Một lượng lớn đá gần đây đã được lấy ra.	Dành đủ thời gian để khay làm đá tạo ra nhiều đá hơn. Xem phần “Khay làm đá và Thùng chứa đá” để biết mức tạo đá.
Đá viên rỗng hoặc nhỏ. <b>CHÚ Ý:</b> Đây là dấu hiệu của áp suất nước thấp.	Van ngắt nước không mở hoàn toàn.	Mở hoàn toàn van ngắt nước.
	Có đường gấp khúc trong đường cấp nước.	Đường gấp khúc có thể làm giảm lưu lượng nước. Làm thẳng đường cấp nước.
	Một bộ lọc nước được lắp trên tủ lạnh.	Tháo bộ lọc và vận hành khay làm đá. Nếu chất lượng đá được cải thiện, thì bộ lọc có thể bị tắc hoặc lắp đặt sai. Thay thế bộ lọc hoặc lắp đặt lại một cách chính xác.
	Hệ thống lọc nước thẩm thấu ngược được kết nối với nguồn cấp nước lạnh.	Điều này có thể làm giảm Áp suất nước. Xem phần “Yêu cầu cấp nước”.
	Các câu hỏi vẫn còn liên quan đến Áp suất nước.	Gọi cho một thợ sửa ống nước được cấp phép, đủ điều kiện.
Đá hoặc nước có vị lạ, có mùi và màu xám	Tủ lạnh mới lắp đặt cần phải xả hệ thống nước.	Xả hệ thống nước. Xem phần “Ngăn phân phối đá và nước” để biết hướng dẫn xả hệ thống nước.
	Các kết nối đường ống dẫn nước đã được cài đặt hoặc thay thế gần đây. Các kết nối đường ống dẫn nước mới có thể khiến đá và nước bị đổi màu hoặc có mùi vị lạ.	Bỏ đá và rửa thùng chứa đá. Xả hệ thống nước với 3 gal. (12 L) nước. Chờ 24 giờ để khay làm đá tạo đá mới và đổ bỏ 3 mẻ đá đầu tiên được tạo ra
	Sử dụng loại kết nối cấp nước khác với loại được khuyến nghị	Bạn nên sử dụng ống đồng hoặc đường dây cung cấp Whirlpool®, Bộ phận số 8212547RP. Xem phần “Kết nối cấp nước”.
	Đá đã được lưu trữ quá lâu.	Bỏ đá và rửa thùng chứa đá. Chờ 24 giờ để khay làm đá tạo đá mới.
	Nước đã được tích trữ quá lâu.	Phân phối ít nhất 1 qt (1 L) nước mỗi tuần để duy trì nguồn cấp nước mới.
	Mùi từ thực phẩm được bảo quản đã chuyển sang đá.	Sử dụng bao bì kín hơi, chống ẩm để bảo quản thực phẩm.
	Có các khoáng chất (chẳng hạn như lưu huỳnh) trong nước.	Có thể cần phải lắp đặt bộ lọc nước để loại bỏ các khoáng chất.
	Có bộ lọc nước lắp trên tủ lạnh.	Đá đổi màu xám hoặc sẫm có thể cho thấy hệ thống lọc nước cần xả thêm. Xả hệ thống nước sau khi lắp đặt và trước khi sử dụng bộ lọc nước mới. Xem phần “Ngăn phân phối đá và nước” để biết hướng dẫn xả nước cho bộ lọc nước.
	Bộ lọc nước cần được thay thế.	Thay bộ lọc nước dùng một lần ít nhất 6 tháng một lần hoặc khi có chỉ định. Xem phần “Hệ thống lọc nước”.

# XỬ LÝ SỰ CỐ

Trước tiên, hãy thử các giải pháp được đề xuất ở đây để có thể tránh cuộc gọi dịch vụ.

Sự cố	Nguyên nhân có thể	Giải pháp
<b>Đá và nước (tiếp theo)</b>		
Ngăn phân phối nước và đá không hoạt động bình thường.	Tủ lạnh không được kết nối với nguồn cấp nước hoặc van ngắt cấp nước không được bật.	Kết nối tủ lạnh với nguồn cấp nước và vận van ngắt nước để mở hoàn toàn.
	Có đường gấp khúc trong đường cấp nước.	Đường gấp khúc trong đường nước có thể làm giảm lưu lượng nước từ ngăn phân phối nước và dẫn đến đá rỗng hoặc có hình dạng bất thường. Làm thẳng đường cấp nước.
	Tủ lạnh vừa được lắp đặt.	Xả và làm đầy hệ thống nước. Xem phần "Ngăn phân phối đá và nước".
	Áp suất nước vào nhà không bằng hoặc trên 35 psi (241 kPa).	Áp suất nước vào nhà quyết định dòng chảy từ ngăn phân phối. Xem phần "Yêu cầu cấp nước".
	Hệ thống lọc nước thẩm thấu ngược được kết nối với nguồn cấp nước lạnh.	Hệ thống lọc nước thẩm thấu ngược có thể làm giảm áp suất nước. Xem phần "Yêu cầu cấp nước".
	Bộ lọc nước có thể bị tắc.	Tháo bộ lọc nước và vận hành ngăn phân phối. Nếu lưu lượng nước tăng lên, bộ lọc của bạn bị tắc và cần được thay thế. Xem phần "Hệ thống lọc nước".
	Bộ lọc nước được lắp đặt không chính xác.	Tháo bộ lọc nước và lắp đặt lại. Xem phần "Hệ thống lọc nước".
Ngăn phân phối nước và đá không hoạt động bình thường. (tiếp)	Cửa tủ lạnh hoặc ngăn kéo trong ngăn đông chưa đóng hoàn toàn.	Đóng chặt cửa hoặc ngăn kéo. Nếu nó không đóng hoàn toàn, hãy xem "Các cửa không đóng hoàn toàn."
	Các cửa tủ lạnh gần đây đã được tháo ra.	Đảm bảo rằng cụm dây / ống của ngăn phân phối nước đã được kết nối lại đúng cách ở phía trên cùng của cửa tủ lạnh. Xem phần "Tháo và lắp lại cửa tủ lạnh".
	Đá bị tắc trong thùng chứa đá hoặc đá chặn máng của ngăn phân phối đá.	Loại bỏ đá làm tắc thùng chứa và máng của ngăn phân phối, sử dụng dụng cụ bằng nhựa nếu cần. Vệ sinh máng của ngăn phân phối đá và đáy thùng chứa đá bằng khăn ẩm, ẩm, sau đó lau khô cả hai. Để tránh tắc nghẽn và duy trì nguồn cấp đá mới, hãy đổ hết nước vào thùng chứa đá và làm sạch cả thùng chứa đá và máng của ngăn phân phối 2 tuần một lần.
Khó lấy thùng chứa đá ra khỏi cửa.	Mức độ đá trong thùng có thể cao và không đồng đều so với việc tạo đá bình thường và có nhiều đá trong khi phân phối.	Cho 2-3 ly đá, sau đó thử lấy thùng đá ra.
Ngăn phân phối đá bị kẹt trong khi phân phối đá nghiền.	Đá nghiền chặn máng phân phối đá.	Chuyển từ đá bào sang đá viên để làm sạch ngăn phân phối đá. Sau đó chuyển trở lại đá nghiền.
Nước bị rò rỉ hoặc nhỏ giọt từ hệ thống ngăn phân phối. <b>CHÚ Ý:</b> Một vài giọt nước sau khi phân phối là bình thường.	Ly không được giữ dưới ngăn phân phối đủ lâu.	Giữ ly dưới ngăn phân phối 2 đến 3 giây sau khi nhà cần gạt phân phối.
Đá tiếp tục chảy ra từ ngăn phân phối. <b>CHÚ Ý:</b> Một vài viên đá tiếp tục được phân phối sau khi nhà cần gạt phân phối là bình thường.	Ly không được giữ dưới ngăn phân phối đủ lâu.	Giữ ly dưới ngăn phân phối 2 đến 3 giây sau khi nhà cần gạt phân phối.

# XỬ LÝ SỰ CỐ

Trước tiên, hãy thử các giải pháp được đề xuất ở đây để có thể tránh cuộc gọi dịch vụ.

Sự cố	Nguyên nhân có thể	Giải pháp
<b>Đá và nước (tiếp theo)</b>		
Nước tiếp tục nhỏ giọt từ ngăn phân phối sau vài giọt đầu tiên.	Tủ lạnh vừa được lắp đặt.	Xả hệ thống nước sẽ loại bỏ không khí khỏi các đường dây khiến bộ lọc nước chảy nhỏ giọt. Xả hệ thống nước. Xem phần "Ngăn phân phối đá và nước".
	Bộ lọc nước đã được lắp đặt hoặc thay thế gần đây.	Xả hệ thống nước sẽ loại bỏ không khí khỏi các đường dây khiến bộ lọc nước chảy nhỏ giọt. Xả hệ thống nước. Xem phần "Ngăn phân phối đá và nước"
	Có thể có một hệ thống kết nối nước lỏng lẻo.	Kiểm tra nước ở đáy ngăn tủ lạnh, khu vực bản lề hoặc kết nối gia dụng ở phía sau sản phẩm.
Nước bị rò rỉ từ phía sau tủ lạnh.	Các kết nối đường nước không khít hoàn toàn.	Xem phần "Kết nối nước".
	Gần đây đã tháo các cửa và không vặn chặt hoàn toàn kết nối đường nước.	Xem phần "Tháo và lắp lại cửa tủ lạnh".
Đá nghiền hoặc đá viên không dính vào ly khi phân phối đá.	Giữ ly không đủ gần nơi đá thoát ra khỏi máng.	Giữ ly gần nơi đá thoát ra khỏi máng.
Nước từ ngăn phân phối ỉm.	Nước từ ngăn phân phối được làm lạnh đến 50 ° F (10 ° C).	Điều này là bình thường
	Tủ lạnh vừa được lắp đặt.	Đề 24 giờ sau khi lắp đặt để nguồn nước mát hoàn toàn.
	Một lượng lớn nước đã được phân phối gần đây.	Đề 3 giờ cho nguồn nước mát hoàn toàn.
	Nước đã không được phân phối gần đây.	Ly nước đầu tiên có thể không mát. Bỏ ly nước đầu tiên.
	Tủ lạnh không được kết nối với đường ống nước lạnh.	Đảm bảo tủ lạnh được kết nối với đường ống nước lạnh. Xem phần "Yêu cầu cấp nước".

# XỬ LÝ SỰ CỐ

Trước tiên, hãy thử các giải pháp được đề xuất ở đây để có thể tránh cuộc gọi dịch vụ.

 <b>CẢNH BÁO</b>

<b>Nguy cơ cháy nổ</b> <b>Sử dụng chất tẩy rửa không cháy.</b> <b>Nếu không làm như vậy có thể dẫn đến tử vong, nổ hoặc hỏa hoạn.</b>

Để xem hình ảnh động cho thấy cách điều chỉnh và căn chỉnh cửa, hãy tham khảo phần Trợ giúp / Câu hỏi thường gặp về Sản phẩm trên trang web thương hiệu và tìm kiếm “Đóng cửa và căn chỉnh cửa”.

Sự cố	Nguyên nhân có thể	Giải pháp
<b>Cửa</b>		
Cửa sẽ không đóng hoàn toàn.	Cửa mở do bị chặn bên trong	Di chuyển các gói thực phẩm ra xa cửa.
	Một thùng hoặc kệ chắn ngang.	Đẩy thùng hoặc kệ trở lại vị trí chính xác.
	Mới lắp đặt	Loại bỏ tất cả các vật liệu đóng gói.
Cửa khó mở.	Các gioăng cửa bị bẩn hoặc dính.	Làm sạch các gioăng và bề mặt tiếp xúc bằng xà phòng nhẹ và nước ấm. Rửa sạch và lau khô bằng vải mềm.
Các cửa dường như không đồng đều.	Các cửa cần phải thẳng hàng hoặc tủ lạnh cần được đặt cân bằng.	Nếu bạn cần căn chỉnh cửa vui lòng gọi dịch vụ.
Tủ lạnh không ổn định hoặc cuộn về phía trước khi đóng và mở cửa.	Chân hãm tủ lạnh không khít với sàn nhà	Xoay cả hai chân hãm (mỗi bên một chân) ngược chiều kim đồng hồ, cùng một lượng, cho đến khi chúng vừa khít với sàn. Xem phần "Cân bằng tủ lạnh và đóng cửa"

# BẢNG DỮ LIỆU HIỆU SUẤT HOẠT ĐỘNG

## Hệ thống lọc nước

Mẫu P9WB2L / P9RFB2L / EDR2RXD1 Dung tích 200 Gallons (757 Lít)



Hệ thống được NSF International kiểm tra và chứng nhận theo Tiêu chuẩn NSF / ANSI 42, Tiêu chuẩn 53, Tiêu chuẩn 401 và CSA B483.1 về việc giảm thiểu các chất gây ô nhiễm được chỉ định trên Bảng dữ liệu hiệu suất hoạt động.

Hệ thống này đã được thử nghiệm theo Tiêu chuẩn NSF / ANSI 42, 53, 401 và CSA B483.1 để giảm thiểu các chất được liệt kê dưới đây. Nồng độ của các chất được chỉ định trong nước đi vào hệ thống được giảm xuống nồng độ nhỏ hơn hoặc bằng giới hạn cho phép đối với nước ra khỏi hệ thống, như được quy định trong Tiêu chuẩn NSF / ANSI 42, 53, 401 và CSA B483.1. Hệ thống này đã được thử nghiệm theo Nghị định số 174 của Bộ trưởng, điều 9 của nghị định lập pháp số 31 năm 2001, Quy định (EC) số 1935/2004, WRAS BS6920 và Thông tư ACS 2002/571.

Hiệu ứng thẩm mỹ giảm thiểu chất	Nồng độ thử thách có ảnh hưởng	Nồng độ nước trong sản phẩm cho phép tối đa	Giảm% trung bình
Hạt có mùi / vị clo loại I*	2.0 mg/L ± 10% Ít nhất 10.000 hạt / mL	Giảm 50% Giảm 85%	97,2% 99,5%
Giảm thiểu chất gây ô nhiễm	Nồng độ thử thách có ảnh hưởng	Nồng độ nước trong sản phẩm cho phép tối đa	Giảm% trung bình
Chì: @ pH 6,5 / @ pH 8,5	0,15 mg/L ± 10%	0,010 mg/L	>99,3% / 98,6%
Benzen	0,015 mg/L ± 10%	0,005 mg/L	96,0%
p - Dichlorobenzene	0,225 mg/L ± 10%	0,075 mg/L	>99,8%
Carbofuran	0,08 mg/L ± 10 <sup>0</sup> %	0,040 mg/L	91,9%
Toxaphene	0,015 ± 10%	0,003 mg/L	93,3%
Atrazine	0,009 mg/L ± 10%	0,003 mg/L	92,4%
Asbestos	10 <sup>7</sup> to 10 <sup>8</sup> sợi/L <sup>n</sup>	99%	>99%
Asbestos	50,000/L min,	99,95%	>99,99%
U nang nước sống <sup>f</sup>	11 NTU ± 10%	0,5 NTU	99,0%
Lindane	0,002 ± 10%	0,0002 mg/L	98,9%
Tetrachloroethylene	0,015 mg/L ± 10%	0,005 mg/L	>96,6%
O-Dichlorobenzene	1,8 mg/L ± 10%	0,60 mg/L	>99,9%
Ethylbenzene	2,1 mg/L ± 10%	0,70 mg/L	99,4%
1,2,4-Trichlorobenzene	0,210 mg/L ± 10%	0,07 mg/L	>99,8%
2,4 - D	0,210 mg/L ± 10%	0,07 mg/L	93,8%
Styrene	2,0 mg/L ± 10%	0,1 mg/L	99,8%
Toluene	3,0 mg/L ± 10%	1,0 mg/L	87,9%
Endrin	0,006 mg/L ± 10%	0,002 mg/L	>96,6%
Atenolol	200 ± 20%	30 ng/L	>95,9%
Trimethoprim	140 ± 20%	20 ng/L	>96,9%
Linuron	140 ± 20%	20 ng/L	>96,4%
Estrone	140 ± 20%	20 ng/L	>97,0%
Nonylphenol	1400 ± 20%	200 ng/L	>97,4%
Carbamazepine	1400 ± 20%	200 ng/L	>97,9%
Phenytoin	200 ± 20%	30 ng/L	93,8%
Naproxen	140 ± 20%	20 ng/L	96,1%
Bisphenol A	2000 ± 20%	300 ng/L	>99,2%

Thông số thử nghiệm: pH = 7,5 ± 0,5 trừ khi có ghi chú khác. Lưu lượng = 0,6 gpm (2,27 Lpm). Áp suất = 60 psig (413,7 kPa). Nhiệt độ = 68 ° F đến 71,6 ° F (20 ° C đến 22 ° C). Công suất phục vụ định mức = 200 gallon (757 lít).

Các hợp chất được chứng nhận theo NSF 401 đã được coi là “các hợp chất nổi / chất gây ô nhiễm ngẫu nhiên.” Các hợp chất nổi / chất gây ô nhiễm ngẫu nhiên là những hợp chất đã được phát hiện trong nguồn cung cấp nước uống ở mức độ vết. Mặc dù chỉ xảy ra ở mức độ vết nhưng những hợp chất này có thể ảnh hưởng đến sự chấp nhận / cảm nhận của công chúng về chất lượng nước uống.

■ Điều cần thiết là các yêu cầu về vận hành, bảo trì và thay thế bộ lọc phải được thực hiện để sản phẩm hoạt động như quảng cáo. Có thể xảy ra thiệt hại về tài sản nếu không tuân thủ tất cả các hướng dẫn.

■ Lõi lọc dùng một lần phải được thay ít nhất 6 tháng một lần.

■ Sử dụng bộ lọc thay thế P9RFB2L, phần # EDR2RXD1 / EDR2RXD1B. Giá bán lẻ đề xuất năm

2015 là \$ 49,99 USA / \$ 49,99 Canada. Giá trên có thể thay đổi mà không báo trước.

■ Hệ thống giám sát bộ lọc đo lượng nước đi qua bộ lọc và cảnh báo cho bạn biết khi nào cần thay bộ lọc. Tham khảo phần “Sử dụng Điều khiển” hoặc “Hệ thống Lọc Nước” (trong Hướng dẫn Sử dụng) để tìm hiểu cách kiểm tra trạng thái của bộ lọc nước.

■ Sau khi thay bộ lọc nước, hãy xả hệ thống nước. Xem “Ngăn phân phối nước và đá” hoặc “Ngăn phân phối nước” trong Hướng dẫn sử dụng.

■ Những chất gây ô nhiễm này không nhất thiết phải có trong nguồn nước của bạn. Vì thử nghiệm được thực hiện trong các điều kiện phòng thí nghiệm tiêu chuẩn, nên hiệu suất thực tế có thể thay đổi.

■ Sản phẩm chỉ dùng cho nước lạnh.

■ Hệ thống nước phải được lắp đặt tuân thủ luật và quy định của tiểu bang và địa phương.

■ Không sử dụng nguồn nước không an toàn về mặt vi sinh hoặc không rõ chất lượng mà không được khử trùng đầy đủ trước hoặc sau hệ thống. Các hệ thống được chứng nhận về giảm thiểu u nang nước có thể được sử dụng trên vùng nước đã khử trùng có thể chứa u nang nước có thể lọc được.

EPA Est. Số: 082047-TWN-001

■ Tham khảo phần “Bảo hành” (trong Hướng dẫn sử dụng) để biết tên và số điện thoại bảo hành có giới hạn của Nhà sản xuất.

■ Tủ lạnh khi phân phối nước đóng vai trò là thiết bị xử lý nước uống.

■ Thiết bị này cần được bảo dưỡng định kỳ thường xuyên để đảm bảo các yêu cầu xử lý nước uống và duy trì các cải tiến 6 tháng một lần.

#### Hướng dẫn ứng dụng / Thông số cấp nước

Nguồn nước	Nước đô thị hoặc nước giếng uống được
Áp suất nước	30 - 120 psi (207 - 827 kPa)
Nhiệt độ nước	33° - 100°F (0.6° - 37.8°C)
Tốc độ dòng chảy	0.6 GPM (2.27 L/min.) @ 60 psi (413.7 kPa)

■ Hệ thống lọc nước của bạn sẽ chịu được áp lực nước lên đến 120 pound trên inch vuông (psi). Nếu nguồn nước của bạn cao hơn 80 psi, hãy lắp van giảm áp trước khi lắp đặt hệ thống lọc nước.

