

SHARP®

HƯỚNG DẪN SỬ DỤNG MÁY XAY SINH TỐ

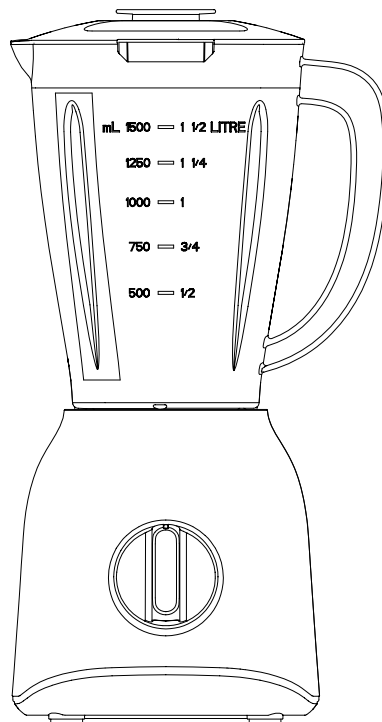

Tên sản phẩm: EM-S154PV-WH

Vui lòng đọc kỹ hướng dẫn trước khi sử dụng và luôn giữ sách hướng dẫn để tham khảo trong tương lai

BIỆN PHÁP BẢO VỆ QUAN TRỌNG

Trước khi sử dụng sản phẩm, phải luôn tuân thủ các biện pháp phòng ngừa cơ bản, bao gồm các bước sau:

1. Đọc hướng dẫn sử dụng trước khi sử dụng sản phẩm.
2. Trước khi sử dụng, hãy kiểm tra nguồn điện sử dụng có tương ứng với điện áp của sản phẩm không.
3. Không vận hành sản phẩm nếu dây nguồn hoặc phích cắm bị hỏng hoặc sau khi sản phẩm gặp trục trặc, hoặc bị rơi, hư hỏng. Hãy mang sản phẩm đến trung tâm bảo hành được uỷ quyền bởi **SHARP** gần nhất để kiểm tra và sửa chữa.
4. Nếu dây nguồn bị hỏng, cần phải được thay thế bởi trung tâm bảo hành được uỷ quyền bởi **SHARP** hoặc nhà sản xuất hoặc kỹ thuật viên có trình độ để tránh nguy hiểm.
5. Luôn ngắt máy xay sinh tố ra khỏi nguồn điện nếu không sử dụng, hoặc trước khi lắp ráp, tháo rời hoặc vệ sinh hoặc di chuyển máy. Để ngắt ra khỏi nguồn điện, chuyển nút xoay sang “0” sau đó rút phích cắm ra khỏi nguồn điện bằng cách nắm phích cắm. Không nắm dây điện kéo ra để khỏi hư dây điện.
6. Không để dây nguồn treo trên cạnh bàn hoặc đặt trên bề mặt nóng.
7. Máy xay khi hoạt động phải được đóng nắp.
8. Cần có sự giám sát chặt chẽ khi sản phẩm được sử dụng gần trẻ em hoặc khi trẻ em sử dụng.
9. Trong quá trình máy hoạt động không được chạm vào lưỡi dao.
10. Không bỏ tay hoặc bất kỳ dụng cụ nào vào cối xay để giảm nguy hiểm cho người hoặc làm hư máy xay.
11. Máy đang hoạt động phải có sự giám sát thường xuyên.
12. Để giảm nguy hiểm, phải đặt lưỡi dao vào trong cối xay đúng cách, trước khi sử dụng.
13. Việc sử dụng phụ kiện không được nhà sản xuất khuyến nghị có thể gây thương tích cho người sử dụng.
14. Chỉ sử dụng cho hộ gia đình.
 - Khu vực bếp nhân viên trong các cửa hàng, văn phòng và môi trường làm việc khác;
 - Nhà dân, hộ gia đình;
 - Bồi khách hàng trong khách sạn, nhà nghỉ và môi trường loại dân cư khác;
 - Các môi trường lưu trú kiểu nhà nghỉ.
15. Trẻ em cần được giám sát để đảm bảo rằng chúng không chơi với thiết bị. Giữ thiết bị và dây nguồn ra xa tầm tay trẻ em.
16. Trẻ em, người bị thiếu năng thể chất hoặc trí tuệ, người không có kinh nghiệm và kiến thức sản phẩm... không được sử dụng thiết bị này trừ khi có người đủ kiến thức giám hộ trong quá trình sử dụng.
17. Đảm bảo tắt thiết bị sau mỗi lần sử dụng, và động cơ dừng hoàn toàn trước khi tháo rời.

18. Luôn vận hành thiết bị trên bề mặt khô và an toàn.
19. Không đặt thiết bị này gần khí nóng hoặc đầu đốt điện hoặc nơi thiết bị có thể chạm vào sẽ bị nóng, chảy nhựa.
20. Lưỡi dao rất sắc bén, lưu ý khi vệ sinh và đổ thực phẩm ra ngoài.
21. Luôn ngắt điện ra khỏi máy xay, nếu không sử dụng, hoặc khi lắp ráp và tháo rời để vệ sinh.
22. Tắt thiết bị và ngắt điện trước khi thay linh kiện hoặc kiểm tra các bộ phận chuyển động.
23. Cần thận đổ thực phẩm nóng vào cối xay vì nó có thể bị trào ra khỏi máy xay

CHỈ SỬ DỤNG CHO GIA ĐÌNH

CẤU TẠO MÁY XAY



SỬ DỤNG MÁY XAY SINH TỐ CHO LẦN ĐẦU SỬ DỤNG

Kiểm tra chắc chắn rằng tất cả các bộ phận không bị hư hại. Chọn nguyên vật liệu thích hợp để thực hiện mong muốn của bạn. Máy xay sinh tố phù hợp để xay trái cây hoặc rau quả hoặc xay đá. Vệ sinh phụ kiện theo phần “**VỆ SINH VÀ BẢO QUẢN**”.

CẢNH BÁO: Lưỡi dao sắc bén, dùng cẩn thận và đảm bảo rút phích cắm của thiết bị khỏi nguồn điện trước khi lắp ráp hoặc tháo các phụ kiện theo kèm.

VẬN HÀNH MÁY XAY SINH TỐ

1. Đặt bộ phận động cơ trên bề mặt ngang phẳng và không cắm điện.

LƯU Ý: Có một chốt khoá an toàn ở đáy cối xay, nếu cối xay không được lắp đúng vị trí, máy xay sẽ không hoạt động.

2. Mở nắp cối xay bằng cách xoay ngược chiều kim đồng hồ và đặt lên bề mặt phẳng. Gọt vỏ hoặc cắt nhỏ trái cây hoặc rau quả và sau đó cắt thành những khối nhỏ và bỏ vào cối xay. Thông thường, thêm một chút nước vào để tạo điều kiện cho thiết bị hoạt động trơn tru. Lượng hỗn hợp không được quá vạch tối đa trên cối xay, cũng không được thấp hơn vạch nhỏ nhất. Tỷ lệ của thực phẩm và nước là 2:3.

LƯU Ý: Máy xay không dùng để đánh lòng trắng trứng, nghiền khoai tây, trộn bột, chiết xuất nước ép từ trái cây và rau quả.

3. Đóng nắp cối xay và xoay theo chiều kim đồng hồ.

4. Nếu bạn muốn thêm thực phẩm trong khi máy xay đang hoạt động, hãy tháo cốc đo và đưa thực phẩm qua nắp mở. Đóng cốc đo vào nắp lưu ý có 2 rãnh nhỏ trên nắp, phải lắp lọt 2 rãnh và xoay cốc theo chiều kim đồng hồ cho đến khi chặt

5. Đảm bảo chỉnh Núm điều chỉnh tốc độ đến Vị trí “0”, sau đó cắm phích cắm vào nguồn điện và xoay núm điều chỉnh tốc độ tới tốc độ mong muốn. Có thể xoay tới vị trí “P” nếu muốn tăng tốc quá trình xay. Thông tin chi tiết được hiển thị bên dưới Hình 1

LƯU Ý: Đảm bảo nắp cối xay được đặt đúng vị trí trước khi vận hành và không được mở nắp cối xay trong khi vận hành.

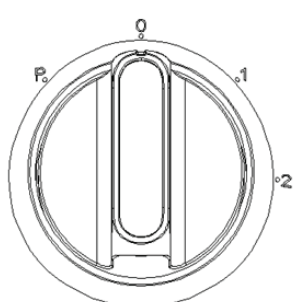

Hình 1

6. Với mỗi lần sử dụng, thời gian hoạt động liên tiếp không quá 2 phút. Để thiết bị nguội đến nhiệt độ phòng trước khi thực hiện chu trình hoạt động tiếp theo.

7. Xoay nút chỉnh tốc độ sang vị trí “0” khi hỗn hợp đã được xay với độ mịn bạn muốn.

8. Xoay cối xay ngược chiều kim đồng hồ và tháo ra khỏi bộ phận động cơ, cẩn thận tháo nắp cối xay, sau đó đổ thức uống ra và dùng.

CẢNH BÁO:

1. Không vận hành thiết bị liên tục quá 2 phút mỗi lần.

2. Lưỡi dao rất sắc. Sử dụng cẩn thận.

3. Không vận hành máy mà không có đậy nắp.

4. Không tháo rời cụm lưỡi dao ra khỏi cối xay, khi không vệ sinh.

5. Trẻ em, người bị thiếu năng thể chất hoặc trí tuệ, người không có kinh nghiệm và kiến thức sản phẩm.... không được sử dụng thiết bị này trừ khi có người đủ kiến thức giám hộ trong quá trình sử dụng.

6. Khi xay ở mức thực phẩm tối đa hoặc xay các loại trái cây và rau quả cứng phải chắc chắn rằng nút chỉnh tốc độ đang được đặt ở tốc độ cao nhất (tốc độ 2). Nếu tốc độ được sử dụng quá thấp, động cơ sẽ bị hỏng do mô-men xoắn không đủ. Khi tốc độ động cơ được phát hiện là quá chậm, bạn phải sử dụng ngay cài đặt tốc độ cao hơn để xay hoặc chuyển sang chế độ “0” để dừng xay!

VỆ SINH VÀ BẢO QUẢN

Đảm bảo ngắt kết nối thiết bị khỏi nguồn điện trước khi vệ sinh.

Dành cho máy xay sinh tố

Chức năng Vệ sinh tự động có thể làm sạch máy xay một cách dễ dàng và nhanh chóng với độ an toàn tuyệt đối.

1. Đổ một ít nước xà phòng ấm vào cối xay, sau đó cắm điện xoay nút chỉnh tốc độ sang vị trí “P” và để máy hoạt động một lúc, nhưng không quá 2 phút. Sau đó rút dây nguồn ra khỏi nguồn điện, lấy cối xay ra, tháo lưỡi dao.

2. Tháo dỡ tất cả các bộ phận có thể tháo rời. Tháo cối xay ra khỏi bộ phận động cơ và rửa sạch với nước, sau đó tháo bộ lưỡi dao ra khỏi cối xay, cuối cùng tháo vòng đệm cao su. Ngoài ra, lấy cốc đồng ra khỏi nắp cối xay. Rửa sạch cối xay, lưỡi dao, đế cối, nắp cối và cốc đồng với nước.

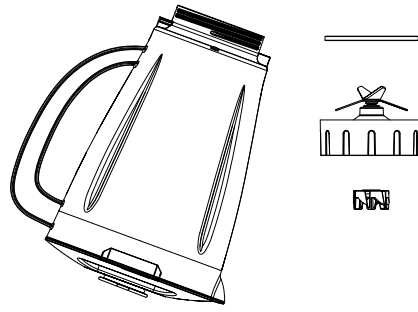

3. Lau bề mặt bên ngoài của bộ phận động cơ và bằng một miếng vải ẩm.

LƯU Ý: Không sử dụng chất tẩy rửa mài mòn và không được nhúng bộ phận động cơ vào nước để làm sạch.

4. Làm khô tất cả các bộ phận và sau đó lắp vào. Phương pháp lắp ráp phần phụ kiện máy xay sẽ ngược lại với trình tự tháo rời.

LƯU Ý: Nếu có bất kỳ vấn đề nào gặp phải trong quá trình sử dụng, không tự ý tháo rời Bộ phận Động cơ. Không có bộ phận nào bên trong mà người dùng có thể sửa chữa được. Hãy liên lạc với trung tâm bảo hành được uỷ quyền bởi **SHARP**.

Xử lý thân thiện với môi trường



Bạn có thể bảo vệ môi trường!
Xin nhớ tôn trọng các quy định của quốc gia:
giao thiết bị điện không hoạt động cho một trung
tâm xử lý chất thải thích hợp

Thông số kỹ thuật

Tên sản phẩm: EM-S154PV-WH

Điện áp: 220V / 50Hz

Công suất: 400W

Dung tích: 1.5L

IMPORTANT SAFEGUARDS

When using this electrical appliance, basic safety precautions should always be followed, including the following:

1. Read all instructions.
2. Before using check that the voltage indicated on the product corresponds with the voltage of your electrical outlet.
3. Do not let cord hang on hot surface or over edge of table or counter.
4. Do not operate any appliance with a damaged cord or plug or after the appliance malfunction or has been damaged in any manner. Return the appliance to the nearest authorized service facility for examination, repair or adjustment.
5. If the supply cord is damaged, it must be replaced by the manufacturer or its service agent or a similarly qualified person in order to avoid a hazard.
6. Close supervision is necessary when any appliance is used by or near children.
7. Avoid contacting the moving parts.
8. Keep hands and utensils out of container while blending to reduce the risk of severe injury to persons or damage to the blender. A scraper may be used but must be used only when the blender is not running.
9. The use of attachments not recommended or sold by manufacturer may cause fire, electric shock or injury.
10. Unplug from outlet when not in use, before putting on or taking off parts, and before cleaning. To disconnect, turn any control to "0", then remove plug from wall outlet by grasping the plug, not the cord.
11. To reduce the risk of injury, never place blade assembly on motor unit without the jar properly attached.
12. This appliance shall not be used by children. Keep the appliance and its cord out of reach of children.
13. Appliances can be used by persons with reduced physical, sensory or mental capabilities or lack of experience and knowledge if they have been given supervision or instruction concerning use of the appliance in a safe way and if they understand the hazards involved.
Children shall not play with the appliance.
14. Do not leave the machine on unattended.
15. When removing the blender from the motor unit, wait until the blades have completely stopped.
16. Always operate blender with cover in place.
17. Always use the appliance on a secure, dry level surface.
18. Never place this appliance on or near a hot gas or an electric burner or where it could touch a heated appliance.
19. Do not use outdoors.
20. Do not use appliance for other than its intended use.

- 21. Do not operate without this cover in place;
- 22. Avoid any contact with blades or moveable parts.
- 23. Switch off the appliance and disconnect from supply before changing accessories or approaching parts that move in use.
- 24. Always disconnect the appliance from the supply if it is left unattended and before assembling, disassembling or cleaning.
- 25. This appliance is intended to be used in household and similar applications such as:
 - staff kitchen areas in shops, offices and other working environments;
 - farm houses;
 - by clients in hotels, motels and other residential type environments;
 - bed and breakfast type environments.
- 26. Care shall be taken when handling the sharp cutting blades, emptying the bowl and during cleaning.
- 27. Be careful if hot liquid is poured into the appliance as it can be ejected out of the appliance due to a sudden steaming.

HOUSEHOLD USE ONLY

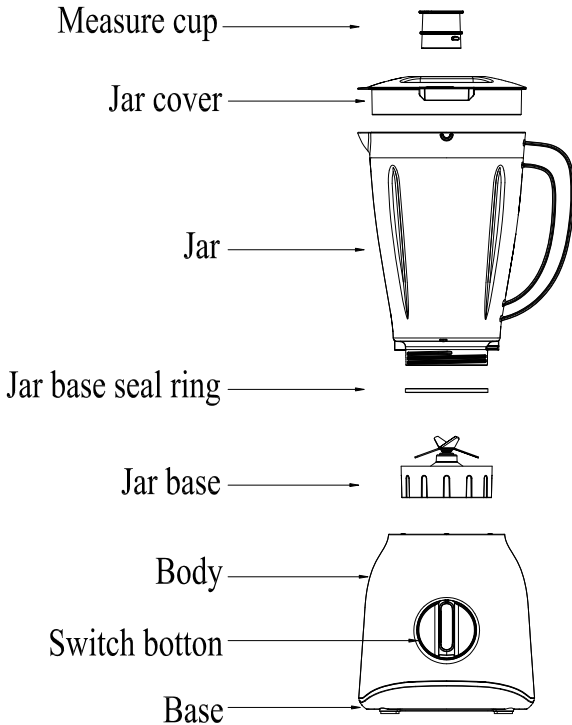

BEFORE THE FIRST USE

Check that all parts are complete and not damaged. Choose the appropriate attachment to perform your desired task. The blender attachment is suitable for blending fruits or vegetables or crushing ice, while the grinder attachment for grinding coffee beans. Clean the attachment according to the section “**CLEANING AND MAINTENANCE**”.

WARNING: *The blade is sharp, handle with great care and ensure that unplug the appliance from outlet before assembling and removing parts.*

BLENDER OPERATION

1. Lay the motor unit on the flat horizontal surface and make sure it is unplugged.

NOTE: *There is a safety interlock device at the bottom of jar, if the jar is not assembled in place, the blender will not operate.*

2. Open the jar cover by turning anticlockwise and place it on the surface. Peel or core the fruits or vegetables and then cut it into small pieces, then put them into the jar. Usually certain amount of purified water has to be added to facilitate the smooth running of appliance. The amount of mixture should not exceed the max level as indicated on the jar, nor sit lower the min level. The best proportion of the fruits or vegetables and water is 2:3.

NOTE: *The blender is not applicable for beating egg white, mashing potatoes, mixing dough, extracting juice from fruit and vegetable.*

3. Replace jar cover on the jar and turn it clockwise.

4. You may add ingredients into the jar through the center opening of jar cover during operation, then replace measuring cup if necessary. Let the tabs of measuring cup aligns with the grooves of jar cover, put down and turn the measuring cup by clockwise until it in place.

5. Ensure the **Speed Selector** to “**0**” Position, then plug into power outlet and set **Speed Selector** to your desired setting. You can press down the **Pulse button** without releasing it if want to accelerate the process of blending. The detailed information is shown in below Fig. 1

NOTE: *Make sure the jar cover is placed in position completely before operating, and never open the jar cover during operation.*

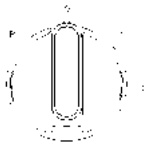

Fig. 1

6. Do not run the appliance for more than 2 minutes per time, and only wait until the unit is cooled to room temperature before performing next operation cycle.
7. Turn the **Speed Selector** to “0” position once the mixture has been blended to your desired consistency.
8. Turn the jar anti-clockwise and remove it from the motor unit, carefully take down the jar cover, then pour and serve.

WARNING:

1. Never operate the appliance continuously for more than 2 minutes per time.
2. Blades are very sharp. Handle with care.
3. Do not operate without the jar cover in place.
4. Do not disassemble the jar or bowl from the jar base or bowl base in general condition.
5. This appliance can be used by children aged from 8 years and above and persons with reduced physical, sensory or mental capabilities or lack of experience and knowledge if they have been given supervision or instruction concerning use of the appliance in a safe way and understand the hazards involved. Children shall not play with the appliance. Cleaning and user maintenance shall not be made by children without supervision.

6. Blending maximum level load or hard fruits and vegetables must be sure that the speed selector is setting at highest speed (speed 2). If the speed is used too low, the motor will be damaged due to insufficient torque. When the motor speed is found to be too slow, you must immediately use a higher speed setting to blend or turn the speed selector to “0” to stop blend!

CLEANING AND MAINTENANCE

Make sure to disconnect appliance from power supply before cleaning

For blender

The Auto Clean function can clean the blender easily and rapidly in complete safety.

1. Pour a little warm soapy water into the Jar and turn the **Speed Selector** to “1” position and press down the **Pulse button** without releasing it for a few seconds.
2. Dismantle all detachable parts. Disassemble the Jar from the motor unit and rinse it under running water, then detach the blade assembly from the jar assembly, take the blade assembly out, finally remove the jar base seal ring . In addition, detach the measure cup from the jar cover. Rinse the jar, blade, jar base, jar cover and measuring cup under running water.

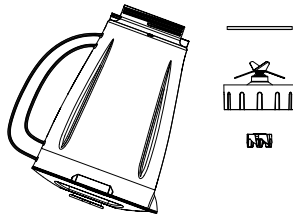

3. Wipe the outer surface of motor unit and with a damp cloth.

NOTE: Do not use abrasive cleanser and never immerse motor unit in water for cleaning

4. Dry all parts and then assemble them. The method of assembling blender attachment just is in opposite of its detaching sequence.

NOTE: If any problem has been encountered during using, never disassemble the Motor Unit by yourself. There are no user serviceable parts inside. Only contact the authorized service facility for examination and repair.

ENVIRONMENT FRIENDLY DISPOSAL



You can help protect the environment!
Please remember to respect the local regulations: hand in the non-working electrical equipments to an appropriate waste disposal centre.

