



VI Máy Sấy Lộn

Hướng dẫn Sử dụng



MỤC LỤC

1. THÔNG TIN VỀ AN TOÀN.....	2
2. HƯỚNG DẪN VỀ AN TOÀN.....	5
3. MÔ TẢ SẢN PHẨM.....	7
4. BẢNG ĐIỀU KHIỂN.....	7
5. BẢNG CHƯƠNG TRÌNH.....	9
6. TÙY CHỌN.....	10
7. CÀI ĐẶT.....	12
8. TRƯỚC KHI SỬ DỤNG LẦN ĐẦU.....	14
9. SỬ DỤNG HÀNG NGÀY.....	14
10. CÁC MẸO VÀ LỜI KHUYÊN.....	15
11. BẢO TRÌ VÀ LÀM SẠCH.....	16
12. KHẮC PHỤC SỰ CỐ.....	18
13. DỮ LIỆU KỸ THUẬT.....	19
14. HƯỚNG DẪN NHANH.....	20

CHÚNG TÔI NGHĨ ĐẾN BẠN

Cảm ơn bạn đã mua thiết bị Electrolux. Bạn đã chọn một sản phẩm trong đó có chứa đựng cả hàng thập niên kinh nghiệm chuyên gia và sự đổi mới. Tinh tế và sành điệu, thiết bị này được thiết kế dành cho bạn. Vì vậy bất cứ khi nào bạn sử dụng thiết bị này, bạn có thể yên tâm rằng bạn sẽ luôn có được kết quả tuyệt vời. Chào mừng bạn đến với Electrolux.

Hãy truy cập trang web của chúng tôi để:



Lấy các lời khuyên về cách sử dụng, sách giới thiệu, xử lý sự cố, thông tin dịch vụ:

www.electrolux.com

DỊCH VỤ VÀ CHĂM SÓC KHÁCH HÀNG

Chúng tôi đề nghị bạn luôn sử dụng các phụ tùng thay thế chính hãng. Khi liên hệ với Trung tâm Dịch vụ được Ủy quyền của chúng tôi, hãy đảm bảo là bạn có sẵn dữ liệu sau đây: Model, PNC, Số sê-ri.

Có thể tìm thấy thông tin trên biển thông số.

⚠ Cảnh báo / Thông tin quan trọng về an toàn

ℹ Thông tin tổng quát và các lời khuyên

📄 Thông tin môi trường

Có thể thay đổi không được báo trước.

1. ⚠ THÔNG TIN VỀ AN TOÀN

Trước khi bắt đầu lắp đặt và sử dụng thiết bị, hãy đọc kỹ hướng dẫn được cung cấp. Nhà sản xuất không chịu trách nhiệm đối với bất kỳ trường hợp thương tích hoặc hư hỏng nào do lắp đặt hoặc sử dụng không đúng cách.

Luôn giữ tài liệu hướng dẫn sử dụng ở nơi an toàn và dễ tiếp cận để tham khảo về sau.



- Đọc hướng dẫn sử dụng được cung cấp.

1.1 An toàn cho trẻ em và những người dễ bị tổn thương



CẢNH BÁO!

Nguy cơ ngạt thở, thương tích hoặc khuyết tật vĩnh viễn.

- Trẻ em từ 8 tuổi trở lên và người bị suy giảm thể chất, giác quan, thiếu năng trí tuệ hoặc thiếu kinh nghiệm và kiến thức có thể sử dụng thiết bị này nếu họ được giám sát hoặc hướng dẫn sử dụng an toàn và hiểu những mối nguy hiểm có thể xảy ra.
- Không để trẻ em từ 3 đến 8 tuổi và những người khuyết tật toàn diện và phức tạp tiếp xúc với thiết bị trừ khi có người giám sát liên tục.
- Không để trẻ em dưới 3 tuổi tiếp xúc với thiết bị trừ khi có người giám sát liên tục.
- Không để trẻ em nghịch thiết bị này.
- Hãy giữ trẻ em cách xa tất cả bao bì và rút bao bì đúng cách.
- Hãy giữ trẻ em cách xa các chất tẩy rửa.
- Không để trẻ em và thú cưng lại gần thiết bị khi cửa đang mở.
- Nếu thiết bị có chức năng an toàn cho trẻ em, chức năng này cần được kích hoạt.
- Trẻ em không được phép vệ sinh và bảo trì thiết bị mà không có sự giám sát.

1.2 An toàn chung

- Không thay đổi thông số kỹ thuật của thiết bị này.
- Nêu đặt máy sấy quần áo lên trên máy giặt, hãy sử dụng bộ xếp chồng. Chỉ được sử dụng bộ xếp chồng do đại lý ủy quyền cung cấp với thiết bị được nêu trong hướng dẫn đi kèm phụ kiện này. Hãy đọc kỹ

hướng dẫn trước khi lắp đặt (tham khảo tờ rơi Lắp đặt).

- Có thể lắp đặt để thiết bị đứng độc lập hoặc nằm dưới kệ bếp với không gian phù hợp (tham khảo tờ rơi Lắp đặt).
- Không lắp đặt thiết bị phía sau cửa có thể khóa được, cửa trượt hoặc cửa có bản lề ở phía đối diện khiến cho cửa thiết bị không thể mở ra hoàn toàn.
- Không được che phủ cửa thông gió ở đáy bằng tấm thảm, chiếu, hoặc bất kỳ tấm lót sàn nào.
- **CẢNH BÁO:** Không được cung cấp điện cho thiết bị thông qua cơ cấu đóng ngắt bên ngoài, chẳng hạn như đồng hồ hẹn giờ, hoặc kết nối với mạch thường xuyên bị bật tắt bởi một tiện ích.
- Chỉ cắm phích cắm điện vào ổ cắm điện khi đã lắp đặt xong. Hãy chắc chắn rằng phích cắm điện có thể tiếp cận được sau khi lắp đặt.
- Nếu dây dẫn điện bị hỏng thì phải được thay bởi nhà sản xuất, Trung Tâm Dịch Vụ Được Ủy Quyền của nhà sản xuất hoặc nhân viên có trình độ tương tự để tránh nguy hiểm từ điện.
- Không sấy quá trọng lượng đồ sấy tối đa là 8 kg (tham khảo chương "Sơ đồ chương trình").
- Không sử dụng thiết bị nếu đồ vật bị dính hóa chất công nghiệp.
- Lau sạch xơ vải hoặc mảnh vụn bao bì tích tụ lại xung quanh thiết bị.
- Không vận hành thiết bị khi không có bộ lọc. Làm sạch bộ lọc xơ vải trước hoặc sau mỗi lần sử dụng.
- Không được sấy những đồ vật chưa giặt trong máy sấy quần áo.
- Những đồ vật đã bị vấy bẩn các chất như dầu ăn, axêton, côn, xăng, dầu hỏa, chất tẩy, dầu thông, sáp và chất tẩy sáp phải được giặt bằng nước nóng với lượng lớn chất tẩy trước khi sấy trong máy sấy quần áo.

- Không được sấy những thứ như cao su bọt xốp (bọt latex), nắp vòi sen, hàng dệt may không thấm nước, những đồ vật đệm cao su và quần áo hay gối có gắn các tấm cao su bọt xốp trong máy sấy quần áo.
- Các chất làm mềm vải, hoặc các sản phẩm tương tự phải được sử dụng như quy định theo hướng dẫn của nhà sản xuất sản phẩm.
- Lấy tất cả các vật dụng ra khỏi đồ vật mà có thể là nguồn đánh lửa chẳng hạn như bật lửa hoặc que diêm.
- **CẢNH BÁO:** Không được dừng máy sấy quần áo trước khi kết thúc chu kỳ sấy khô trừ khi tất cả đồ vật được lấy ra nhanh chóng và trải ra để tản nhiệt.
- Trước khi tiến hành bảo trì, hãy tắt thiết bị và rút phích cắm điện ra khỏi ổ cắm.

2. HƯỚNG DẪN VỀ AN TOÀN

2.1 Lắp đặt

- Tháo tất cả bao bì ra.
- Không lắp đặt hoặc sử dụng thiết bị đã hỏng.
- Tuân thủ hướng dẫn lắp đặt được cung cấp kèm theo thiết bị.
- Luôn cẩn thận khi di chuyển thiết bị vì thiết bị có trọng lượng nặng. Luôn sử dụng găng tay an toàn và giày dép đi kèm.
- Không lắp đặt hoặc sử dụng thiết bị ở nơi có nhiệt độ có thể thấp hơn 5°C hoặc cao hơn 35°C.
- Khu vực sàn để lắp đặt thiết bị phải bằng phẳng, chắc chắn, cách nhiệt và sạch sẽ.
- Đảm bảo có sự lưu thông khí giữa thiết bị và sàn nhà.
- Luôn giữ thiết bị theo chiều đứng khi di chuyển.
- Bê mặt phía sau của thiết bị phải áp sát tường.
- Khi thiết bị được đặt ở vị trí cố định, hãy kiểm tra liệu thiết bị đã cân bằng chính xác hay chưa với sự trợ giúp của ống nivô. Nếu chưa, hãy điều chỉnh chân cho phù hợp.

2.2 Kết nối điện



CẢNH BÁO!

Nguy cơ cháy và điện giật.

- Chỉ cắm phích cắm vào ổ cắm điện khi đã lắp đặt xong. Đảm bảo tiếp cận được với phích cắm điện sau khi lắp đặt.
- Thiết bị phải được tiếp đất.
- Hãy chắc chắn rằng các thông số trên nhãn máy tương thích với các mức điện áp của nguồn cấp điện.
- Luôn sử dụng ổ cắm chống giật được lắp đặt đúng cách.
- Không sử dụng adapter có nhiều phích cắm và dây cáp kéo dài.
- Không được giật dây điện để hủy kết nối thiết bị. Luôn nhả phích cắm.
- Không chạm tay ướt vào dây điện hoặc phích cắm điện.
- Thiết bị này tuân thủ Chỉ Thị của Cộng Đồng Kinh Tế Châu Âu (E.E.C.).

2.3 Sử dụng



CẢNH BÁO!

Nguy cơ thương tích, điện giật, cháy hoặc hư hỏng thiết bị.

- Thiết bị này chỉ dành để sử dụng trong gia đình.
- Không sấy các đồ vật bị hư hỏng (bị rách, sờn) có miếng đệm hoặc miếng vá.
- Chỉ sấy khô các loại vải có thể sấy được trong máy sấy quần áo. Tuân thủ các hướng dẫn trên nhãn vải.
- Nếu bạn đã giặt đồ bằng chất tẩy vết bẩn, hãy xả thêm một lần nữa trước khi bắt đầu sấy.
- Không được uống hay nấu ăn bằng nước ngưng tụ/nước cất. Điều này có thể gây ra các vấn đề cho sức khỏe của người và thú cưng.
- Không ngồi hoặc đứng lên cửa đang mở của thiết bị.
- Không sấy quần áo ướt sũng trong máy sấy quần áo.

2.4 Chiếu sáng bên trong



CẢNH BÁO!

Nguy cơ thương tích.

- Phát xạ LED có thể nhìn thấy, không nhìn trực tiếp vào tia bức xạ.
- Đèn LED chỉ để chiếu sáng tang trống. Đèn này không thể được sử dụng lại cho các mục đích chiếu sáng khác.
- Để thay thế bóng đèn bên trong, liên hệ Trung Tâm Dịch Vụ Được Ủy Quyền.

2.5 Chăm sóc và vệ sinh



CẢNH BÁO!

Nguy cơ thương tích hoặc hư hỏng thiết bị.

- Không sử dụng bụi nước và hơi nước để làm sạch thiết bị.
- Làm sạch thiết bị bằng giẻ mềm ướt. Chỉ sử dụng chất tẩy rửa trung tính. Không dùng bất kỳ sản phẩm ăn mòn, tẩy làm sạch ăn mòn, dung môi hoặc vật thể kim loại nào.
- Để tránh làm hư hỏng hệ thống làm mát, hãy cẩn thận khi bạn vệ sinh thiết bị.

2.6 Máy nén



CẢNH BÁO!

Nguy cơ hư hỏng thiết bị.

- Máy nén và hệ thống máy nén trong máy sấy quần áo được đổ đầy chất đặc biệt không chứa fluoro-chloro-hydrocarbon. Hệ thống này phải được cố định chặt chẽ. Hệ thống bị hư hỏng có thể gây rò rỉ.

2.7 Thải bỏ



CẢNH BÁO!

Nguy cơ thương tích hoặc ngạt thở.

- Ngắt kết nối thiết bị khỏi nguồn điện và nước chính.
- Ngắt dây điện gần với thiết bị và rút bỏ dây điện.
- Tháo chốt cửa để trẻ em hoặc thú nuôi không bị mắc kẹt trong lồng quay.
- Việc thải bỏ thiết bị phải phù hợp với yêu cầu của địa phương về thải bỏ Chất Thải Điện và Thiết Bị Điện Tử (WEEE).

3. MÔ TẢ SẢN PHẨM

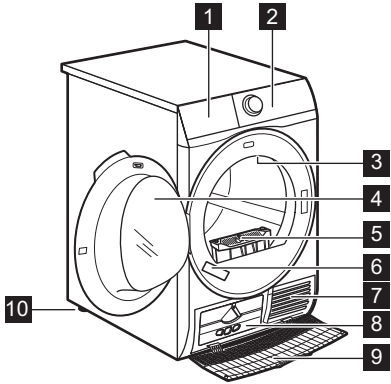

- 1** Khoang chứa nước
- 2** Bảng điều khiển
- 3** Đèn bên trong
- 4** Cửa thiết bị
- 5** Bộ lọc
- 6** Nhân máy
- 7** Lỗ thông khí
- 8** Lưới của Bộ trao đổi nhiệt
- 9** Nắp Bộ trao đổi nhiệt
- 10** Chân điều chỉnh

i Để dễ nạp đồ giặt hoặc dễ lắp đặt, cửa có thể đảo ngược. (xem tờ rơi riêng).

4. BẢNG ĐIỀU KHIỂN

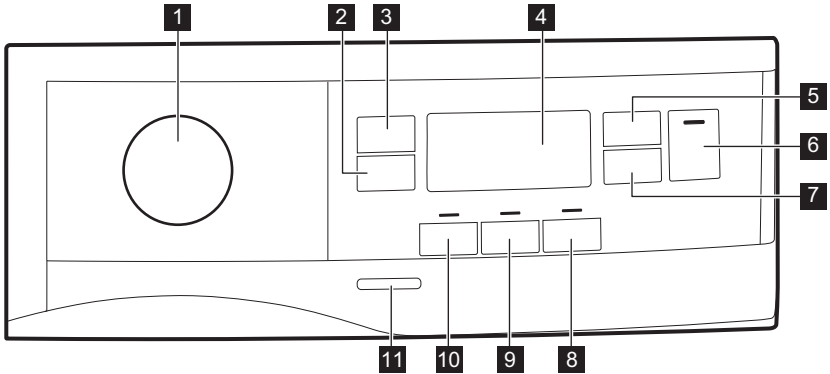

- 1** Nút chương trình
- 2** Nút cảm ứng Extra Anticrease (Chống Nhăn Cao Cấp)
- 3** Nút cảm ứng Dryness Level (Mức Sấy Khô)
- 4** Màn hình
- 5** Nút cảm ứng Time Dry (Thời Gian Sấy)
- 6** Nút cảm ứng Start/Pause (Bắt Đầu/Tạm Dừng)
- 7** Nút cảm ứng Delay Start (Trì hoãn)
- 8** Nút cảm ứng End Alert (Chuông)
- 9** Nút cảm ứng Reverse Plus (Xoay Đảo Chiều)
- 10** Nút cảm ứng Extra Silent (Yên Tĩnh Hơn)
- 11** Nút On/Off (Bật/Tắt)



Bấm ngón tay vào các nút cảm ứng trong khu vực có biểu tượng hoặc tên tùy chọn. Không đeo găng tay khi vận hành bảng điều khiển. Đảm bảo rằng bảng điều khiển luôn sạch sẽ và khô ráo.

4.1 Màn hình

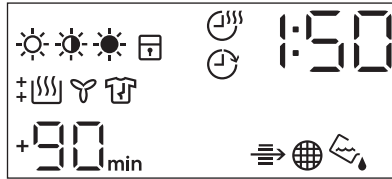

Biểu tượng trên màn hình	Mô tả biểu tượng
	tùy chọn sấy khô đồ giặt: iron dry (ủi khô), cupboard dry (tủ khô), extra dry (thật khô)
	tùy chọn thời gian sấy bột
	tùy chọn trì hoãn bật
	đèn chỉ báo: <i>kiểm tra Bộ trao đổi nhiệt</i>
	đèn chỉ báo: <i>vệ sinh bộ lọc</i>
	đèn chỉ báo: <i>xả khoang chứa nước</i>
	khóa trẻ em bật
	chọn sai hoặc nút ở vị trí ● "Reset" (Đặt lại)
	đèn chỉ báo: <i>giai đoạn sấy</i>
	đèn chỉ báo: <i>giai đoạn làm mát</i>
	đèn chỉ báo: <i>giai đoạn chống nhăn</i>
1 : 50	thời gian chạy chương trình
+30 _{min.} , +60 _{min.} , +90 _{min.} , +2h	kéo dài giai đoạn chống nhăn mặc định: +30 phút, +60 phút, +90 phút, +2 giờ)
: 10 - 2 : 00	chọn thời gian sấy (10 phút - 2 giờ)
1h - 20h	chọn thời gian trì hoãn (1 giờ - 20 giờ)

5. BẢNG CHƯƠNG TRÌNH

Chương trình	Khối lượng 1)	Đặc điểm / Loại vải ²⁾
Favourite (Yêu Thích) ☆	Tùy theo chương trình được ghi nhớ	Bạn có thể thực hiện cấu hình chương trình cùng các tùy chọn và ghi nhớ trong bộ nhớ thiết bị (Xem chương " <i>Cài đặt - Ưu thích</i> ☆").
Cottons (Đồ Cotton)	8 kg	Vải cotton. / ☺☺☺
Mixed (Đồ Hỗn hợp) +	6 kg	Đồ vải hỗn hợp làm từ chất liệu cotton, cotton tổng hợp và sợi tổng hợp. / ☺☺☺☺
Bedding (Bộ Đồ Giường) +	4,5 kg	Lên tới ba bộ đồ giường, trong đó kích thước của một bộ có thể lớn gấp đôi. / ☺☺☺☺
Synthetics (Vải Tổng Hợp)	3,5 kg	Sợi tổng hợp và hỗn hợp. / ☺☺☺☺
Energy Saver (Tiết Kiệm)	8 kg	Chu kỳ dùng để sấy khô đồ vải cotton với mức sấy khô là "cotton cupboard" (tủ cotton) và tiết kiệm năng lượng tối đa. / ☺☺☺☺
Refresh (Làm Mới)	1 kg	Làm mới đồ dệt may đã được cất trữ.
Drying Rack (Giá Sấy Khô)	1 kg (hoặc 1 đôi giày thể thao)	Để sấy giày thể thao chỉ với Giá Sấy Khô (hãy xem hướng dẫn sử dụng riêng đi kèm cùng Giá Sấy Khô).
Sports (Đồ Thể Thao)	2 kg	Đồ thể thao, vải sợi mỏng và nhẹ, sợi microtex, polyester. / ☺☺☺☺
Silk (Vải tơ tằm)	1 kg	Sấy nhẹ nhàng đối với vải tơ tằm có thể giặt bằng tay.
Shirts (Áo Sơ-Mi)	1,5 kg (hoặc 7 chiếc áo sơ-mi)	Các loại vải để xử lý chỉ cần ủi là ở mức tối thiểu. Kết quả sấy khô có thể khác nhau tùy từng loại vải. Giữ đồ trước khi cho vào thiết bị. Khi chương trình hoàn tất, Ngay lập tức lấy đồ ra và treo lên mắc. / ☺☺☺☺

Chương trình	Khối lượng 1)	Đặc điểm / Loại vải ²⁾
Wool (Đồ Len) 	1 kg	<p>Đồ len. Sấy nhẹ nhàng đối với quần áo bằng len có thể giặt được bằng tay. Lây đồ ra ngay khi chương trình hoàn tất.</p> <div style="text-align: center;">   <p>WOOL HAND WASH SAFE</p> </div> <p>Chu kỳ sấy len của máy này đã được The Woolmark Company phê duyệt để sấy quần áo len được dán nhãn "giặt bằng tay" với điều kiện các loại quần áo được sấy khô theo các hướng dẫn do nhà sản xuất máy này phát hành. Hãy làm theo nhãn giữ gìn quần áo để biết về các hướng dẫn dành cho đồ giặt khác. M1525</p>
Delicates (Đồ Mỏng)	4 kg	Các loại vải mỏng như vitco, tơ nhân tạo, acrylic và vải tổng hợp. 

1) Trọng lượng tối đa áp dụng với đồ khô.

2) Để biết ý nghĩa của nhãn vải, hãy xem chương **GỢI Ý VÀ MẸO: Chuẩn bị đồ giặt**.



6. TÙY CHỌN

6.1 Extra Antcrease (Chống Nhăn Cao Cấp)

Kéo dài giai đoạn chống nhăn thêm 30, 60, 90 phút hoặc 2 giờ ở cuối chu kỳ sấy. Chức năng này giúp giảm nhăn. Có thể lấy đồ giặt ra trong giai đoạn chống nhăn.

6.2 Dryness Level (Mức Sấy Khô)

Chức năng này giúp tăng độ khô của đồ giặt. Có 3 tùy chọn:

-  Extra Dry (Thật Khô)
-  Cupboard Dry (Tủ Khô)
-  Iron Dry (Ủi Khô)

6.3 Time Dry (Thời Gian Sấy)

Bạn có thể cài đặt thời gian chạy chương trình, từ tối thiểu 10 phút đến tối đa 2 giờ. Thời gian cần thiết có liên quan đến số lượng đồ giặt trong thiết bị.

-  Chúng tôi khuyên nghị bạn cài đặt thời gian ngắn cho số lượng đồ giặt nhỏ hoặc chỉ cho một chiếc quần hoặc áo.

6.4 Time Dry (Thời Gian Sấy) của chương trình Wool (Đồ Len)

Tùy chọn phù hợp với chương trình Wool (Đồ Len) để điều chỉnh mức sấy khô cuối cùng.

6.5 Time Dry (Thời Gian Sấy) của chương trình Drying Rack (Giá Sấy Khô)

Tùy chọn phù hợp với chương trình Drying Rack (Giá Sấy Khô).

Bạn có thể cài đặt thời gian chạy chương trình, từ tối thiểu 10 phút đến tối đa 2 giờ. Cài đặt thời gian có liên quan đến số lượng đồ giặt trong thiết bị.

Chúng tôi khuyên nghị bạn đặt thời gian ngắn cho số lượng đồ giặt nhỏ hoặc chỉ cho một chiếc quần áo.

6.6 End Alert (Chuông)

Còi báo phát âm thanh khi:

- kết thúc chu kỳ
- bắt đầu hoặc kết thúc giai đoạn chống nhăn
- gián đoạn chu kỳ

Chức năng còi báo luôn bật theo mặc định. Bạn có thể sử dụng chức năng này để bật hoặc tắt âm thanh.

6.9 Bảng tùy chọn

Chương trình ¹⁾	Dryness Level (Mức Sấy Khô)			Extra Anticrease (Chống Nhăn Cao Cấp)	Extra Silent (Yên Tĩnh Hơn)	Reverse Plus (Xoay Đảo Chiều)	Time Dry (Thời Gian Sấy)
Favourite (Yêu Thích) ☆	Tùy theo chương trình được ghi nhớ						
Cottons (Đồ Cotton)	■	■	■	■	■	■	■
Mixed (Đồ Hỗn hợp) +	■	■		■		■	■
Bedding (Bộ Đồ Giường) +	■	■	■	■		■	
Synthetics (Vải Tổng Hợp)	■	■	■	■	■	■	■
Energy Saver (Tiết Kiệm)		■		■			



Bạn có thể bật tùy chọn End Alert (Chuông) với tất cả chương trình.

6.7 Reverse Plus (Xoay Đảo Chiều)

Tăng tần suất đảo chiều trống để hạn chế vận xoắn và làm nhẵn nhúm quần áo. Để tăng độ phẳng sau khi sấy đồ và giúp giảm nhăn. Nên chọn cho đồ giặt khổ lớn hoặc dài (ví dụ: ga trải giường, quần dài, váy dài)"

6.8 Extra Silent (Yên Tĩnh Hơn)

Thiết bị vận hành với tiếng ồn thấp mà không ảnh hưởng tới chất lượng sấy. Thiết bị vận hành chậm nếu thời gian chu kỳ dài hơn.

Chương trình ¹⁾	Dryness Level (Mức Sấy Khô)	Extra Anticrease (Chống Nhăn Cao Cấp)	Extra Silent (Yên Tĩnh Hơn)	Reverse Plus (Xoay Đảo Chiều)	Time Dry (Thời Gian Sấy)
Refresh (Làm Mới)		■			
Drying Rack (Giá Sấy Khô)					■ 2)
Sports (Đồ Thể Thao)	■	■			
Silk (Vải tơ tằm)	■	■			
Shirts (Áo Sơ-Mi)		■			
Wool (Đồ Len) 					■ 3)
Delicates (Đồ Mỏng)	■	■			

1) Cùng với chương trình này, bạn có thể cài đặt 1 hoặc nhiều tùy chọn. Để bật hoặc tắt các tùy chọn đó, hãy bấm nút cảm ứng có liên quan.

2) Xem chương TÙY CHỌN: Time Dry (Thời Gian Sấy) của chương trình Drying Rack (Giá Sấy Khô)

3) Xem chương TÙY CHỌN: Time Dry (Thời Gian Sấy) của chương trình Wool (Đồ Len)

7. CÀI ĐẶT

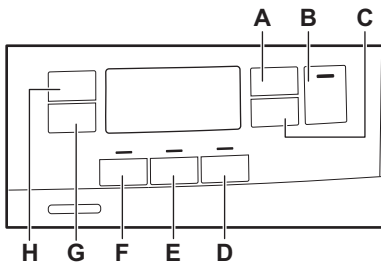

- A. Nút cảm ứng Time Dry (Thời Gian Sấy)
- B. Nút cảm ứng Start/Pause (Bắt Đầu/Tạm Dừng)
- C. Nút cảm ứng Delay Start (Tri hoãn)
- D. Nút cảm ứng End Alert (Chuông)
- E. Nút cảm ứng Reverse Plus (Xoay Đảo Chiều)
- F. Nút cảm ứng Extra Silent (Yên Tĩnh Hơn)
- G. Nút cảm ứng Extra Anticrease (Chống Nhăn Cao Cấp)
- H. Nút cảm ứng Dryness Level (Mức Sấy Khô)

7.1 Chức năng khóa trẻ em

Tùy chọn này ngăn trẻ em nghịch thiết bị trong khi chương trình đang hoạt động. Các nút cảm ứng bị khóa.

Chỉ nút on/off (bật/tắt) không bị khóa.

Bật tùy chọn khóa trẻ em:

1. Bấm nút on/off (bật/tắt) để bật thiết bị.
2. Bấm và giữ nút cảm ứng (D) vài giây. Đèn chỉ báo khóa trẻ em sáng lên.



Có thể tắt tùy chọn khóa trẻ em trong khi chương trình đang hoạt động. Bấm và giữ các nút cảm ứng đó cho đến khi đèn chỉ báo khóa trẻ em tắt. Chức năng Khóa trẻ em không hoạt động trong 8 giây sau khi bật thiết bị.

7.2 Favourite (Yêu Thích) ☆

Bạn có thể thực hiện cấu hình chương trình cùng các tùy chọn và ghi nhớ trong bộ nhớ thiết bị.

Cách ghi nhớ cấu hình của bạn:

1. Bấm nút on/off (bật/tắt) để bật thiết bị.
2. Cài đặt chương trình và các tùy chọn có sẵn.
3. Bấm nút (E) vài giây.
Âm thanh và thông báo trên màn hình xác nhận rằng cấu hình đã được ghi nhớ.

Cách kích hoạt cấu hình đã ghi nhớ:

1. Bấm nút on/off (bật/tắt) để bật thiết bị.
2. Sử dụng núm chương trình để cài đặt vị trí Favourite (Yêu Thích) ☆.
Cấu hình chương trình và các tùy chọn đã ghi nhớ trước đó sẽ được khôi phục.

7.3 Điều chỉnh độ ẩm còn lại



Mỗi lần bạn chuyển sang chế độ "Điều chỉnh độ ẩm còn lại trong đồ giặt", độ ẩm cài đặt trước đó sẽ đổi sang giá trị tiếp theo (ví dụ - 2 cài đặt trước đó sẽ đổi thành - 1 -).

Cách thay đổi độ ẩm còn lại mặc định:

1. Bấm nút bật/tắt để bật thiết bị.
2. Sử dụng núm chương trình để cài đặt bất kỳ chương trình nào.
3. Đợi khoảng 8 giây.
4. Bấm và giữ các nút (F) và (E) cùng lúc.

Một trong các đèn chỉ báo sau bật lên:

- - 0 - độ khô tối đa
 - - 1 - đồ giặt khô nhiều hơn
 - - 2 - đồ giặt khô tiêu chuẩn
5. Bấm và giữ lại các nút (F) và (E) cho đến khi đèn chỉ báo ở mức độ chính xác bật lên.



Nếu màn hình trở về chế độ bình thường (thời gian của chương trình đã chọn từ bước 2 sẽ hiển thị), trong khi cài đặt độ ẩm còn lại, hãy nhấn và giữ các nút (F) và (E) lại lần nữa để chuyển sang chế độ "Điều chỉnh độ ẩm còn lại trong đồ giặt" (độ ẩm cài đặt trước đó sẽ đổi sang giá trị tiếp theo).

6. Để chấp nhận độ ẩm còn lại đã chọn, hãy đợi 5 giây và màn hình sẽ quay lại chế độ bình thường.

Dryness Level (Mức Sấy Khô)	Biểu tượng hiển thị
- 0 - độ khô tối đa	± []
- 1 - đồ giặt khô nhiều hơn	+ []
- 2 - đồ giặt khô tiêu chuẩn	[]

7.4 Đèn chỉ báo khoang chứa nước

Theo mặc định, đèn chỉ báo khoang chứa nước được bật. Đèn chỉ báo bật khi hoàn thành chương trình hoặc khi cần đổ nước ra khỏi khoang chứa nước.



Nếu lắp đặt bộ thoát nước (phụ kiện bổ sung), thiết bị tự động thoát nước từ khoang chứa nước. Trong trường hợp này, chúng tôi khuyến cáo bạn nên tắt đèn chỉ báo khoang chứa nước.

Tắt đèn chỉ báo khoang chứa nước.

1. Bấm nút on/off (bật/tắt) để bật thiết bị.
2. Đợi khoảng 8 giây.
3. Bấm và giữ các nút cảm ứng (H) và (G) cùng lúc.

Màn hình hiển thị một trong 2 cấu hình sau:

- Màn hình hiển thị chữ "Off" (Tắt). Sau 5 giây, màn hình quay lại chế độ bình thường.

- Màn hình hiển thị chữ "On" (Bật). Sau 5 giây, màn hình quay lại chế độ bình thường.

8. TRƯỚC KHI SỬ DỤNG LẦN ĐẦU



Vật liệu đệm kín lồng quay phía sau được gỡ bỏ tự động khi kích hoạt máy sấy lần đầu tiên. Có thể nghe thấy một số tiếng ồn.

Trước khi sử dụng thiết bị lần đầu tiên:

- Vệ sinh lồng quay máy sấy bằng giẻ ướt.
- Bắt đầu chương trình 1 giờ với đồ giặt ẩm.



Vào lúc bắt đầu chu kỳ sấy (3-5 phút đầu tiên), bạn có thể nghe thấy âm thanh ở mức cao hơn một chút. Điều này là do máy nén đang khởi động. Điều này là bình thường đối với các thiết bị được hỗ trợ bằng máy nén chẳng hạn như tủ lạnh và tủ đông.

9. SỬ DỤNG HÀNG NGÀY

9.1 Bắt đầu chương trình mà không trì hoãn

1. Chuẩn bị đồ giặt và cho vào thiết bị.



CÂN TRỌNG!

Đảm bảo rằng khi bạn đóng cửa, đồ giặt không mắc kẹt giữa cửa thiết bị và miếng đệm cao su.

2. Bấm nút on/off (bật/tắt) để bật thiết bị.
3. Cài đặt chương trình và các tùy chọn chính xác cho loại quần áo.

Màn hình hiển thị thời gian chạy chương trình.



Thời gian sấy bạn nhìn thấy trên màn hình khi chọn chương trình sấy đồ cotton liên quan tới trọng lượng sấy là 5 kg và các điều kiện tiêu chuẩn. Thời gian sấy khô thực tế tùy thuộc vào loại vải (số lượng và thành phần), nhiệt độ phòng và độ ẩm của đồ giặt sau giai đoạn quay để sấy.

4. Bấm nút cảm ứng Start/Pause (Bắt Đầu/Tạm Dừng).
Chương trình sẽ khởi động.

9.2 Bắt đầu chương trình với tùy chọn trì hoãn

1. Cài đặt chương trình và các tùy chọn chính xác cho loại quần áo.
2. Bấm đi bấm lại nút delay start (trì hoãn) cho đến khi màn hình hiển thị thời gian hoãn bạn muốn cài đặt.



Bạn có thể trì hoãn chương trình từ tối thiểu 1 giờ đến tối đa 20 giờ.

3. Bấm nút cảm ứng Start/Pause (Bắt Đầu/Tạm Dừng).

Màn hình hiển thị thời gian đếm ngược trì hoãn.

Khi hết thời gian đếm ngược, chương trình bắt đầu hoạt động.



9.3 Thay đổi chương trình

1. Bấm nút bật/tắt để tắt thiết bị
2. Bấm nút bật/tắt để bật thiết bị.
3. Đặt chương trình.

9.4 Khi kết thúc chương trình

Khi chương trình hoàn tất:

- Âm hiệu hoạt động từng hồi.
- Màn hình hiển thị :
- Đèn chỉ báo bật.





- Đèn chỉ báo Bộ lọc  và Bình  có thể sáng lên.
- Đèn chỉ báo Start/Pause (Bắt Đầu/Tạm Dừng) bật.



Thiết bị tiếp tục vận hành với gian đoạn chống nhăn kéo dài khoảng 30 phút trở lên nếu bạn đã cài đặt tùy chọn Extra Anticrease (Chống Nhăn Cao Cấp) (xem chương *Tùy chọn - Extra Anticrease (Chống Nhăn Cao Cấp)*).

Giai đoạn chống nhăn giúp giảm nhăn.

Bạn có thể lấy đồ giặt ra trước khi kết thúc giai đoạn chống nhăn. Để có kết quả tốt hơn, chúng tôi khuyên nghị bạn lấy đồ giặt ra khi giai đoạn này gần hoàn tất.

Khi giai đoạn chống nhăn hoàn tất:

- Màn hình vẫn hiển thị  :  
- Đèn chỉ báo  tắt.

- Đèn chỉ báo Bộ lọc  và Bình  vẫn sáng.
- Đèn chỉ báo Start/Pause (Bắt Đầu/Tạm Dừng) tắt.

1. Bấm nút on/off (bật/tắt) để tắt thiết bị.
2. Mở cửa thiết bị.
3. Lấy quần áo ra.
4. Đóng cửa thiết bị.



Luôn vệ sinh bộ lọc và đổ sạch nước trong khoang chứa nước khi chương trình hoàn tất.

9.5 Chức năng chờ





Để giảm tiêu thụ năng lượng, chức năng này tự động tắt thiết bị:

- Sau 5 phút nếu bạn không bắt đầu chương trình.
- Sau 5 phút từ khi kết thúc chương trình.

10. CÁC MẸO VÀ LỜI KHUYÊN

10.1 Chuẩn bị đồ giặt

- Kéo khóa lại.
- Đóng cúc cài vào chỗ lỗ.
- Không sây dây buộc hoặc ruy-băng bị lỏng (ví dụ: ruy-băng tạp giê). Buộc chặt dây trước khi bắt đầu chương trình.
- Lấy tất cả các đồ vật ra khỏi túi quần áo.
- Lộn lạp bên trong làm từ vải cotton của đồ giặt ra ngoài. Lốp cotton phải hướng ra ngoài.
- Luôn cài đặt chương trình phù hợp với loại đồ giặt.
- Không trộn lẫn đồ sáng màu với tối màu.
- Sử dụng chương trình phù hợp với vải cotton, vải len và hàng dệt kim để tránh co rút.
- Không sấy vượt quá khối lượng tối đa được nêu trong chương trình hoặc được hiển thị trên màn hình.
- Chỉ sấy đồ phù hợp với máy sấy quần áo. Tham khảo nhãn vải trên quần áo.
- Không sấy các loại đồ lớn và nhỏ cùng nhau. Đồ loại nhỏ có thể bị kẹt bên trong đồ loại lớn và vẫn còn ướt.

Nhãn vải	Mô tả
	Đồ giặt phù hợp để sấy.
	Đồ giặt phù hợp để sấy ở nhiệt độ cao hơn.
	Đồ giặt chỉ phù hợp để sấy ở nhiệt độ thấp.
	Đồ giặt không phù hợp để sấy.

11. BẢO TRÌ VÀ LÀM SẠCH

11.1 Vệ sinh bộ lọc

1.

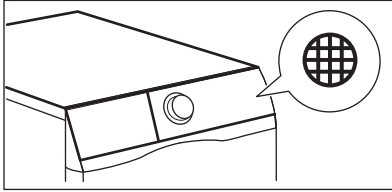

2.

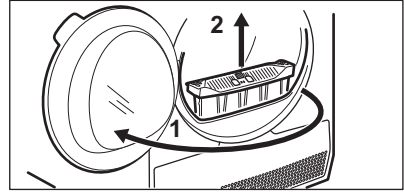

3.

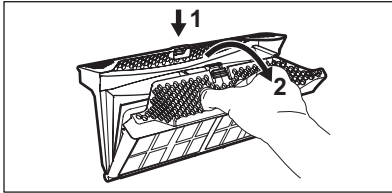

4.

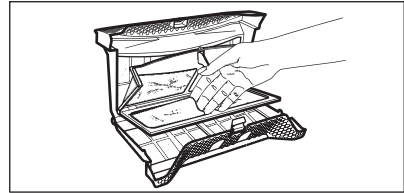

5. 1)

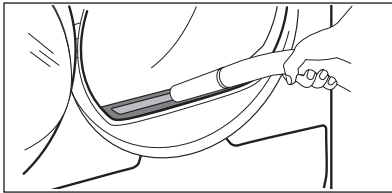

6.

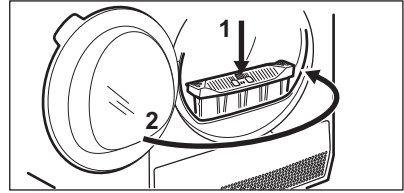

1) Nếu cần thiết, hãy lấy đi các sợi vải tích tụ ở khoang chứa bộ lọc. Bạn có thể sử dụng máy hút bụi.

11.2 Xả khoang chứa nước

1.

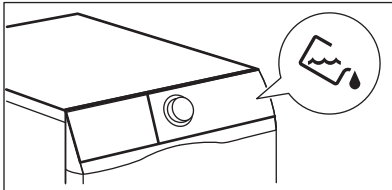

2.

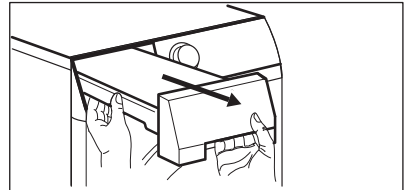

3.

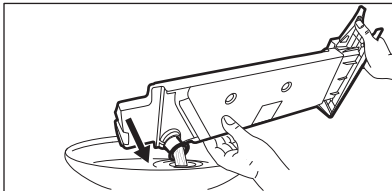

4.

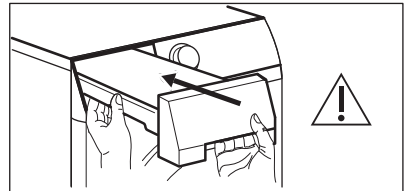

- i** Bạn có thể sử dụng nước từ khoang chứa nước thay cho nước cất (ví dụ: để ủi là bằng hơi nước). Trước khi sử dụng nước này, hãy loại bỏ cặn dư bằng bộ lọc.

11.3 Vệ sinh Bộ trao đổi nhiệt

1.

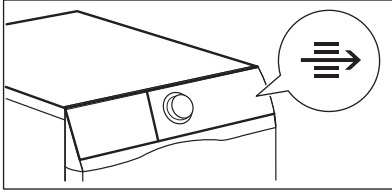

2.

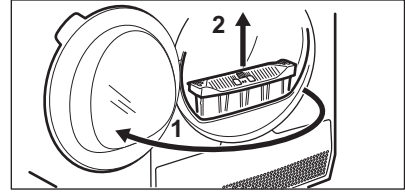

3.

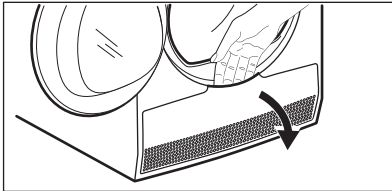

4.

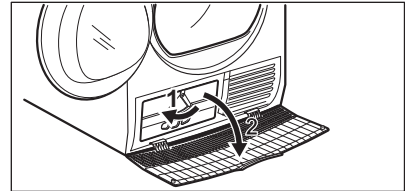

5.

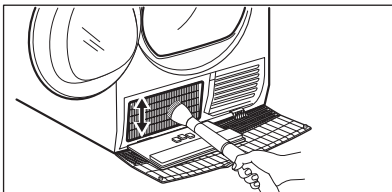

6.

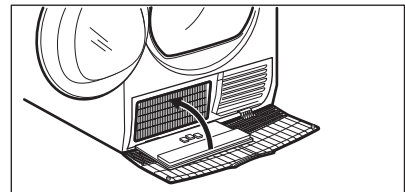

7.

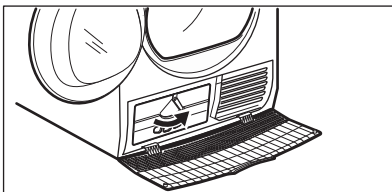

8.

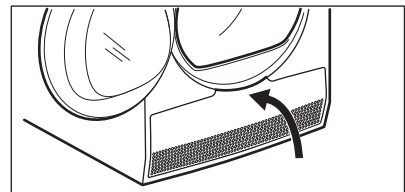

9.

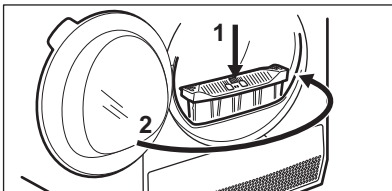

**CẢN TRỌNG!**

Không chạm vào bề mặt kim loại bằng tay trần. Có nguy cơ thương tích. Hãy đeo găng tay bảo hộ. Vệ sinh cẩn thận để tránh làm hư hỏng bề mặt kim loại.

11.4 Làm sạch lồng quay**CẢNH BÁO!**

Ngắt kết nối thiết bị trước khi làm sạch.

Sử dụng chất tẩy rửa xà phòng trung tính tiêu chuẩn để làm sạch bề mặt bên trong lồng quay và bộ phận nâng trống. Lau khô các bề mặt được làm sạch bằng giẻ mềm.

**CẢN TRỌNG!**

Không sử dụng các vật liệu có tính ăn mòn hoặc len thép để làm sạch lồng quay.

11.5 Vệ sinh bảng điều khiển và vỏ thiết bị

Sử dụng chất tẩy rửa bằng xà phòng trung tính tiêu chuẩn để vệ sinh bảng điều khiển và vỏ thiết bị.

Sử dụng miếng vải ẩm để vệ sinh. Dùng giẻ mềm để lau khô các bề mặt được vệ sinh.

**CẢN TRỌNG!**

Không sử dụng chất tẩy rửa đồ nội thất hoặc chất tẩy rửa có thể gây ăn mòn.

11.6 Làm sạch lỗ thông khí

Sử dụng máy hút bụi để loại bỏ bông khỏi lỗ thông khí.

12. KHẮC PHỤC SỰ CỐ

Vấn đề	Giải pháp có thể thực hiện
Bạn không thể bật thiết bị.	Đảm bảo rằng bạn đã cắm phích cắm vào ổ cắm điện. Kiểm tra cầu chì trong hộp cầu chì (lắp đặt trong nhà).
Chương trình không bắt đầu.	Bấm Start/Pause (Bắt Đầu/Tạm Dừng). Đảm bảo rằng cửa thiết bị đã đóng.
Cửa thiết bị không đóng.	Đảm bảo rằng đã lắp đặt bộ lọc chính xác.
	Đảm bảo rằng đồ giặt không mắc kẹt giữa cửa thiết bị và miếng đệm cao su.
Thiết bị ngừng trong khi đang hoạt động.	Đảm bảo rằng khoang chứa nước ráo nước. Bấm Start/Pause (Bắt Đầu/Tạm Dừng) để bắt đầu lại chương trình.
	Nếu khối lượng quần áo quá nhỏ, hãy tăng khối lượng lên hoặc sử dụng chương trình Time Drying (Thời Gian Sấy).
Thời gian chu kỳ quá dài hoặc kết quả sấy không đạt yêu cầu. ¹⁾	Đảm bảo rằng trọng lượng đồ giặt phù hợp với thời gian chạy chương trình.

Vấn đề	Giải pháp có thể thực hiện
	Đảm bảo rằng bộ lọc sạch sẽ.
	Đồ giặt quá ướt. Quay đồ giặt trong máy giặt lại một lần nữa.
	Đảm bảo nhiệt độ phòng cao hơn +5°C và thấp hơn +35°C. Nhiệt độ phòng tối ưu là 19°C đến 24°C.
	Cài đặt Time Drying (Thời Gian Sấy) hoặc chương trình Extra Dry (Thật Khô). ²⁾
Màn hình hiển thị — — —.	Nếu bạn muốn cài đặt chương trình mới, hãy tắt và bật thiết bị.
	Đảm bảo rằng các tùy chọn phù hợp với chương trình.
Màn hình hiển thị mã Lỗi (ví dụ: E51).	Bật và tắt thiết bị. Bắt đầu chương trình mới. Nếu vấn đề tái diễn, hãy liên hệ với trung tâm Dịch vụ.

1) Sau tối đa 5 giờ, chương trình tự kết thúc.

2) Có thể có một số khu vực vẫn còn ẩm khi sấy các đồ vải kích thước rộng (ví dụ: ga trải giường).

12.1 Nếu không đạt được kết quả hài lòng sau khi sấy

- Chương trình được cài đặt không chính xác.
- Bộ lọc bị tắc.
- Bộ trao đổi nhiệt bị tắc.
- Có quá nhiều đồ giặt bên trong thiết bị.
- Lồng quay bẩn.
- Cài đặt cảm biến đo độ dẫn điện không chính xác (Xem chương "*Cài đặt - Điều chỉnh độ ẩm còn lại của đồ giặt*" để cài đặt chính xác hơn).
- Lỗ thông khí bị tắc.
- Nhiệt độ phòng quá thấp hoặc quá cao (nhiệt độ phòng tối ưu là từ 19°C đến 24°C)

13. DỮ LIỆU KỸ THUẬT

Chiều cao x Chiều rộng x Chiều sâu	850 x 600 x 600 mm (tối đa 665 mm)
Chiều sâu tối đa khi đang mở cửa thiết bị	1100 mm
Chiều rộng tối đa khi đang mở cửa thiết bị	950 mm
Chiều cao có thể điều chỉnh được	850 mm (+ 15 mm - quy định tính từ chân máy)
Thể tích lồng quay	118 l
Khối lượng đồ sấy tối đa	8 kg

Điện thế	220-240 V
Tần số	50 Hz
Tổng công suất	900 W
Loại hình sử dụng	Hệ gia đình
Nhiệt độ xung quanh được phép	+ 5°C đến + 35°C
Mức bảo vệ chống sự xâm nhập của các vật rắn và hơi ẩm bằng nắp bảo vệ, trừ trường hợp thiết bị điện áp thấp không có chức năng chống ẩm	IPX4
Sản phẩm này có chứa khí nhà kính flo hóa, được bao kín	
Bộ trí khí	R134a
Trọng lượng	0,30 kg
Chỉ số thể hiện khả năng ảnh hưởng đến sự nóng lên toàn cầu (GWP)	1430

14. HƯỚNG DẪN NHANH

14.1 Sử dụng hàng ngày

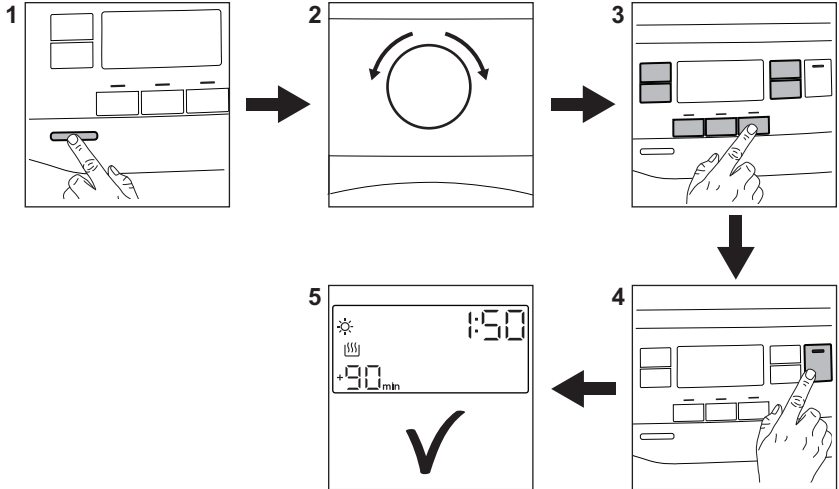

1. Nhấn nút On/Off (Bật/Tắt) để bật thiết bị.
2. Sử dụng núm chương trình để cài đặt chương trình.
3. Cùng với chương trình này, bạn có thể cài đặt 1 hoặc nhiều tùy chọn đặc





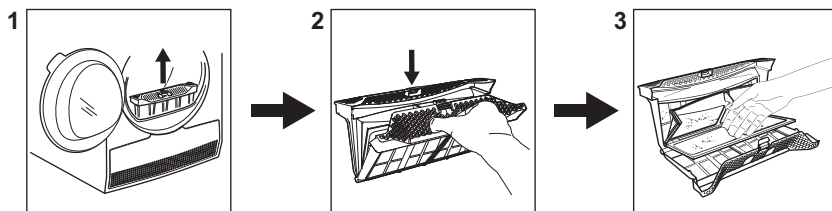





- biệt. Để bật hoặc tắt tùy chọn, hãy chạm vào nút phù hợp.
4. Để khởi động chương trình, hãy chạm vào nút **Start/Pause** (Bắt Đầu/Tạm Dừng).
5. Thiết bị sẽ khởi động.



14.2 Vệ sinh bộ lọc



Cuối mỗi chu kỳ, biểu tượng bộ lọc  xuất hiện trên màn hình và bạn phải vệ sinh bộ lọc.

14.3 Bảng chương trình

Chương trình	Khối lượng 1)	Đặc điểm / Loại vải ²⁾
Favourite (Yêu Thích) ☆	Tùy theo chương trình được ghi nhớ	Bạn có thể thực hiện cấu hình chương trình cùng các tùy chọn và ghi nhớ trong bộ nhớ thiết bị (Xem chương " <i>Cài đặt - Ưu thích</i> ☆").
Cottons (Đồ Cotton)	8 kg	Vải cotton. / 
Mixed (Đồ Hỗn hợp) +	6 kg	Đồ vải hỗn hợp làm từ chất liệu cotton, cotton tổng hợp và sợi tổng hợp. /   
Bedding (Bộ Đồ Giường) +	4,5 kg	Lên tới ba bộ đồ giường, trong đó kích thước của một bộ có thể lớn gấp đôi. /   
Synthetics (Vải Tổng Hợp)	3,5 kg	Sợi tổng hợp và hỗn hợp. /   
Energy Saver (Tiết Kiệm)	8 kg	Chu kỳ dùng để sấy khô đồ vải cotton với mức sấy khô là "cotton cupboard" (tủ cotton) và tiết kiệm năng lượng tối đa. /   
Refresh (Làm Mới)	1 kg	Làm mới đồ dệt may đã được cất trữ.
Drying Rack (Giá Sấy Khô)	1 kg (hoặc 1 đôi giày thể thao)	Để sấy giày thể thao chỉ với Giá Sấy Khô (hãy xem hướng dẫn sử dụng riêng đi kèm cùng Giá Sấy Khô).
Sports (Đồ Thể Thao)	2 kg	Đồ thể thao, vải sợi mỏng và nhẹ, sợi microtex, polyester. /   
Silk (Vải tơ tằm)	1 kg	Sấy nhẹ nhàng đối với vải tơ tằm có thể giặt bằng tay.

Chương trình	Khối lượng 1)	Đặc điểm / Loại vải ²⁾
Shirts (Áo Sơ-Mi)	1,5 kg (hoặc 7 chiếc áo sơ-mi)/	Các loại vải dễ xử lý chỉ cần ủi là ở mức tối thiểu. Kết quả sấy khô có thể khác nhau tùy từng loại vải. Giữ đồ trước khi cho vào thiết bị. Khi chương trình hoàn tất, Ngay lập tức lấy đồ ra và treo lên mặc. / ☺☺☺
Wool (Đồ Len) 	1 kg	  WOOL HAND WASH SAFE <p>Chu kỳ sấy len của máy này đã được The Woolmark Company phê duyệt để sấy quần áo len được dán nhãn "giặt bằng tay" với điều kiện các loại quần áo được sấy khô theo các hướng dẫn do nhà sản xuất máy này phát hành. Hãy làm theo nhãn giữ gìn quần áo để biết về các hướng dẫn dành cho đồ giặt khác. M1525</p>
Delicates (Đồ Mỏng)	4 kg	Các loại vải mỏng như vitco, tơ nhân tạo, acrylic và vải tổng hợp. / ☺☺☺

1) Trọng lượng tối đa áp dụng với đồ khô.

2) Để biết ý nghĩa của nhãn vải, hãy xem chương *GỢI Ý VÀ MẸO: Chuẩn bị đồ giặt.*

15. CÁC VẤN ĐỀ VỀ MÔI TRƯỜNG

Tái chế các vật liệu bằng ký hiệu . Để đồ đóng gói vào các thùng chứa có thể sử dụng để tái chế. Giúp bảo vệ môi trường và sức khỏe con người và tái chế phế liệu của các đồ dùng điện và điện tử. Không vứt bỏ các đồ dùng có đánh dấu

bằng ký hiệu  cùng với chất thải gia dụng. Gửi lại sản phẩm cho cơ sở tái chế ở địa phương của bạn hoặc liên hệ với văn phòng đô thị của bạn.

Phù hợp qui định về giới hạn hàm lượng hóa chất độc hại

(Đáp ứng tiêu chuẩn RoHS)

(Theo Thông tư số 30/2011/TT-BCT, Việt Nam, ngày 10/08/2011)

RoHS

Compliant

www.electrolux.com/shop



136959780-A-042019

