

HÄFELE

INSTRUCTION MANUAL

English

Vietnamese

PRODUCTS NAME: SILENT VACUUM POWER BLENDER

Products Applied: 535.43.271

**Silent Vacuum Power Blender
BR230-19E00**

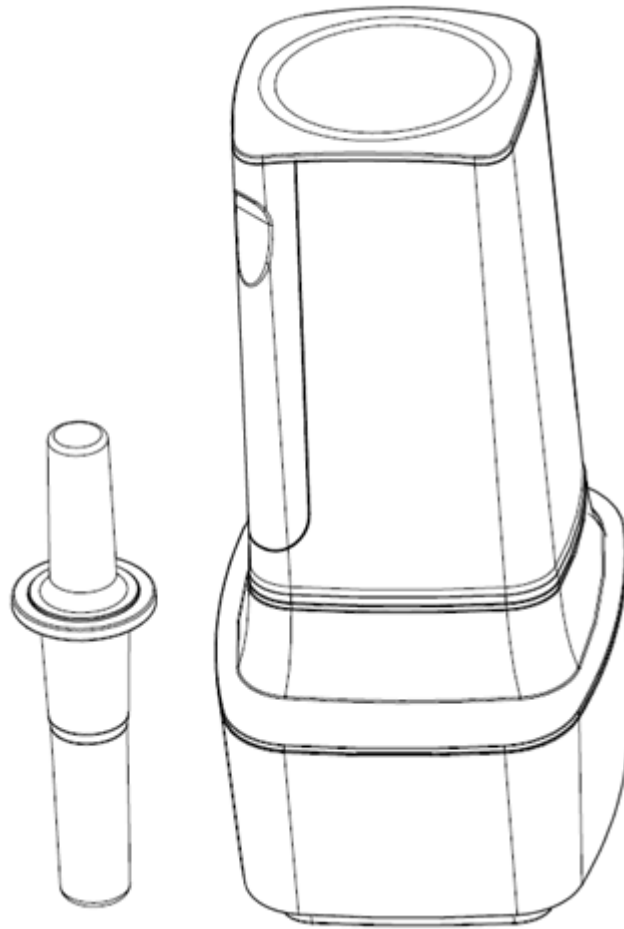

Catalog

Preface

Chapter One	Safety Precautions
Chapter Two	Parts and Functions
Chapter Three	How to use
Chapter Four	Maintenance Cleaning
Chapter Five	Technical Parameters
Chapter Six	Fault analysis & Resolution

Warranty

Thank you for using HAFELE Silent Vacuum Power Blender. In order to correctly use and maintenance of the products, we have specially prepared this manual, please read carefully it before use and proper preservation for future reference.

This manual applies only to HAFELE Silent Vacuum Power Blender . All contents in this manual are only for use and maintenance reference. If there is any matters, welcome you to talk to our company's customer service department for consulting anything. There are also some deficiencies, users are welcomed to put forward valuable suggestions. Hope the HAFELE Silent Vacuum Power Blender can make your life warmer, more convenient and healthy.

Chapter One Safety Precautions

1. The input voltage is 220V~50Hz; don't use power supply, except this voltage and frequency. Please use after confirmed, otherwise it may cause electric shock or fire;
2. When unplug the plug, please hold the head of the plug, not pull the power cord, otherwise it may cause the risk of electric shock or short circuit;
3. When it is not in use, please pull the plug from the socket, otherwise it may cause burns, electric shock, leakage, fire and etc.;
4. Please don't damage, modify, bend, drawing, extrusion or strapping the power cord and pile weight up the power line because the power cord's injury may cause fire or electric shock;
5. Part assembly, dis-assembly and maintenance, please be sure to shut off the power supply firstly, then the plug, so as not to cause any injury;
6. Be sure to cover the lid and the cup holder is installed in place, then start the power supply;
7. During operating, don't open the lid and put fingers, spoon, chopsticks and others into the container in order to avoid causing injury;
8. When washing the blade, be sure not to touch the blade's edge which is so sharp to cut fingers easily;
9. Please do not let the fingers, hair, clothes and so on close to the operating machine;
10. Do not wet or submerged body, otherwise it may result in electric shock or short circuit;

11. Please use a separate socket using more than 10A specifications (If the voltage is 120V, please use more than 20A). If shared with other electrical outlets, the circuit part may lead to abnormal heat and fire;
12. This machine is equipped with the protection device, when the motor works for a long time or overload to make temperature overrun, the thermostat automatically disconnect and then the motor starts automatic protection;
13. It is forbidden to stir a cup body without ingredients or overload use;
14. It is forbidden to touch the blade, rotating wheel and other removable parts during the product is working to avoid being hurt;
15. This product should be stored to the reach of children. Do not let the people whose body is not perfect and mental is disorder or who lack of relatively experience and knowledge (including the children) to use or play it in order to avoid accidents;
16. This product is only applicable to personal or family use;
17. Please assemble the cup with the original factory configuration according to the instructions. We don't recommend using the accessories that are not from the original factory, which will lead to danger or personal injury.

Chapter Two Parts and Functions

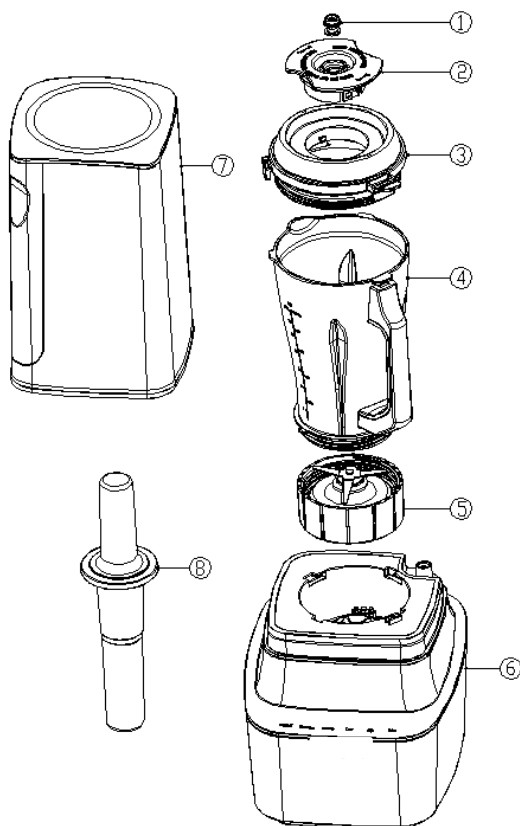

No.	Parts Name	Functions
1	Air release valve	To introduce into the air under the vacuum state
2	Spill-proof cover	To prevent the ingredients from overflowing during the operation
3	Cup cover	To prevent the ingredients from overflowing during the operation
4	Mixing cup	As a container to place food
5	Blade assembly	To mince the ingredients
6	Host	To offer power and control systems to the machine
7	Noise reduction cover	To be vacuum and noise reduction of the cup body
8	Pusher	Stirring to push the ingredients sticking on the wall

Chapter Three How to use

1.The control region

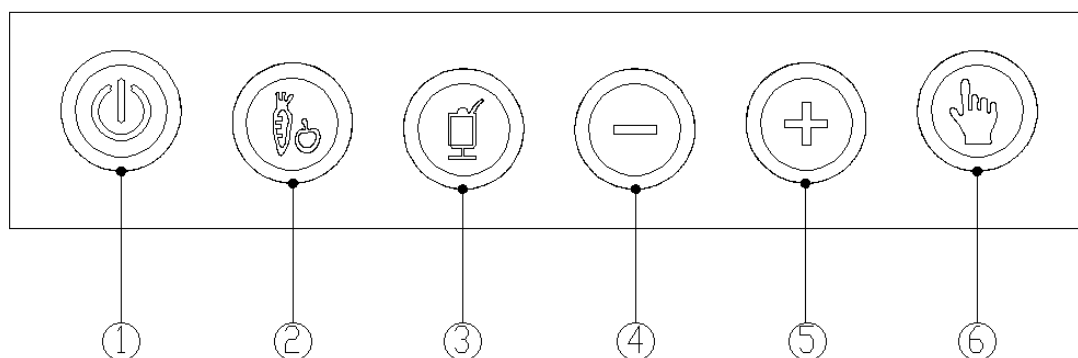

● Function icon explanation:

No.	Name	Symbol
1	Start/off	
2	Whole juice	
3	Smoothie	
4	Low speed	
5	High speed	
6	Pulse	

2.Start/off

- Start: After the cup is installed and the cup lid is covered, the power cord is connected correctly to the power supply, the main engine has been ringing for 6 times, and all the lights are shining six times, only the start/off light is on, the machine enters the power standby mode. And then long press the start/off button, all the lights are on, which means the machine enters the mode of function selection.
- Off: Long press the start/off button for 3 seconds, (if long press this key during the function process), and only the start/off light is on, which means the machine enters the power standby mode.

3.Function selection

- Function button is divided into 3 kinds: one-button function button, speed selection button, and pulse button;

- One-button function;

After the machine enters into the function selection mode, and select the corresponding one-button function button, the machine will work to the end intelligently and quickly (When press this button during the working, the machine will stop working, and then continue to work if press the button again). At the end, the machine will automatically return to the function selection mode;

Whole juice: the machine start to work by low speed. After 3 seconds, the speed gradually increased to high speed mode and working for 5 seconds, then stopped for 2 seconds. The machine restart to work another 8 seconds and then stop for 2 seconds. After 6 cycle and another 20 seconds, the machine will stopped.(During the working period, the countdown will started from the last 90 seconds.)



Smoothie: the motor starts to work and step up to the high speed gradually within 5 seconds and then stop 2 seconds after having worked for 8 seconds. The machine will stop working after 5 cycles.

- Speed selection; (-, +)

After the machine enters into the function selection mode, press "**low speed**" button: this button has two work modes: A、 the motor starts to run and within 3 seconds, the motor can step up to the low speed gradually, and the motor will stop working after continuously working 3 minutes later; B、 During the process of work, after pressing "high speed" button, and then long press the button for 3 seconds, the motor's speed will step up to the top gear one by one per 2 seconds under the condition of the current speed and then stop accelerating, (buzzer will ring once when speed gear is accelerated). If the button is stopped in the middle, the working mode will be transferred to A mode.

Press "**high speed**" button: this button has two work modes: A、 the motor starts to run and step up to the high speed gradually within 5 seconds and then stop working after having worked continuously for 3 minutes; B、 During the process of work, after pressing "low speed" button, and long press this button for 3 seconds, the motor's speed will slow down to the lowest gear one by one per 2 seconds under the condition of the current speed and then stop slowing down, (buzzer will ring once when speed gear slows down). If the button is stopped in the middle, the working mode will be transferred to A mode.

- Pulse ()

Under the mode of function selection, tap the "  to activate, and then long press "  the machine begins to work within 5 seconds; the machine will stop working after loosing the button and then return to the activation mode. The continuous working time of the machine is set up to 60 seconds.

● Whole Juice:

Assembly the mixing cup, then put the noise reduction cover to the host correctly, the magnet of the noise reduction cover touch the pumping switch on the host at this time. Then press the “Whole Juice” key again, the mixing cup is first to vacuum, when the vacuum is drained, the juice function is automatically played until it is finished.

4.How to use;

Before first using the product, please thoroughly clean the parts in contact with the food. Please see“Chapter Four Maintenance cleaning”.

1. Check whether the spill-spoof cover is in place ;

● When“ ▲on the spill-proof cover aligns “ ◻ on the cup cover, it means that the cup has been tightened;

●when “ ▲on the spill-proof cover aligns “ ◻ on the cup cover, it means loosen.

2. Add the prepared ingredients into the cup and then add adequate drinking water (please see the Table of ingredients).

Note: ingredients should not exceed the highest scale line

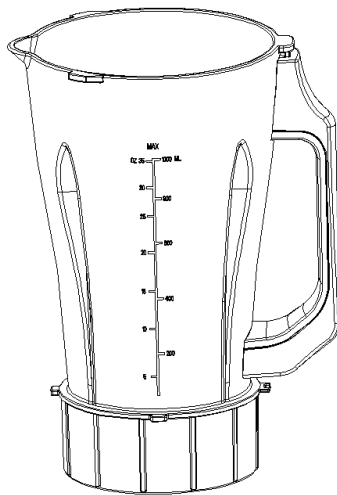

Put into the ingredients

The max water lever of Vacuum is 35oz

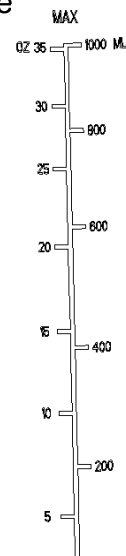

The highest scale line

3. Cover the lid: Firstly cover the lid on the top of the cup, then rotate the lock on the lid in place (see the picture)

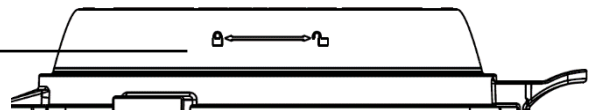
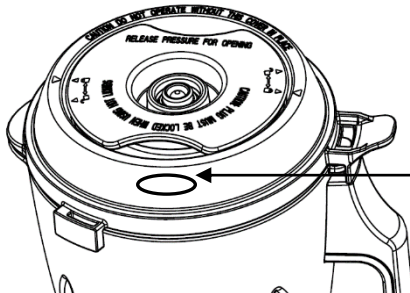

4. Put the cup on the host ;

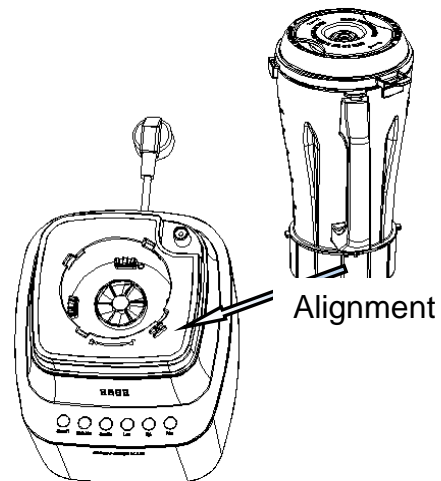

The width of the cup is aimed at the big gap on the host.
Then along the rotation direction to rotate in place.

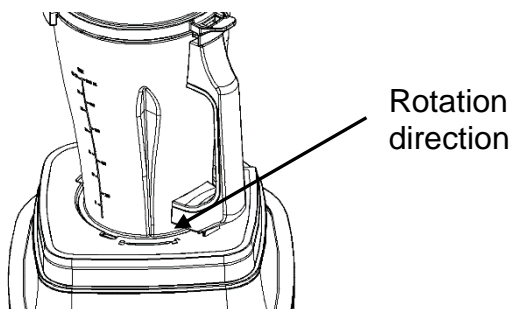

5. To place the noise reduction cover:

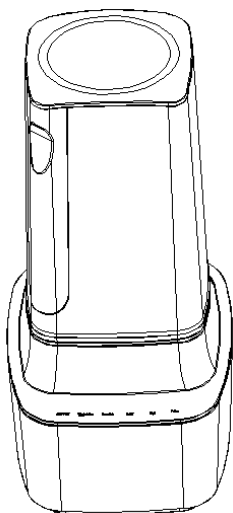

6. Switch on the power supply and select the function, then the machine begins to work .



7. Because of the diversity of ingredients, it will cause food stick on the cup inevitably during the high-speed mixing operation. At this point, please open the spill-proof cover clockwise , And then use the pusher to push food to the mixed position to continue to stirring. ((Note: Please do not use any accessories other than the original factory.)

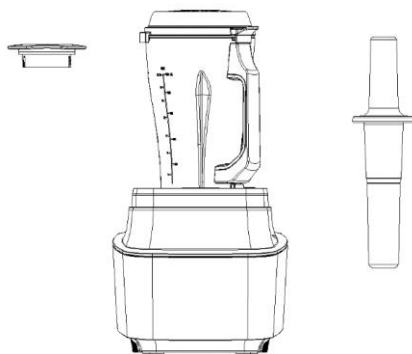

Chapter Four Maintenance Cleaning

1. Please disconnect the power supply before cleaning this product ;
2. Parts need to be cleaned in time after using ;
3. The outside part of host can be wiped with wet cloth, but don't put the host into water or other liquids, nor rinse in water or other liquids ;
4. This product should be stored in a dry place, avoid direct exposure to the sun's ultraviolet rays ;
5. Before storing the product, please be sure that it is clean and dry.

Chapter Five Technical Parameters

Product name	Silent Vacuum Power Blender
Product model	BR230-19E00
Rated voltage	220-240V
Rated frequency	50-60 Hz
Stirred power	1000W
Cup body material	Tritan Material
Cup body capacity	1.0L
Host weight	2.6KG
Cup body weight	0.7KG
Continuous working time	≤3 minutes

Chapter Six Fault analysis & Resolution

Fault phenomenon	Fault analysis	Fault resolution
There is peculiar smell for the first time	Smell of raw materials	After using a few times can eliminate this peculiar smell; place it in a ventilated place
Ingredients can't be broken	Low voltage or voltage instability	To select the power environment corresponding to electric rated voltage and stable voltage
	Ingredients are too little or too much	Stop to adjust component of foods
	Water shortage	Please add water according to the highest "vacuum"/"non-vacuum" water line
The liquid overflow	Too much water	Please add water according to the highest "vacuum"/"non-vacuum" water line
Abnormal vibration noise	The cup is not screw tighten with blade assembly	Screw tighten cup and blade assembly
Blade device/motor device is stuck	Blade is stuck with ingredients	Close the switch, disconnect the power supply to take out the ingredients and then slice the ingredients

 Note: Above are the common faults' removal methods. As for others, please contact our company's customer service department or directly go to our company designated maintenance point to repair, don't dismantle it by you.

Please read the product instructions carefully before using and properly kept! There are some special instructions hereon: all the contents in this manual have been reviewed carefully. If there is any printing errors or misunderstandings about the contents, our company reserves the rights to revise without any prior notice and final interpretation.

HƯỚNG DẪN SỬ DỤNG

TÊN SẢN PHẨM: MÁY XAY SINH TỐ CHÂN KHÔNG

Các mã sản phẩm áp dụng: 535.43.271

Máy xay sinh tố chân không

BR230-19E00

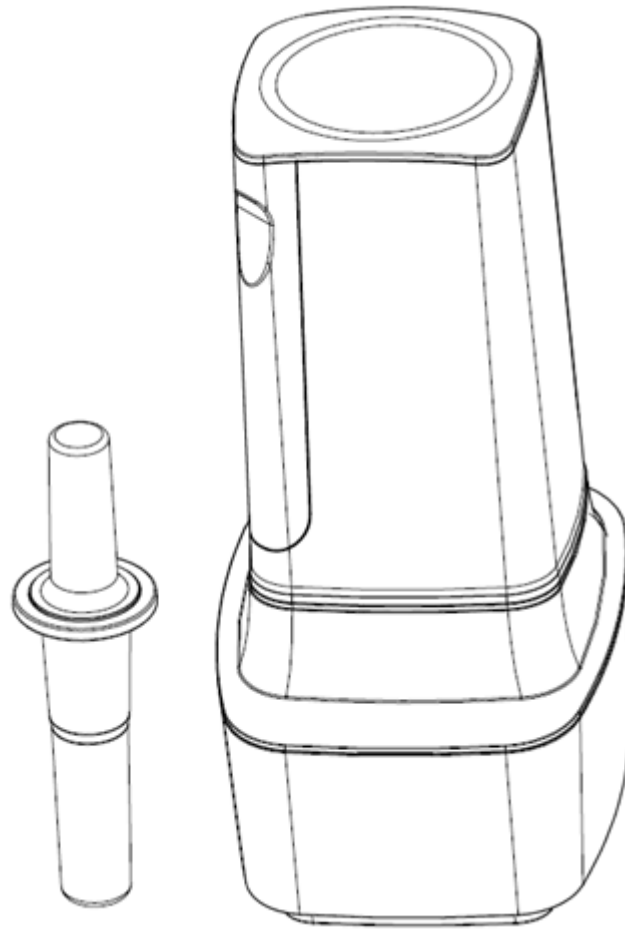

Mục lục

Chương một	Biện pháp an toàn
Chương hai	Các bộ phận và chức năng
Chương ba	Hướng dẫn sử dụng
Chương bốn	Bảo dưỡng - Vệ sinh
Chương năm	Thông số kỹ thuật
Chương sáu	Phân tích & khắc phục lỗi

Lời nói đầu

Cảm ơn bạn đã sử dụng Máy xay sinh tố hút chân không tự động nhãn hiệu HAFELE. Để sử dụng và bảo dưỡng đúng cách sản phẩm này, chúng tôi đã thực hiện sổ tay này, vui lòng đọc kỹ trước khi sử dụng và lưu giữ để tham khảo trong tương lai.

Sổ tay này chỉ được sử dụng cho loạt máy xay sinh tố chân không của công ty HAFELE. Tất cả nội dung trong sổ tay này chỉ được cung cấp để người dùng tham khảo hướng dẫn sử dụng và bảo dưỡng. Nếu có bất kỳ vấn đề gì, vui lòng liên hệ với bộ phận dịch vụ khách hàng của chúng tôi để được tư vấn chi tiết. Nếu có bất kỳ thiếu sót nào, chúng tôi mong quý khách hàng đưa ra các đề xuất có giá trị. Chúng tôi hy vọng rằng máy xay sinh tố hút chân không hiệu HAFELE này giúp cho cuộc sống của bạn thuận tiện hơn và có lợi cho sức khỏe.

Chương một Biện pháp an toàn

- 1 Điện áp đầu vào là 220-240 V ~ 50Hz; không sử dụng nguồn điện khác, ngoại trừ điện áp và tần số này. Vui lòng sử dụng sau khi đã kiểm tra, nếu không có thể gây điện giật hoặc hỏa hoạn;
- 2 Khi rút phích cắm, nên cầm đầu phích cắm, không kéo dây nguồn, nếu không có thể bị điện giật hoặc chập điện;
- 3 Khi không sử dụng, nên rút phích cắm ra khỏi ổ cắm, nếu không có thể bị bỏng, điện giật, dò điện hoặc hỏa hoạn, v.v.;
- 4 Vui lòng không làm hỏng, thay đổi, uốn cong, kéo, ép hoặc buộc dây nguồn và đề lên đường dây điện vì dây nguồn bị hư hại có thể gây ra hỏa hoạn hoặc điện giật;
- 5 Trước khi lắp ráp, tháo dỡ và bảo dưỡng các bộ phận, đầu tiên nên ngắt nguồn điện, sau đó rút phích cắm, để không gây ra bất kỳ thương tích nào;
- 6 Đảm bảo nắp đậy và cối đựng được lắp đặt đúng vị trí, sau đó kết nối với nguồn điện;
- 7 Trong quá trình sử dụng, không mở nắp và đưa ngón tay, thìa, đũa và các dụng cụ khác vào bình đựng tránh gây thương tích;
- 8 Khi rửa lưỡi dao, đảm bảo không chạm vào lưỡi dao sắc nhọn vì có thể dễ dàng gây đứt tay;
- 9 Vui lòng không để ngón tay, tóc, quần áo và các đồ vật khác gần với máy đang hoạt động;
- 10 Không làm ướt hoặc nhúng thân máy vào trong nước, nếu không có thể bị điện giật hoặc chập điện;
- 11 Vui lòng sử dụng ổ cắm riêng với thông số kỹ thuật cao hơn 10A (Nếu điện áp là 120V, vui lòng sử dụng cao hơn 20A). Nếu dùng chung với các ổ cắm điện khác, phần mạch có thể bị quá nhiệt và phát lửa bất thường;
- 12 Máy này được trang bị thiết bị bảo vệ, khi động cơ hoạt động trong thời gian dài hoặc quá tải làm cho nhiệt độ vượt quá mức cho phép, bộ điều chỉnh nhiệt sẽ tự động ngắt và sau đó động cơ bắt đầu chế độ bảo vệ tự động;
- 13 Tuyệt đối không hoạt động thân cối mà không có thực phẩm bên trong hoặc sử dụng quá tải;

- 14 Tuyệt đối không chạm vào lưỡi dao, bánh răng đang quay và các bộ phận có thể tháo rời khác trong khi sản phẩm đang hoạt động để tránh bị tổn thương;
- 15 Sản phẩm này nên được bảo quản tránh xa tầm tay trẻ em. Những người có khiếm khuyết về cơ thể hoặc rối loạn tinh thần hoặc thiếu kinh nghiệm và kiến thức có liên quan (bao gồm cả trẻ em) không được sử dụng hoặc chơi với sản phẩm này để tránh gây tai nạn;
- 16 Sản phẩm này chỉ được sử dụng cá nhân hoặc trong gia đình;
- 17 Vui lòng lắp ráp cối theo hình dạng ban đầu của nhà máy chính hãng theo hướng dẫn. Chúng tôi không khuyến cáo sử dụng phụ tùng không được sản xuất tại nhà máy chính hãng, điều này sẽ gây nguy hiểm hoặc thương tích cá nhân.

Chương hai Các bộ phận và chức năng

1. Nguyên liệu sử dụng của cối xay

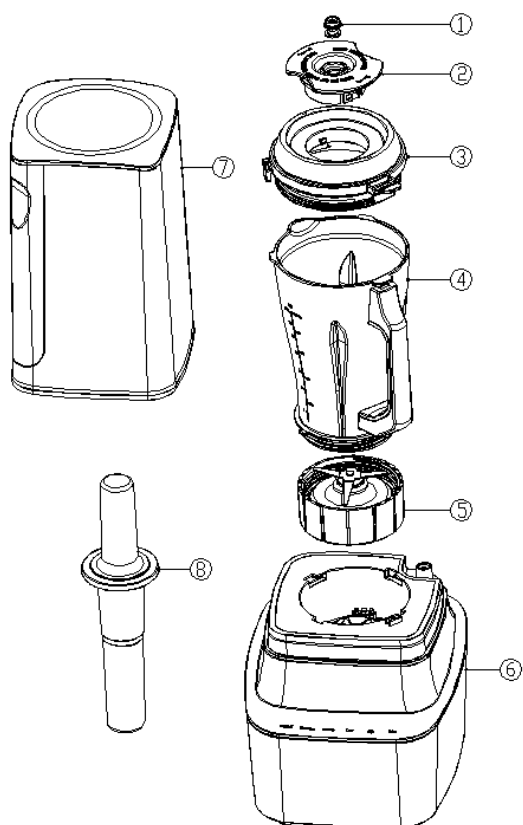



STT	Tên bộ phận	Chức năng
1	Van xả khí	Để thoát ra không khí dưới dạng chân không
2	Nắp chống tràn	Để ngăn nguyên liệu không bị tràn ra ngoài trong khi máy hoạt động
3	Nắp cối	Để ngăn nguyên liệu không bị tràn ra ngoài trong khi máy
4	Cối xay	Là dụng cụ đựng hoặc chứa thực phẩm
5	Bộ phận lưỡi cắt	Để cắt nguyên liệu
6	Thân máy	Cấp điện và hệ thống kiểm soát cho máy
7	Hộp chống ồn	Được hút chân không và chống ồn cho cối
8	Thanh đẩy	Trộn và gạt nguyên liệu dính trên thành cối xay

Chương ba Hướng dẫn sử dụng

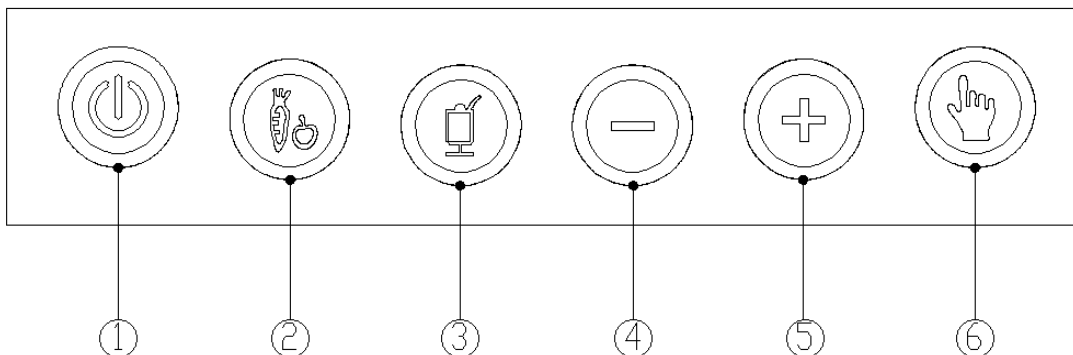
1.Khu vực điều khiển



●Giải thích biểu tượng chức năng:

STT	Tên	Biểu tượng
1	Bật/tắt	
2	Nước ép hoa quả	
3	Sinh tố	
4	Tốc độ chậm	
5	Tốc độ cao	
6	Xay nhanh	

2.Bật/tắt

- **Bật:** Sau khi cối xay được lắp đặt và nắp cối được đậy, dây nguồn được kết nối chính xác với nguồn điện, máy phát ra tiếng beep 6 lần và tắt cả các đèn sáng sáu lần, sau đó chỉ đèn bật/tắt sáng, máy chuyển sang chế độ chờ. Sau đó nhấn nút bật/tắt, tất cả các đèn đều sáng, có nghĩa là máy bắt đầu chế độ lựa chọn chức năng.
- **Tắt:** Nhấn và giữ nút bật/tắt trong 3 giây, (nếu nhấn và giữ nút này trong quá trình hoạt động), và chỉ khi nút bật/tắt sáng, máy chuyển sang chế độ chờ.

3.Lựa chọn chức năng

- Nút chức năng được chia thành 3 loại: nút chức năng một nút, nút lựa chọn tốc độ, và nút xay nhanh;
- **Chức năng một nút:**
Sau khi máy chuyển sang chế độ lựa chọn chức năng và chọn nút chức năng một nút tương ứng, máy sẽ hoạt động linh hoạt và nhanh chóng (Khi nhấn nút này trong khi máy đang làm việc, máy sẽ ngừng hoạt động, sau đó sẽ tiếp tục hoạt động nếu nhấn nút này lần nữa). Cuối cùng, máy sẽ tự động quay trở lại chế độ lựa chọn chức năng;

Nước ép: động cơ bắt đầu hoạt động; đầu tiên, động cơ khởi động từ từ và chạy 8s, sẽ tự động dừng 2s. Tiếp tục chu kì hoạt động 8s và dừng 2s đến 1 phút 30s máy sẽ tự động tắt. Kết thúc chu trình.



Sinh tố: động cơ bắt đầu hoạt động và đạt dần đến tốc độ cao trong vòng 5 giây và sau đó dừng lại 2 giây sau khi đã hoạt động được 8 giây. Máy sẽ ngừng hoạt động sau 5 chu kỳ liên tiếp như vậy.

● **Lựa chọn tốc độ; (-, +)**

Sau khi máy chuyển sang chế độ lựa chọn chức năng, nhấn nút “tốc độ chậm”: nút này có hai chế độ làm việc: A、động cơ bắt đầu chạy và trong vòng 3 giây, động cơ có thể đạt dần đến tốc độ thấp và động cơ sẽ ngừng hoạt động sau khi hoạt động liên tục trong 3 phút sau đó; B、Trong quá trình làm việc, sau khi nhấn nút "tốc độ cao" và sau đó nhấn và giữ nút này trong 3 giây, tốc độ của động cơ sẽ đạt mức cao nhất trong mỗi 2 giây trong điều kiện tốc độ đang thực hiện và sau đó tốc độ tiếp tục tăng, (còi sẽ kêu một lần khi tốc độ được tăng). Nếu nút này dừng giữa chừng, chế độ làm việc này sẽ được chuyển sang chế độ A.

Nhấn nút “tốc độ cao”: nút này có hai chế độ làm việc: A、động cơ bắt đầu chạy và đạt dần đến tốc độ cao trong vòng 5 giây và sau đó ngừng hoạt động sau khi đã hoạt động liên tục trong 3 phút; B、Trong quá trình làm việc, sau khi nhấn nút “tốc độ chậm” và nhấn và giữ nút này trong 3 giây, tốc độ của động cơ sẽ giảm dần xuống mức thấp nhất trong mỗi 2 giây trong điều kiện tốc độ đang thực hiện và sau đó tốc độ tiếp tục giảm, (còi sẽ kêu một lần khi tốc độ được giảm). Nếu nút này dừng giữa chừng, chế độ làm việc này sẽ được chuyển sang chế độ A.

● **Xay nhanh ()**

Trong chế độ lựa chọn chức năng, chạm vào "  " để kích hoạt và sau đó nhấn và giữ "  ", máy bắt đầu hút động trong vòng 5 giây; máy sẽ ngừng hoạt động sau khi thả tay khỏi nút và sau đó quay trở về chế độ kích hoạt. Thời gian hoạt động liên tục của máy này được cài đặt lên tới 60 giây.

● **Công nghệ chân không:**



Lắp cối xay, sau đó đặt hộp chống ồn vào thân máy một cách chính xác, nam châm của hộp chống ồn chạm vào công tắc áp lực trên thân máy tại thời điểm này. Sau đó nhấn nút “Nước ép” một lần nữa, cối xay bắt đầu được hút chân không, khi chân không được hút hết, chức năng ép trái cây sẽ tự động thực hiện cho đến khi hoàn thành.

4.Hướng dẫn sử dụng:

Trước khi sử dụng lần đầu tiên, vui lòng làm sạch các bộ phận tiếp xúc với thực phẩm. Vui lòng xem “Chương bốn Bảo dưỡng - Vệ sinh”.

1. Kiểm tra xem nắp chống tràn đã được lắp đúng vị trí hay chưa;

● Khi “  ” trên nắp chống tràn khớp với “  ” nắp cối, có nghĩa là cối đã được vặn chặt;

● khi “  ” trên nắp chống tràn không khớp với “  ” nắp cối, có nghĩa là cối không được vặn chặt.

2. Thêm nguyên liệu đã chuẩn bị vào cối xay và thêm lượng nước phù hợp (vui lòng xem Bảng nguyên liệu).

Ghi chú: Nguyên liệu không được vượt quá mức phạm vi tối đa.

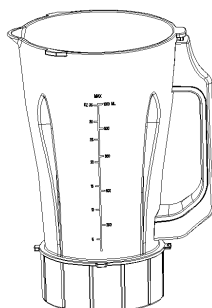

Mức tối đa

Mức nước tối đa của máy hút chân không là 35oz

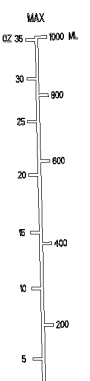

3.Đậy nắp: Đầu tiên, đẩy nắp lên phía trên của cối xay, sau đó xoay khóa trên nắp vào đúng vị trí (xem hình minh họa)

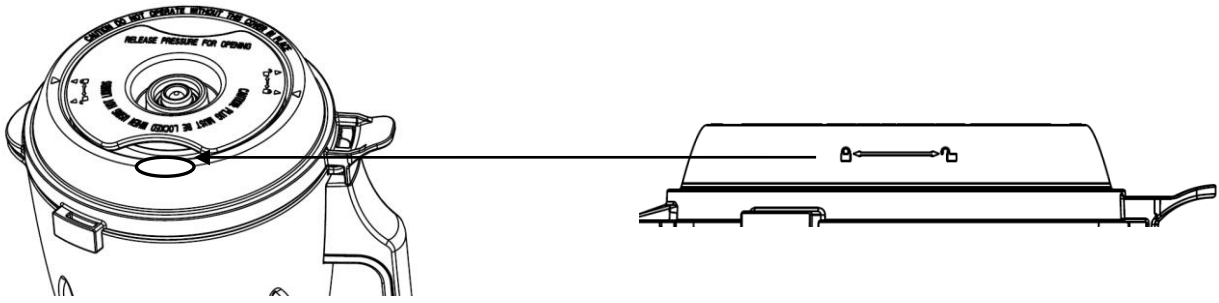

4.Đặt cối xay lên thân máy;

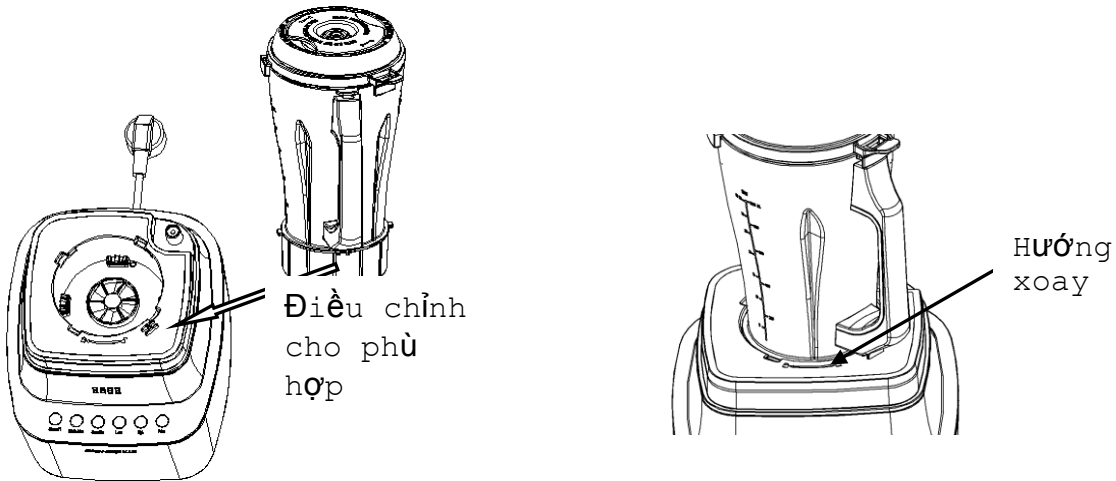

Chiều rộng của cối là khoảng không gian lớn phía trên thân máy. Sau đó xoay điều chỉnh để vào đúng vị trí.

5.Đặt hộp chống ồn:

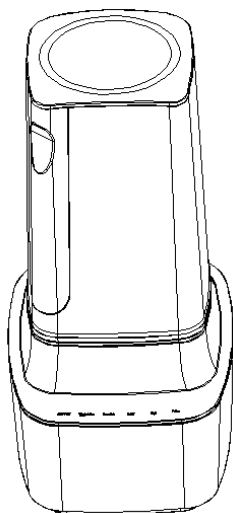

6.Kết nối nguồn điện và lựa chọn chức năng, sau đó máy bắt đầu hoạt động.

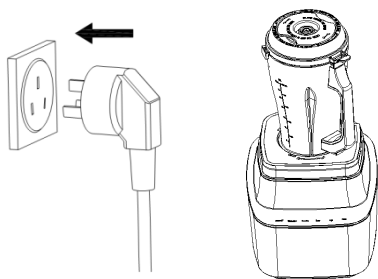

7. Do sự đa dạng của các thành phần, nên thức ăn sẽ dính vào cối xay trong quá trình xay tốc độ cao. Tại thời điểm này, vui lòng mở nắp chống tràn theo chiều kim đồng hồ, và sau đó sử dụng thanh đẩy để đẩy thức ăn đến vị trí xay để tiếp tục xay. (Lưu ý: Không sử dụng các dụng cụ khác không được sản xuất tại nhà máy chính hãng.)

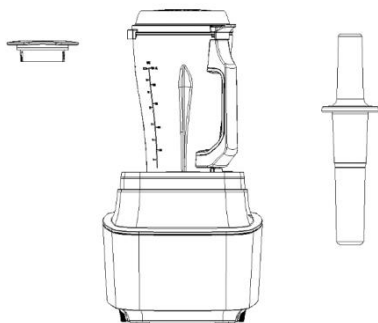

Chương bốn Bảo dưỡng - Vệ sinh

1. Vui lòng ngắt kết nối nguồn điện trước khi vệ sinh sản phẩm này;
2. Các bộ phận cần phải được vệ sinh sau một thời gian sử dụng;
3. Bề ngoài của thân máy có thể được lau bằng vải ướt, nhưng tuyệt đối không nhúng thân máy vào nước hoặc các chất lỏng khác, cũng không rửa bằng nước hoặc các chất lỏng khác;
4. Sản phẩm này nên được bảo quản ở nơi khô ráo, tránh tiếp xúc trực tiếp với ánh sáng mặt trời;
5. Trước khi lưu trữ sản phẩm, vui lòng đảm bảo rằng sản phẩm này phải sạch và khô.

Chương năm Thông số kỹ thuật

Tên sản phẩm	Máy xay sinh tố chân không
Model sản phẩm	BR230-19E00
Điện áp định mức	220-240V
Tần số định mức	50-60Hz
Công suất xay	1000W
Nguyên liệu cối	Vật liệu Tritan
Dung tích cối	1.0L
Trọng lượng thân máy	2.6KG
Trọng lượng cối	0.7KG
Thời gian hoạt động liên tục	≤3 phút

Chương sáu Phân tích & khắc phục lỗi

Hiện tượng lỗi	Phân tích lỗi	Khắc phục lỗi
Có mùi lạ ở lần sử dụng đầu tiên	Mùi của nguyên liệu	Sau khi sử dụng vài lần, mùi lạ sẽ không còn; nên đặt sản phẩm ở nơi thông thoáng
Nguyên liệu không thể cắt	Điện áp thấp hoặc không ổn định	Để chọn nguồn điện tương ứng với điện áp định mức và điện áp ổn định
	Nguyên liệu quá nhỏ hoặc quá to	Ngừng hoạt động để điều chỉnh kích cỡ nguyên liệu
	Thiếu nước	Vui lòng đổ thêm nước đến vạch nước “hút chân không”/không hút chân không” cao nhất
Chất lỏng bị tràn	Quá nhiều nước	Vui lòng đổ thêm nước đến vạch nước “hút chân không”/không hút chân không” cao nhất
Độ ồn rung bất thường	Cối xay không được vặn chặt với bộ phận lưỡi cắt	Vặn chặt cối xay vào với bộ phận lưỡi cắt
Lưỡi cắt/động cơ bị kẹt	Lưỡi cắt bị kẹt do thực phẩm	Đóng công tắc, ngắt kết nối với nguồn điện để lấy nguyên liệu ra và cắt nguyên liệu

 Lưu ý: Trên đây là cách xử lý những lỗi thông thường. Đối với những lỗi khác, vui lòng liên hệ với bộ phận dịch vụ khách hàng của công ty chúng tôi hoặc trực tiếp đến cơ sở bảo hành của chúng tôi để sửa chữa, không được tự ý sửa chữa.

Vui lòng đọc kỹ hướng dẫn sử dụng sản phẩm này trước khi sử dụng và lưu giữ để tham khảo!

Đây là những hướng dẫn đặc biệt: nên đọc kỹ tất cả những nội dung trong sổ tay này. Nếu có lỗi in ấn hoặc hiểu lầm về nội dung, công ty của chúng tôi có quyền thay đổi mà không cần thông báo trước và có quyền giải thích cuối cùng.

HÄFELE

Häfele VN LLC.

Phone: (+84 28) 39 113 113

:

