

HƯỚNG DẪN SỬ DỤNG

MÁY GIẶT



Trước khi bắt đầu lắp đặt, hãy đọc kỹ những hướng dẫn này. Điều này sẽ đơn giản hoá quá trình lắp đặt và đảm bảo sản phẩm được lắp đặt đúng cách và an toàn. Để hướng dẫn này ở gần sản phẩm sau khi lắp đặt để sau này tham khảo.

VI TIẾNG VIỆT

T2350VSAB

T2351VSAB



MFL70761353
Rev.01_060620

www.lg.com

Copyright © 2020 LG Electronics Inc. All Rights Reserved

MỤC LỤC

Hướng dẫn này có thể có các hình ảnh hoặc nội dung khác với kiểu máy mà bạn đã mua. Hướng dẫn sử dụng này có thể được thay đổi bởi nhà sản xuất.

HƯỚNG DẪN AN TOÀN	4
HƯỚNG DẪN AN TOÀN QUAN TRỌNG	4
LẮP ĐẶT	10
Bộ phận và thông số kỹ thuật.....	10
Yêu cầu Không gian Lắp đặt.....	12
Kết nối ống cấp nước.....	13
Lắp đặt Ống Xả nước	14
Giữ thẳng bằng cho Thiết bị.....	15
VẬN HÀNH.....	16
Tổng quan về vận hành	16
Chuẩn bị đồ giặt.....	16
Thêm chất tẩy, nước xả vải và nước tẩy	18
Bảng Điều khiển.....	20
Chương trình Giặt.....	22
Các tùy chọn và chức năng bổ sung.....	23
CHỨC NĂNG THÔNG MINH	27
Ứng dụng LG ThinQ.....	27
Smart Diagnosis.....	27
BẢO TRÌ.....	28
Vệ sinh sau mỗi lần giặt.....	28
Vệ sinh thiết bị định kỳ	28
XỬ LÝ SỰ CỐ.....	31
Trước khi thực hiện cuộc Gọi Dịch vụ	31
Không bảo hành có giới hạn	38

Các hướng dẫn an toàn sau đây nhằm mục đích ngăn chặn các rủi ro hoặc hư hỏng không thể lường trước từ việc vận hành sản phẩm không an toàn hoặc không đúng cách.

Các hướng dẫn được chia thành hai phần 'CẢNH BÁO' và 'THẬN TRỌNG' như được mô tả bên dưới.



Biểu tượng này được hiển thị để cho biết các vấn đề và thao tác vận hành có thể gây ra rủi ro. Hãy đọc cẩn thận phần có biểu tượng này và thực hiện theo các hướng dẫn để tránh rủi ro.



CẢNH BÁO

Biểu tượng này cho biết nếu không thực hiện theo các hướng dẫn có thể gây ra thương tích nghiêm trọng hoặc tử vong.



THẬN TRỌNG

Biểu tượng này cho biết nếu không thực hiện theo các hướng dẫn có thể gây ra thương tích nhẹ hoặc hư hỏng sản phẩm.

HƯỚNG DẪN AN TOÀN QUAN TRỌNG



CẢNH BÁO

Để giảm rủi ro cháy, nổ, tử vong, điện giật, thương tích hoặc bỏng ở người khi sử dụng sản phẩm này, hãy thực hiện theo các biện pháp phòng ngừa cơ bản, bao gồm các điều sau:

An toàn kỹ thuật

- Thiết bị này không nhằm dành cho những người (bao gồm trẻ em) có năng lực thể chất, giác quan hoặc tinh thần bị suy giảm, hoặc thiếu kinh nghiệm và kiến thức sử dụng nếu họ không có sự giám sát hoặc hướng dẫn liên quan đến việc sử dụng thiết bị từ người chịu trách nhiệm về sự an toàn của họ.
- Trẻ em cần phải được giám sát để đảm bảo rằng các bé không chơi đùa với thiết bị.

- Nếu dây điện bị hỏng thì cần được thay thế bởi nhà sản xuất, nhân viên dịch vụ hoặc người đạt yêu cầu tương tự để tránh nguy hiểm.
- Sử dụng ống hoặc bộ ống mới được cung cấp kèm theo thiết bị. Việc sử dụng lại các ống cũ có thể gây ra hiện tượng rò rỉ nước và làm hỏng tài sản về sau.
- Không được để các cửa thông gió bị thảm cản trở.
- Thiết bị này chỉ được sử dụng trong sinh hoạt và không được dùng trong các trường hợp sau:
 - Khu vực nhà ăn của nhân viên trong các cửa hàng, văn phòng và các nơi làm việc khác;
 - Nông trường;
 - Bởi các khách hàng trong khách sạn, nhà nghỉ và trong các loại hình nhà ở khác;
 - Các nhà nghỉ cung cấp giường và bữa sáng;
 - Các khu vực sử dụng chung trong các căn hộ hoặc tại các cửa hiệu giặt quần áo
- Áp lực cấp nước phải đạt từ 30 đến 800 kPa.
- Công suất tối đa đối với các chu trình giặt quần áo khô là:

T2350VSAB	T2351VSAB
10,5 kg	11,5 kg

Lắp đặt

- Dùng bao giẻ cố gắng vận hành thiết bị nếu thiết bị hư hỏng, trực trực, bị tháo rời từng phần, thiếu hoặc gãy các bộ phận, kể cả dây hoặc phích cắm bị hỏng.
- Thiết bị này chỉ nên được vận chuyển bởi hai hoặc nhiều người để giữ thiết bị một cách chắc chắn.
- Không lắp đặt thiết bị ở nơi có nhiều bụi và ẩm thấp. Không lắp đặt hoặc bảo quản thiết bị ở bất kỳ khu vực ngoài trời hoặc ở bất kỳ chỗ nào chịu tác động của điều kiện thời tiết như ánh sáng mặt trời trực tiếp, gió, mưa hoặc nhiệt độ dưới mức đóng băng.
- Đảm bảo phích cắm điện được cắm toàn bộ vào ổ cắm điện.

- Không được cắm thiết bị vào ổ cắm nhiều cổng hoặc dây cáp điện mở rộng.
- Không sửa đổi phích cắm được cung cấp kèm theo thiết bị. Nếu phích cắm không vừa với ổ cắm, hãy nhờ thợ điện có đủ trình độ chuyên môn lắp đặt đúng loại ổ cắm.
- Thiết bị này phải được nối đất. Trong trường hợp xảy ra trục trặc hoặc hỏng máy, việc nối đất sẽ giảm thiểu rủi ro điện giật bằng cách truyền dòng điện đi theo đường có điện trở nhỏ nhất.
- Thiết bị này được trang bị dây điện có dây dẫn nối đất và phích cắm nối đất. Phích cắm phải được cắm vào ổ cắm phù hợp, được lắp đặt và nối đất theo các quy tắc và quy định địa phương.
- Việc kết nối dây dẫn nối đất thiết bị không đúng cách có thể gây ra rủi ro điện giật. Xác nhận lại với thợ điện hoặc nhân viên dịch vụ có đủ trình độ chuyên môn nếu bạn nghi ngại không biết thiết bị có được nối đất đúng cách hay không.
- Siết chặt ống xả tại các đầu nối để tránh bị bật ra.
- Đối với một số kiểu máy chỉ có một van cấp nước, không kết nối với nước nóng. Chỉ kết nối với nước lạnh.

Vận hành

- Không sử dụng các vật thể sắc nhọn như dao hoặc kéo để can thiệp hoặc tác động vào thiết bị.
- Không thử tách các tấm che chắn hoặc tháo rời thiết bị.
- Không sửa chữa hoặc thay thế bất kỳ bộ phận nào của thiết bị. Mọi việc sửa chữa và bảo trì phải do nhân viên dịch vụ có đủ trình độ chuyên môn thực hiện trừ khi được khuyến nghị cụ thể trong Hướng dẫn sử dụng này. Chỉ sử dụng các phụ tùng thay thế chính hãng.
- Không đặt các loài động vật, chẳng hạn như thú cưng vào trong thiết bị.
- Không để vật liệu dễ cháy chẳng hạn như sợi vải, giấy, giẻ lau, hoá chất v.v. ở khu vực bên dưới và xung quanh thiết bị.
- Không để hở cửa thiết bị. Trẻ em có thể trèo lên cửa hoặc bò vào trong thiết bị, gây hư hỏng hoặc thương tích.

- Không giặt hoặc sấy các đồ đã được vệ sinh, giặt, ngâm hoặc dính các chất dễ cháy hoặc dễ nổ (như sáp, chất tẩy sáp, dầu, sơn, xăng, chất tẩy nhờn, dung môi tẩy khô, dầu hỏa, chất tẩy vết bẩn, nhựa thông, dầu thực vật, dầu ăn, acetone, cồn, v.v.). Sử dụng không đúng cách có thể gây cháy nổ.
- Không bao giờ đưa tay vào bên trong thiết bị khi thiết bị đang hoạt động. Đợi cho đến khi lồng giặt hoàn toàn dừng hẳn.
- Nếu nước rò rỉ ra từ thiết bị, ngắt kết nối điện và liên hệ với trung tâm thông tin khách hàng LG Electronics.
- Tắt vòi nước để giảm áp lực lên ống và van và giảm thiểu sự rò rỉ khi xảy ra vỡ hoặc nứt đường ống. Kiểm tra tình trạng của ống cấp; chúng có thể cần thay thế sau 5 năm.
- Không sử dụng hoặc bảo quản các chất dễ cháy hay bắt cháy (ví dụ benzen, cồn, hóa chất, LPG, bình xịt dễ cháy, thuốc trừ sâu, chất làm sạch không khí, mỹ phẩm, vv) gần thiết bị.
- Nếu có rò rỉ khí (isobutan, propan, khí tự nhiên v.v.) trong nhà, không được chạm vào thiết bị hay phích cắm điện và thông gió khu vực ngay lập tức.
- Nếu ống xả hoặc ống cấp bị đóng băng trong mùa đông, chỉ sử dụng thiết bị sau khi tan tuyết.
- Giữ tất cả các bột giặt/nước giặt, nước xả vải và chất tẩy trắng tránh xa trẻ em.
- Không được chạm vào phích cắm hoặc các phần điều khiển thiết bị bằng tay ướt.
- Không được gập cong dây điện quá mức hoặc đặt một vật nặng lên dây.
- Không được đặt bàn tay, bàn chân hoặc bất cứ thứ gì bên dưới thiết bị khi thiết bị đang hoạt động.
- Tránh tiếp xúc với nước xả từ thiết bị trong quá trình giặt.
- Đảm bảo bộ phận thoát nước đang hoạt động đúng cách. Nếu nước không được thoát, sàn nhà của bạn có thể bị ngập.
- Nếu trong quá trình vắt, việc mở cửa lồng giặt không dừng lồng giặt trong khoảng 10 giây, ngay lập tức ngắt kết nối thiết bị đang vận hành và liên hệ với đại lý hoặc trung tâm dịch vụ LG Electronics của bạn.

- Không sử dụng ổ cắm điện, thiết bị dây dẫn điện và dây nối dài có công suất chịu tải nhỏ hơn công suất định mức của thiết bị.
- Khi nhiệt độ không khí cao và nhiệt độ nước thấp, sự ngưng tụ có thể xảy ra và do đó làm ướt sàn nhà.
- Lau sạch vết bẩn hoặc bụi trên các phần tiếp xúc của phích cắm.
- Trong một số điều kiện, khí hydro có thể sinh ra trong bình nước nóng không được sử dụng trong hai tuần hoặc hơn. Khí hydro có thể phát nổ trong những trường hợp này. Nếu nước nóng đã không được sử dụng trong hai tuần hoặc hơn, hãy tránh khả năng bị hư hỏng hoặc tổn hại bằng cách bật tắt cả vòi nước nóng và để chúng chảy trong vài phút. Làm điều này trước khi sử dụng bất kỳ thiết bị điện nào được nối với hệ thống nước nóng. Thao tác đơn giản này sẽ làm cho khí hydro tích tụ được thoát ra. Vì khí dễ cháy, nên không hút thuốc hoặc sử dụng lửa hoặc thiết bị trong quá trình này.

Bảo trì

- Rút phích cắm điện khi bạn vệ sinh thiết bị.
- Cắm chặt phích cắm vào ổ cắm sau khi loại bỏ hết hơi ẩm và bụi bẩn.
- Không phun nước vào bên trong hoặc bên ngoài thiết bị để vệ sinh thiết bị.
- Không bao giờ rút phích cắm thiết bị bằng cách kéo dây điện. Luôn cầm chặt phích cắm và kéo thẳng phích cắm ra khỏi ổ cắm.
- Chỉ nhân viên có trình độ của trung tâm dịch vụ LG Electronics mới được tháo rời, sửa chữa, hoặc thay đổi thiết bị. Liên hệ với trung tâm thông tin khách hàng LG Electronics nếu bạn cần di chuyển và lắp đặt thiết bị tại một địa điểm khác.

Tiêu hủy

- Hãy rút phích cắm trước khi vứt bỏ thiết bị cũ. Cắt bỏ dây cáp ngay phía sau thiết bị để phòng ngừa sử dụng nhầm.
- Để tất cả vật liệu đóng gói (chẳng hạn như túi nhựa và xốp) cách xa trẻ em. Vật liệu đóng gói có thể gây ngạt thở.
- Tháo rời cửa trước khi thải bỏ hoặc vứt bỏ thiết bị này để tránh gây nguy hiểm cho trẻ nhỏ hoặc các động vật nhỏ bị mắc kẹt bên trong.

Bộ phận và thông số kỹ thuật

LƯU Ý

- Hình dạng bên ngoài và các thông số kỹ thuật có thể thay đổi mà không báo trước để cải thiện chất lượng thiết bị.

Mặt trước

* Tính năng này chỉ có ở một số kiểu máy.

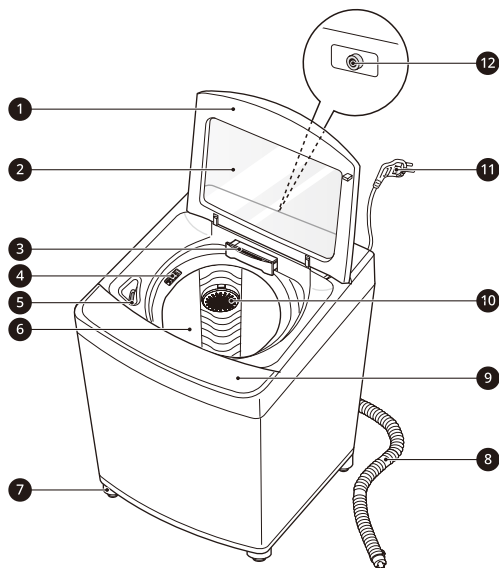

- 1 Cửa
- 2 Kính cường lực
- 3 Ngăn Kéo Bộ Phân Phối Chất Tẩy
- 4 Ngăn đựng nước xả vải
- 5 Ngăn cấp chất tẩy
- 6 Lồng giặt
- 7 Chân Chỉnh Thăng Bằng
- 8 Ống Xả*
- 9 Bảng Điều khiển
- 10 Bộ lọc xơ vải
- 11 Dây điện
- 12 Nguồn cấp nước lạnh

Các phụ kiện

* Tính năng này chỉ có ở một số kiểu máy.

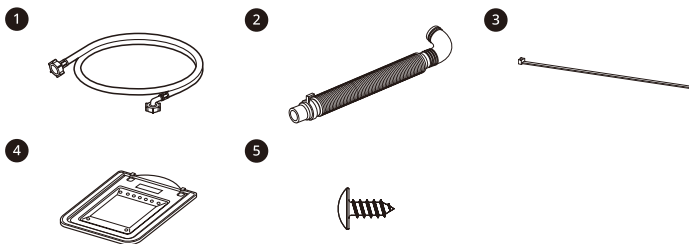

- ❶ Ống cấp nước lạnh
- ❷ Ống Xả
- ❸ Dây rút*
- ❹ Nắp chống chuột
- ❺ Vít của nắp chống chuột

Thông số kỹ thuật

Kiểu máy	T2350VSAB T2351VSAB
Nguồn Điện	220 V~, 50 Hz
Kích thước (Chiều rộng x Độ dày x Chiều cao)	590 mm x 606 mm x 960 mm
Trọng lượng Sản phẩm	39 kg

Yêu cầu Không gian Lắp đặt

Trước khi lắp đặt thiết bị, hãy kiểm tra các thông tin sau để lắp đặt thiết bị ở nơi phù hợp.

Địa điểm lắp đặt

- Lắp thiết bị trên sàn phẳng được làm bằng vật liệu cứng đủ vững để hỗ trợ khi thiết bị được tải đầy. (Độ dốc cho phép bên dưới thiết bị là: 1°)
- Không có làm cân bằng sàn không bằng phẳng bằng cách đặt các miếng gỗ, bìa cứng hay vật liệu tương tự bên dưới thiết bị.
- Nếu không thể tránh bố trí thiết bị kế bên bếp ga hoặc bếp than hoặc củi thì phải đặt một lớp cách nhiệt (85 X 60 cm) phủ lá nhôm ở bên phía đối diện bếp ga hoặc bếp lò giữa hai thiết bị.
- Đảm bảo rằng khi lắp đặt thiết bị, kỹ thuật viên bảo trì có thể dễ dàng tiếp cận được thiết bị trong trường hợp hỏng máy.
- Khoảng hở thêm nên cách tường **10 cm** với mặt sau và **2 cm** đối với mặt bên phải và bên trái.

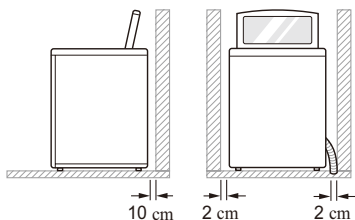

⚠ CẢNH BÁO

- Chỉ được dùng thiết bị này cho mục đích sinh hoạt trong gia đình và không nên dùng thiết bị này trong các trường hợp cần sự di động.

LƯU Ý

- Không lắp đặt thiết bị trên bề mặt hay bệ, đế hay giá được nâng lên. Việc này có thể gây thương tích hoặc trục trặc nghiêm trọng.

Thông gió

- Đảm bảo sự tuần hoàn không khí xung quanh thiết bị không bị cản trở bởi các loại thảm, mền, v.v.

Nhiệt độ xung quanh

- Không lắp đặt thiết bị trong các phòng có nhiệt độ có khả năng giảm xuống mức đóng băng. Các ống đóng băng có thể bị bực nổ do áp suất. Độ tin cậy của bộ điều khiển điện tử có thể bị ảnh hưởng ở nhiệt độ dưới điểm đóng băng.
- Nếu thiết bị được giao trong mùa đông và nhiệt độ dưới nhiệt độ đóng băng, đặt thiết bị ở nhiệt độ phòng trong vài giờ trước khi tiến hành vận hành thiết bị.

Nối Điện

- Không sử dụng dây kéo dài hoặc đầu chuyển đổi ổ cắm điện đôi.
- Luôn rút phích cắm thiết bị và tắt nguồn cấp nước sau khi sử dụng.
- Kết nối thiết bị với ổ cắm được nối đất phù hợp theo các quy định đi dây hiện hành.
- Thiết bị phải được bố trí sao cho có thể dễ dàng tiếp cận được phích cắm.
- Ổ cắm điện phải cách tối thiểu 1,5 mét mỗi bên tính từ vị trí của thiết bị.

⚠ CẢNH BÁO

- Chỉ nhân viên có đủ trình độ chuyên môn mới được phép sửa chữa thiết bị. Việc sửa chữa được thực hiện bởi những người không có kinh nghiệm có thể gây thương tích hoặc trục trặc nghiêm trọng. Hãy liên hệ trung tâm dịch vụ LG Electronics của bạn.
- Phích cắm phải được cắm vào ổ cắm phù hợp được lắp đặt và nối đất theo các quy tắc và quy định địa phương.

Kết nối ống cấp nước

Trước khi kết nối ống cấp nước với vòi nước, kiểm tra loại vòi có thể vừa với ống và sau đó chọn chỉ dẫn chính xác.

Lưu ý khi kết nối

- Áp lực nước phải ở nằm trong khoảng **30 kPa** và **800 kPa** (1,0 - 10,0 kgf / cm²). Nếu áp lực nước lớn hơn **800 kPa**, phải lắp đặt thiết bị giảm áp.
- Không siết quá chặt ống cấp nước với van nước.
- Kiểm tra định kỳ tình trạng của ống và thay ống nếu cần thiết.

Kiểm tra Gioăng Cao su

Hai gioăng cao su ❶ được cung cấp kèm theo các ống cấp nước. Các gioăng này được sử dụng để phòng ngừa rò rỉ nước. Đảm bảo kết nối với vòi nước máy đủ chặt.

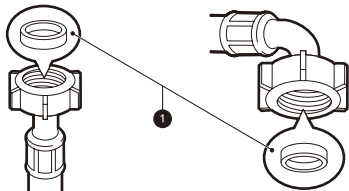

Kết nối Ống với Vòi Nước máy

Kết nối Ống Loại Một Chạm với Vòi nước máy Không có Ren

- 1 Vặn nở vành đai ống nối ❶ và nở lỏng 4 vít cố định.

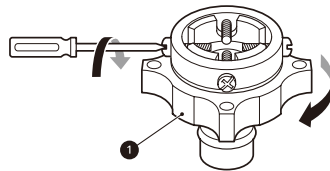

- 2 Tháo bỏ vành dẫn hướng ❷ nếu vòi nước máy quá lớn để lắp với ống nối.

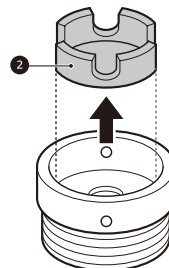

- 3 Đẩy ống nối lên trên phần đầu của vòi nước máy sao cho gioăng cao su được kết nối để đảm bảo trạng thái kín nước. Siết chặt 4 vít cố định và vành đai ống nối.

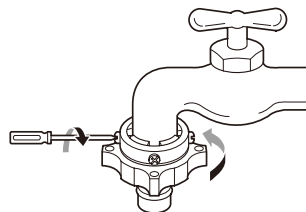

- 4 Kéo vành khoá rập đầu nối **3** xuống, đẩy ống cấp lên ống nối và nhả vành khoá rập đầu nối. Đảm bảo ống nối khoá vào đúng chỗ.

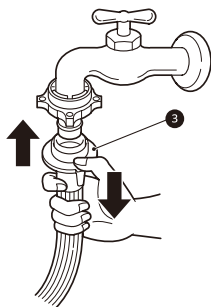

LƯU Ý

- Sau khi kết nối ống cấp với ống cấp nước máy, mở vòi nước máy để xả sạch các chất lạ (chất dơ, cát, mùn cưa, v.v.) trong các đường nước. Hứng nước xả vào xô và kiểm tra nhiệt độ nước.

Kết nối Ống với Thiết bị

Vặn ống cấp nước với van cấp nước ở đằng sau thiết bị.

- Không kết nối ống nước với nguồn nước nóng đối với các kiểu loại có một ống cấp nước. Chỉ kết nối với nước lạnh.

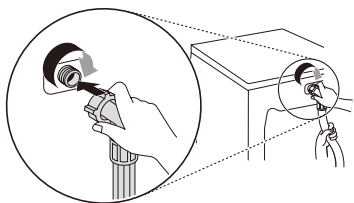

LƯU Ý

- Sau khi hoàn tất kết nối, nếu nước rò rỉ ra từ ống thì lặp lại các bước tương tự. Sử dụng kiểu vòi nước máy thông dụng nhất để cấp nguồn nước. Trong trường hợp vòi nước máy là đầu vuông hoặc quá to, tháo bỏ vành dẫn hướng trước khi lắp vòi nước máy vào trong ống nối.

Lắp đặt Ống Xả nước

Trước khi kết nối ống xả nước với vòi nước, kiểm tra loại ống xả và sau đó chọn chỉ dẫn chính xác.

Lắp đặt ống xả không sử dụng giá đỡ khuỷu

- 1 Đẩy khuỷu ống vào thân thiết bị.

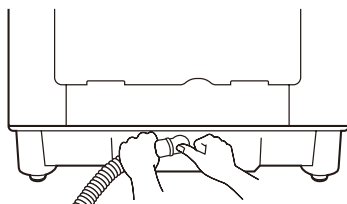

- 2 Để thay đổi hướng của ống, kéo khuỷu ống và thay đổi hướng. Lặp lại Bước 1.

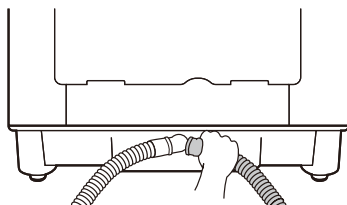

Định vị ống xả

- Chiều dài ống xả không nên quá **300 cm**. Không đặt ống xả trên khe hở từ **6 cm** trở lên.

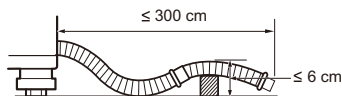

- Đầu ra của ống xả không được ngập trong nước.

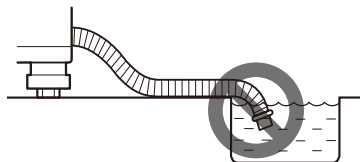

- Đảm bảo rằng ống xả không bị gấp khúc.

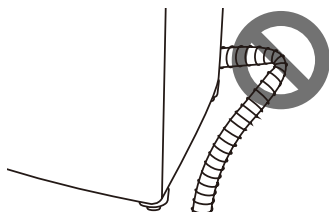

Giữ thẳng bằng cho Thiết bị

Kiểm tra thẳng bằng

Việc cân bằng thiết bị giúp loại bỏ tiếng ồn và rung động không cần thiết. Hãy kiểm tra xem thiết bị đã được cân bằng hoàn toàn sau khi lắp đặt chưa.

- Nếu thiết bị rung lắc khi đẩy tấm trên thiết bị theo đường chéo, hãy điều chỉnh lại chân thiết bị.

Điều chỉnh và chỉnh thẳng bằng các chân

Khi thiết bị chưa thẳng bằng hoàn toàn, xoay các chân có thể điều chỉnh cho đến khi thiết bị không bị lắc lư nữa.

- Xoay các chân có thể điều chỉnh theo chiều kim đồng hồ để nâng lên hoặc xoay các chân có thể điều chỉnh ngược chiều kim đồng hồ để hạ xuống từ trước về sau, bên này sang bên kia hoặc góc này sang góc kia.

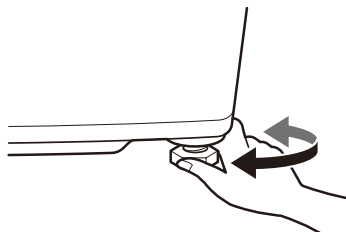

LƯU Ý

- Không chèn miếng gỗ, v.v. bên dưới các chân.
- Sàn gỗ hay sàn dạng lửng sẽ góp phần gây rung mạnh và mất thẳng bằng. Có thể cần gia cố hoặc chằng chống sàn gỗ để loại bỏ hoặc giảm tiếng ồn và rung quá mức.
- Không lắp đặt thiết bị trên bất kỳ bề mặt hay bề được nâng lên do điều này có thể khiến thiết bị không ổn định, gây thương tích hoặc hỏng hóc.
- Nếu thiết bị được lắp trên sàn không bằng phẳng, yếu hoặc nghiêng gây ra rung động quá mức thì có thể xảy ra lỗi vặt hoặc lỗi LFE. Thiết bị phải được đặt trên sàn vững chắc, bằng phẳng để tránh xảy ra lỗi vặt.

Lắp nắp chống chuột

Có thể lắp nắp chống chuột theo đúng kiểu để chuột không vào trong thiết bị.

Kiểu nắp phẳng

Lắp kiểu nắp chống chuột phẳng để lắp vào lỗ lắp ráp từ mặt trước của thiết bị.

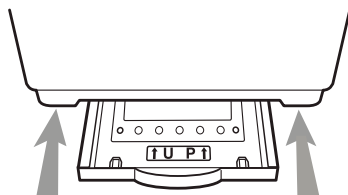

Tổng quan về vận hành

Sử dụng thiết bị

Trước khi giặt lần đầu tiên, hãy chọn chương trình **Thông thường** và thêm một nửa lượng chất tẩy. Khởi chạy thiết bị không có đồ giặt.

- Việc này sẽ giúp loại bỏ cặn và nước có thể bị sót lại trong lồng giặt trong quá trình sản xuất.
- 1 Phân loại quần áo và cho đồ vào máy.
 - Phân loại đồ giặt theo loại vải, mức độ bẩn, màu sắc và kích thước mé giặt nếu cần. Mở cửa và cho đồ vào trong thiết bị.
 - 2 Thêm chất tẩy, nước xả vải và/hoặc nước tẩy.
 - Thêm lượng bột giặt/nước giặt thích hợp vào ngăn kéo bộ phân phối bột giặt/nước giặt. Thêm chất tẩy trắng hoặc nước xả vải vào khu vực thích hợp của bộ phân phối nếu muốn.
 - 3 Bật thiết bị.
 - Nhấn nút **NGUỒN** để bật thiết bị.
 - 4 Chọn chu trình giặt mong muốn.
 - Nhấn nút **Chương trình** liên tục cho đến khi chu trình mong muốn được chọn.
 - Chọn nút Tùy chọn để chỉnh nhiệt độ giặt, tốc độ vắt, v.v... Xem nhãn chăm sóc vải trên quần áo xem có cảnh báo hay hướng dẫn đặc biệt nào không.
 - 5 Bắt đầu chu trình.
 - Nhấn nút **KHỞ ĐỘNG/TẠM DỪNG** để bắt đầu chu trình.
 - Thiết bị sẽ khuấy trộn nhanh mà không có nước để đo khối lượng đồ giặt.
 - Nếu không bấm nút **KHỞ ĐỘNG/TẠM DỪNG** trong một thời gian nhất định, thiết bị sẽ tắt nguồn và tất cả các cài đặt sẽ bị mất.
 - 6 Kết thúc chu trình.
 - Khi chu trình hoàn tất, một giai điệu sẽ phát ra. Lấy ngay quần áo ra khỏi máy giặt để hạn chế nhăn.

LƯU Ý

- Chức năng **Auto Restart** cho phép chu trình tự động khởi động lại trong trường hợp mất điện. Chu trình sẽ khởi phục trở lại từ giai đoạn đã dừng.

Chuẩn bị đồ giặt

Phân loại đồ giặt để có kết quả giặt tốt nhất, rồi chuẩn bị đồ giặt theo các biểu tượng trên nhãn sử dụng.





Phân loại quần áo

- Để có kết quả giặt tốt nhất, hãy phân loại quần áo theo nhãn sử dụng và nhiệt độ giặt. Hãy chỉnh tốc độ vắt để giặt quần áo.
- Mức độ bẩn (Nhiều, Vừa, Ít): Phân loại quần áo theo mức độ bẩn. Nếu có thể, không nên giặt các đồ bị bẩn nhiều cùng đồ bị bẩn ít.
- Màu sắc (Trắng, Sáng, Tối): Giặt riêng quần áo tối màu và nhuộm màu với quần áo trắng hoặc sáng màu. Việc giặt chung quần áo nhuộm màu và quần áo sáng màu có thể gây ra hiện tượng nhuộm màu hoặc làm phai quần áo sáng màu.
- Sợi vải (Sợi vải nhân tạo, Tổng hợp): Giặt riêng sợi vải nhân tạo và sợi vải tổng hợp. Sợi vải nhân tạo có thể làm vón xơ hoặc xơ vải tổng hợp.

Kiểm tra nhãn sử dụng quần áo

Nhãn này thông tin về hàm lượng sợi vải của quần áo và cách giặt.

Các biểu tượng trên nhãn sử dụng

Biểu tượng	Kiểu giặt / Loại vải
	<ul style="list-style-type: none"> Giặt thường Vải bông, vải hỗn hợp
	<ul style="list-style-type: none"> Easy Care (Giặt thường) Vải sợi tổng hợp, vải hỗn hợp
	<ul style="list-style-type: none"> Giặt đồ dễ hỏng đặc biệt Đồ dễ hỏng
	<ul style="list-style-type: none"> Chỉ giặt tay Lụa, len
	<ul style="list-style-type: none"> Không giặt

LƯU Ý

- Các dấu gạch ngang bên dưới biểu tượng cung cấp cho bạn thông tin về loại vải và mức cho phép tối đa về ứng suất cơ học.

Kiểm tra quần áo trước khi bỏ vào thiết bị

- Kết hợp các đồ kích thước lớn và nhỏ trong một mẻ giặt. Các đồ kích thước lớn không nên vượt quá một nửa mẻ giặt.
- Không giặt các đồ nhỏ lẻ. Hãy thêm 1 - 2 đồ tương tự vào mẻ giặt để tránh mẻ giặt bị mất cân bằng.
- Đảm bảo không có gì trong tất cả các túi. Các đồ vật như đinh, kẹp tóc, que diêm, bút, tiền xu và chìa khóa có thể gây hư hỏng cả thiết bị và quần áo.

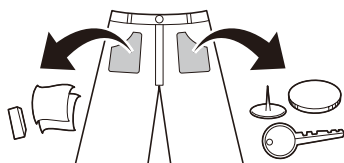

- Giặt đồ dễ hỏng (vớ, áo ngực có gọng) trong túi lưới giặt.
- Đóng phéc-mơ-tuya, móc cài áo và dây thắt để đảm bảo các đồ vật này không làm rách những quần áo khác.
- Xử lý trước các vết bẩn và vết ố bằng cách nhúng vết bẩn và vết ố vào bột giặt/nước giặt đã pha loãng và chà để loại bỏ vết bẩn.

⚠ THẬN TRỌNG

- Không giặt hoặc vắt bất kỳ món đồ nào được dán nhãn hoặc được biết đến là chống nước hoặc ngăn nước cho dù nhãn chăm sóc sản phẩm gắn trên món đồ này cho phép giặt máy. Việc không tuân theo những hướng dẫn này có thể gây hư hỏng nghiêm trọng đối với mẻ giặt, thiết bị và/hoặc gây thiệt hại vật chất do ma sát mẻ giặt hoặc rung động bất thường của thiết bị.
 - Ví dụ về các vật dụng chống nước hoặc ngăn nước bao gồm một số tấm đệm, ga bọc nệm, áo mưa, thiết bị cắm trại, quần áo trượt tuyết, thiết bị ngoài trời và các món đồ tương tự.

Thêm chất tẩy, nước xả vải và nước tẩy

Liều lượng bột giặt/nước giặt

- Nên lựa chọn chất tẩy theo loại vải, màu sắc, mức độ bẩn và nhiệt độ giặt và chất tẩy nên được sử dụng theo hướng dẫn của nhà sản xuất đối với chất tẩy.
- Nhiều chất tẩy rửa sẽ dẫn tới tình trạng thừa xà phòng và không giặt sạch.
- Nếu sử dụng nước giặt, hãy làm theo những chỉ dẫn do nhà sản xuất nước giặt cung cấp.
- Có thể đổ trực tiếp chất tẩy vào ngăn đựng chất tẩy chính nếu định khởi động ngay chu trình giặt. Bạn cũng nên thêm chất tẩy vào lồng giặt khi bỏ quần áo vào.
- Không sử dụng nước giặt nếu bạn dự định sử dụng **Hẹn giờ** hoặc nếu bạn đã chọn tùy chọn **Giặt sơ + Thông thường**, vì chất lỏng có thể cô đặc lại.
- Giảm lượng bột giặt/nước giặt nếu có quá nhiều xà phòng.
- Có thể cần phải điều chỉnh sử dụng bột giặt/nước giặt theo nhiệt độ nước, độ cứng của nước, kích thước và mức độ bẩn của mẻ giặt. Để đạt hiệu quả tốt nhất, tránh tạo quá nhiều bọt xà phòng.
- Tham khảo nhãn trên quần áo trước khi chọn bột giặt/nước giặt và nhiệt độ nước.
- Chỉ sử dụng các bột giặt/nước giặt phù hợp cho loại quần áo tương ứng:
 - Các bột giặt chung cho tất cả các loại vải
 - Các bột giặt dành cho vải mềm mịn
 - Nước giặt dành cho tất cả các loại vải hoặc các bột giặt được chỉ định dành riêng cho vải len
- Để hiệu quả giặt và tẩy trắng tốt hơn, hãy sử dụng chất tẩy có thành phần tẩy trắng dạng bột phổ biến.
- Chất tẩy được xả từ bộ phân phối ngay khi bắt đầu chu trình.
- Pha loãng chất tẩy lỏng với nước, đổ vào lồng giặt và bắt đầu chu trình.

⚠ THẬN TRỌNG

- Sử dụng chất tẩy lỏng mà không pha loãng hoặc để lại đồ giặt trong một thời gian dài sau khi đổ chất tẩy lỏng đã pha loãng vào lồng giặt có thể khiến quần áo bị hỏng, tẩy trắng hoặc đổi màu.

LƯU Ý

- Không để bột giặt/nước giặt cô đặc lại. Làm như vậy có thể dẫn đến vón cục, hiệu năng xả kém hoặc có mùi.
- Tải đầy: Dựa theo khuyến cáo của nhà sản xuất
- Tải một phần: 3/4 lượng bình thường
- Tải tối thiểu: 1/2 tải đầy

Thêm Chất tẩy

- Thêm lượng chất tẩy vào ngăn cấp chất tẩy ①.

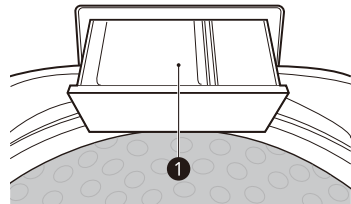

- Sử dụng nhiều chất tẩy hơn nếu bạn sử dụng nước cứng, đồ giặt nặng, dính dầu nhờn hoặc chất bẩn dầu hoặc nhiệt độ nước thấp.
- Không nên sử dụng bột giặt hoặc bột xả bông trong thiết bị. Khi giặt đồ len, nhớ sử dụng chất tẩy thích hợp để giặt đồ len.

LƯU Ý

- Sử dụng lượng chất tẩy phù hợp. Quá nhiều chất tẩy, nước tẩy hoặc nước xả vải có thể gây chảy tràn hoặc trục trặc.

Thêm nước xả vải

- Pha loãng chất làm mềm vải với nước. Chất làm mềm vải không pha loãng có thể gây ra các vết xước giống như vết dầu.
- Đong và thêm lượng nước xả vải được khuyến nghị vào khay được đánh dấu bằng biểu tượng này (☼).
- Theo chỉ dẫn của nhà sản xuất.
- Chất làm mềm vải được tự động phân phối trong lần giặt cuối cùng với tín hiệu báo hiệu.
- Nếu bạn muốn giặt thêm, bạn phải thêm chất làm mềm vải bằng tay khi có tiếng bíp trong lần rửa cuối cùng. Điều này tối đa hoá chức năng làm mềm vải.

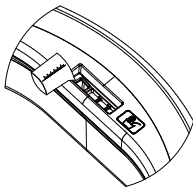

- Đừng đổ quá nhiều. Ngăn đựng chỉ chứa được tối đa 35ml. Không bao giờ được đổ quá 35ml. Nếu đổ quá nhiều, chất làm mềm vải sẽ bị cấp sớm và gây ó trên đồ giặt. Dùng cốc để rót chất làm mềm vải sẽ giúp bạn tránh bị bắn ra ngoài.
- Hiệu quả của việc thêm chất làm mềm vải có thể khác nhau tùy theo độ đặc. Chất làm mềm vải đặc hơn sẽ cho hiệu quả thấp hơn. Đối với chất làm mềm vải đặc, bạn nên pha loãng với nước, sau đó đổ vào bằng tay khi có tiếng bíp trước lần giữ cuối. Chức năng thông báo thời gian đổ chất làm mềm bằng tay chỉ có ở một số model. Hãy ghi nhớ rằng nước xả vải phải được pha loãng với nước trước khi phân phối cũng như đổ trực tiếp vào quần áo.

LƯU Ý

- Không trộn lẫn với bột giặt hoặc chất tẩy.
- Không bao giờ đổ chất làm mềm trực tiếp lên quần áo. Nó có thể làm bẩn quần áo.
- Không được dùng máy giặt khi đang ở chu trình vắt đầu tiên để cho chất làm mềm vải.
- Chương trình giặt lựa chọn không được thiết kế để sử dụng ngăn đựng chất làm mềm vải.

Thêm chất tẩy lồng

- Trước khi khởi chạy thiết bị, cho trực tiếp lượng chất tẩy vào ngăn cấp chất tẩy ①. Tránh làm bắn tung tóe hoặc tràn.

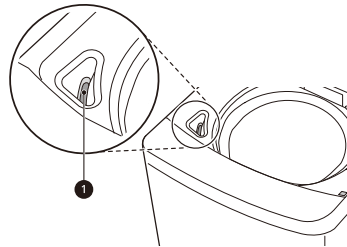

- Pha loãng chất tẩy bột với nước để tạo thành chất lỏng pha đều và đổ vào ngăn cấp chất tẩy.
- Kiểm tra nhãn chăm sóc quần áo để xem các hướng dẫn đặc biệt và phân loại đồ giặt để giặt.
- Pha loãng chất tẩy clo lỏng với nước.
- Đo lượng chất tẩy lỏng được khuyến nghị một cách cẩn thận theo hướng dẫn trên chai.

⚠ THẬN TRỌNG

- Không đổ chất tẩy lỏng chưa pha loãng vào quần áo hoặc vào giỏ giặt. Điều này có thể gây thay đổi màu sắc hoặc làm hỏng quần áo.
- Không đổ chất tẩy bột vào ngăn cấp chất tẩy. Chất tẩy bột có thể cô đặc lại và do đó sẽ làm tắc ngăn cấp chất tẩy.

Bảng Điều khiển

Các tính năng trên bảng điều khiển

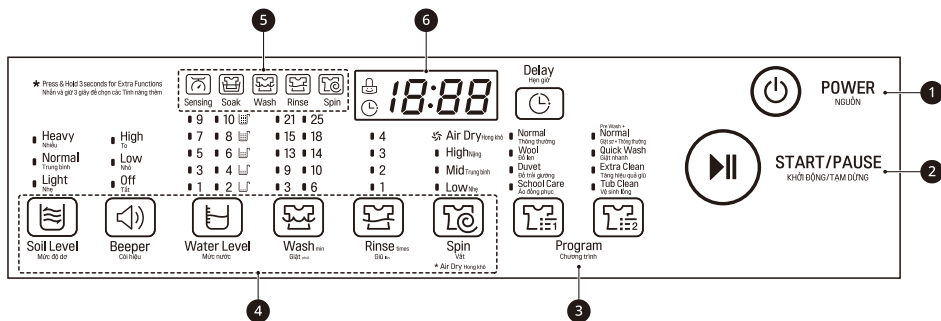

1 Nút NGUỒN

- Nhấn nút **NGUỒN** để bật hoặc tắt nguồn thiết bị.
- Máy giặt sẽ tự động tắt sau một khoảng thời gian nhất định sau khi giặt xong.

2 Nút KHỞI ĐỘNG/TẠM DỪNG

- Bấm nút **KHỞI ĐỘNG/TẠM DỪNG** để bắt đầu hoặc tạm dừng chu trình giặt.
- Bấm nút **KHỞI ĐỘNG/TẠM DỪNG** để dừng tạm thời chu trình giặt.

LƯU Ý

- Nếu không bấm nút **KHỞI ĐỘNG/TẠM DỪNG** trong một thời gian nhất định, thiết bị sẽ tắt nguồn và tắt cả các cài đặt sẽ bị mất.

3 Nút Chương trình

- Các chương trình có sẵn theo loại đồ giặt.
- Đèn sẽ sáng lên để biểu thị chương trình được chọn.



4 Các tùy chọn và chức năng bổ sung

- Bạn có thể sử dụng các tùy chọn và chức năng bổ sung để tùy chỉnh các chương trình.

5 Hiện thị tình trạng chu trình

- Hiện thị tình trạng chu trình sẽ bật trước khi khởi động.
- Hiện thị tình trạng chu trình nhấp nháy trong suốt chu trình, sau đó hiển thị tắt khi chu trình hoàn tất.

6 Hiển thị

- Màn hình hiển thị các cài đặt, thời gian còn lại ước tính, các tùy chọn và thông báo tình trạng. Khi bật nguồn thiết bị, các cài đặt mặc định trên màn hình sẽ sáng lên.
-  : Khi một chương trình được chọn, thời gian mặc định cho chương trình đó được hiển thị. Thời gian mặc định có thể thay đổi theo các tùy chọn đã chọn.
 - Nếu màn hình hiển thị "--" thì thời gian sẽ hiển thị sau khi cảm biến tải đã đo được kích cỡ đồ giặt.
 - Thời gian hiển thị chỉ mang tính ước lượng. Một số nhân tố bên ngoài (kích cỡ đồ giặt, nhiệt độ phòng, nhiệt độ nước cấp vào, v.v...) có thể ảnh hưởng đến thời gian thực tế.
-  : Biểu tượng này bật khi chức năng **Khóa trẻ em** được chọn để khóa bảng điều khiển.
-  : Biểu tượng này bật khi ấn nút **Hẹn giờ** để cài đặt hẹn giờ.

Chương trình Giặt

Các chương trình giặt được thiết kế cho hiệu quả giặt cao nhất đối với các loại quần áo khác nhau.

- Ấn nút **Chương trình** để chọn chương trình mong muốn.
- Khi chọn một chương trình giặt, đèn tương ứng với chương trình giặt đó sẽ bật sáng.

Thông thường

Sử dụng chương trình này cho các đồ giặt thông thường. Bộ cảm biến gắn bên trong sẽ phát hiện kích thước của đồ giặt, tính toán cài đặt giặt, giữ và vắt phù hợp.

- Nếu nước hoặc đồ giặt ướt đã có trong lồng giặt trước khi khởi động, mực nước sẽ tăng lên.
- Đối với đồ giặt cồng kềnh và nhẹ, mực nước có thể quá thấp. Hãy tăng mực nước bằng tay.

Đồ len

Sử dụng chu trình này để giặt các loại vải mềm mại như đồ lót và len. Trước khi giặt, kiểm tra nhãn chăm sóc để biết các hướng dẫn giặt.

- Chương trình này sử dụng chế độ vắt chậm để không làm hỏng quần áo, vì vậy quần áo sẽ có độ ẩm cao hơn bình thường.

LƯU Ý

- Hãy treo hoặc trải phẳng đồ để hong khi phơi khô.
- Chỉ có nước lạnh mới được sử dụng cho chương trình này vì nước nóng có thể làm hỏng đồ giặt.

Đồ trải giường

Sử dụng chương trình này để giặt chăn hoặc khăn trải giường có ký hiệu giặt bằng tay trên nhãn chăm sóc.

- Khăn trải giường bằng len cừu, chăn acrylic, chăn dệt sợi, chăn len, chăn phồng (polyester 101) và ga trải giường có thể hỏng nếu nổi lờ lững. Hãy mua lưới giặt riêng để giặt.
- Tách khăn trải giường ra khỏi quần áo nói chung. Nó có thể khiến đồ giặt bị xô lệch, khiến việc giặt không diễn ra bình thường.
- Vắt khô có thể mất nhiều thời gian hơn để trải đều quần áo nếu khăn trải giường bị dồn lại một bên.
- Tuyệt đối không giặt chăn điện, tấm thảm, thảm hay giày dép. Việc này có thể làm hỏng thiết bị hay các đồ giặt khác trong quá trình giặt.
- Cho khăn trải giường vào túi giặt, sau đó ngâm, ấn chìm trong nước để khăn không bị phồng lên. Nếu khăn trải giường nổi lờ lững trong quá trình giặt hay vắt thì có thể làm hỏng thiết bị và quần áo.
- Bất kể kích thước của khăn trải giường, chúng tôi khuyến nghị nên giặt riêng từng chiếc. Nếu hai khăn trải giường với chất liệu khác nhau được giặt cùng một lúc, nó có thể gây ra lỗi vắt do mất cân bằng.

⚠ THẬN TRỌNG

- Khi cho chăn vào lồng giặt, không để chất vượt quá đường tối đa ❶. Chăn cũng cần được ấn chìm trong nước. Nếu không làm vậy hoặc cho chăn quá to vào thiết bị sẽ làm hỏng mẻ giặt và thiết bị.

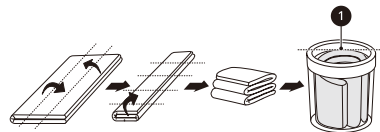

Áo đồng phục

Sử dụng chương trình này để giặt đồng phục học sinh.

- Thời gian giặt của chương trình này lâu hơn chương trình **Thông thường**.
- Để giảm tiếng ồn trong khi vắt, Chương trình này sử dụng chế độ vắt chậm để không làm hỏng quần áo, vì vậy quần áo sẽ có độ ẩm cao hơn bình thường.

Giặt sơ + Thông thường

Sử dụng chương trình này để lập tức xử lý sơ qua các vết bẩn mà không cần giặt tay.

- Đây là việc cần thiết cho quần áo vì quần áo có thể có mùi khó chịu nếu không được giặt ngay.

Giặt nhanh

Sử dụng chương trình này để giặt quần áo bị bẩn nhẹ trong một thời gian ngắn.

LƯU Ý

- Khối lượng đồ giặt được khuyến nghị cho chương trình này là dưới **3 kg**.

Tăng hiệu quả giặt.

Sử dụng chương trình này để tăng hiệu suất giặt.

- Nên dùng chương trình này đối với đồ lót và quần áo trẻ em.
- Sử dụng chương trình này nếu ai đó có làn da nhạy cảm hoặc gặp vấn đề về da.

Vệ sinh lồng

Đây là chức năng đặc biệt để vệ sinh bên trong lồng giặt thiết bị.

- Để sử dụng chức năng này, hãy tham khảo chi tiết trong phần **BẢO TRÌ**.

Các tùy chọn và chức năng bổ sung

Bạn có thể sử dụng các tùy chọn và chức năng bổ sung để tùy chỉnh các chương trình.

- Các tùy chọn và chức năng bổ sung có thể được thay đổi khi nhấn nút **KHỞI ĐỘNG/TẠM DỪNG** trong khi hoạt động tùy thuộc vào các chương trình, tùy chọn và chức năng đã chọn.

Mức độ dơ

Sử dụng tùy chọn này để chọn cường độ giặt.

- Có thể chọn 3 mức **Nhiều**, **Trung bình** và **Nhẹ**.

Còi hiệu

Sử dụng tùy chọn này để thay đổi âm lượng.

- Có thể chọn 3 mức **To**, **Nhỏ** và **Tắt**.

Mức nước

Thiết bị này tự động phát hiện khối lượng đồ giặt để tiếp theo đó cài đặt mức nước. Tuy nhiên, việc tăng mức nước bằng tay có thể cần thiết và nên thực hiện để tránh lỗi cặn sợi vải và mất cân bằng khi mẻ giặt công kênh nhưng khối lượng nhỏ.

- Ấn tùy chọn **Mức nước** để điều chỉnh mức nước.
- Khi bạn chọn một chương trình giặt, mức nước sẽ được hiển thị trên bảng điều khiển.
- Khi mức nước được tự động phát hiện, nó có thể khác nhau tùy thuộc vào số lượng đồ giặt mặc dù cùng một mức nước được hiển thị trên bảng điều khiển.

Giặt

Điều chỉnh cài đặt thời gian giặt xác định thời gian của các chu trình và/hoặc hoạt động giặt.

- Nhấn nút **Giặt** cho tới khi thời gian giặt mong muốn được chọn.

Giũ

- Sử dụng tùy chọn này để thay đổi số lần giũ.
- Nhấn nút **Giũ** để thay đổi số lần giũ.
- Khi tùy chọn **Giũ** được chọn, biểu tượng  sẽ bật sáng.
- Nếu chọn số lần giũ tối đa thì tùy chọn này sẽ bị vô hiệu hóa.

LƯU Ý

- Tùy chọn này chỉ có ở một số chương trình.

Vắt

Sử dụng tùy chọn này để thay đổi cường độ vắt. Khi ấn nút **KHỞI ĐỘNG/TẠM DỪNG** sau khi chọn tùy chọn này thì thời gian còn lại sẽ hiển thị trên màn hình.

Để sử dụng chức năng Hong khô

Khi chọn **Hong khô**, bạn có thể giảm thời gian sấy bằng cách giảm thiểu độ ẩm còn lại trong quần áo.

- Nhấn nút **Vắt** trong 3 giây để chọn và nhấn nút **NGUỒN** để bỏ chọn.

LƯU Ý

- Luôn luôn giữ cho lượng đồ giặt ở mức tối đa 2 kg và đảm bảo đồ giặt được trải đều.
- Chọn 60 phút cho đồ giặt bằng cotton và 120 phút cho đồ giặt bằng sợi tổng hợp để loại bỏ độ ẩm hiệu quả.

Hẹn giờ

Sử dụng chức năng này để hoãn thời gian kết thúc. Thiết bị sẽ tự động khởi chạy và tắt sau một khoảng thời gian cụ thể.



- 1 Nhấn nút **NGUỒN**.
- 2 Lựa chọn một chương trình giặt.
- 3 Nhấn nút **Hẹn giờ** để cài đặt hoãn thời gian kết thúc mong muốn.
- 4 Nhấn nút **KHỞI ĐỘNG/TẠM DỪNG**.

LƯU Ý

- Chức năng này cài đặt thời điểm kết thúc chứ không phải thời điểm bắt đầu chương trình. Thời gian hoạt động thực tế có thể thay đổi do nhiệt độ nước, đồ giặt và các nhân tố khác.
- Việc hẹn giờ có thể được thực hiện đến 18 giờ;
 - hẹn giờ từ 1 giờ đến 3 - 12 giờ
 - hẹn giờ từ 2 giờ đến 12 - 18 giờ
- Không thể cài đặt chức năng này đối với khoảng thời gian ít hơn 3 giờ.
- Để hủy chức năng, nhấn nút **Hẹn giờ** liên tục cho đến khi tính năng hẹn giờ bị hủy hoặc nhấn nút **NGUỒN** để tắt và bật nguồn.

Ngâm

Tùy chọn này có thể được chọn để giặt quần áo bẩn nhiều bằng cách ngâm trong nước một thời gian để làm bong vết bẩn và bùn đất.

- Nhấn nút **Giặt** cho đến khi các biểu tượng  và  bật đồng thời.

Khóa trẻ em

Sử dụng tính năng này để vô hiệu hóa bảng điều khiển. Tính năng này có thể ngăn trẻ em thay đổi chương trình hoặc cách vận hành thiết bị.

LƯU Ý

- Khi đã cài đặt tính năng này, tất cả các nút đều được khóa lại ngoại trừ nút **NGUỒN**.
- Khi bảng điều khiển bị khóa, [L] và thời gian còn lại sẽ hiện thị trên màn hình trong suốt thời gian giặt khi khóa trẻ em được cài đặt.
- Tắt nguồn điện sẽ không thiết lập lại chức năng này. Bạn phải vô hiệu hóa chức năng này trước khi muốn cài đặt các lựa chọn và tính năng khác.

Khóa Bảng Điều khiển



- 1 Tắt nguồn điện.
- 2 Nhấn và giữ đồng thời các nút **Còi hiệu** và **Giũ** trong 3 giây để kích hoạt chức năng này.

Mở khóa Bảng Điều khiển

- 1 Tắt nguồn điện.
- 2 Nhấn và giữ đồng thời các nút **Còi hiệu** và **Giũ** trong 3 giây để vô hiệu hóa chức năng này.
 - Khi tính năng này được vô hiệu hóa, sẽ có tiếng bíp và thời gian còn lại của chu trình sẽ hiển thị trên màn hình.

Điều khiển giặt bằng tay

Khi bạn cần thực hiện chu trình giữ và vắt, chỉ vắt, chỉ giữ hay chỉ giặt, các chu trình này có thể được cài đặt bằng tay.

	Giữ và vắt	Chỉ vắt	Chỉ giữ	Chỉ giặt
1	 hoặc ① Nhấn nút NGUỒN .			
2	Nhấn nút Giữ .	Nhấn nút Vắt .	Nhấn nút Giữ .	Nhấn nút Giặt .
3	Giữ và Vắt sẽ được tự động chọn.	Nhấn nút Vắt để điều chỉnh thời gian vắt.	Nhấn nút Vắt cho đến khi tính năng vắt được hủy.	Giữ và Vắt sẽ được tự động chọn.
4	Nhấn nút Giữ và Vắt để điều chỉnh số lần giữ và vắt.		Nhấn nút Giữ để điều chỉnh số lần giữ.	Nhấn các nút Giữ và Vắt cho đến khi các tùy chọn giữ và vắt được hủy.
5	 Nhấn nút KHỞI ĐỘNG/TẠM DỪNG để bắt đầu (các) chu trình.			

LƯU Ý

- Khi cài đặt chu trình giặt bằng tay như chỉ giữ, chỉ giặt hay giặt và giữ, nước sẽ không được xả hết sau khi quá trình giặt hoàn tất. Nếu muốn xả nước, hãy chọn chu trình chỉ giữ sau khi quá trình giặt hoàn tất.
- Nếu chọn chu trình súc rửa, việc cấp nước được bắt đầu sau khi phát hiện tải và chu trình này sẽ bắt đầu. Tuy nhiên, chu trình này sẽ bắt đầu cung cấp nước ở mức nước đã chọn nếu đã có nước trong bồn.
- Nếu không chọn hoặc thay đổi **Mức nước** thì mức nước sẽ được cài đặt tự động.

Ứng dụng LG ThinQ

Cài đặt ứng dụng LG ThinQ



Tìm ứng dụng **LG ThinQ** trên Google Play Store hoặc Apple App Store trong điện thoại thông minh. Thực hiện theo hướng dẫn để tải về và cài đặt ứng dụng.

Các tính năng của ứng dụng LG ThinQ

Smart Diagnosis

Chức năng này cung cấp thông tin hữu ích cho việc chẩn đoán và giải quyết các vấn đề với thiết bị dựa trên hình thái sử dụng.

Smart Diagnosis

Tính năng này chỉ có sẵn đối với các kiểu máy có logo  hoặc .

Hãy sử dụng tính năng này để giúp bạn chẩn đoán và khắc phục các sự cố với thiết bị của bạn.



LƯU Ý

- Tính năng này có thể được thay đổi mà không thông báo trước và có thể có phiên bản khác tùy vào nơi bạn sử dụng.

Sử dụng tính năng chẩn đoán bằng âm thanh để chẩn đoán các sự cố

Thực hiện theo các hướng dẫn dưới đây để sử dụng phương pháp chẩn đoán âm thanh.

- Khởi chạy ứng dụng **LG ThinQ** và chọn tính năng **Smart Diagnosis** trong menu. Thực hiện theo các hướng dẫn chẩn đoán bằng âm thanh được cung cấp trong ứng dụng **LG ThinQ**.

- Nhấn nút **NGUỒN** để bật thiết bị.
 - Không bấm bất kỳ nút nào khác.
- Đặt loa điện thoại thông minh của bạn gần với logo  hoặc .

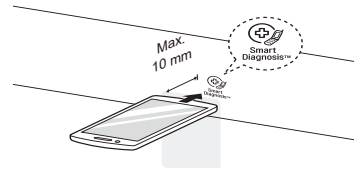

- Nhấn giữ nút **Mức nước** trong 3 giây trở lên đồng thời giữ loa điện thoại thông minh gần với logo cho đến khi quá trình truyền dữ liệu hoàn tất.
 - Giữ điện thoại thông minh ở nguyên vị trí cho đến khi quá trình truyền dữ liệu kết thúc. Thời gian truyền dữ liệu còn lại sẽ được hiển thị.
- Sau khi truyền dữ liệu hoàn tất, kết quả chẩn đoán sẽ được hiển thị trong ứng dụng.

LƯU Ý

- Để đạt kết quả tốt nhất, không di chuyển điện thoại thông minh trong khi đang truyền âm.

CẢNH BÁO

- Rút phích cắm của thiết bị trước khi vệ sinh để tránh rủi ro điện giật. Không tuân theo cảnh báo này có thể dẫn đến thương tích nghiêm trọng, hỏa hoạn, điện giật hoặc tử vong.
- Không bao giờ sử dụng hóa chất mạnh, chất tẩy rửa có tính mài mòn hoặc dung môi để vệ sinh thiết bị. Chúng có thể làm hư hỏng bề mặt sơn.

Vệ sinh sau mỗi lần giặt

Bộ phận cần vệ sinh

- Khóa vòi nước để tránh nguy cơ ngập nước, nếu không, ống cấp nước có thể bị vỡ.
- Luôn rút phích cắm điện sau khi sử dụng.
- Sau khi chu trình hoàn tất, lau khô cửa và mặt trong gioăng cửa để loại bỏ hơi ẩm.

CẢNH BÁO

- Để cửa mở để làm khô bên trong lồng giặt nhưng chỉ được làm vậy nếu việc này an toàn và trẻ em phải được giám sát.

Vệ sinh Phần bên ngoài

Chăm sóc thiết bị đúng cách có thể kéo dài tuổi thọ thiết bị.

Phần bên ngoài

- Lau khô ngay lập tức mọi chỗ bị tràn.
- Lau khô bằng vải ẩm.
- Không ấn các vật thể sắc nhọn lên bề mặt hoặc màn hình.

Ngăn cấp bột giặt, nước giặt

- Chất tẩy có thể tích tụ trong ngăn kéo bộ phận phối. Tháo ngăn kéo và các khay lồng khỏi ngăn kéo bộ phận phân phối, kiểm tra độ tích tụ một hoặc hai lần mỗi tháng.

Vệ sinh thiết bị định kỳ

Tub Clean (Vệ sinh lồng)

Đây là chức năng đặc biệt để vệ sinh bên trong thiết bị.

Chạy chức năng này mỗi tháng một lần (hoặc thường xuyên hơn nếu cần thiết) để loại bỏ tích tụ chất tẩy và các chất cặn khác.

- 1 Lấy tất cả quần áo hoặc đồ vật ra khỏi thiết bị.
- 2 Mở ngăn kéo bộ phận phối và thêm chất chống cặn vôi vào ngăn giặt chính.
- 3 Đóng từ từ ngăn cấp. Đóng chặt cửa.
- 4 Nhấn nút **NGUỒN**.
- 5 Nhấn nút **Chương trình** để chọn chu trình **Vệ sinh lồng**.
- 6 Nhấn nút **KHỞI ĐỘNG/TẠM DỪNG** để khởi động.
- 7 Sau khi chu trình hoàn tất, mở cửa để cửa của thiết bị được mở, giúp vòng đệm mềm và kính cửa thiết bị được khô ráo.

CẢNH BÁO

- Để cửa mở để làm khô bên trong lồng giặt nhưng chỉ được làm vậy nếu việc này an toàn và trẻ em phải được giám sát.

LƯU Ý

- Không thêm bất kỳ chất tẩy nào vào ngăn kéo cửa ngăn cấp chất tẩy. Một lượng lớn bột xà phòng có thể hình thành và rò rỉ từ thiết bị.
- Đối với các mẫu máy có bộ lọc xơ vải, hãy loại bỏ xơ vải hoặc bụi bẩn bên trong bộ lọc xơ vải trước và sau khi sử dụng chương trình này.
- Đối với các mẫu máy không có bộ lọc xơ vải, xơ vải sẽ được thải ra khi tháo nước trong quá trình giặt.
- Sau khi hoàn thành chu trình này, mở cửa thiết bị để loại bỏ mùi khó chịu.

Vệ sinh Bộ lọc ống cấp nước

Bộ lọc ống cấp nước thu gom vôi hoặc mọi vật thể nhỏ có thể có trong nước được cấp đến thiết bị. Hãy thường xuyên vệ sinh bộ lọc ống cấp nước.

- Khóa các vòi nước máy tới thiết bị nếu không sử dụng thiết bị trong một khoảng thời gian bất kỳ (ví dụ: nghỉ lễ), đặc biệt nếu không có đường thoát nước sàn (rãnh tháo) ở ngay xung quanh.
- Thông báo lỗi E sẽ hiển thị trên bảng điều khiển khi nước không vào ngăn kéo chất tẩy.
- Nếu nước quá cứng hoặc có trầm tích vôi thì bộ lọc trên ống cấp nước có thể bị tắc.

- 1 Tắt điện và vòi nước máy sau đó vận nối ống cấp nước.

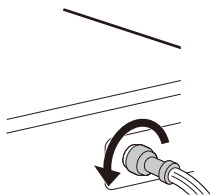

- 2 Tháo bộ lọc ống cấp nước bằng kim nhỏ, sau đó vệ sinh bộ lọc sử dụng bàn chải lông cứng ở mức trung bình.

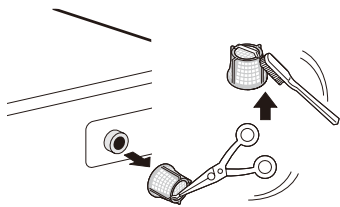

Vệ sinh Bộ lọc xơ vải

Bộ lọc là một phần quan trọng cho kết quả giặt giữ hiệu quả nên cần được chăm sóc đặc biệt. Hãy vệ sinh bộ lọc thường xuyên.

⚠ THẬN TRỌNG

- Vệ sinh bộ lọc xơ vải sau ít nhất 2 - 3 lần giặt.
- Đừng đánh rơi bộ lọc xuống sàn.
- Cẩn thận không để móng tay bị kẹt vào bộ lọc khi cầm bộ lọc.
- Bộ lọc nên được lắp vào vị trí ban đầu sau khi được rửa sạch để tránh làm hỏng đồ giặt. Không vận hành thiết bị khi không có bộ lọc xơ vải.
- Nếu lỗ lưới của bộ lọc xơ vải bị tắc, các vật lạ trong quần áo có thể không được lọc.
- Không để đồ sắt (như ghim quần áo, kẹp tóc, v.v...) trong bộ lọc xơ vải do chúng sẽ làm tăng khả năng gỉ sét.

- 1 Nhấn phần lấy trượt ở hai bên nắp bộ lọc xuống và kéo về phía trước.

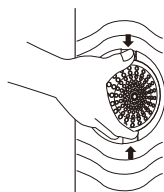

- 2 Mở nắp và lấy xơ vải ra.

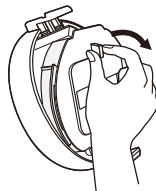

3 Rửa bộ lọc.

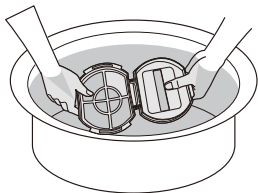

- 4 Đóng nắp và sau đó cho phần dưới của bộ lọc vào lồng giặt. Nhấn phần trên cùng của bộ lọc cho đến khi nghe thấy tiếng cách.

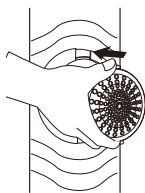

Bảo quản trong điều kiện khí hậu lạnh

Khi bị đóng băng, thiết bị không hoạt động bình thường. Đảm bảo lắp đặt thiết bị ở vị trí sẽ không bị đóng băng trong mùa đông.

- Đảm bảo kiểm tra như sau đây.

Cách để thiết bị không bị đóng băng

Sau khi khóa vòi nước máy, ngắt kết nối ống cấp nước lạnh với vòi nước máy và xả bỏ nước trong khi vẫn giữ ống hướng xuống dưới.

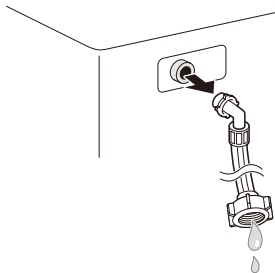

Làm cách nào để Xử lý Đóng băng

Khi xảy ra các sự cố cấp nước, thực hiện các biện pháp sau đây.

- Khóa vòi nước máy, rẽ dòng vòi nước máy và cả hai khu vực kết nối ống cấp của thiết bị bằng cách sử dụng vải thấm nước nóng.

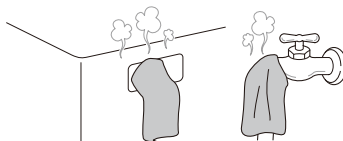

- Tháo ống cấp nước và ngâm ngập trong nước ấm dưới 50 - 60 °C.

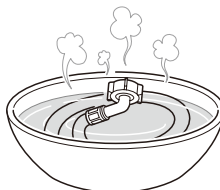

Trước khi thực hiện cuộc Gọi Dịch vụ

Vận hành thiết bị có thể dẫn đến lỗi và trục trặc. Các bảng sau liệt kê các nguyên nhân có thể có và ghi chú để giải quyết thông báo lỗi hoặc trục trặc. Bạn có thể tự khắc phục hầu hết các lỗi, do đó giúp tiết kiệm thời gian, và tiền bạc và không cần gọi đến trung tâm dịch vụ LG Electronics. Bảng dưới đây sẽ hỗ trợ bạn xử lý sự cố.

Thông báo Lỗi

Thiết bị được trang bị hệ thống giám sát lỗi tự động để phát hiện và chẩn đoán các sự cố ở giai đoạn đầu. Nếu thiết bị không hoạt động đúng chức năng hoặc hoàn toàn không hoạt động, hãy kiểm tra các bảng sau đây trước khi gọi đến trung tâm dịch vụ LG Electronics.

Triệu chứng	Nguyên nhân có thể & giải pháp
dE LỖI CỬA	Cửa không được đóng đúng cách. <ul style="list-style-type: none"> Đóng cửa hoàn toàn. Nếu mã lỗi vẫn hiển thị, hãy gọi để được phục vụ.
dL LỖI KHÓA CỬA	Cửa khóa không đúng cách. <ul style="list-style-type: none"> Kiểm tra để chắc chắn không có gì chèn dưới cánh cửa, bao gồm cả vật liệu vận chuyển hoặc lót. Đóng cửa hoàn toàn. Nếu mã lỗi vẫn hiển thị, hãy gọi để được phục vụ.
dP TÍNH NĂNG XẢ	Thiết bị sẽ dừng trong vài phút trong suốt chu trình. <ul style="list-style-type: none"> Chu trình sẽ bị hủy và nước còn sót lại trong lồng giặt sẽ được xả hết.
iE LỖI ĐẦU VÀO	(Các) vòi cấp nước không mở hết cỡ. <ul style="list-style-type: none"> Mở hết mức vòi nước máy.
	(Các) ống cấp nước bị gấp, bẹp hoặc bị dè. <ul style="list-style-type: none"> Kéo thẳng hoặc lắp đặt lại (các) ống cấp nước.
	Bộ lọc của (các) ống cấp nước bị tắc. <ul style="list-style-type: none"> Kiểm tra và làm sạch (các) ống cấp nước.
	Áp lực nguồn cấp nước đến vòi nước hoặc vào nhà quá thấp hoặc quá cao. <ul style="list-style-type: none"> Hãy gọi thợ ống nước để kiểm tra hoặc khôi phục áp lực nước theo đúng yêu cầu vận hành.
	Nguồn cấp nước được nối với (các) đường ống bị rò rỉ. <ul style="list-style-type: none"> Không sử dụng (các) đường ống rò rỉ.

Triệu chứng	Nguyên nhân có thể & giải pháp
LE I LỖI VẬT THỂ LẠ	<p>Các vật lạ như đồng xu, ghim, kẹp, v.v... bị kẹt giữa mâm giặt và lồng giặt bên trong.</p> <ul style="list-style-type: none"> Tắt thiết bị và sau đó nhấn nút NGUỒN. Nhấn nút Spin mà không cần chọn một chu trình để thoát nước và vắt đồ giặt. Khi vắt xong, lấy quần áo ra, sau đó tìm và loại bỏ bất kỳ vật lạ nào dính vào khe mâm giặt.
QE LỖI ĐẦU XẢ NƯỚC	<p>Ống xả bị gấp, bẹp hoặc tắc.</p> <ul style="list-style-type: none"> Vệ sinh và làm thẳng ống xả. <p>Ống xả cao hơn đáy thiết bị trên 1,2 m.</p> <ul style="list-style-type: none"> Chỉnh đường ống hoặc điều chỉnh lại ống xả. Độ cao tối đa của ống xả là 1,2 m.
UE LỖI MẮT CÂN BẰNG	<p>Vận hành tái cân bằng không thành công.</p> <ul style="list-style-type: none"> Cố gắng tự động tái cân bằng mẻ giặt không thành công. Chu trình đã dừng để cho phép điều chỉnh mẻ giặt bằng tay. <p>Mẻ giặt quá ít.</p> <ul style="list-style-type: none"> Thêm đồ để thiết bị cân bằng độ giặt. <p>Các đồ nặng lẫn với đồ nhẹ.</p> <ul style="list-style-type: none"> Giặt các đồ có trọng lượng tương đối như nhau. <p>Mẻ giặt bị mất cân bằng.</p> <ul style="list-style-type: none"> Bỏ trí lại đồ giặt bằng tay nếu đồ giặt bị quấn vào nhau.
TE LỖI CẢM BIẾN NHIỆT	<p>Lỗi điều khiển.</p> <ul style="list-style-type: none"> Rút phích cắm của thiết bị và đợi 60 giây. Kết nối lại nguồn điện và thử lại. Nếu mã lỗi vẫn hiển thị, hãy gọi để được phục vụ.
FE LỖI TRÀN	<p>Nước đầy tràn do van nước hỏng.</p> <ul style="list-style-type: none"> Đóng các vòi nước máy, rút phích cắm thiết bị và gọi cho bộ phận dịch vụ.
PE LỖI CẢM BIẾN ÁP SUẤT	<p>Cảm biến mực nước không hoạt động đúng.</p> <ul style="list-style-type: none"> Đóng các vòi nước máy, rút phích cắm thiết bị và gọi cho bộ phận dịch vụ.
LE LỖI ĐỘNG CƠ BỊ KHÓA	<p>Xảy ra lỗi động cơ.</p> <ul style="list-style-type: none"> Đề thiết bị tạm dừng trong 30 phút và sau đó khởi động lại chu trình. Nếu mã lỗi vẫn hiển thị, hãy gọi để được phục vụ.
RE LỖI LY HỢP	<p>Lỗi ly hợp.</p> <ul style="list-style-type: none"> Rút phích cắm của thiết bị và gọi để được phục vụ.
EC L CẢNH BÁO VỆ SINH LỒNG	<p>Chương trình đã chạy hơn 30 lần.</p> <ul style="list-style-type: none"> Chạy chức năng Vệ sinh lồng.

Triệu chứng	Nguyên nhân có thể & giải pháp
E3 LỖI CẢM BIẾN VÀI	Cảm biến cho cảm biến vài bị lỗi. <ul style="list-style-type: none"> Bỏ trí lại đồ giặt bằng tay nếu đồ giặt bị quấn vào nhau.
	Vòng quay của động cơ quá thấp. Điểm tiếp xúc của đầu nối bị lỗi. <ul style="list-style-type: none"> Rút phích cắm của thiết bị và đợi 60 giây. Kết nối lại nguồn điện và thử lại.
E4 LỖI KHÓA TRẺ EM	E4 không phải là lỗi. Chức năng này ngăn không cho trẻ em thay đổi các chu trình hoặc vận hành thiết bị. <ul style="list-style-type: none"> Để hủy kích hoạt, nhấn đồng thời nút Còi hiệu và Giữ trong 3 giây.

Tiếng ồn bạn có thể nghe thấy

Triệu chứng	Nguyên nhân có thể & giải pháp
Tiếng ồn lạch cạch lạch cạch	Các vật thể lạ chẳng hạn như chìa khóa, tiền xu hoặc kim băng có thể nằm trong lồng giặt. <ul style="list-style-type: none"> Dừng thiết bị, kiểm tra xem có vật thể lạ trong lồng giặt hay không. Nếu vẫn còn tiếng ồn sau khi khởi động lại thiết bị, hãy gọi cho bộ phận dịch vụ.
Âm thanh to	Đồ nặng có thể tạo ra âm thanh to. Đây là điều bình thường. <ul style="list-style-type: none"> Nếu vẫn tiếp tục phát âm thanh, thiết bị có thể bị mất cân bằng. Hãy dừng và xếp lại đồ giặt.
	Đồ giặt có thể không cân. <ul style="list-style-type: none"> Dừng chu trình và xếp lại độ giặt sau khi cửa mở.
Tiếng ồn rung	Vật liệu đóng gói chưa được tháo ra. <ul style="list-style-type: none"> Tháo vật liệu đóng gói.
	Đồ giặt có thể được bố trí không đều trong lồng giặt. <ul style="list-style-type: none"> Dừng chu trình và xếp lại độ giặt sau khi cửa mở.
	Chân điều chỉnh độ cao không nằm chắc chắn và đều nhau trên mặt sàn. <ul style="list-style-type: none"> Xem phần Giữ thẳng bằng cho thiết bị để điều chỉnh và cân chỉnh độ cao.
	Sàn không đủ chắc chắn. <ul style="list-style-type: none"> Kiểm tra xem sàn có chắc chắn và không bị võng hay không. Xem phần Yêu cầu không gian lắp đặt để chọn vị trí thích hợp.

Vận hành

Triệu chứng	Nguyên nhân có thể & giải pháp
Rò rỉ nước	<p>Kết nối ống cấp nước bị lỏng ở phần vòi nước hoặc thiết bị.</p> <ul style="list-style-type: none"> • Kiểm tra ống nước xem có bị rò rỉ, nứt và vỡ không. • Siết chặt các kết nối ống.
	<p>Các đường ống xả trong nhà bị tắc.</p> <ul style="list-style-type: none"> • Thiết bị bơm nước ra rất nhanh. Kiểm tra xem nước có bị chảy ngược ra ngoài ống xả trong khi xả không. Nếu thấy nước chảy ra ngoài ống xả, kiểm tra xem ống xả có được lắp đặt đúng cách không và có bị tắc chỗ nào không. Hãy gọi thợ ống nước để sửa ống xả.
	<p>Ống xả tuột ra khỏi đầu nối ống hoặc không được đưa vào đủ sâu.</p> <ul style="list-style-type: none"> • Buộc ống xả với ống cấp hoặc ống nước đứng để tránh nước bắn ra trong khi xả. Đối với ống xả nhỏ hơn, đút ống xả vào ống cứng sâu tới mép ống xả. Đối với ống xả lớn hơn, đút ống xả vào ống cứng qua mép 2,5-5 cm.
	<p>Một món đồ lớn như gối hoặc chăn nằm ở phía trên lồng giặt.</p> <ul style="list-style-type: none"> • Dừng thiết bị và kiểm tra bề mặt lồng giặt. Đảm bảo đồ giặt không nằm cao hơn mép trên cùng của lồng.

Triệu chứng	Nguyên nhân có thể & giải pháp
Thiết bị không hoạt động.	Bảng điều khiển tắt nguồn do không hoạt động. <ul style="list-style-type: none"> Hiện tượng này là bình thường. Nhấn nút NGUỒN để bật nguồn thiết bị.
	Thiết bị bị rút phích cắm. <ul style="list-style-type: none"> Đảm bảo dây nguồn được cắm chặt vào ổ cắm có điện.
	Nguồn cấp nước bị ngắt. <ul style="list-style-type: none"> Vận hết mức vòi cấp nước.
	Các mục điều khiển chưa được cài đặt đúng cách. <ul style="list-style-type: none"> Đảm bảo cài đặt chu trình đúng cách. Đóng cửa và nhấn nút KHỞI ĐỘNG/TẠM DỪNG.
	Cửa đang mở. <ul style="list-style-type: none"> Đóng cửa hoàn toàn và đảm bảo không có gì kẹt ở cửa.
	Cầu dao/cầu chì bị ngắt/cháy. <ul style="list-style-type: none"> Kiểm tra cầu dao/cầu chì trong nhà. Thay thế cầu chì hoặc đặt lại cầu dao. Thiết bị nên được lắp trên một mạch nhánh riêng. Thiết bị sẽ tiếp tục lại chu trình ở phần đã dừng khi có điện trở lại.
	Mục điều khiển cần phải đặt lại. <ul style="list-style-type: none"> Nhấn nút NGUỒN, sau đó chọn lại chương trình mong muốn và nhấn nút KHỞI ĐỘNG/TẠM DỪNG.
	Không nhấn KHỞI ĐỘNG/TẠM DỪNG sau khi cài đặt chu trình. <ul style="list-style-type: none"> Ấn nút NGUỒN, sau đó chọn lại chu trình mong muốn và ấn nút KHỞI ĐỘNG/TẠM DỪNG. Nếu không ấn nút KHỞI ĐỘNG/TẠM DỪNG trong một khoảng thời gian nhất định thì thiết bị sẽ tắt.
	Áp lực nước quá thấp. <ul style="list-style-type: none"> Kiểm tra vòi nước máy khác trong nhà để đảm bảo rằng áp lực nước trong nhà đủ.
	Thiết bị quá lạnh. <ul style="list-style-type: none"> Nếu thiết bị phải ở trong môi trường nhiệt độ dưới mức đóng băng trong một thời gian dài, hãy để thiết bị ấm lên trước khi nhấn nút NGUỒN.
Thiết bị đang đun nóng nước hoặc tạo hơi nước. (Chỉ có ở một số mẫu máy) <ul style="list-style-type: none"> Lồng giặt trong thiết bị có thể tạm ngừng hoạt động trong một số chu trình nhất định, trong khi nước được làm nóng an toàn đến một nhiệt độ đã được cài đặt. 	

Triệu chứng	Nguyên nhân có thể & giải pháp
Thiết bị không được đổ đầy nước thích hợp.	Bộ lọc bị tắc. <ul style="list-style-type: none"> Đảm bảo bộ lọc cấp nước trên van nạp không bị tắc.
	(Các) ống cấp nước có thể bị gập. <ul style="list-style-type: none"> Kiểm tra (các) ống cấp không bị gập hoặc tắc.
	Nguồn cấp nước không đủ. <ul style="list-style-type: none"> Đảm bảo cả vòi nước nóng và lạnh đều mở thông suốt.
	Ống cấp nước nóng và lạnh bị gắn ngược. <ul style="list-style-type: none"> Kiểm tra các kết nối ống cấp.
Thiết bị sẽ không xả nước.	Ống xả bị gập. <ul style="list-style-type: none"> Đảm bảo ống xả không bị gập.
	Ống xả được đặt cao hơn sàn nhà trên 1,2 m. <ul style="list-style-type: none"> Đảm bảo rằng ống xả không cao hơn 1,2 m so với đáy của thiết bị.
Cấp không đầy đủ hoặc không cấp chất tẩy.	Sử dụng lượng quá nhiều bột giặt/nước giặt. <ul style="list-style-type: none"> Làm theo những chỉ dẫn do nhà sản xuất bột giặt/nước giặt cung cấp.
Thời gian chu trình lâu hơn bình thường.	Mề giặt quá ít. <ul style="list-style-type: none"> Thêm đồ để thiết bị cân bằng độ giặt.
	Các đồ nặng lẫn với đồ nhẹ. <ul style="list-style-type: none"> Luôn cố gắng giặt các món đồ có khối lượng tương tự nhau để cho phép thiết bị phân bố đều khối lượng của đồ giặt khi vắt.
	Mề giặt bị mất cân bằng. <ul style="list-style-type: none"> Bố trí lại đồ giặt bằng tay nếu đồ giặt bị quấn vào nhau.

Hiệu suất

Triệu chứng	Nguyên nhân
Loại bỏ vết bẩn không hiệu quả	Tùy chọn thích hợp không được chọn. <ul style="list-style-type: none"> Đất nặng và các vết bẩn khó giặt hơn có thể đòi hỏi phải làm sạch thêm. Chọn tính năng Ngâm để tăng công suất làm sạch của chu kỳ đã chọn.
	Vết bẩn khó giặt từ trước. <ul style="list-style-type: none"> Các đồ đã được giặt trước có thể vẫn còn vết bẩn khó giặt. Các vết bẩn này có thể khó loại bỏ và có thể cần giặt tay hoặc xử lý trước để hỗ trợ cho việc loại bỏ vết bẩn.

Triệu chứng	Nguyên nhân
Ó màu	<p>Chất tẩy hoặc chất làm mềm được cấp quá sớm.</p> <ul style="list-style-type: none"> Ngăn cấp được nạp quá nhiều khiến chất tẩy hoặc chất làm mềm phải được cấp ra ngay. Luôn luôn đo lượng chất tẩy để tránh bị tràn. Đóng nhẹ ngăn kéo bộ phân phối.
	<p>Chất tẩy trắng hoặc nước xả vải được thêm trực tiếp vào trong lồng giặt.</p> <ul style="list-style-type: none"> Luôn luôn tận dụng bộ phân phối để đảm bảo rằng các sản phẩm giặt được phân phối đúng cách vào đúng thời điểm trong chu trình.
	<p>Chưa phân loại quần áo đúng cách.</p> <ul style="list-style-type: none"> Luôn luôn giặt đồ màu tối riêng biệt với đồ màu sáng và màu trắng để tránh đổi màu. Không được giặt chung đồ bẩn nhiều với đồ bẩn ít.
Bị nhăn	<p>Không lấy đồ ra khỏi thiết bị kịp thời.</p> <ul style="list-style-type: none"> Luôn lấy đồ ra khỏi thiết bị ngay khi chu trình hoàn tất.
	<p>Thiết quá tải.</p> <ul style="list-style-type: none"> Có thể cho đầy đồ giặt vào thiết bị nhưng không được xếp chặt nich đồ trong lồng giặt. Cửa thiết bị phải được đóng lại dễ dàng.
	<p>Ống cấp nước nóng và lạnh bị gắn ngược.</p> <ul style="list-style-type: none"> Giữ bằng nước nóng có thể khiến quần áo bị nhăn. Kiểm tra các kết nối ống cấp nước.
Có mùi ẩm mốc trong thiết bị	<p>Bên trong lồng giặt không được vệ sinh đúng cách.</p> <ul style="list-style-type: none"> Chạy chức năng Vệ sinh lồng thường xuyên.

Không bảo hành có giới hạn

VIỆC BẢO HÀNH CÓ GIỚI HẠN NÀY KHÔNG BAO GỒM:

- Các chuyển dịch vụ phân phối, thu gom, lắp đặt hoặc sửa chữa sản phẩm; hướng dẫn khách hàng vận hành sản phẩm; sửa chữa hoặc thay cầu chì, chỉnh sửa dây điện hoặc ống nước hoặc hiệu chỉnh những hoạt động sửa chữa/lắp đặt không được ủy quyền.
- Lỗi sản phẩm hoạt động trong các trường hợp mất hoặc gián đoạn nguồn điện hoặc dịch vụ cung cấp điện không đủ.
- Hư hỏng gây ra bởi các đường ống nước rò rỉ hoặc gãy vỡ, đường ống nước đóng băng, đường xả bị hạn chế, nguồn cấp nước yếu hoặc gián đoạn hoặc nguồn cấp khí không đủ.
- Hư hỏng do vận hành Sản phẩm trong môi trường ăn mòn hoặc trái ngược với các hướng dẫn đã nêu trong Hướng dẫn sử dụng người dùng sản phẩm.
- Hư hỏng cho Sản phẩm do tai nạn, vật phá hoại và sâu bọ, sét, gió, lửa, lũ lụt hoặc thiên tai.
- Hư hỏng hoặc lỗi gây ra bởi hoạt động sửa đổi hoặc thay đổi không được ủy quyền hoặc nếu thiết bị được sử dụng ngoài mục đích dự định hoặc rò rỉ nước ở những nơi mà thiết bị không được lắp đặt đúng cách.
- Hư hỏng hoặc lỗi gây ra do dòng điện, điện áp hoặc mã ống nước, mục đích sử dụng trong thương mại hay công nghiệp không đúng hoặc sử dụng các phụ kiện, thành phần hoặc sản phẩm vệ sinh có thể bị cháy không được LG phê chuẩn.
- Hư hỏng gây ra do vận chuyển và bốc dỡ, bao gồm các vết trầy xước, lõm, sứt mẻ và/hoặc hư hỏng khác đối với bề mặt sơn của sản phẩm, ngoại trừ hư hỏng do lỗi vật liệu hoặc chất lượng chế tạo và được thông báo trong vòng một (1) tuần sau khi giao hàng.
- Hư hỏng hoặc thiếu đồ đối với mọi Sản phẩm trưng bày, hàng bị mở thùng, giảm giá hoặc tân trang lại.
- Các sản phẩm có số sê-ri gốc đã bị gỡ bỏ, thay đổi hoặc không thể đọc ra. Model và số Sê-ri, cùng với hóa đơn bán lẻ gốc là bắt buộc để xác nhận bảo hành.
- Tăng phí tổn hiệu dụng và thêm chi phí tiện ích.
- Những sửa chữa khi Sản phẩm của bạn được sử dụng ngoài mục đích sử dụng thông thường trong gia đình (chẳng hạn như sử dụng mang tính thương mại, trong văn phòng và các phương tiện giải trí khác) hoặc trái ngược với các hướng dẫn được nêu trong Hướng dẫn sử dụng người dùng sản phẩm.
- Các chi phí liên quan đến việc vận chuyển Sản phẩm khỏi nhà để sửa chữa.
- Việc tháo dỡ và lắp đặt lại Sản phẩm nếu thiết bị được lắp đặt ở địa điểm không tiếp cận được hoặc không được lắp đặt tuân theo các hướng dẫn lắp đặt đã phát hành, bao gồm các hướng dẫn người dùng và lắp đặt của LG.
- Hư hỏng do sử dụng sai, lạm dụng, lắp đặt, sửa chữa hoặc bảo dưỡng không đúng cách. Sửa chữa không đúng cách bao gồm việc sử dụng các bộ phận không được phê chuẩn hoặc chỉ định bởi LG.

Ghi nhớ

