

KoriHome®

Thiết kế tinh tế - Công nghệ Hàn Quốc

절묘한 디자인 - 한국의 기술

HƯỚNG DẪN SỬ DỤNG

Máy ép hoa quả tốc độ chậm

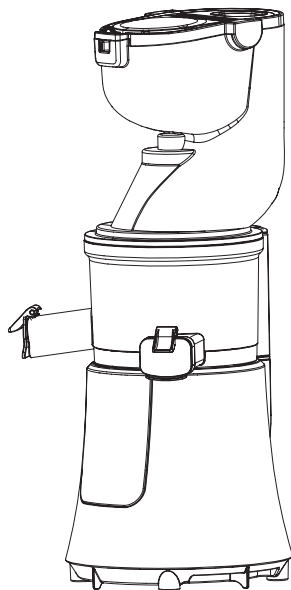

Model: JEK-688

Vui lòng đọc kỹ hướng dẫn trước khi sử dụng để sản phẩm phát huy tối đa hiệu quả, nâng cao độ bền và giữ lại để tham khảo sau này.

MỤC LỤC

Tính năng của sản phẩm	1
Thông số kỹ thuật	1
Chú ý an toàn	1
Các bộ phận	3
Hướng dẫn lắp ráp các bộ phận	4
Mô tả chức năng	6
Hướng dẫn sử dụng	7
Chú ý khi sử dụng	8
Hướng dẫn tháo các bộ phận	9
Làm sạch và bảo quản	10
Hướng dẫn vệ sinh	10
Sơ đồ mạch điện	11
Xử lý sự cố	12

Tính năng của sản phẩm

1. Máy ép sử dụng phương pháp ép nén hoa quả ở tốc độ chậm khác với phương pháp ép mài mòn hoa quả truyền thống giúp giữ nguyên hương vị tự nhiên và chất dinh dưỡng trong hoa quả. Sản phẩm có thể dùng để ép trái cây, rau quả ...
2. Cối ép, cốc ép và các bộ phận có thể tháo rời dễ dàng cho công việc vệ sinh, làm sạch
3. Với thiết kế 2 lần công tắc bảo vệ giúp cho sản phẩm an toàn hơn với người sử dụng (Công tắc bật máy ép chỉ hoạt động khi cốc ép và nắp cốc ép đã được lắp đặt chính xác và kín khít)



Cảnh báo: Sản phẩm chỉ sử dụng trong gia đình. Không dùng sản phẩm vào mục đích thương mại vì nó có thể làm giảm tuổi thọ của sản phẩm. Không sử dụng sản phẩm nếu giá lọc của sản phẩm bị hỏng

Thông số kỹ thuật

Điện áp sử dụng	Tần số	Công suất máy	Thời gian sử dụng liên tục
220V	50Hz	200W	≤20phút

Chú ý an toàn

Vui lòng đọc kỹ hướng dẫn trước khi sử dụng máy ép trái cây. Sử dụng sản phẩm theo hướng dẫn sử dụng trong sách, không sử dụng sản phẩm cho mục đích khác.

1. Không sử dụng chung một nguồn điện cho máy ép và các thiết bị công suất cao khác. Sử dụng nguồn điện có bảo vệ ngắt mạch khi dòng điện 30A
2. Để ngăn chặn rò rỉ điện hoặc các mối nguy hiểm khác, vui lòng sử dụng sản phẩm theo sách hướng dẫn
3. Không được để dây nguồn và phích cắm điện rơi vào nước
4. Cần thận quan sát máy trong quá trình hoạt động
5. Nếu phát hiện các bộ phận hoặc linh kiện nào đó hư hỏng (đặc biệt là bộ phận bảo vệ an toàn và dây điện) hãy ngưng sử dụng sản phẩm. Không tự ý sửa chữa sản phẩm, hãy để những người có chuyên môn sửa chữa.
6. Không để trẻ em hoặc người tàn tật sử dụng máy nếu không có người hướng dẫn hoặc giám sát khi sử dụng.
7. Không đặt sản phẩm trên hoặc gần nơi có nguồn nhiệt cao như bếp gas hoặc bếp điện.

8. Không được sử dụng ngón tay, móng hoặc đũa để đẩy rau củ quả vào khay chứa.
9. Không được chạm vào hoặc di chuyển bất kỳ một bộ phận chuyển động nào của máy.
10. Để ngăn chặn chập cháy hoặc ngắn mạch, không được cho tăm kim loại hoặc các vật dẫn điện khác vào máy.
11. Trước khi vệ sinh máy, di chuyển hoặc không sử dụng máy, xin vui lòng rút phích cắm của máy ra khỏi ổ cắm điện.
12. Không đặt máy gần các vật dễ cháy.
13. Khi dây nguồn của máy bị hư hỏng nó phải được thay thế bởi dây nguồn quy định của nhà sản xuất, đại lý ủy quyền và bởi người có chuyên môn để tránh tai nạn có thể xảy ra.
14. Giữ phích cắm bằng tay khi cắm hoặc rút dây nguồn khỏi ổ cắm, không được cắm vào dây nguồn. Không chạm vào dây nguồn khi tay còn ướt.
15. Đặt máy ép lên mặt phẳng vững chắc trước khi sử dụng.
16. Rút phích cắm khỏi nguồn điện sau khi sử dụng xong.
17. Tắt máy và rút phích cắm khỏi nguồn điện trước khi thay đổi phụ kiện hoặc các bộ phận chuyển động của máy.
18. Luôn ngắt kết nối thiết bị với nguồn điện trước khi lắp ráp, tháo rời hoặc vệ sinh máy.
19. Không để trẻ em sử dụng thiết bị, để thiết bị ra xa khỏi tầm tay trẻ em.
20. Thiết bị có thể được sử dụng bởi những người có sức khỏe kém, giác quan không tốt, thiếu kinh nghiệm nếu họ được hướng dẫn sử dụng, có người giám sát và hiểu được tác hại nguy hiểm có thể xảy ra.
21. Không để trẻ em chơi với thiết bị.
22. Trẻ em có thể được sử dụng thiết bị này nếu được hướng dẫn sử dụng, có người giám sát và hiểu được tác hại nguy hiểm có thể xảy ra. Mọi việc vệ sinh, làm sạch thiết bị không được thực hiện bởi trẻ em nếu không có người giám sát.

Các bộ phận

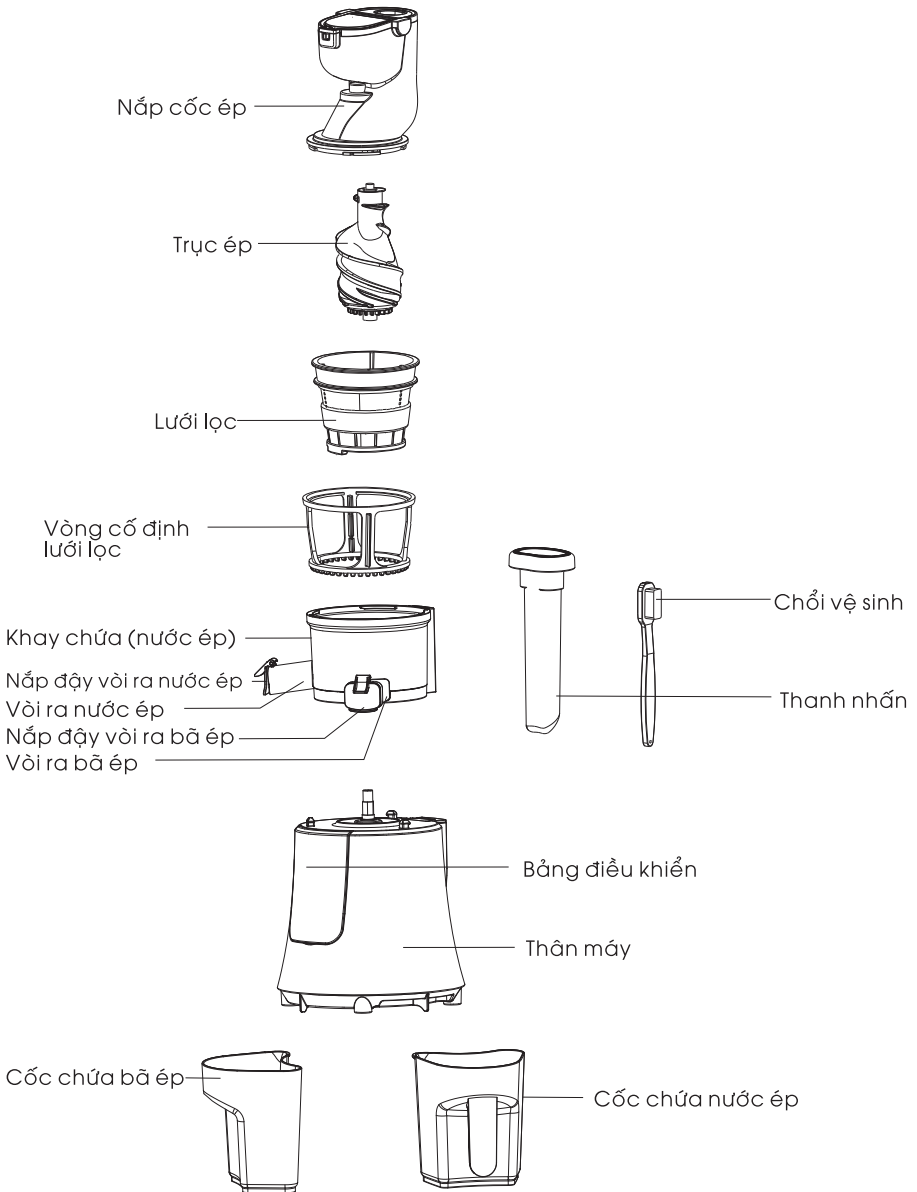

Hình ảnh minh họa

Hướng dẫn lắp ráp các bộ phận

1. Trước khi lắp khay chứa vào thân máy, hãy chắc chắn miếng đệm cao su dưới khay chứa đã được lắp đặt đúng.

- ① Lắp miếng đệm cao su dưới khay chứa vào đúng khe hình chữ nhật
- ② Miếng đệm cao su đã được lắp đúng cách.

■ **Chú ý: Miếng đệm cao su phải được lắp đúng cách, nếu không sẽ xảy ra hiện tượng rò rỉ nước ép và bã ép ra ngoài.**

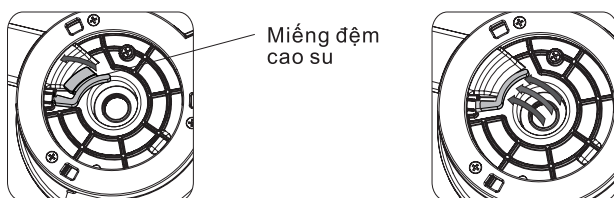

2. Lắp đặt nắp đậy cho vòi ra nước ép

Nắp đậy cho vòi ra nước ép được đóng gói riêng. Trước khi sử dụng máy hãy lắp bộ phận nắp đậy với phần lẫy gài trên vòi ra nước ép bằng cách ấn xuống. Lắp theo hình minh họa

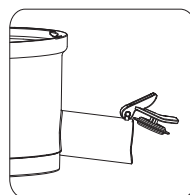
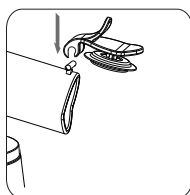

3. Lắp đặt nắp đậy cho vòi ra bã ép



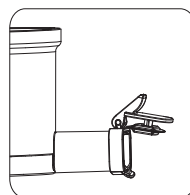
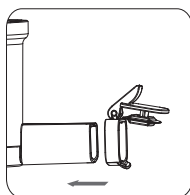



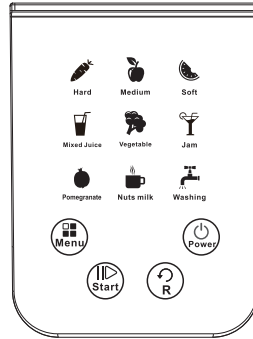

Nắp đậy cho vòi ra bã ép được đóng gói riêng. Trước khi sử dụng máy hãy lắp bộ phận nắp đậy với vòi ra bã ép bằng cách đẩy vào. Lắp theo hình minh họa



Mô tả chức năng

Bảng điều khiển:



TT	Chức năng	Hướng dẫn nguyên liệu
1	 Hard	Ép cứng
2	 Medium	Ép trung bình
3	 Soft	Ép mềm
4	 Mixed Juice	Ép hỗn hợp
5	 Vegetable	Ép rau
6	 Jam	Ép trộn
7	 Pomegranate	Ép quả lựu
8	 Nuts milk	Ép dạng sữa hạt
9	 Washing	Rửa

1. **Phím "⏻"**: Mở và tắt nguồn của máy. Sau khi kết nối nguồn điện với máy, sẽ có tiếng chuông báo Bíp và đèn hiển thị trên phím nhấp nháy báo ở chế độ chờ. Chạm vào phím "Power" nguồn điện của máy sẽ được bật, các đèn báo sáng lên. Tại thời điểm đó chương trình ép mặc định sẽ được lựa chọn là ép cứng (Hard) rau và trái cây. Khi tắt cả các đèn hiển thị sáng, chạm vào phím "Power" máy sẽ tự động tắt nguồn và đảo ngược trong 5 giây
2. **Phím "☰"**: Chạm vào phím (menu) để lựa chọn chương trình ép, khi chạm máy sẽ lựa chọn chương trình ép từ trái sang phải từ trên xuống dưới
3. **Phím "▶"**: Chạm vào phím (Start), chương trình ép được chọn sẽ bắt đầu hoạt động. Máy sẽ tạm dừng nếu chạm vào phím (Start) và sẽ bắt đầu hoạt động lại nếu chạm vào phím (Start) lần nữa.
4. **Phím "↺"**: Chạm vào phím(R) máy sẽ thực hiện đảo ngược lại trực ép. Máy sẽ tạm dừng hoạt động sau khi đảo ngược 10 giây. Phím (R) được sử dụng để dừng ép hoặc đảo ngược tình trạng nguyên liệu.

■ **Chú ý:** Nếu muốn chọn chương trình ép khác vui lòng bấm vào phím "Power" trước tiên và sau đó bấm vào phím "menu". Nếu tắt cả các đèn báo sáng và có tiếng kêu Píp Píp máy sẽ tự động vào trạng thái bảo vệ. Máy sẽ phục hồi về trạng thái mặc định khi nhấn vào một phím bất kỳ. Máy sẽ tự dừng chạy sau khi hoạt động liên tục 20 phút, và làm mát máy 10 phút. Có thể khởi động lại nó nếu cần thiết.

Hướng dẫn sử dụng

1. Sử dụng của cho nguyên liệu

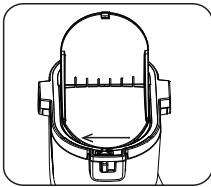

Kéo khóa nắp sang bên trái, nắp cửa cho nguyên liệu sẽ mở ra

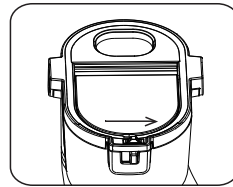

Đóng nắp cửa xuống, đẩy khóa nắp sang bên phải để khóa

2. Phương pháp ép:

(1) Sử dụng của tiếp nguyên liệu lớn

- ① Kéo khóa nắp sang bên trái, nắp cửa tiếp nguyên liệu mở ra.
- ② Có thể để nguyên quả táo cho vào cửa tiếp nguyên liệu, đẩy nắp cửa tiếp nguyên liệu xuống đến khi táo rơi xuống buồng ép.
- ③ Dùng thanh nhấn để hỗ trợ trong quá trình đưa nguyên liệu vào ép.

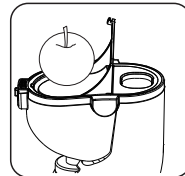

Cửa tiếp nguyên liệu lớn cho phép ép nguyên quả táo, lê, cà chua

■ Chú ý:

- Các loại rau củ quả có đường kính trên 75cm hoặc hình dạng khác thường nên được cắt nhỏ ra để tránh bị vướng mắc
- Các loại rau nhiều xơ nên được cắt khúc 2cm

(2) Sử dụng cửa tiếp nguyên liệu nhỏ:

- ① Đóng nắp cửa tiếp nguyên liệu xuống, đẩy khóa nắp sang bên phải để khóa lại.
- ② Làm sạch rau củ quả (Với trái cây cỡ lớn và rau nên được cắt nhỏ với kích thước phù hợp) để đưa vào cửa tiếp nguyên liệu nhỏ. Dùng thanh nhấn để hỗ trợ quá trình đưa nguyên liệu vào ép
Cửa tiếp nguyên liệu nhỏ phù hợp với cà rốt, cần tây hoặc rau củ quả nhỏ ...

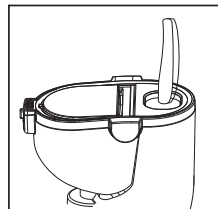

Cửa tiếp nguyên liệu nhỏ: cà rốt, cần tây ...

Chú ý khi sử dụng

* Xin vui lòng đọc kỹ các nội dung sau đây trước khi sử dụng

1. Nguyên liệu được đưa vào máy ép từ từ từng miếng một. Miếng mới được đưa vào sau khi miếng cũ đã được ép chặt.
2. Các nguyên liệu cứng (như cà rốt) được đưa vào máy sau khi đã cắt thành các miếng kích thước 10 x 20mm (các nguyên liệu nhiều xơ phải được cắt thành khúc dài khoảng 20mm)
3. Cà rốt được bảo quản hơn 1 tuần ở nhiệt độ thấp không phù hợp để việc ép.
4. Nếu các nguyên liệu không tươi thì lượng nước ép sẽ ít. Khi sử dụng nguyên liệu khô đã được bảo quản trong tủ lạnh để ép, nên ngâm các nguyên liệu đó vào trong nước để chúng hấp thụ đủ nước khi đó ép sẽ hiệu quả hơn.
5. Một số nguyên liệu cứng và có tính sợi không được cho vào ép (như sắn dây, mía...)
6. Sẽ có tiếng ồn nhất định do ma sát giữa nguyên liệu cứng với trục ép, điều này không ảnh hưởng tới sản phẩm.
7. Nước ép sẽ bắn lên cửa tiếp nguyên liệu khi ép các nguyên liệu nhiều nước như quả anh đào, cà chua hay nho. Khi ép các trái cây mềm nên cho thêm các nguyên liệu như táo hoặc lê để có được nhiều nước ép hơn và bã ép ra đều hơn.

Hướng dẫn tháo các bộ phận

1. Tắt máy ép, rút phích cắm ra khỏi nguồn điện
2. Giữ phễu bằng tay và xoay phễu ngược chiều kim đồng hồ theo hướng mũi tên (Hình ① và hình ②), sau đó nhấn phễu lên.

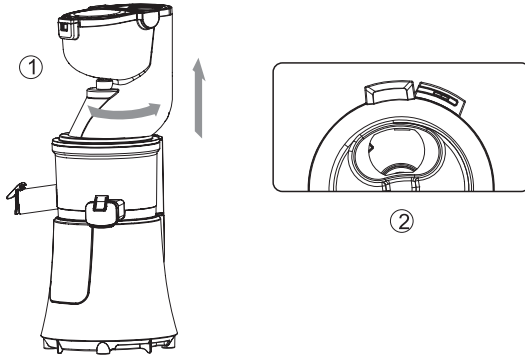

3. Xoay khay chứa và nhấn nó ra (Hình ③)
4. Nhấc vòng cố định lưới lọc + lưới lọc + trục ép ra (Hình ④)
5. Tháo rời vòng cố định lưới lọc, lưới lọc và trục ép rời ra (Hình ⑤)

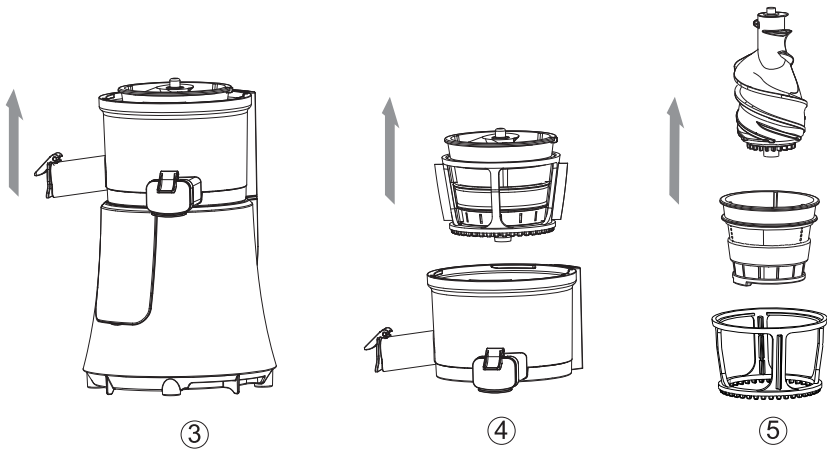

Vệ sinh và bảo quản

1. Vệ sinh trước khi sử dụng

- ① Sau khi máy ép được lắp ráp hoàn chỉnh, đóng chặt nắp đậy cho vòi ra nước ép và vòi ra bã ép lại.
- ② Kết nối nguồn điện với máy. Cho thêm khoảng 500 ml nước vào bên trong khay chứa, cho máy hoạt động khoảng 30 giây.

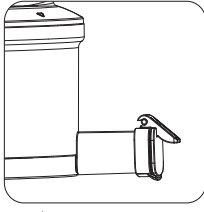

Nắp đậy đóng kín

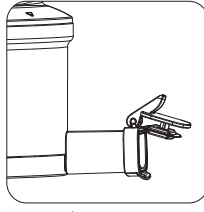

Nắp đậy mở



Phím bấm lựa chọn chế độ làm sạch

2. Vệ sinh sau khi sử dụng

Tháo rời và vệ sinh các bộ phận bằng nước sạch. Vệ sinh lưới lọc bằng bàn chải nếu chúng bị mắc xơ rau quả.

Hướng dẫn vệ sinh

1. Tháo rời và vệ sinh các bộ phận bằng nước sạch. Vệ sinh lưới lọc bằng bàn chải nếu chúng bị mắc xơ rau quả.

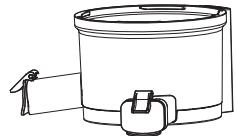
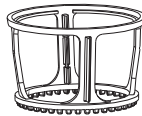
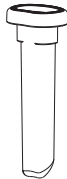
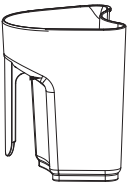
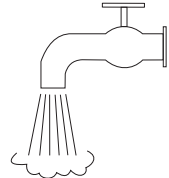
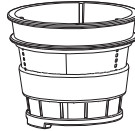
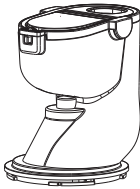

■ **Chú ý:** Không dùng bàn chải bằng sắt để làm sạch hoặc sử dụng các chất tẩy rửa mạnh

2. Không được nhúng thân máy vào trong nước, sử dụng vải mềm ẩm để vệ sinh thân

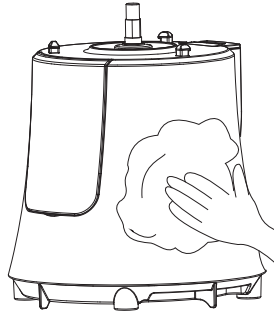

3. Sau khi vệ sinh các bộ phận, lau khô và để chúng tại nơi sạch sẽ, thoáng mát

■ Chú ý:

1. Nên vệ sinh ngay sau khi sử dụng, nếu không các nguyên liệu sẽ khô & bám dính lên các bộ phận. Như thế sẽ khó vệ sinh và có thể làm ảnh hưởng tới lần lắp ráp sau
2. Miếng đệm cao su ở giữa khay chứa có thể tháo rời để vệ sinh.

Sơ đồ mạch điện

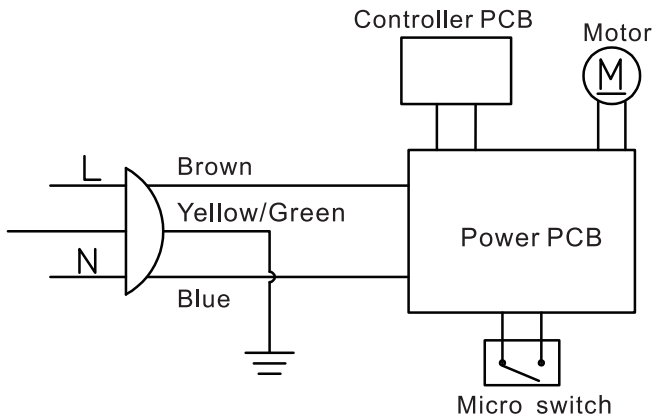

Xử lý sự cố

Hiện tượng	Nguyên nhân	Cách khắc phục
Máy đang hoạt động thì dừng đột ngột	<ol style="list-style-type: none"> 1. Lông phích cắm dây nguồn 2. Số lượng nguyên liệu đưa vào quá nhiều 3. Nguyên liệu quá cứng không ép được 	<ol style="list-style-type: none"> 1. Cắm lại phích cắm 2. Xoay núm điều khiển về chức năng đảo ngược "R" khoảng 2-3 giây để nguyên liệu được đảo lên. Sau đó xoay núm về vị trí "ON", làm đi làm lại khoảng 3 lần nếu không được thì nên tháo ra vệ sinh và ép lại. 3. Cắt nhỏ các nguyên liệu cứng trước khi đưa vào ép.
Lượng nước ra ít hoặc nước chảy lên thân máy	Nguyên liệu được bảo quản trong tủ lạnh quá lâu	<ol style="list-style-type: none"> 1. Ngâm nguyên liệu được bảo quản trong tủ lạnh quá lâu vào nước trước khi ép. 2. Sử dụng rau củ quả tươi để ép
Nước ép rò rỉ chảy trên thân máy	Miếng đệm cao su phía dưới khay chứa không được lắp đúng cách	Lắp lại miếng đệm cao su phía dưới khay chứa
Có tiếng ồn bất thường	<ol style="list-style-type: none"> 1. Lắp ráp phụ kiện không đúng, 2. Máy được đặt trên nền không bằng phẳng 3. Âm thanh do ma sát nguyên liệu và trục ép máy 	<ol style="list-style-type: none"> 1. Lắp ráp lại các phụ kiện cho đúng 2. Đặt máy trên nền bằng phẳng 3. Âm thanh ma sát đó là bình thường, không nên lo lắng
Các bộ phận của máy có màu sau khi sử dụng	<ol style="list-style-type: none"> 1. Cặn bám vào cốc 2. Nhựa có thể bị nhuộm màu rau củ quả nhiều sắc tố như cà rốt, rau bina... 	<ol style="list-style-type: none"> 1. Vệ sinh máy ngay sau khi sử dụng 2. Vệ sinh bằng các chất tẩy rửa nhẹ

Cảm ơn Quý khách hàng đã tin dùng sản phẩm của Korihome.
KORIHOM cam kết sẽ mang những sản phẩm chất lượng tốt nhất đến với khách hàng.



Trung tâm CSKH

1900 6418

KoriHome®

Thiết kế tinh tế - Công nghệ Hàn Quốc

절묘한 디자인 - 한국의 기술

CÔNG TY CỔ PHẦN TẬP ĐOÀN KAROFI

Địa chỉ: Tầng 8, Tòa nhà Hudland Tower, Lô A-CC7,
KDVTH Linh Đàm, đường Nguyễn Hữu Thọ, Hoàng Liệt, Hoàng Mai, Hà Nội