

Vacuum cleaner

User manual

VS03R6523** Series

- Before operating this unit, please read the instructions carefully.
- For indoor use only.



SAMSUNG

Contents

PREPARATION

Safety information 3

INSTALLATION

Name of the parts 11

OPERATIONS

Using the vacuum cleaner 12

Charging the stick vacuum cleaner 12

Assembling and Disassembling a battery 12

Using the stick vacuum cleaner 13

Using the handy vacuum cleaner 13

Using the crevice tool and dusting brush 14

Using the Long Reach Tool 14

Storing the vacuum cleaner 14

MAINTENANCE

Maintaining the vacuum cleaner 15

Disassembling / Assembling the dustbin 15

Cleaning the dustbin 15

Cleaning the sponge filter 15

Cleaning the Soft Action Brush 15

APPENDICES

Notes and cautions 16

Battery usage 16

Operation 16

Maintenance 17

Troubleshooting 18

Accessories



Crevice tool / Dusting brush

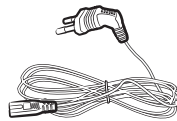

Power cord

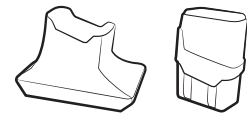

Charger / battery

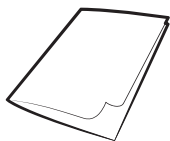

User manual

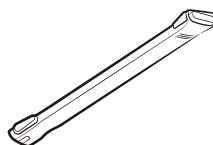

Long Reach Tool

Safety information

- Before operating the appliance, please read this manual thoroughly and retain it for your reference.
- Because these following operating instructions cover various models, the characteristics of your vacuum cleaner may differ slightly from those described in this manual.

Caution/Warning symbols used

WARNING

Indicates that a danger of death or serious injury exists.

CAUTION

Indicates that a risk of personal injury or material damage exists.

Other symbols used

NOTE

Indicates that the following text contains additional important information.

Failure to meet these requirements could cause damage to the internal parts and void your warranty.

General

- Read all instructions carefully. Before switching on, make sure that the voltage of your electricity supply is the same as that indicated on the rating plate on the bottom of the cleaner.
- **WARNING** : Do not use the vacuum cleaner when rug or floor is wet.
- Close supervision is necessary when any appliance is used by or near children. Do not allow the vacuum cleaner to be used as a toy. Do not allow the vacuum cleaner to run unattended at any time. Use the vacuum cleaner only for its intended use as described in these instructions.
- Do not use the vacuum cleaner without a dustbin.
- Empty the dustbin before it is full in order to maintain the best efficiency.
- Do not use the vacuum cleaner to pick up matches, live ashes or cigarette butts. Keep the vacuum cleaner away from stoves and other heat sources. Heat can deform and discolour the plastic parts of the unit.
- Avoid picking up hard, sharp objects with the vacuum cleaner as they may damage the cleaner parts.
- Do not block the suction or the exhaust port.
- Switch the vacuum cleaner off on the body of the machine before unplugging from the electrical outlet. Disconnect the plug from the electrical outlet before emptying the dustbin. To avoid damage, please remove the plug by grasping the plug itself, not by pulling on the cord.
- This appliance is not intended for use by persons (including children) with reduced physical, sensory or mental capabilities, or lack of experience and knowledge, unless they have been given supervision or instruction concerning use of the appliance by a person responsible for their safety. Cleaning and user maintenance shall not be made by children without supervision.
- Children should be supervised to ensure that they do not play with the appliance.

-
- The plug must be removed from the socket outlet before cleaning or maintaining the appliance.
 - The use of an extension cord is not recommended.
 - If your vacuum cleaner is not operating correctly, switch off the power supply and consult an authorized service agent.
 - If the supply cord is damaged, it must be replaced by the manufacturer or its service agent or a similarly qualified person in order to avoid a hazard.
 - Unplug the cleaner when not in use. Turn off the power switch before unplugging.
 - Do not use to suck up water.
 - Do not immerse in water for cleaning.
 - Please contact the manufacturer or service agent for a replacement.

Battery charger

- Do not modify the polarized plug to fit a non-polarized outlet or extension cord.
- Do not use outdoors or on wet surfaces.
- Unplug the charger from the outlet when not in use and before servicing.
- Use only the charger supplied by the manufacturer to recharge.
- Do not use with a damaged cord or plug.
- Do not pull or carry by the cord, use the cord as a handle, close the door on the cord, or pull the cord around sharp edges or corners. Keep the cord away from heated surfaces.
- Do not use extension cords or outlets with inadequate current carrying capacity.
- Do not unplug by pulling on the cord. To unplug, grasp the plug, not the cord.
- Do not mutilate or incinerate batteries as they will explode at high temperatures.

-
- Do not attempt to open the charger. Repairs should only be carried out by a qualified customer care centre.
 - Do not expose the charger to high temperatures or allow moisture or humidity of any kind to come into contact with the charger.

Stick vacuum cleaner

- Do not pick up hard or sharp objects such as glass, nails, screws, coins, and etc.
- Do not use without a filter in place. When servicing the unit, never put fingers or other objects into the fan chamber in case the unit accidentally turns on.
- Do not put any objects into openings. Do not use with any openings blocked; keep openings free of dust, lint, hair, and anything that may reduce air flow.
- Do not pick up toxic materials (chlorine bleach, ammonia, drain cleaner, etc.).
- Do not pick up anything that is burning or smoking, such as cigarettes, matches, or hot ashes.
- Do not use to pick up flammable or combustible liquids such as gasoline, nor use on areas where they may be present.
- Do not use STICK vacuum cleaner in an enclosed space filled with vapours given off by oil based paint, paint thinner, moth proofing substances, flammable dust, or other explosive or toxic vapours.
- Leaks from battery cells can occur under extreme usage or temperature conditions. If the liquid gets on skin, wash quickly with water. If the liquid gets into the eyes, flush them immediately with clean water for a minimum of 10 minutes. Seek medical attention.

Power related

WARNING

- Do not bend the power cord with excessive force or do not put heavy object on the power cord.
 - Otherwise, electric shock or fire may occur.
- If there is dust, water, etc. on the pin or contact point of the power plug, wipe them carefully.
 - Otherwise, abnormal operation or electric shock may occur.
- Do not use a power source other than national rated voltage, do not use a multi outlet to supply power for multiple electronic appliances and do not leave the power cord carelessly on the floor.
 - Otherwise, electric shock or fire may occur.
- Do not use a damaged power plug, power cord or loose power outlet.
 - Otherwise, electric shock or fire may occur.
- If the power cord is damaged, replace the power cord with a new one by a certified repairman.
 - Otherwise, electric shock or fire may occur.

Operation

WARNING

- Do not touch the terminal of a charger with chop sticks, driver, etc.
 - Otherwise, fatal damage to the charger may occur.
- Make sure that the terminal of a charger should not come into contact with a conductor such as a bracelet, watch, metal rod, nail, etc.
- Make sure that any liquid such as water or juice is not allowed to enter the charger.
 - Otherwise, electric shock or fire may occur.

-
- Do not use a charger for other purposes.
 - Otherwise, fatal damage to the charger or fire may occur.
 - Do not vacuum liquid, blade, pin, ember, etc. during the cleaning.
 - Otherwise, abnormal operation or product damage may occur.
 - Do not step on the product body or do not give a shock to the product.
 - Otherwise, an injury or product damage may occur.
 - The brush and air outlet should not be blocked during the cleaning.
 - Otherwise, product malfunction or fire may occur due to overheating of the product.
 - This product is intended for household use, so do not use this product for a heavy duty.
 - Otherwise, abnormal operation or product damage may occur.
 - Outdoor cleaning: stone and cement
 - Billiards: chalk powder
 - Hospital aseptic room
 - Do not use the product near a heating appliance such as a heater, combustible spray and flammable materials.
 - Otherwise, fire or product deformation may occur.
 - Before using the product, the sponge filter should be inserted.
 - Otherwise, dust can enter the motor inside the main body and it may cause product damage.
 - When there is gas leakage or combustible spray is used, do not touch the power outlet with with hands and open the window for ventilation.
 - Otherwise, explosion or fire may occur.
 - When a strange sound, smell, smoke arises, turn off the product immediately and contact a service center.
 - Otherwise, electric shock or fire may occur.

⚠ CAUTION

- Before using the stick vacuum cleaner, check that the handy vacuum cleaner is assembled to the main body correctly.
 - When the handy vacuum cleaner is not assembled to the main body, the stick vacuum cleaner does not work.
- Do not use the product near a combustible material.
 - In a place where candlelight or desk lamp is placed on the floor.
 - In a place where heating is turned on without supervision or an ember exists.
 - In a place where combustible materials such as gasoline, alcohol, thinner, ashtray with unextinguished cigarette, etc. exist.
- Make sure a child does not step onto the charger or sit on the charger.
 - Otherwise, the child may fall and be injured or fatal product damage may occur.
- Before plugging or unplugging the charger, turn off the main body and handy vacuum cleaner and make sure that the pin of power plug should not come into contact with your hands.
 - Otherwise, fire or electric shock may occur.

Maintenance

⚠ WARNING

- Do not use the vacuum cleaner for other than cleaning purpose.
 - Otherwise, an injury or product damage may occur.
- When removing foreign matters inside the product, you should turn off the the vacuum cleaner first and use a tool to remove the foreign matters.
 - If the product operates while you are removing the foreign matters, an injury or product damage may occur.

- When cleaning the exterior of the product, turn off the product first and then wipe it with dry towel. Do not spray water directly onto the product or wipe it with volatile materials such as benzene, thinner or alcohol.
 - If water gets into the product and an error occurs, turn off the product and contact a service center.
- After unplugging the product, clean the charger.
- When cleaning the washable parts, do not use alkaline detergent, acid, industrial detergent, air freshener, acetic acid, etc.
 - Otherwise, product damages such as plastic breakage, deformation, discoloration, printing deterioration, etc. may occur.

Washable Parts		Dustbin, sponge
Available detergent	Neutral	Dish washing detergent
Prohibited detergent	Alkaline	Lox, mold cleaner, etc.
	Acid	Paraffin oil, an emulsifier, etc.
	Industrial cleaners	NV-I, PB-I, Opti, alcohol, acetone, benzene, thinner, etc.
	Air freshener	Jet spray air fresheners (coffee flavor, herb, etc.)
	Oils	Animal oils, vegetable oils
	Etc.	Edible acetic acid, vinegar, glacial acetic acid, etc.

⚠ CAUTION

- Do not push the stick vacuum cleaner while it stands as it may fall.
 - Otherwise, an injury, product damage, or floor damage may occur.

Name of the parts

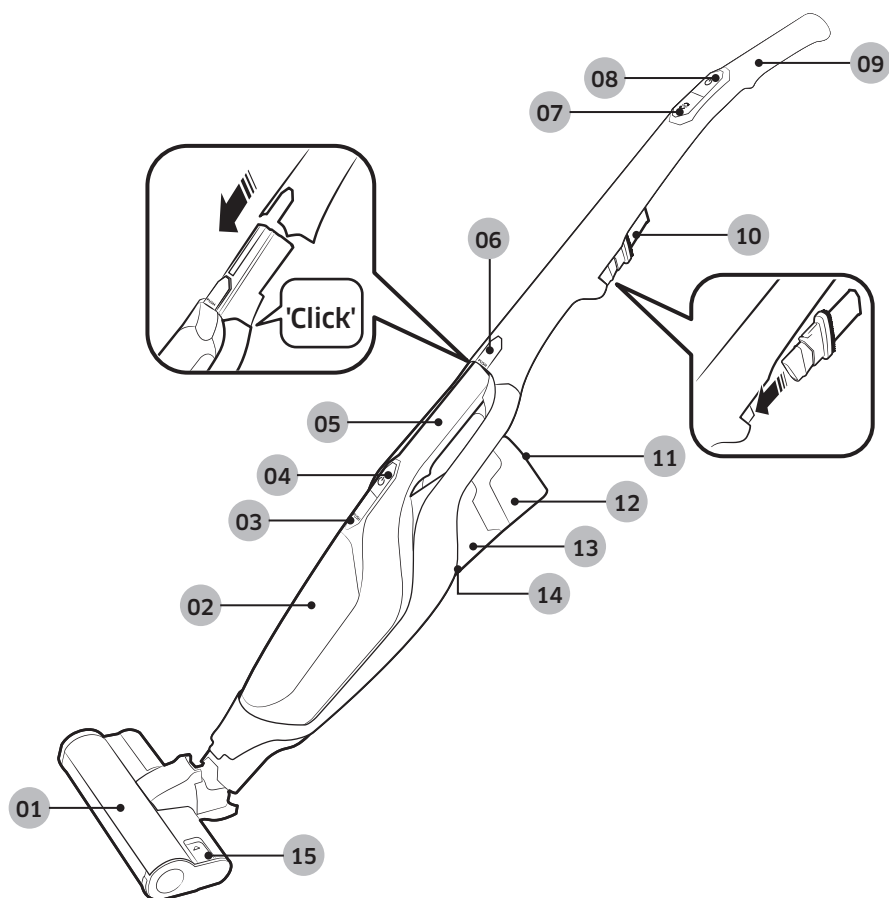

INSTALLATION

- | | |
|---|--|
| 01 Soft Action Brush | 09 Handle |
| 02 Dustbin | 10 Crevice tool / Dusting brush |
| 03 Dustbin release button | 11 LED display |
| 04 Handy vacuum cleaner power button | 12 Battery |
| 05 Handy vacuum cleaner | 13 Air outlet |
| 06 Handy vacuum cleaner release button | 14 Battery release button |
| 07 Turbo button | 15 Brush release button |
| 08 Power button | |

* Battery Spec : Lithium-ion 21.6 V , 1800 mAh, 6 cell

Using the vacuum cleaner

Charging the stick vacuum cleaner

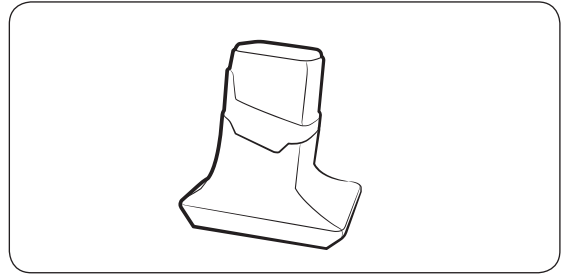
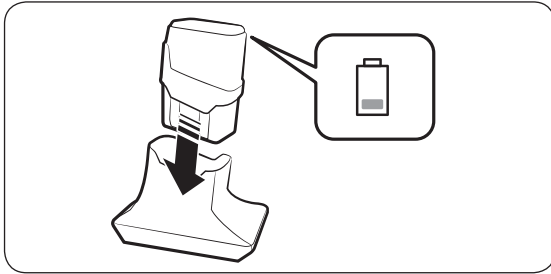

NOTE

- Assemble the battery into the charger completely.
- Battery level indicator blinks while the battery is charging.
- The battery should be used for this product only as it is not compatible with other products.

LED display

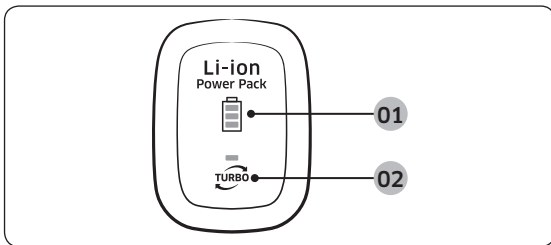

01 Battery level indicator

02 Turbo mode indicator

Assembling and Disassembling a battery

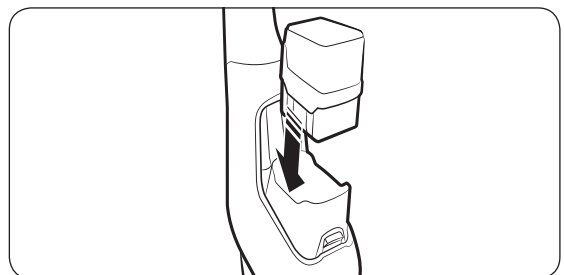
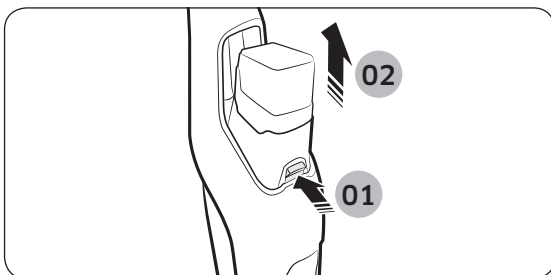

CAUTION

- Before disassembling the battery from a charger, turn off the stick vacuum cleaner.

Using the stick vacuum cleaner

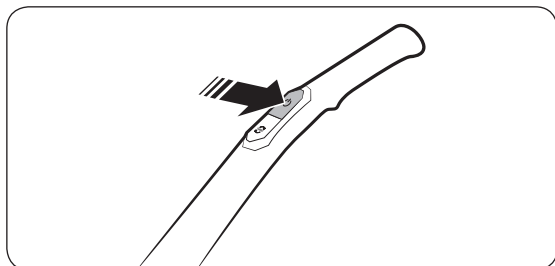

Power on/off

The stick vacuum cleaner starts operating in Turbo mode.

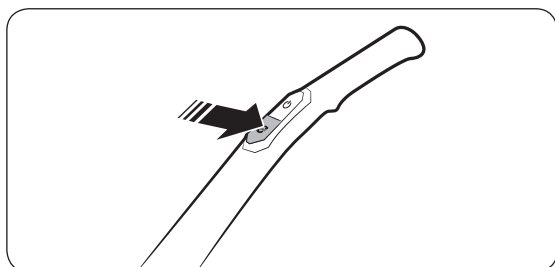

Using the Turbo mode

Press the  button to convert operation mode. (Normal/Turbo)

Using the handy vacuum cleaner

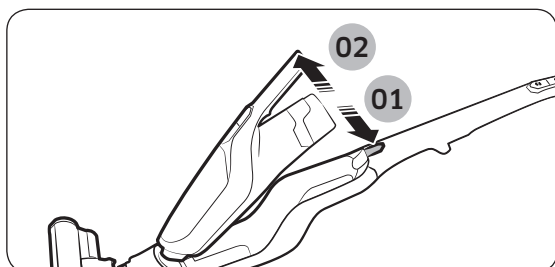

Disassembling the handy vacuum cleaner from the main body

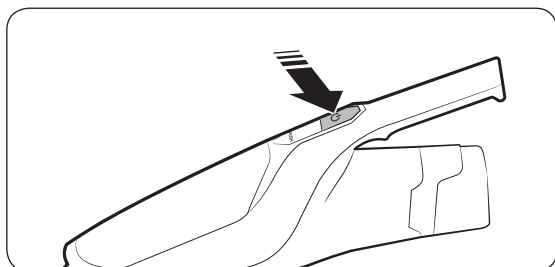

Power on/off

The handy vacuum cleaner starts operating in Turbo mode. The operation mode cannot be changed.

Using the crevice tool and dusting brush

Dusting brush

When removing fine dust on curtain, furniture, sofa etc.

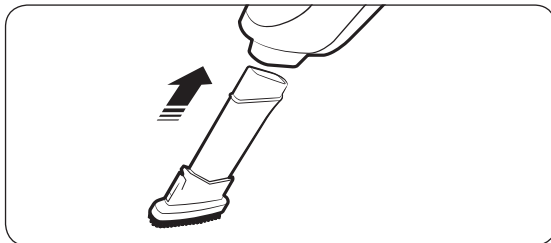
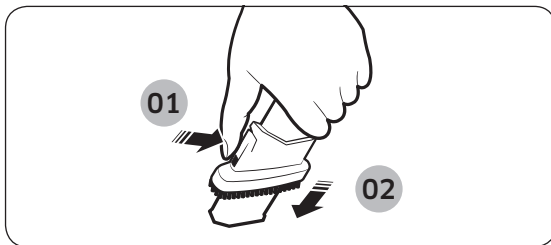

Crevice tool

When removing fine dust on groove of window frames, chink, corner etc.

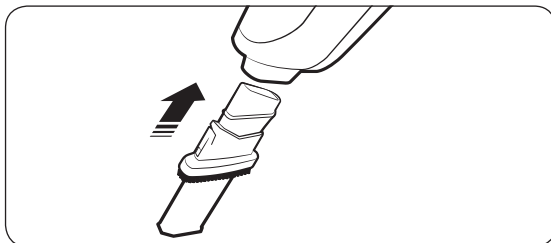
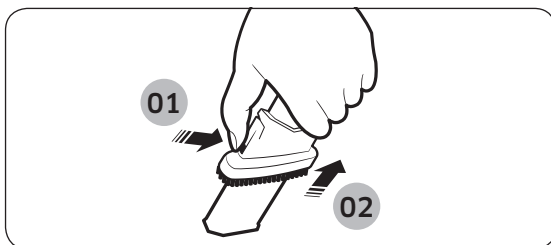

Using the Long Reach Tool

When cleaning a place which is narrow and deep or hard to reach by hand such as under furniture or a ceiling

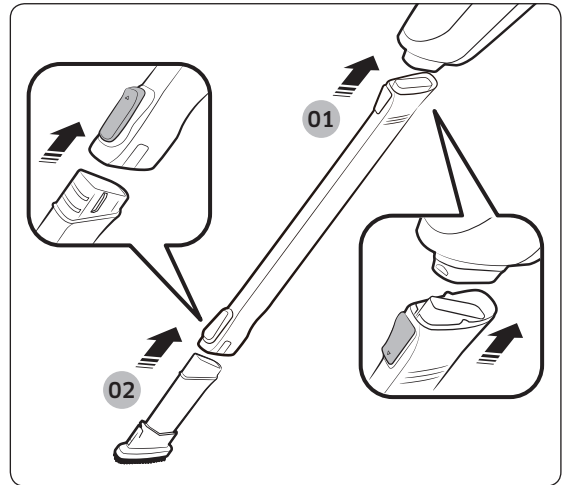

Storing the vacuum cleaner

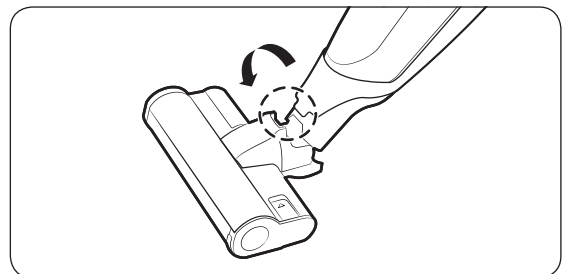

- When storing the vacuum cleaner, place it in self-standing lock position without a holder.
- When moving the vacuum cleaner, lift it up with the self-standing lock position or drag it with the self-standing release position to prevent damage to floors.

Maintaining the vacuum cleaner

⚠ CAUTION

- Before cleaning the stick vacuum cleaner, turn off the vacuum cleaner.

Disassembling / Assembling the dustbin

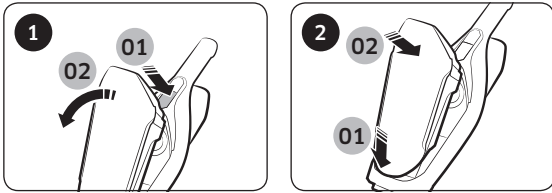

Cleaning the dustbin

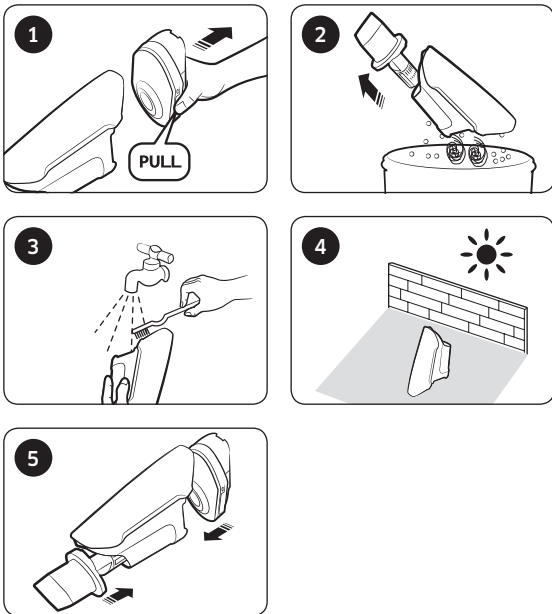

📖 NOTE

- Emptying the dustbin in a simple way



Cleaning the sponge filter

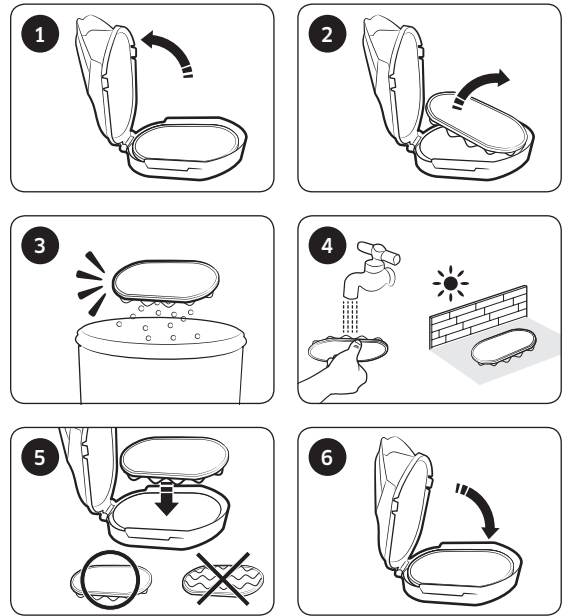

Cleaning the Soft Action Brush

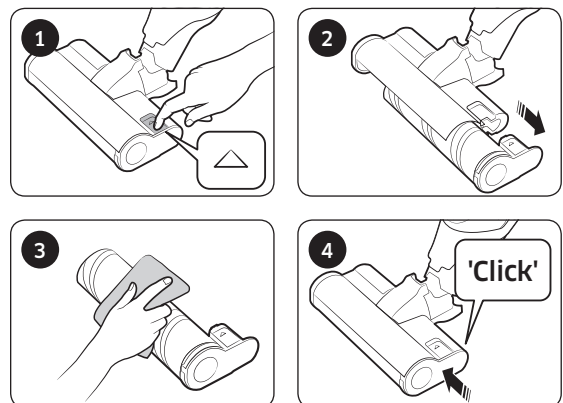

When foreign matter remains on the brush, remove it with a wet tissue or a dry cloth.

⚠ CAUTION

- Do not clean the Soft Action Brush with water.
- Do not use the brush to remove moisture.

Notes and cautions

Battery usage

NOTE

- When a vacuum cleaner does not work after charging a battery, change the battery. If it still does not work with the new battery, contact a service center.

CAUTION

- Do not disassemble a battery or a charger.
 - Do not apply heat to a battery and do not put a battery on the fire.
 - As the battery is manufactured only for this product, do not use the battery for other electronic appliances or other purposes.
 - Removing a battery during operation may cause product malfunction.
 - If the battery is removed while vacuum cleaner motor is operating, the battery may not work for 30 seconds after being replaced due to safety reasons.
 - If battery charging time and battery usage time are reduced with battery use, replace the exhausted battery with a new one.
- Use a battery with genuine logo (**SAMSUNG**) only. (VCA-SBT60)
 - Before assembling the battery into a charger or a vacuum cleaner, check that the battery is placed in the correct direction.
 - When discarding a dead battery, put it into the battery collection box.
 - When a vacuum cleaner is not going to be used for a long time, disassemble the battery from a vacuum cleaner.

Operation

NOTE

- Please charge the battery for the following cases.
 - When a battery is used for the first time after purchase or the battery is not used for a long time.
 - When battery level indicator is on the lowest indication.
- When you are away from home for a long period of time, unplug the battery charger and disassemble the battery from the charger. When a battery is not being charged, it will be discharged.

-
- If the vacuum operates with the spinning brush not working, check whether the brush gets excessive force or clogged with a foreign matter. (Please refer to the troubleshooting part of this manual.)

⚠ CAUTION

- After the handy vacuum cleaner is assembled to the main body, the stick vacuum cleaner operates.
- After using the handy vacuum cleaner, assemble it to the main body.
- Before assembling the handy vacuum cleaner to the main body, the handy vacuum cleaner should be turned off.
- After assembling the handle to the vacuum cleaner, do not disassemble the handle again.
 - Otherwise, it may cause an injury to you.
- When the brush is rotating, do not touch the brush.
 - Otherwise, your hand can be caught and it may cause an injury.

- For the Soft Action Brush, if the overheating prevention device of the motor operates, it may take about 30 minutes to cool the motor.

Maintenance

📄 NOTE

- Sometimes the wheel of the brush may scratch floor. Therefore, before using the stick vacuum cleaner, check the wheel status of the brush.
 - When there are foreign matters which cannot be removed easily on the wheel of the brush, contact a service center.

⚠ CAUTION

- Drying the parts of the stick vacuum cleaner in the sun for long hours may cause deformation or discoloration. Therefore, after cleaning the parts of the stick vacuum cleaner, dry them in the shade.
- Do not clean the brush of the stick vacuum cleaner with water as it may cause deformation or discoloration of parts.

Troubleshooting

If the requested service is proved as not product malfunction, the service fee will be charged. Therefore, please read the user manual carefully.

Problem	Solutions
The stick vacuum cleaner does not work.	<ul style="list-style-type: none"> • Check the battery level and charge the battery. • Check that the product is turned off and press the power button to turn on. • If the product has not been used for a long time, charge the product. • For the Soft Action Brush, if the overheating prevention device of the motor operates, it may take about 30 minutes to cool the motor.
The stick vacuum cleaner does not stop even though I pressed the power button.	<ul style="list-style-type: none"> • Check whether the handy vacuum cleaner is turned on. If so, press the power button of the handy vacuum cleaner first and then press the power button of the stick vacuum cleaner.
Suction force decreases suddenly and vibrating sound is generated from the stick vacuum cleaner.	<ul style="list-style-type: none"> • Check whether the brush is clogged with foreign matters or dustbin is fully filled. If so, remove them. • Check whether the filter is dirty and clean the filter by referring to the 'Maintaining the stick vacuum cleaner' section of this manual. • Check the battery level and charge the battery.
The vacuum cleaner cannot be charged.	<ul style="list-style-type: none"> • Check current power voltage of the stick vacuum cleaner. It should be national rated voltage. • Check that the stick vacuum cleaner is turned on and then check the LED of the battery level indicator is turned on. • Check the status of charger terminal and remove the foreign matters (dust) on the charger terminal with a cotton swab or soft cloth.
The spinning brush inside the brush does not spin.	<ul style="list-style-type: none"> • Check whether the brush is clogged with foreign matters and remove them. • Check the stick vacuum cleaner is turned on and then turn off and turn on the vacuum cleaner again.
Odor is generated from the air outlet of the stick vacuum cleaner.	<ul style="list-style-type: none"> • Frequently empty the dustbin and clean the filter. <ul style="list-style-type: none"> – As your stick vacuum cleaner is a new product, it may have slight odor for the first 3 months from the purchase. – Accumulated dirt in the dustbin or dust on the filter may generate an odor.

Memo

SAMSUNG

เครื่องดูดฝุ่น

คู่มือผู้ใช้

VS03R6523** ซีรีส์

- ก่อนที่จะใช้อุปกรณ์นี้ โปรดอ่านคำแนะนำทั้งหมด
- สำหรับใช้ในอาคารเท่านั้น



SAMSUNG

สารบัญ

การจัดเตรียม

ข้อมูลเกี่ยวกับความปลอดภัย

3

การติดตั้ง

ชื่อชิ้นส่วน

11

การทำงาน

การใช้เครื่องดูดฝุ่น

12

การชาร์จเครื่องดูดฝุ่นแบบตามจับ

12

การประกอบและการถอดแบตเตอรี่

12

การใช้เครื่องดูดฝุ่นแบบตามจับ

13

การใช้เครื่องดูดฝุ่นแบบมือถือ

13

การใช้หัวดูดสำหรับร่องและแปรงปิดฝุ่น

14

การใช้หัวต่อ

14

การจัดเก็บเครื่องดูดฝุ่น

14

การบำรุงรักษา

การบำรุงรักษาเครื่องดูดฝุ่น

15

การถอด/ประกอบที่เก็บฝุ่น

15

การทำความสะอาดที่เก็บฝุ่น

15

การทำความสะอาดตัวกรองฟองน้ำ

15

การทำความสะอาดแปรงซอฟต์แวร์แอ็คชั่น

15

ภาคผนวก

หมายเหตุและข้อควรระวัง

16

การใช้แบตเตอรี่

16

การทำงาน

16

การบำรุงรักษา

17

การแก้ไขปัญหา

18

อุปกรณ์เสริม



หัวดูดสำหรับร่อง/แปรงปิดฝุ่น



สายไฟ

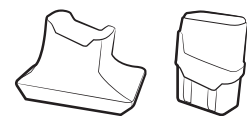

ที่ชาร์จ/แบตเตอรี่

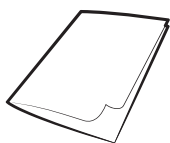

คู่มือผู้ใช้

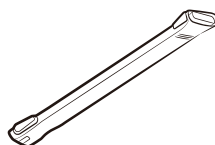

หัวต่อ

ข้อมูลเกี่ยวกับความปลอดภัย

- ก่อนที่จะใช้อุปกรณ์นี้ โปรดอ่านคู่มือโดยละเอียด และเก็บคู่มือไว้เพื่อใช้อ้างอิงในอนาคต
- เนื่องจากคำแนะนำในการใช้งานต่อไปนี้จะใช้สำหรับอุปกรณ์หลายรุ่น ลักษณะเฉพาะของเครื่องดูดฝุ่นของคุณอาจแตกต่างกันไปจากที่อธิบายในคู่มือนี้เล็กน้อย และสัญญาณคำเตือนบางอย่างอาจไม่มีผลกับคุณ

สัญลักษณ์ข้อควรระวัง/คำเตือนที่ใช้

⚠ คำเตือน

แสดงว่ามีอันตรายที่อาจทำให้เสียชีวิตหรือบาดเจ็บร้ายแรง

⚠ ข้อควรระวัง

แสดงว่ามีความเสี่ยงที่จะเกิดการบาดเจ็บหรือสิ่งของเสียหาย

สัญลักษณ์อื่นๆ ที่ใช้

📖 หมายถึง

แสดงว่าข้อความต่อไปนี้มีข้อมูลเพิ่มเติม

เนื่องจากอาจทำให้องค์ประกอบภายในเครื่องเสียหายและทำให้การรับประกันเป็นโมฆะ

ทั่วไป

- โปรดอ่านคำแนะนำทั้งหมดโดยละเอียด ก่อนที่จะเปิดเครื่อง โปรดตรวจสอบว่าระดับแรงดันไฟฟ้านั้นตรงกับที่ระบุไว้ในแผ่นข้อมูลผลิตภัณฑ์ที่ด้านล่างของเครื่อง
- คำเตือน: ห้ามใช้เครื่องดูดฝุ่นเมื่อพรมหรือพื้นเปียก
- จำเป็นต้องมีการดูแลอย่างใกล้ชิดเมื่อมีการใช้อุปกรณ์โดยหรือใกล้กับเด็ก อย่าให้มีการนำเครื่องดูดฝุ่นไปเล่นเป็นของเล่น อย่าให้เครื่องดูดฝุ่นทำงานโดยไม่มีบุคคลควบคุมไม่ว่าในกรณีใดๆ ใช้เครื่องดูดฝุ่นตามวัตถุประสงค์ที่ออกแบบมาและตามที่อธิบายในคำแนะนำเหล่านี้เท่านั้น
- ห้ามใช้เครื่องดูดฝุ่นโดยไม่มีถุงใส่ฝุ่น
- ทิ้งฝุ่นละอองในที่เก็บก่อนที่จะเต็ม เพื่อรักษาประสิทธิภาพสูงสุด
- ห้ามใช้เครื่องดูดฝุ่นเพื่อเก็บไม้ขีดไฟ ชี้อ่างที่ยังร้อน หรือก้นบุหรี่ เก็บเครื่องดูดฝุ่นให้พ้นจากเตาไฟและแหล่งความร้อนอื่นๆ ความร้อนอาจทำให้ชิ้นส่วนที่เป็นพลาสติกของเครื่องบิดเบี้ยว ผิดรูปได้
- โปรดอย่าดูดวัตถุที่แข็งและคมด้วยเครื่องดูดฝุ่นเนื่องจากอาจทำให้ชิ้นส่วนของเครื่องเสียหาย
- ยานำสิ่งของอุดท่อดูดหรือช่องปล่อยอากาศออก
- ปิดเครื่องดูดฝุ่นที่ตัวเครื่องก่อนที่จะถอดปลั๊กไฟออกจากเต้ารับไฟฟ้า ถอดปลั๊กจากเต้ารับไฟฟ้าก่อนที่จะทิ้งฝุ่นในที่ใส่ฝุ่น เพื่อป้องกันความเสียหาย โปรดถอดปลั๊กด้วยการจับที่ตัวปลั๊ก ไม่ใช่การดึงสาย

- อุปกรณ์นี้ไม่เหมาะสำหรับบุคคล (รวมถึงเด็ก) ที่มีสภาพร่างกาย ประสาทสัมผัสหรือจิตที่ไม่ปกติ หรือขาดประสบการณ์ ความรู้ ยกเว้นจะได้รับการดูแลหรือได้รับคำแนะนำในการใช้งานโดยบุคคลที่รับหน้าที่ดูแล โปรดระวังมิให้เด็กเล่นกับอุปกรณ์นี้ ห้ามเด็กทำความสะอาดหรือบำรุงรักษาอุปกรณ์โดยไม่มี การดูแล
- โปรดดูแลไม่ให้เด็กเล่นกับอุปกรณ์นี้
- ต้องถอดปลั๊กออกจากเต้ารับไฟฟ้าก่อนที่จะทำความสะอาดหรือบำรุงรักษาอุปกรณ์
- ไม่แนะนำให้ใช้สายไฟสำหรับต่อ
- ถ้าเครื่องดูดฝุ่นไม่ทำงานตามปกติ ให้ปิดเครื่องและติดต่อศูนย์บริการที่ได้รับอนุญาต
- กรณีที่สายไฟของเครื่องใช้ไฟฟ้านี้เกิดเสียหาย ต้องให้ผู้ผลิต ตัวแทนให้บริการ หรือผู้ที่มีความชำนาญเป็นผู้เปลี่ยนสายไฟ เพื่อไม่ให้เกิดอันตราย
- ถอดปลั๊กเครื่องเมื่อไม่ได้ใช้งาน ปิดสวิตช์ของเครื่องก่อนที่จะถอดปลั๊ก
- ห้ามใช้เพื่อดูดน้ำ
- ห้ามทำความสะอาดด้วยการจุ่มน้ำ
- โปรดติดต่อผู้ผลิตหรือตัวแทนฝ่ายบริการเพื่อขอเปลี่ยนทดแทน

ที่ชาร์จแบตเตอรี่

- ห้ามตัดแปลงปลั๊กชนิดแบ่งขั้วให้สามารถใช้ได้กับเต้ารับไฟฟ้าหรือสายต่อชนิดไม่แบ่งขั้ว
- ห้ามใช้นอกอาคารหรือบนพื้นผิวที่เปียก
- ถอดปลั๊กที่ชาร์จจากเต้ารับไฟฟ้าเมื่อไม่ได้ใช้งานและก่อนซ่อมบำรุง
- ใช้เฉพาะที่ชาร์จที่มาจากผู้ผลิตในการชาร์จเท่านั้น
- ห้ามใช้สายไฟหรือปลั๊กที่เสียหาย
- ห้ามดึงหรือหิ้วที่สาย ใช้สายไฟเป็นมือจับ ปิดประตุนิยบสายไฟ หรือดึงสายไฟพาดผ่านขอบหรือมุมที่คม อย่าให้สายไฟถูกพื้นผิวที่มีความร้อน
- ห้ามใช้สายไฟสำหรับต่อหรือเต้ารับที่มีการรองรับกระแสไฟฟ้าไม่เพียงพอ
- ห้ามถอดปลั๊กด้วยวิธีดึงที่สายไฟ ในการถอดปลั๊ก ให้จับที่ตัวปลั๊ก ไม่ใช่ที่สายไฟ
- ห้ามแกะหรือเผาแบตเตอรี่เนื่องจากแบตเตอรี่จะระเบิดเมื่อได้รับความร้อน
- ห้ามพยายามแกะเปิดเครื่องชาร์จ การซ่อมบำรุงควรดำเนินการโดยศูนย์บริการลูกค้าที่มีคุณสมบัติเท่านั้น
- ห้ามให้ความร้อนกับเครื่องชาร์จหรือปล่อยให้มีความชื้นหรือเปียกของเหลวใดๆ สัมผัสกับเครื่องชาร์จ

เครื่องดูดฝุ่นแบบด้ามจับ

- ห้ามใช้เก็บของแข็งหรือของมีคม เช่น เศษแก้ว เล็บ สกรู เหรียญ เป็นต้น
- ห้ามใช้งานโดยไม่มีตัวกรอง เมื่อบำรุงรักษาอุปกรณ์ ห้ามใส่นิ้วหรือวัตถุอื่นๆ ในช่องพัดลม เนื่องจากจะเป็นอันตรายหากอุปกรณ์เปิดทำงานโดยไม่ตั้งใจ
- ห้ามใส่วัตถุใดๆ ในช่องเปิด ห้ามใช้งานขณะที่มีสิ่งใดปิดช่องต่างๆ ของอุปกรณ์ โปรดอย่าให้ฝุ่นเกาะหรือมีเศษด้าย เส้นผม หรือสิ่งอื่นๆ บริเวณช่องเปิดซึ่งจะขัดขวางการระบายอากาศ
- ห้ามใช้เก็บสิ่งมีพิษ (ผงฟอกขาวคลอรีน แอมโมเนีย ผงละลายสิ่งอุดตันในท่อ ฯลฯ)

- ห้ามใช้เก็บสิ่งที่มีควันหรือกำลังติดไฟ เช่น ก้นบุหรี่ ไม้ขีดไฟ หรือเก้าอี้ที่มีความร้อน
- ห้ามใช้เก็บของเหลวที่ติดไฟง่าย เช่น น้ำมันเชื้อเพลิง และห้ามใช้ในพื้นที่ซึ่งอาจมีวัตถุไวไฟอยู่
- ห้ามใช้เครื่องดูดฝุ่นแบบตามจับในพื้นที่อับซึ่งมีไอของสีน้ำมัน ทินเนอร์ ลูกเหม็นหรือสารกันแมลง ฝุ่นที่ติดไฟได้ หรือไอที่สามารถระเบิดหรือเป็นพิษ
- อาจมีการรั่วไหลของเซลล์แบตเตอรี่ในภาวะการใช้งานที่มีสภาพแวดล้อมรุนแรงหรืออุณหภูมิร้อนจัดหรือเย็นจัด ถ้าของเหลวที่รั่วไหลถูกผิวหนัง ให้ล้างน้ำทันที ถ้าของเหลวดังกล่าวเข้าตา ให้ล้างด้วยน้ำสะอาดทันทีเป็นเวลาไม่ต่ำกว่า 10 นาที จากนั้นไปพบแพทย์ทันที

เกี่ยวกับพลังงาน

⚠ คำเตือน

- ห้ามหักงอสายไฟโดยใช้แรงมากเกินไป หรือวางของหนักทับสายไฟ
 - มิฉะนั้นอาจเกิดไฟฟ้าช็อตหรือเพลิงไหม้
- ถ้ามีฝุ่นละออง น้ำ ฯลฯ บนขาหรือจุดสัมผัสของปลั๊กไฟ ให้เช็ดออกให้หมด
 - มิฉะนั้นอาจมีการทำงานผิดปกติหรือเกิดไฟฟ้าช็อต
- ห้ามใช้แหล่งพลังงานไฟฟ้าที่ไม่ใช่พิกัดแรงดันไฟฟ้าของประเทศ ห้ามใช้เต้ารับแบบหลายช่องเพื่อจ่ายไฟให้กับอุปกรณ์อิเล็กทรอนิกส์หลายเครื่อง และห้ามวางสายไฟทิ้งไว้บนพื้น
 - มิฉะนั้นอาจเกิดไฟฟ้าช็อตหรือเพลิงไหม้
- ห้ามใช้ปลั๊กไฟที่เสียหาย สายไฟที่เสียหาย หรือเต้ารับไฟฟ้าที่หลวม
 - มิฉะนั้นอาจเกิดไฟฟ้าช็อตหรือเพลิงไหม้
- ถ้าสายไฟเสียหาย ให้ช่างซ่อมบำรุงที่มีคุณสมบัติเป็นผู้เปลี่ยนสายไฟใหม่
 - มิฉะนั้นอาจเกิดไฟฟ้าช็อตหรือเพลิงไหม้

การทำงาน

⚠ คำเตือน

- ห้ามสัมผัสขั้วของที่ชาร์จด้วยตะเกียบ ไขควง ฯลฯ
 - มิฉะนั้นอาจเกิดความเสียหายต่อที่ชาร์จ
- ตรวจสอบว่าขั้วของที่ชาร์จไม่ควรสัมผัสกับวัตถุที่เป็นตัวนำ เช่น สร้อยข้อมือ นาฬิกา แขนงโลหะ ตะปู ฯลฯ
- ตรวจสอบว่าไม่มีของเหลว เช่น น้ำหรือน้ำผลไม้ไหลเข้าสู่ที่ชาร์จ
 - มิฉะนั้นอาจเกิดไฟฟ้าช็อตหรือเพลิงไหม้
- ห้ามใช้เครื่องชาร์จเพื่อวัตถุประสงค์อื่น
 - มิฉะนั้นอาจเกิดความเสียหายต่อที่ชาร์จหรืออาจเกิดเพลิงไหม้
- ห้ามดูดของเหลว ของมีคม เข็มหมุด แก้วที่ติดไฟ ฯลฯ ระหว่างการทำความสะดวก
 - มิฉะนั้นอาจมีการทำงานผิดปกติหรือผลิตภัณฑ์เสียหาย
- ห้ามเหยียบตัวเครื่องหรือทำให้ผลิตภัณฑ์เกิดการกระแทกรุนแรง
 - มิฉะนั้นอาจเกิดการบาดเจ็บหรือผลิตภัณฑ์เสียหาย
- แปร่งและช่องระบายอากาศออกต้องไม่มีสิ่งใดกีดขวางระหว่างการทำความสะดวก
 - มิฉะนั้นผลิตภัณฑ์อาจทำงานผิดปกติหรือเกิดเพลิงไหม้เนื่องจากผลิตภัณฑ์มีความร้อนสูงเกิน
- ผลิตภัณฑ์นี้ออกแบบมาให้ใช้งานในครัวเรือน ดังนั้นโปรดอย่าใช้ผลิตภัณฑ์ในงานหนัก
 - มิฉะนั้นอาจมีการทำงานผิดปกติหรือผลิตภัณฑ์เสียหาย
 - การทำความสะอาดนอกอาคาร: หินและปูน
 - บิลเลียร์ด: ผงชอล์ก
 - ห้องปลอดเชื้อในโรงพยาบาล

- ห้ามใช้ผลิตภัณฑ์ใกล้อุปกรณ์ทำความร้อน เช่น เครื่องทำความร้อน สเปรย์ที่ติดไฟได้ และ วัตถุไวไฟ
 - มิฉะนั้นอาจเกิดเพลิงไหม้หรือผลิตภัณฑ์เสียหาย
- ก่อนใช้ผลิตภัณฑ์ ควรใส่ตัวกรองที่เป็นฟองน้ำก่อน
 - มิฉะนั้นฝุ่นละอองอาจเข้าสู่มอเตอร์ภายในเครื่อง และอาจทำให้ผลิตภัณฑ์เสียหาย
- เมื่อก๊าซรั่วหรือมีการใช้สเปรย์ที่ติดไฟได้ ห้ามสัมผัสเตารับไฟฟ้าด้วยมือ และให้เปิด หน้าต่างเพื่อระบายอากาศ
 - มิฉะนั้นอาจเกิดการระเบิดหรือเพลิงไหม้
- เมื่อมีเสียง กลิ่น หรือควันผิดปกติ ให้ปิดเครื่องทันทีและติดต่อศูนย์บริการ
 - มิฉะนั้นอาจเกิดไฟฟ้าช็อตหรือเพลิงไหม้

⚠ ข้อควรระวัง

- ก่อนที่จะใช้เครื่องดูดฝุ่นแบบด้ามจับ ให้ตรวจสอบว่าเครื่องดูดฝุ่นแบบมือถือประกอบอยู่กับ ตัวเครื่องอย่างถูกต้อง
 - เมื่อเครื่องดูดฝุ่นแบบมือถือไม่ได้ประกอบอยู่กับตัวเครื่องหลัก เครื่องดูดฝุ่นแบบด้ามจับ จะไม่ทำงาน
- ห้ามใช้ผลิตภัณฑ์ใกล้วัตถุไวไฟ
 - ในสถานที่ซึ่งมีการจุดเทียนหรือมีการวางโคมไฟตั้งโต๊ะไว้บนพื้น
 - ในสถานที่ซึ่งมีการทำความร้อนโดยไม่มีผู้ดูแล หรือเมื่อมีวัตถุติดไฟอยู่
 - ในสถานที่ซึ่งมีวัตถุไวไฟ เช่น น้ำมันเบนซิน แอลกอฮอล์ ทินเนอร์ ที่เช็ดบุหรี่ยังมีก้นบุหรี่ ยังไม่ดับ ฯลฯ
- ระวังอย่าให้เด็กเหยียบบนที่ชาร์จหรือนั่งทับที่ชาร์จ
 - มิฉะนั้น เด็กอาจร่วงหล่นและบาดเจ็บ หรืออาจเกิดความเสียหายร้ายแรงกับผลิตภัณฑ์
- ก่อนที่จะเสียบหรือถอดปลั๊กที่ชาร์จ ให้ปิดตัวเครื่องดูดฝุ่นหรือเครื่องดูดฝุ่นแบบมือถือ และ ตรวจสอบว่าขาของปลั๊กไฟไม่สัมผัสกับมือ
 - มิฉะนั้นอาจเกิดเพลิงไหม้หรือไฟฟ้าช็อต

การบำรุงรักษา

⚠ คำเตือน

- ห้ามใช้เครื่องดูดฝุ่นเพื่อวัตถุประสงค์อื่นนอกเหนือจากการทำความสะอาด
 - มิฉะนั้นอาจเกิดการบาดเจ็บหรือผลิตภัณฑ์เสียหาย
- เมื่อนำสิ่งแปลกปลอมออกจากผลิตภัณฑ์ คุณควรปิดเครื่องดูดฝุ่นก่อน และใช้เครื่องมือเพื่อนำสิ่งแปลกปลอมออก
 - ถ้าผลิตภัณฑ์ทำงานขณะที่คุณนำสิ่งแปลกปลอมออก อาจเกิดการบาดเจ็บหรือผลิตภัณฑ์เสียหาย
- ขณะที่ทำความสะอาดภายนอกผลิตภัณฑ์ ให้ปิดเครื่องก่อน และเช็ดด้วยผ้าแห้ง อย่าพ่นน้ำใส่ด้านนอกของผลิตภัณฑ์โดยตรง หรือเช็ดด้วยสารระเหยเช่น เบนซิน ทินเนอร์ หรือ แอลกอฮอล์
 - ถ้าน้ำเข้าผลิตภัณฑ์และเกิดข้อผิดพลาด ให้ปิดเครื่องและติดต่อศูนย์บริการ
- หลังจากถอดปลั๊กผลิตภัณฑ์ ให้ทำความสะอาดที่ชาร์จ
- เมื่อทำความสะอาดชิ้นส่วนที่ล้างได้ ห้ามใช้สารซักฟอกที่เป็นด่าง กรด สารซักฟอกอุตสาหกรรม สเปรย์ปรับอากาศ กรดอะซีติก ฯลฯ
 - มิฉะนั้นอาจทำให้ผลิตภัณฑ์เสียหาย เช่น พลาสติกแตก ผิดรูป สีเปลี่ยน พื้นผิวลายพิมพ์เสียหาย ฯลฯ

ชิ้นส่วนที่ล้างได้		ที่เก็บฝุ่น พองน้ำ
สารทำความสะอาดที่ใช้ได้	เป็นกลาง	น้ำยาล้างจาน
สารทำความสะอาดที่ห้ามใช้	เป็นด่าง	น้ำยาฟอกขาว, ทำความสะอาดคราบเชื้อรา ฯลฯ
	เป็นกรด	น้ำมันพาราฟิน สารอีมีลซิฟายเออร์ ฯลฯ
	สารทำความสะอาดในอุตสาหกรรม	NV-I, PB-I, Opti, แอลกอฮอล์ อะซีโตน, เบนซิน, ทินเนอร์, ฯลฯ
	น้ำยาปรับอากาศ	สเปรย์ปรับอากาศ (กลิ่นกาแฟ, สมุนไพร, ฯลฯ)
	น้ำมัน	น้ำมันสัตว์หรือน้ำมันพืช
ฯลฯ	กรดอะซีติกผสมอาหาร, น้ำส้มสายชู, น้ำส้มสายชูเข้มข้น ฯลฯ	

⚠ ข้อควรระวัง

- อย่าผลักดันเครื่องดูดฝุ่นแบบด้ามจับขณะที่ตั้งอยู่ เนื่องจากอาจล้มได้
 - มิฉะนั้นอาจเกิดการบาดเจ็บหรือผลิตภัณฑ์เสียหาย หรือพื้นเสียหาย

ชื่อชิ้นส่วน

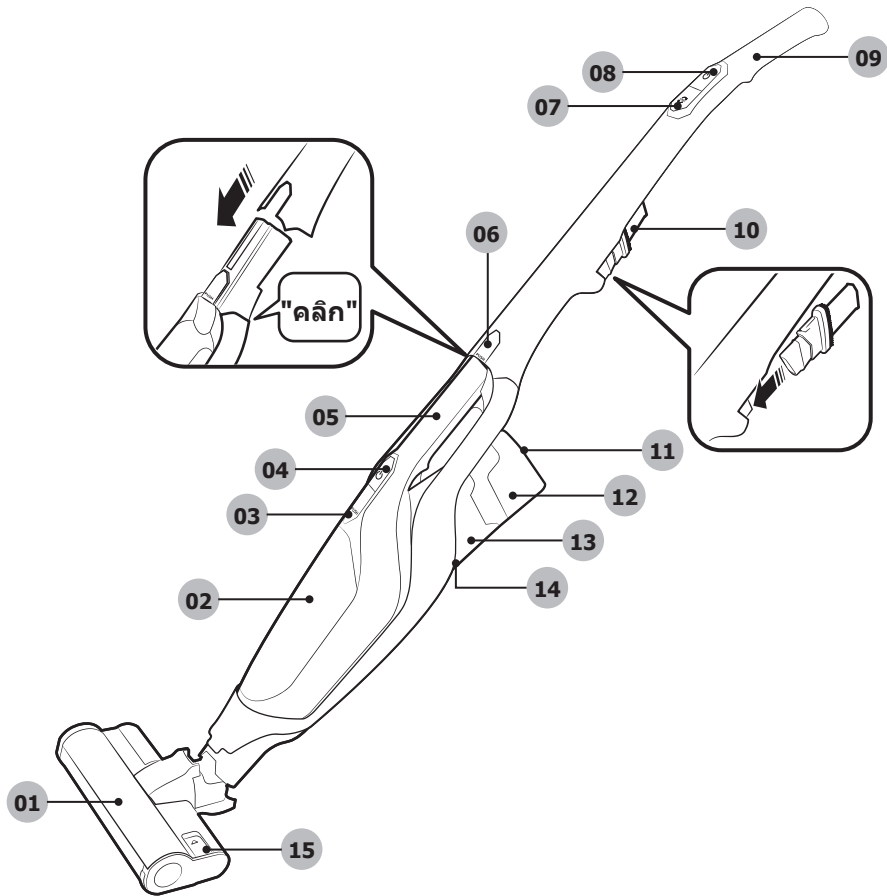

01 แปรงซอฟต์แวร์แฉัดชั้น

02 ที่เก็บฝุ่น

03 ปุ่มปลดที่เก็บฝุ่น

04 ปุ่มเปิด/ปิดของเครื่องดูดฝุ่นแบบมือถือ

05 เครื่องดูดฝุ่นแบบมือถือ

06 ปุ่มปลดเครื่องดูดฝุ่นแบบมือถือ

07 ปุ่มเทอร์โบ

08 ปุ่มเปิด/ปิด

09 มือจับ

10 หัวดูดสำหรับร่อง/แปรงปิดฝุ่น

11 จอแสดงผล LED

12 แบตเตอรี่

13 ช่องอากาศออก

14 ปุ่มปลดแบตเตอรี่

15 ปุ่มปลดแปรง

* ข้อมูลจำเพาะของแบตเตอรี่ : ลิเทียมไอออน 21.6 โวลต์, 1800 mAh, 6 เซลล์

การใช้เครื่องดูดฝุ่น

การชาร์จเครื่องดูดฝุ่นแบบด้ามจับ

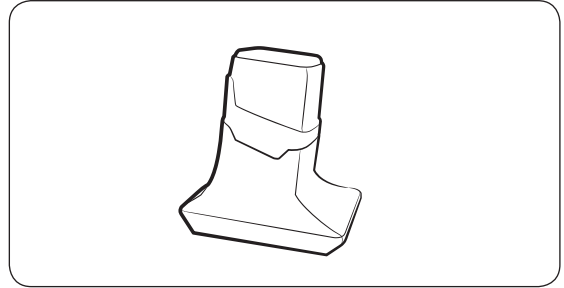
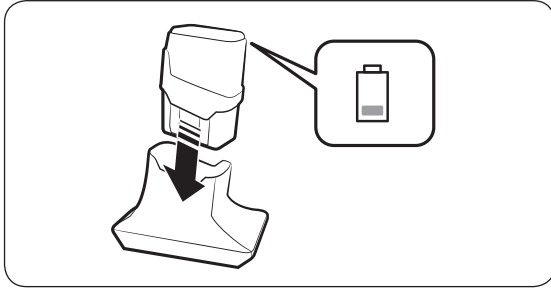

ⓘ หมายเหตุ

- ประกอบแบตเตอรี่เข้ากับที่ชาร์จให้สนิท
- สัญญาณระดับแบตเตอรี่จะกะพริบขณะที่ชาร์จแบตเตอรี่
- ควรใช้แบตเตอรี่นี้สำหรับผลิตภัณฑ์นี้เท่านั้น เนื่องจากจะไม่สามารถใช้ได้กับผลิตภัณฑ์อื่น

จอแสดงผล LED

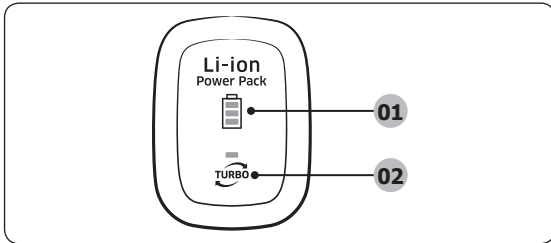

01 สัญญาณระดับแบตเตอรี่

02 สัญญาณโหมดเทอร์โบ

การประกอบและการถอดแบตเตอรี่

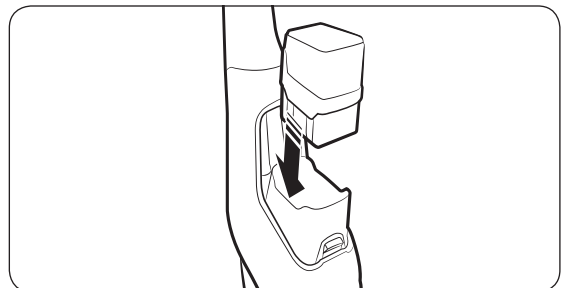
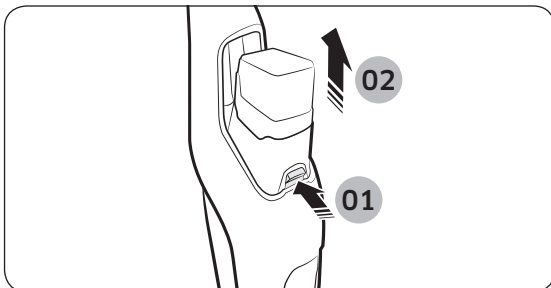

⚠ ข้อควรระวัง

- ก่อนที่จะถอดประกอบแบตเตอรี่ออกจากที่ชาร์จ ให้ปิดเครื่องดูดฝุ่นแบบด้ามจับ

การใช้เครื่องดูดฝุ่นแบบด้ามจับ

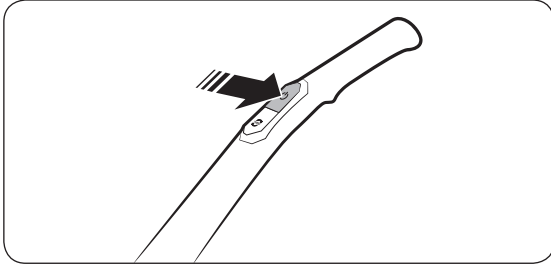

เปิด/ปิดเครื่อง

เครื่องดูดฝุ่นแบบด้ามจับจะเริ่มต้นทำงานในโหมดเทอร์โบ

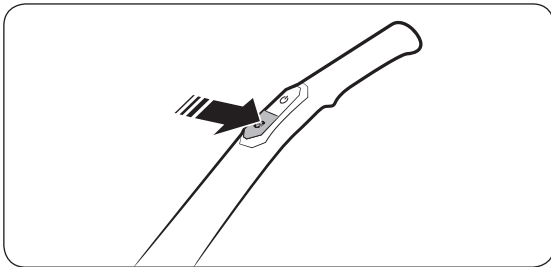

การใช้โหมดเทอร์โบ

กดปุ่ม **TURBO** เพื่อเปลี่ยนโหมดการทำงาน (ปกติ/เทอร์โบ)

การใช้เครื่องดูดฝุ่นแบบมือถือ

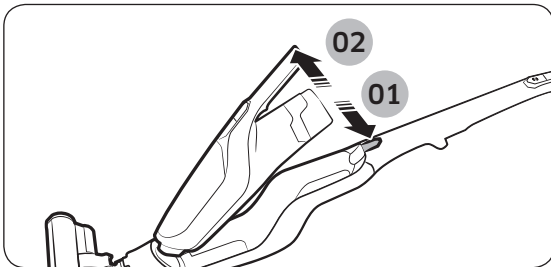

การถอดเครื่องดูดฝุ่นแบบมือถือออกจากตัวเครื่องหลัก

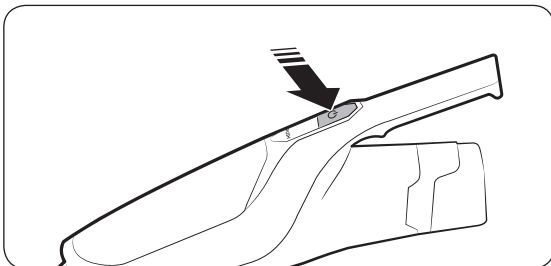

เปิด/ปิดเครื่อง

เครื่องดูดฝุ่นแบบมือถือจะเริ่มต้นทำงานในโหมดเทอร์โบ ไม่สามารถเปลี่ยนโหมดการทำงานได้

การใช้หัวดูดสำหรับร่องและแปรงปิดฝุ่น

แปรงปิดฝุ่น

เมื่อขจัดฝุ่นละเอียดในผ้าปูที่นอน เฟอร์นิเจอร์ โซฟา เป็นต้น

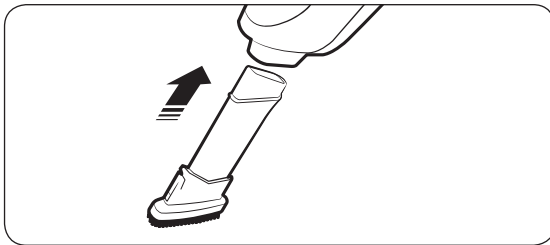
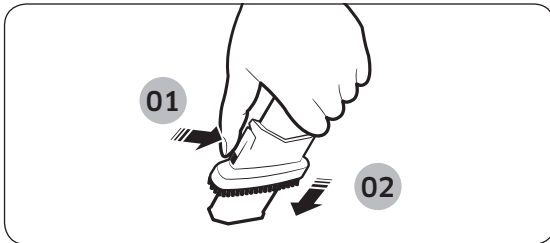

หัวดูดสำหรับร่อง

เมื่อขจัดฝุ่นละเอียดในร่องขอบหน้าต่าง รอยแยก มุม ฯลฯ

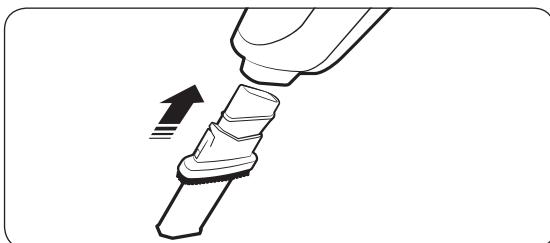
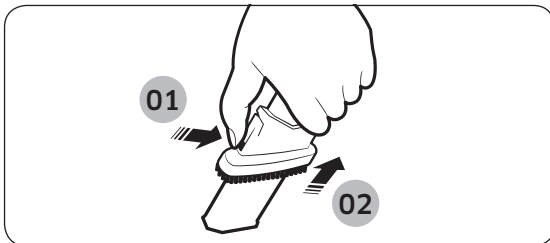

การใช้หัวต่อ

เมื่อทำความสะอาดสถานที่ซึ่งแคบและลึก เอื้อมมือเข้าถึงได้ยาก เช่นใต้เฟอร์นิเจอร์หรือเพดาน

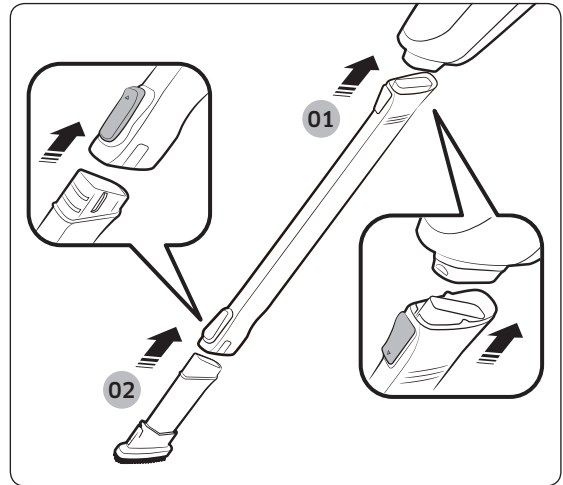

การจัดเก็บเครื่องดูดฝุ่น

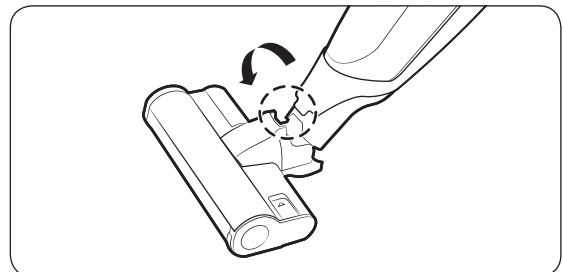

- ในการจัดเก็บเครื่องดูดฝุ่น ให้วางในตำแหน่งล็อคตั้งแบบอิสระโดยไม่มีที่ยึดจับ
- เมื่อเคลื่อนย้ายเครื่องดูดฝุ่น ให้ยกขึ้นในขณะที่อยู่ในตำแหน่งล็อคตั้งแบบอิสระ หรือลากเครื่องในตำแหน่งปลดล็อคตั้งแบบอิสระ เพื่อป้องกันไม่ให้เกิดความเสียหายกับพื้น

การบำรุงรักษาเครื่องดูดฝุ่น

⚠️ ข้อควรระวัง

- ก่อนที่จะทำความสะอาดเครื่องดูดฝุ่นแบบด้ามจับ ให้ปิดเครื่องดูดฝุ่นก่อน

การถอด/ประกอบที่เก็บฝุ่น

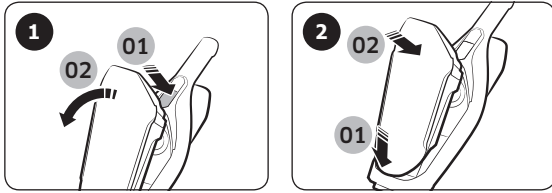

การทำความสะอาดตัวกรองฟองน้ำ

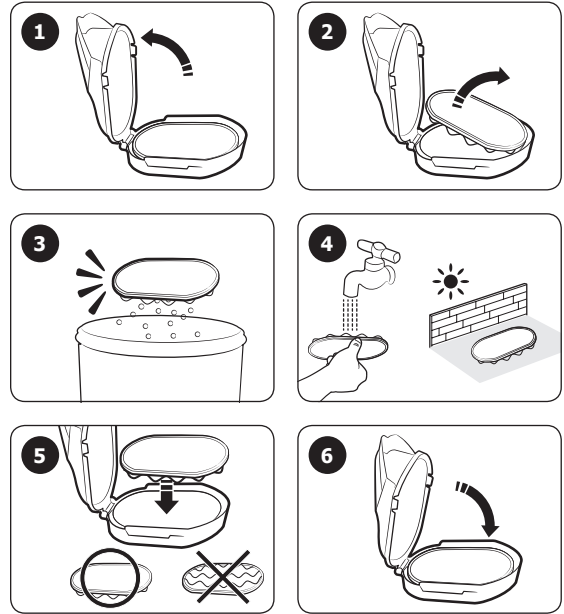

การทำความสะอาดที่เก็บฝุ่น

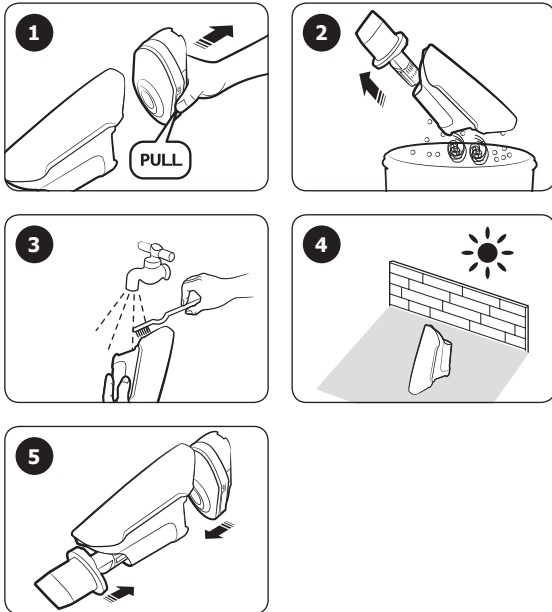

การทำความสะอาดแปรง ซอฟต์แวร์ขับเคลื่อน

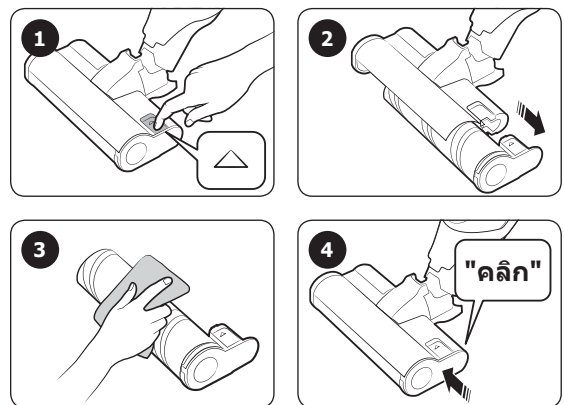

📖 หมายเหตุ

- ทิ้งฝุ่นในที่เก็บฝุ่นแบบง่าย ๆ

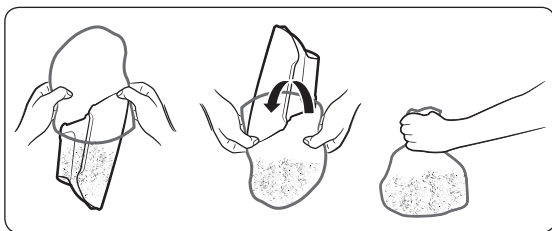

เมื่อมีสิ่งแปลกปลอมตกค้างในแปรง ให้นำออกด้วย
กระดาษทิชชูหยาบหรือผ้าแห้ง

⚠️ ข้อควรระวัง

- อย่าทำความสะอาดแปรงซอฟต์แวร์ขับเคลื่อนด้วยการล้างน้ำ
- อย่าใช้แปรงนี้เพื่อดูดความชื้น

หมายเหตุและข้อควรระวัง

การใช้แบตเตอรี่

หมายเหตุ

- เมื่อเครื่องดูฝุ่นไม่ทำงานหลังจากชาร์จแบตเตอรี่ ให้เปลี่ยนแบตเตอรี่ ถ้ายังไม่สามารถใช้งานได้เมื่อเปลี่ยนแบตเตอรี่ใหม่แล้ว โปรดติดต่อศูนย์บริการ

⚠️ ข้อควรระวัง

- อย่าถอดประกอบแบตเตอรี่หรือที่ชาร์จ
- อย่าให้แบตเตอรี่ได้รับความร้อน และอย่านำแบตเตอรี่ไปเผาไฟ
- เนื่องจากแบตเตอรี่นี้ผลิตมาเพื่อใช้สำหรับผลิตภัณฑ์นี้โดยเฉพาะ โปรดอย่าใช้แบตเตอรี่สำหรับอุปกรณ์อิเล็กทรอนิกส์อื่นหรือใช้แบตเตอรี่นี้เพื่อวัตถุประสงค์อื่น
- การถอดแบตเตอรี่ระหว่างการใช้งานอาจทำให้ผลิตภัณฑ์ทำงานผิดพลาด
- ถ้านำแบตเตอรี่ออกขณะที่มอเตอร์เครื่องดูฝุ่นทำงานอยู่ แบตเตอรี่อาจไม่ทำงานเป็นเวลา 30 วินาทีหลังจากใส่กลับเข้าที่ เนื่องจากเหตุผลด้านความปลอดภัย
- ถ้าเวลาในการชาร์จแบตเตอรี่และเวลาใช้งานของแบตเตอรี่ลดลงจากการใช้งาน ให้เปลี่ยนแบตเตอรี่ที่หมดอายุเป็นแบตเตอรี่ใหม่

- ใช้แบตเตอรี่ที่มีโลโก้ผลิตภัณฑ์ของแท้ (SAMSUNG) เท่านั้น (VCA-SBT60)
- ก่อนที่จะประกอบแบตเตอรี่เข้ากับที่ชาร์จหรือเครื่องดูฝุ่น ให้ตรวจสอบว่าแบตเตอรี่อยู่ในทิศทางที่ถูกต้อง
- เมื่อทิ้งแบตเตอรี่เก่า โปรดใส่ในกล่องสำหรับทิ้งแบตเตอรี่เท่านั้น
- เมื่อไม่ได้ใช้เครื่องดูฝุ่นเป็นเวลานาน ให้ถอดแบตเตอรี่ออกจากเครื่องดูฝุ่น

การทำงาน

หมายเหตุ

- โปรดชาร์จแบตเตอรี่ในกรณีต่อไปนี้
 - เมื่อใช้แบตเตอรี่เป็นครั้งแรกหลังจากซื้อหรือเมื่อไม่ได้ใช้แบตเตอรี่เป็นเวลานาน
 - เมื่อสัญญาณระดับแบตเตอรี่อยู่ที่ระดับต่ำสุด
- เมื่อคุณไม่อยู่บ้านเป็นเวลานาน ให้ถอดปลั๊กที่ชาร์จแบตเตอรี่และถอดประกอบแบตเตอรี่จากที่ชาร์จ เมื่อไม่ได้ชาร์จแบตเตอรี่ จะมีการคายประจุ
- ถ้าเครื่องดูฝุ่นทำงานโดยที่แปรงหมุนไม่ทำงาน ให้ตรวจสอบว่ามีการใช้แรงกับแปรงมากเกินไปหรือไม่ หรือมีสิ่งแปลกปลอมอุดตันหรือไม่ (โปรดดูหัวข้อการแก้ไขปัญหาของคุณ)

⚠️ ข้อควรระวัง

- หลังจากที่ใช้เครื่องดูดฝุ่นแบบมือถือประกอบอยู่กับตัวเครื่องหลักแล้ว เครื่องดูดฝุ่นแบบด้ามจับจะทำงาน
- หลังจากใช้เครื่องดูดฝุ่นแบบมือถือ ให้ประกอบเข้ากับตัวเครื่องหลัก
- ก่อนที่จะประกอบเครื่องดูดฝุ่นแบบมือถือเข้ากับตัวเครื่องหลักควรปิด เครื่องดูดฝุ่นแบบมือถือก่อน
- หลังจากประกอบมือจับเข้ากับเครื่องดูดฝุ่น โปรดอย่าถอดประกอบมือจับอีก
 - มิฉะนั้นอาจทำให้เกิดการบาดเจ็บ
- ขณะที่แปรงหมุน โปรดอย่าสัมผัสแปรง
 - มิฉะนั้น มืออาจติดในแปรงและทำให้เกิดการบาดเจ็บได้
- สำหรับแปรงซอฟต์แวร์แอ็คชั่น ถ้าอุปกรณ์ป้องกันความร้อนเกินของมอเตอร์ทำงาน จะต้องใช้เวลาประมาณ 30 นาทีเพื่อระบายความร้อนของมอเตอร์

การบำรุงรักษา

📖 หมายเหตุ

- บางครั้งล้อของแปรงอาจขูดขีดพื้น ดังนั้น ก่อนที่จะใช้เครื่องดูดฝุ่นแบบด้ามจับ ให้ตรวจสอบตำแหน่งล้อของแปรง
 - เมื่อมีสิ่งแปลกปลอมที่ไม่สามารถนำออกได้โดยง่ายที่ล้อของแปรง ให้ติดต่อศูนย์บริการ

⚠️ ข้อควรระวัง

- การทิ้งให้ชิ้นส่วนของเครื่องดูดฝุ่นแบบด้ามจับแห้งโดยผึ่งแดดเป็นเวลานานอาจทำให้รูปทรงหรือสีเปลี่ยน ดังนั้น หลังจากทำความสะอาดชิ้นส่วนของเครื่องดูดฝุ่นแบบด้ามจับแล้ว ให้วางผึ่งให้แห้งในร่ม
- อย่าทำความสะอาดแปรงของเครื่องดูดฝุ่นแบบด้ามจับด้วยน้ำ เนื่องจากอาจทำให้ชิ้นส่วนเสียรูปทรงหรือสีเปลี่ยน

การแก้ไขปัญหา

ถ้าบริการที่ร้องขอได้รับการพิสูจน์แล้วว่าไม่ใช่การทำงานผิดปกติของผลิตภัณฑ์ จะมีการเรียกเก็บค่าบริการ ดังนั้น โปรดอ่านคู่มือผู้ใช้โดยละเอียด

ปัญหา	การแก้ไข
เครื่องดูดฝุ่นแบบด้ามจับไม่ทำงาน	<ul style="list-style-type: none"> ตรวจสอบระดับแบตเตอรี่และเปลี่ยนแบตเตอรี่ ตรวจสอบว่าผลิตภัณฑ์ปิดอยู่ และกดปุ่มเปิด/ปิดเพื่อเปิด ถ้าไม่ได้ใช้ผลิตภัณฑ์เป็นเวลานาน ให้ชาร์จผลิตภัณฑ์ สำหรับแปรงขจัดฟุตแค็ทช์ ถ้าอุปกรณ์ป้องกันความร้อนเกินของมอเตอร์ทำงาน จะต้องใช้เวลาประมาณ 30 นาทีเพื่อระบายความร้อนของมอเตอร์
เครื่องดูดฝุ่นแบบด้ามจับไม่หยุดทำงานแม้ว่าจะกดปุ่มเปิด/ปิดแล้วก็ตาม	<ul style="list-style-type: none"> ตรวจสอบว่าเครื่องดูดฝุ่นแบบมือถือเปิดอยู่หรือไม่ ถ้าเปิดอยู่ ให้กดปุ่มเปิด/ปิดของเครื่องดูดฝุ่นแบบมือถือก่อน จากนั้นกดปุ่มเปิด/ปิดของเครื่องดูดฝุ่นแบบด้ามจับ
แรงดูดลดลงอย่างฉับพลันและมีเสียงสั่นสะเทือนจากเครื่องดูดฝุ่นแบบด้ามจับ	<ul style="list-style-type: none"> ตรวจสอบว่าแปรงดูดตันเนื่องจากสิ่งแปลกปลอมหรือไม่ หรือที่เก็บฝุ่นเต็มหรือไม่ ถ้ามี ให้นำออก ตรวจสอบว่าตัวกรองสกปรกหรือไม่ และทำความสะอาดตัวกรองโดยดูที่หัวข้อ "การบำรุงรักษาเครื่องดูดฝุ่น" ในคู่มือนี้ ตรวจสอบระดับแบตเตอรี่และเปลี่ยนแบตเตอรี่
ไม่สามารถชาร์จเครื่องดูดฝุ่น	<ul style="list-style-type: none"> ตรวจสอบแรงดันไฟฟ้าปัจจุบันของเครื่องดูดฝุ่นแบบด้ามจับ ควรเป็นระดับแรงดันสำหรับภายในประเทศ ตรวจสอบว่าเครื่องดูดฝุ่นแบบด้ามจับเปิดอยู่ และจากนั้นตรวจสอบไฟ LED ของสัญญาณระดับแบตเตอรี่ว่าเปิดอยู่ ตรวจสอบสถานะของขั้วที่ชาร์จ และนำสิ่งแปลกปลอม (ฝุ่นละออง) ที่ขั้วของที่ชาร์จออกด้วยไม้พินสำลีหรือผ้านุ่ม
แปรงหมุนภายในตัวแปรงไม่หมุน	<ul style="list-style-type: none"> ตรวจสอบว่าแปรงดูดตันเนื่องจากสิ่งแปลกปลอมหรือไม่ และนำออก ตรวจสอบว่าเครื่องดูดฝุ่นแบบด้ามจับเปิดอยู่ และปิดเครื่อง จากนั้นเปิดเครื่องดูดฝุ่นแบบด้ามจับอีกครั้ง
มีกลิ่นฉุนออกจากช่องอากาศออกของเครื่องดูดฝุ่นแบบด้ามจับ	<ul style="list-style-type: none"> ทิ้งฝุ่นในที่เก็บฝุ่นและทำความสะอาดตัวกรองบ่อยๆ <ul style="list-style-type: none"> เนื่องจากเครื่องดูดฝุ่นแบบด้ามจับของคุณเป็นผลิตภัณฑ์ใหม่ อาจมีกลิ่นเล็กน้อยในช่วง 3 เดือนแรกที่เข้ามา ฝุ่นละอองที่สะสมในที่เก็บฝุ่นหรือฝุ่นในตัวกรองอาจทำให้เกิดกลิ่น

บันทึก

บริการหลังการขาย คือสิ่งที่สำคัญที่สุดในผลิตภัณฑ์

ถ้าท่านมีข้อสงสัยเกี่ยวกับสินค้าหรือบริการหลังการขาย
กรุณาติดต่อตัวแทนจำหน่าย หรือศูนย์บริการใกล้บ้านท่าน
รายชื่อและที่อยู่ศูนย์บริการซัมซุง บริษัท ไทยซัมซุงอิเล็กทรอนิกส์ จำกัด

1. ศูนย์บริการซัมซุง ภูมิภาค ภาคเหนือ
อาคาร MPA COMPLEX 175 ซอยศิลาวิทย์ ถนนสีลม
แขวงสีลม เขตบางรัก กรุงเทพฯ 10500
โทรศัพท์ : 0-2689-3232
โทรสาร : 0-2689-3298
2. ศูนย์บริการซัมซุง สาขา เชียงใหม่
เลขที่ 162/2 (อาคาร บ.อินทนิล เชียงใหม่ จก.)
ถ.ช้างกลาง ต.ช้างกลาง อ.เชียงใหม่ 50100
โทรศัพท์ : (053)818-080
โทรสาร : (053)818-080
3. ศูนย์บริการซัมซุง สาขา พิษณุโลก
เลขที่ 691/63-64 ถ.มิตรภาพ - วังทอง
ต.โนนเมือง อ.เมือง จ.พิษณุโลก 65000
โทรศัพท์ : (055)259-454
โทรสาร : (055)259-454
4. ศูนย์บริการซัมซุง สาขา ขอนแก่น
เลขที่ 4/10 ถ.กลางเมือง อ.เมือง จ.ขอนแก่น 40000
โทรศัพท์ : (043)243-021-2
โทรสาร : (043)243-022
5. ศูนย์บริการซัมซุง สาขา นครราชสีมา
เลขที่ 363/1 ถ.มิตรภาพ ต.ในเมือง อ.เมือง
จ.นครราชสีมา 30000
โทรศัพท์ : (044)261-791
โทรสาร : (044)261-792
6. ศูนย์บริการซัมซุง สาขา พัทยา
เลขที่ 301/5-6 ถ.สุขุมวิท (ติด ร.พ. กรุงเทพ-พัทยา)
ต.นาเกลือ อ.บางละมุง จ.ชลบุรี 22000
โทรศัพท์ : (038)726-284-6
โทรสาร : (038)726-283
7. ศูนย์บริการซัมซุง สาขา สุราษฎร์ธานี
เลขที่ 141/๑๓ หมู่ ๕ ถ.สุราษฎร์ธานี-นครศรีธรรมราช
อ.เมือง จ.สุราษฎร์ธานี 84000
โทรศัพท์ : (077)214-577
โทรสาร : (077)214-577
8. ศูนย์บริการซัมซุง สาขา หาดใหญ่
เลขที่ ๑42-๑44 ถ.เพชรเกษม อ.หาดใหญ่
จ.สงขลา ๑๐110
โทรศัพท์ : (074)365-252
โทรสาร : (074)365-252

บริษัท ไทยซัมซุง อิเลคโทรนิคส์ จำกัด เลขที่ 313 หมู่ 1 ซ.สวนอุตสาหกรรมศรีราชา ถนนสุขุมวิท 8 ต.ปิ่น อ.ศรีราชา ชลบุรี 20230

CODE NO.

สถานที่ติดต่อกรุงเทพฯ : สำนักงานใหญ่บริษัท ไทยซัมซุง อิเลคโทรนิคส์ จำกัด อาคารเอ็มโพเรียมทาวเวอร์ ชั้น 19 195 ถนนสาทรใต้ แขวงยานนาวา เขตสาทร กรุงเทพฯ 10120 โทรศัพท์ : 0-2670-2299 โทรสาร : 0-2670-2266

ติดต่อซัมซุงเว็บไซต์ หากมีคำแนะนำหรือข้อสงสัยเกี่ยวกับผลิตภัณฑ์ซัมซุง ติดต่อสอบถามได้ที่ SAMSUNG customer care center

Hotline no : 1282 (for HHP)
0-2689-3233 (only for HHP)
0-2689-3232 (OTH products)
1800-29-3232 (Toll free)
www.samsung.com/th/support

Máy hút bụi

Tài liệu hướng dẫn sử dụng

Dòng máy VS03R6523**

- Trước khi vận hành thiết bị này, vui lòng đọc kỹ hướng dẫn.
- Chỉ sử dụng trong nhà.



SAMSUNG

Nội dung

CHUẨN BỊ

Thông tin an toàn 3

LẮP ĐẶT

Tên của các bộ phận 11

HOẠT ĐỘNG

Sử dụng máy hút bụi 12

Sạc máy hút bụi dạng cây 12

Lắp và tháo pin 12

Sử dụng máy hút bụi dạng cây 13

Sử dụng máy hút bụi cầm tay 13

Sử dụng công cụ làm sạch khe và chổi quét rác 14

Sử dụng dụng cụ đẩy xa 14

Bảo quản máy hút bụi 14

BẢO DƯỠNG

Bảo dưỡng máy hút bụi 15

Tháo / Lắp hộp đựng bụi 15

Vệ sinh ngăn chứa bụi 15

Vệ sinh miếng xốp bộ lọc 15

Vệ sinh chổi quét tác động mềm 15

PHỤ LỤC

Chú ý và cảnh trọng 16

Sử dụng pin 16

Hoạt động 16

Bảo dưỡng 17

Xử lý sự cố 18

Phụ kiện



Công cụ làm sạch khe /
Chổi quét rác

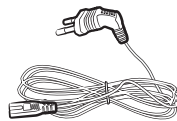

Dây nguồn

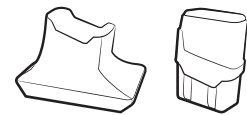

Bộ sạc / pin

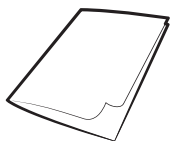

Tài liệu hướng dẫn sử dụng

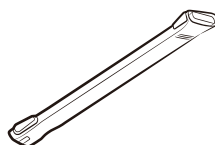

Dụng cụ đẩy xa

Thông tin an toàn

- Trước khi vận hành thiết bị, vui lòng đọc kỹ tài liệu hướng dẫn này và giữ lại để tham khảo.
- Vì những hướng dẫn vận hành sau đây đề cập đến nhiều kiểu máy khác nhau nên những tính năng của máy hút bụi của bạn có thể khác biệt đôi chút so với phần mô tả trong tài liệu hướng dẫn này.

Các ký hiệu Cảnh trọng/Cảnh báo được sử dụng

CẢNH BÁO

Cho biết nguy cơ chết người hoặc thương tích nghiêm trọng.

CẢN TRỌNG

Cho biết nguy cơ gây thương tích hoặc thiệt hại về vật chất.

Các ký hiệu khác được sử dụng

LƯU Ý

Cho biết văn bản sau đây chứa thêm thông tin quan trọng.

Nếu không đáp ứng các yêu cầu này có thể gây hư hỏng các bộ phận bên trong máy và làm mất hiệu lực bảo hành của bạn.

Khái quát

- Vui lòng đọc kỹ tất cả hướng dẫn. Trước khi bật máy, đảm bảo điện áp của nguồn điện cung cấp giống như điện áp được in trên biển thông số bên dưới máy hút bụi.
- **CẢNH BÁO:** Không sử dụng máy hút bụi khi tắm hoặc sàn nhà ẩm ướt.
- Cần giám sát chặt chẽ khi trẻ em sử dụng thiết bị hoặc khi thiết bị được sử dụng gần trẻ em. Không sử dụng máy hút bụi như đồ chơi. Không để máy hút bụi hoạt động mà không giám sát. Chỉ sử dụng máy hút bụi theo đúng mục đích sử dụng của nó như được mô tả trong hướng dẫn này.
- Không sử dụng máy hút bụi mà không có ngăn chứa bụi.
- Làm sạch ngăn chứa bụi trước khi đầy để đảm bảo hiệu suất tốt nhất.
- Không sử dụng máy hút bụi để hút que diêm, tàn thuốc hoặc mẫu thuốc đang cháy. Giữ máy hút bụi cách xa bếp lò và các nguồn nhiệt khác. Nhiệt độ có thể làm biến dạng và phai màu các bộ phận nhựa của thiết bị.
- Tránh hút các vật cứng, sắc bén bằng máy hút bụi vì chúng có thể làm hư hỏng các bộ phận của máy.
- Không chặn đầu hút hoặc đầu xả.
- Tắt máy hút bụi bằng nút trên thân máy trước khi rút phích cắm khỏi ổ điện. Rút phích cắm khỏi ổ điện trước khi đổ bụi trong ngăn chứa bụi. Để tránh hư hỏng, vui lòng rút phích cắm bằng cách nắm chặt phích cắm, không được kéo dây điện.
- Thiết bị này không dành cho những người (bao gồm trẻ nhỏ) bị khuyết tật, suy giảm tri giác hoặc thiếu năng trí tuệ hoặc thiếu kinh nghiệm và kiến thức sử dụng, trừ khi họ được giám sát hoặc hướng dẫn về cách sử dụng thiết bị bởi người chịu trách nhiệm cho sự an toàn của họ. Trẻ em không được phép vệ sinh hoặc bảo dưỡng thiết bị mà không có sự giám sát.

-
- Trẻ em phải được giám sát để đảm bảo rằng chúng không nghịch phá thiết bị.
 - Phích cắm phải được tháo khỏi ổ cắm điện trước khi vệ sinh hoặc bảo dưỡng thiết bị.
 - Không nên sử dụng dây nối điện.
 - Nếu máy hút bụi không hoạt động đúng cách, hãy tắt nguồn điện và tham khảo ý kiến của đại lý dịch vụ được ủy quyền.
 - Nếu dây cáp điện bị hư hỏng thì chỉ nhà sản xuất hoặc đại lý dịch vụ hoặc kỹ thuật viên đầy đủ chuyên môn mới được thay mới dây cáp điện để tránh nguy hiểm cho người sử dụng.
 - Rút phích cắm của máy hút bụi khi không sử dụng. Tắt công tắc nguồn trước khi rút phích cắm.
 - Không sử dụng để hút nước.
 - Không nhúng máy hút bụi vào nước để vệ sinh máy.
 - Vui lòng liên hệ với nhà sản xuất hoặc đại lý dịch vụ để được thay thế.

Bộ sạc pin

- Không được chỉnh sửa phích cắm có phân cực để phù hợp với ổ cắm điện không phân cực hoặc ổ cắm điện kéo dài.
- Không được sử dụng ở ngoài trời hoặc trên các bề mặt ẩm ướt.
- Tháo bộ sạc ra khỏi ổ cắm điện khi không sử dụng và trước khi bảo trì, bảo dưỡng.
- Chỉ sử dụng bộ sạc được nhà sản xuất cung cấp để sạc pin.
- Không được sử dụng với phích cắm hoặc dây điện bị hư hỏng.
- Không được kéo hoặc di chuyển dây điện, sử dụng dây điện làm chỗ cầm nắm, đóng cửa đè lên dây điện hoặc kéo dây điện vòng quanh các cạnh hoặc góc sắc nhọn. Giữ dây điện cách xa các bề mặt nóng.

- Không được sử dụng các dây điện hoặc ổ cắm điện kéo dài không đủ khả năng chịu cường độ dòng điện.
- Không được nắm kéo dây điện để rút phích cắm điện ra. Để rút phích cắm điện, hãy cầm vào phích, không được cầm dây điện.
- Không được cắt hoặc đốt pin vì chúng có thể phát nổ ở nhiệt độ cao.
- Không được thử mở bộ sạc. Chỉ nên sửa chữa bộ sạc ở một trung tâm chăm sóc khách hàng chính thức.
- Đừng để bộ sạc tiếp xúc với nhiệt độ cao hoặc hơi nước, hơi ẩm.

Máy hút bụi dạng cây

- Không được hút các vật thể cứng hoặc sắc nhọn như mảnh thủy tinh, đinh, ốc vít, đồng tiền kim loại, v.v.
- Không được sử dụng khi chưa lắp lưới lọc đúng vị trí. Khi sửa chữa máy, không bao giờ đặt ngón tay hoặc các vật thể khác vào khoang quạt hút để phòng trường hợp máy tình cờ hoạt động.
- Không đặt bất cứ vật thể nào vào các lỗ thông gió. Không đóng bất cứ lỗ thông gió nào khi sử dụng máy; hãy giữ cho các lỗ thông gió sạch bụi, xơ vải, lông tóc và bất cứ vật gì có thể làm giảm lưu lượng gió.
- Không được hút các chất độc (chất tẩy clo, amoniac, nước thông cống v.v.).
- Không được hút bất cứ thứ gì đang cháy hoặc bốc khói như thuốc lá, diêm hoặc tàn thuốc nóng.
- Không sử dụng để hút các chất lỏng dễ cháy hoặc dễ bắt lửa như xăng dầu, cũng không được sử dụng ở các khu vực có thể có các chất đó.
- Không được sử dụng máy hút bụi DẠNG CÂY trong một không gian kín có hơi hóa chất bốc ra từ sơn gốc dầu, dung môi pha sơn, các chất chống côn trùng, bụi dễ cháy hoặc hơi các hóa chất dễ cháy nổ hoặc độc hại khác.
- Pin có thể bị rò rỉ dưới các điều kiện sử dụng và nhiệt độ vượt mức. Nếu chất lỏng rò rỉ dính vào da bạn, hãy rửa sạch ngay với nước. Nếu chất lỏng rò rỉ dính vào mắt bạn, hãy rửa sạch ngay bằng nước sạch trong ít nhất 10 phút. Sau đó hãy tìm trợ giúp y tế.

Liên quan đến nguồn điện

⚠ CẢNH BÁO

- Không gập dây điện bằng lực quá mạnh hoặc không đặt vật nặng lên dây điện.
 - Nếu không có thể xảy ra điện giật hoặc cháy nổ.
- Nếu có bụi, nước, v.v. trên chân sạc hoặc phần tiếp xúc của phích cắm điện, hãy lau sạch.
 - Nếu không có thể xảy ra hoạt động bất thường hoặc điện giật.
- Không sử dụng nguồn điện cao hơn hiệu điện thế quốc gia, không sử dụng ổ cắm nhiều lỗ để cấp điện cho nhiều thiết bị điện và không bắt cần để dây điện nằm trên sàn.
 - Nếu không có thể xảy ra điện giật hoặc cháy nổ.
- Không được sử dụng phích cắm, dây điện bị hỏng hoặc ổ cắm lỏng.
 - Nếu không có thể xảy ra điện giật hoặc cháy nổ.
- Nếu dây điện bị hỏng, thay dây điện mới bởi thợ sửa chữa được chứng nhận.
 - Nếu không có thể xảy ra điện giật hoặc cháy nổ.

Hoạt động

⚠ CẢNH BÁO

- Không chạm vào chân cắm bộ sạc bằng đũa, tuốc nơ vít, v.v.
 - Nếu không có thể gây hư hỏng nghiêm trọng cho bộ sạc.
- Đảm bảo chân cắm bộ sạc không tiếp xúc với vật dẫn điện như vòng tay, đồng hồ, thanh kim loại, đinh, v.v.
- Đảm bảo không để các chất lỏng như nước hoặc nước trái cây chảy vào bộ sạc.
 - Nếu không có thể xảy ra điện giật hoặc cháy nổ.
- Không được sử dụng bộ sạc cho các mục đích khác.
 - Nếu không có thể gây hư hỏng nghiêm trọng hoặc cháy nổ bộ sạc.

- Không hút chất lỏng, lưỡi dao, ghim hoặc than hồng, v.v. trong quá trình vệ sinh.
 - Nếu không có thể xảy ra hoạt động bất thường hoặc hư hỏng sản phẩm.
- Không dẫm lên thân sản phẩm hoặc không va chạm mạnh vào sản phẩm.
 - Nếu không có thể xảy ra chấn thương hoặc hư hỏng sản phẩm.
- Không được khóa chốt quét và đóng lỗ thoát khí trong quá trình vệ sinh.
 - Nếu không có thể hư hỏng sản phẩm hoặc xảy ra cháy nổ do sản phẩm quá nhiệt.
- Sản phẩm này được sử dụng trong gia đình, vì vậy không dùng sản phẩm này vào việc nặng.
 - Nếu không có thể xảy ra hoạt động bất thường hoặc hư hỏng sản phẩm.
 - Vệ sinh ngoài trời: đá và xi măng
 - Bi-da: bột phấn
 - Phòng vô trùng của bệnh viện
- Không sử dụng sản phẩm gần các thiết bị nhiệt, các chất hay thuốc xịt dễ cháy
 - Nếu không có thể xảy ra cháy nổ hoặc biến dạng sản phẩm.
- Trước khi sử dụng sản phẩm, phải gắn miếng xốp bộ lọc vào.
 - Nếu không bụi có thể lọt vào động cơ bên trong thân máy và có thể gây hư hỏng sản phẩm.
- Khi có rò rỉ khí đốt hoặc khi sử dụng thuốc xịt dễ cháy, không chạm vào ổ cắm điện bằng tay và mở cửa sổ để thông thoáng.
 - Nếu không có thể xảy ra nổ hoặc cháy.
- Khi có âm thanh, mùi lạ hoặc khói bốc lên, tắt sản phẩm ngay lập tức và liên hệ với trung tâm dịch vụ.
 - Nếu không có thể xảy ra điện giật hoặc cháy nổ.

⚠ CẢN TRỌNG

- Trước khi sử dụng máy hút bụi dạng cây, kiểm tra máy hút bụi cầm tay đã được gắn vào thân máy chính xác chưa.
 - Khi máy hút bụi cầm tay không được gắn vào thân máy, máy hút bụi dạng cây sẽ không hoạt động.
- Không sử dụng sản phẩm ở gần vật liệu dễ cháy.
 - Ở nơi có nến hoặc đèn bàn được đặt trên sàn.
 - Ở nơi thiết bị nhiệt được bật mà không có giám sát hoặc có than hồng.
 - Ở nơi có các vật liệu dễ cháy như khí đốt, cồn, dung môi, gạt tàn có thuốc lá, v.v.
- Đảm bảo trẻ nhỏ không dẫm lên bộ sạc hoặc ngồi lên bộ sạc.
 - Nếu không trẻ có thể ngã và bị chấn thương hoặc hư hỏng sản phẩm.
- Trước khi cắm hoặc rút bộ sạc, tắt thân máy và máy hút bụi cầm tay và đảm bảo tay không tiếp xúc với chân phích cắm điện.
 - Nếu không có thể xảy ra cháy nổ hoặc điện giật.

Bảo dưỡng

⚠ CẢNH BÁO

- Không được sử dụng máy hút bụi ngoài mục đích được chỉ định.
 - Nếu không có thể xảy ra chấn thương hoặc hư hỏng sản phẩm.
- Khi gỡ bỏ các vật lạ trong sản phẩm, bạn cần phải tắt máy hút bụi trước và sử dụng một dụng cụ để gỡ các vật lạ ra.
 - Nếu sản phẩm hoạt động khi bạn đang gỡ bỏ các vật lạ, có thể gây chấn thương hoặc hư hỏng sản phẩm.

- Khi vệ sinh phía ngoài sản phẩm, tắt sản phẩm trước và sau đó lau sản phẩm bằng khăn khô. Không được xịt nước trực tiếp lên sản phẩm hoặc lau máy bằng các chất dễ bay hơi như benzen, dung môi hoặc cồn.
 - Nếu nước lọt vào sản phẩm và có lỗi xảy ra, tắt sản phẩm và liên hệ với trung tâm dịch vụ.
- Sau khi rút điện sản phẩm, vệ sinh bộ sạc.
- Khi vệ sinh các phần có thể rửa, không sử dụng chất tẩy rửa chứa kiềm, axit, chất tẩy rửa công nghiệp, chất làm mát không khí, axit acetic, v.v.
 - Nếu không có thể gây hư hỏng sản phẩm như nứt phần nhựa, biến dạng, mất màu, mờ phần in, v.v.

Các phần có thể rửa		Hộp đựng bụi, miếng xốp
Chất tẩy rửa có sẵn	Trung tính	Chất tẩy rửa chén đĩa
Chất tẩy rửa bị nghiêm cấm	Kiềm	Oxy lỏng,, chất tẩy nấm mốc, v.v.
	Axit	Dầu hỏa, chất nhũ hóa, v.v.
	Chất vệ sinh công nghiệp	NV-I, PB-I, Phấn, cồn, axêton, benzen, dung môi, v.v.
	Chất làm mát không khí	Chất làm mát không khí dạng xịt (mùi cà phê, thảo dược, v.v.)
	Dầu	Dầu động vật, dầu thực vật
	v.v.	Axit acetic ăn được, giấm, axit acetic băng, v.v.

CẢN TRỌNG

- Không đẩy máy hút bụi dạng cây khi máy đang đứng vì có thể làm ngã máy.
 - Nếu không có thể xảy ra chấn thương, hư hỏng sản phẩm hoặc hư hỏng sàn.

Tên của các bộ phận

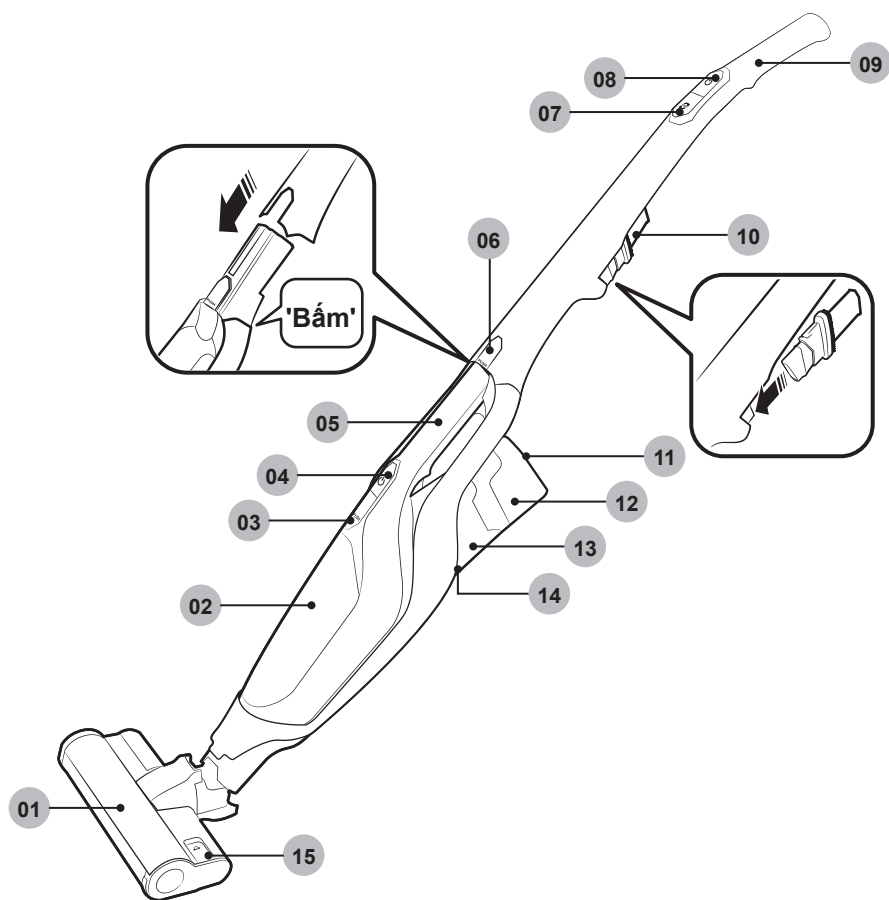

01 Chổi quét tác động mềm

02 Hộp đựng bụi

03 Nút nhả hộp đựng bụi.

04 Nút nguồn máy hút bụi cầm tay

05 Máy hút bụi cầm tay

06 Nút tháo máy hút bụi cầm tay

07 Nút tua bin

08 Nút nguồn

09 Tay cầm

10 Công cụ làm sạch khe / Chổi quét rác

11 Màn hình hiển thị LED

12 Pin

13 Đường thoát khí

14 Nút tháo pin

15 Nút tháo chổi quét

* Thông số kỹ thuật Pin : Lithium-ion 21.6 V , 1800 mAh, 6 cell

Sử dụng máy hút bụi

Sạc máy hút bụi dạng cây

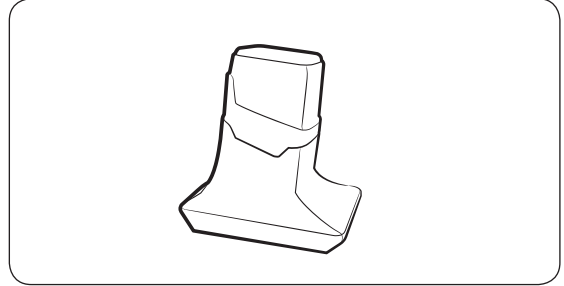
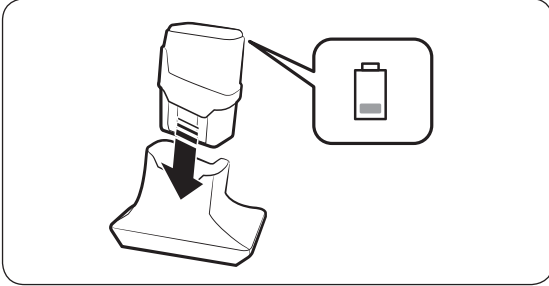

LƯU Ý

- Gắn pin vào bộ sạc.
- Đèn báo chỉ mức pin nhấp nháy khi đang sạc pin.
- Pin chỉ được dùng cho sản phẩm này do pin không tương thích với các sản phẩm khác.

Màn hình hiển thị LED

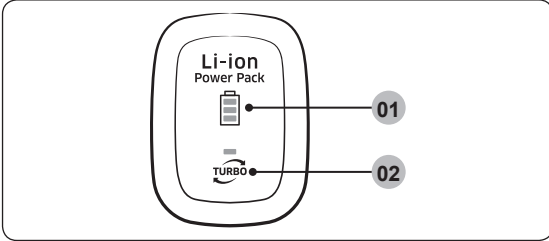

- 01 Đèn chỉ báo mức pin
- 02 Đèn báo chỉ chế độ tua bin

Lắp và tháo pin

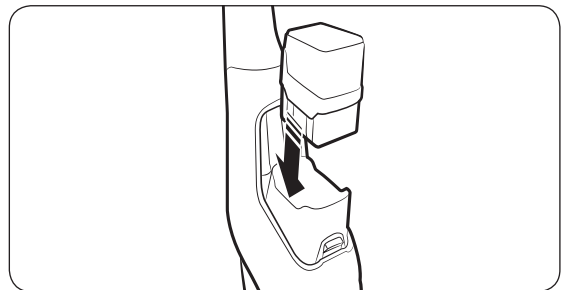
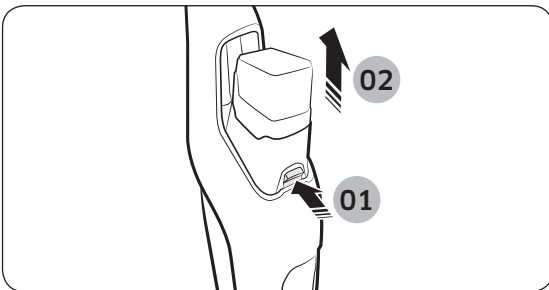

CẢN TRỌNG

- Trước khi tháo pin ra khỏi bộ sạc, tắt máy hút bụi dạng cây.

Sử dụng máy hút bụi dạng cây

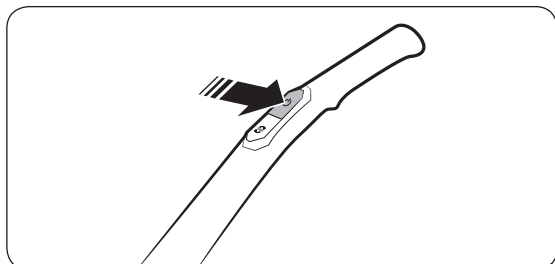

Bật/tắt nguồn

Máy hút bụi dạng cây bắt đầu hoạt động ở chế độ Tua bin.

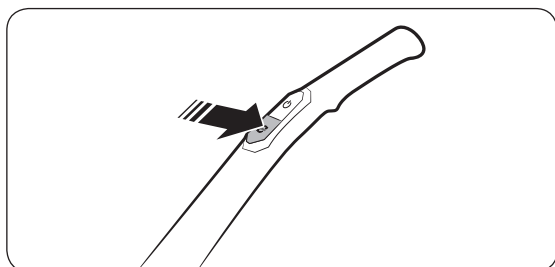

Sử dụng chế độ Tua bin

Nhấn nút **TURBO** để chuyển đổi chế độ hoạt động. (Thông thường/Tua bin)

Sử dụng máy hút bụi cầm tay

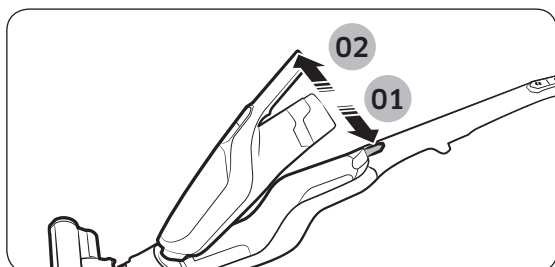

Tháo máy hút bụi cầm tay ra khỏi thân máy chính

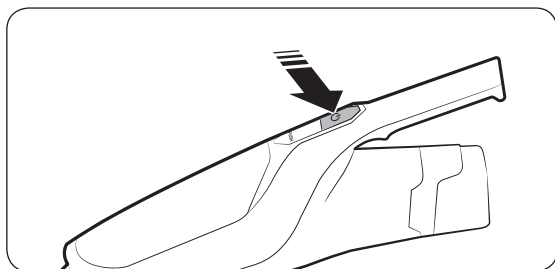

Bật/tắt nguồn

Máy hút bụi cầm tay bắt đầu hoạt động ở chế độ Tua bin. Không thể thay đổi chế độ hoạt động.

Sử dụng công cụ làm sạch khe và chổi quét rác

Chổi quét rác

Khi hút bụi mịn trên rèm, thiết bị nội thất, sofa, v.v.

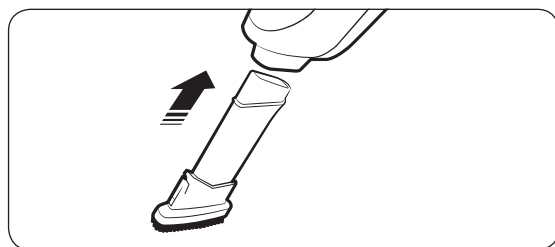
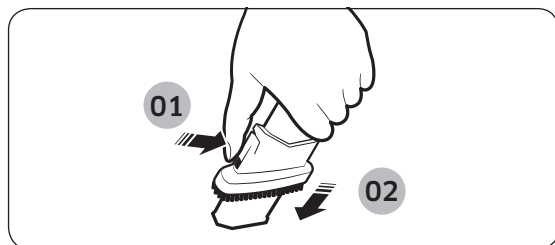

Công cụ làm sạch khe

Khi hút bụi mịn trên rãnh cửa sổ, khe nứt, góc, v.v.

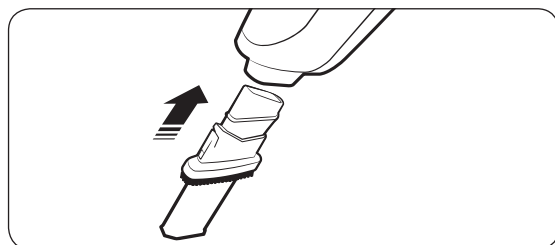
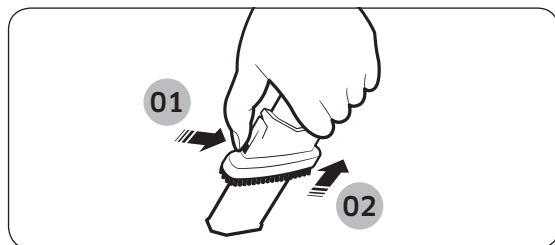

Sử dụng dụng cụ đẩy xa

Khi vệ sinh một chỗ hẹp và sâu hoặc khó vươn đến bằng tay như phía dưới thiết bị nội thất hoặc trần nhà

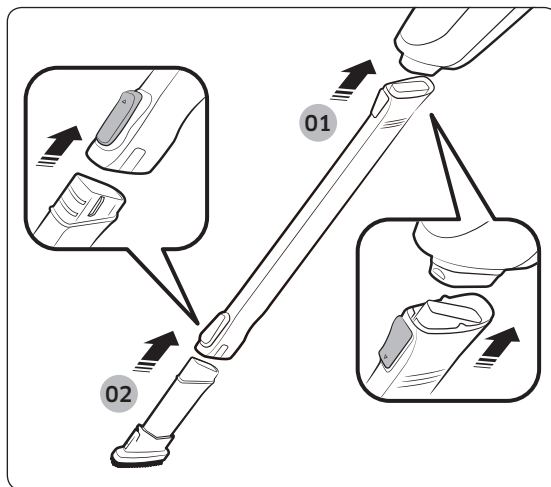

Bảo quản máy hút bụi

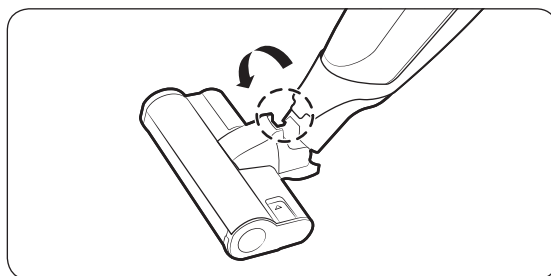

- Khi cất giữ máy hút bụi, hãy đặt máy ở vị trí khóa tự đứng mà không có giá đỡ
- Khi di chuyển máy hút bụi, nâng máy lên vị trí khóa tự đứng hoặc kéo máy về vị trí nhà khóa tự đứng để tránh hư hỏng sàn nhà.

Bảo dưỡng máy hút bụi

⚠ CẢN TRỌNG

- Trước khi vệ sinh máy hút bụi dạng cây, tắt máy hút bụi.

Tháo / Lắp hộp đựng bụi

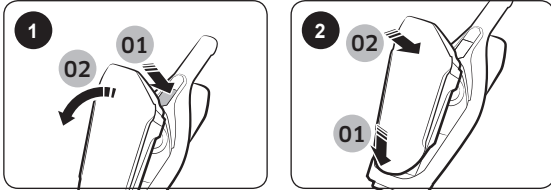

Vệ sinh miếng xốp bộ lọc

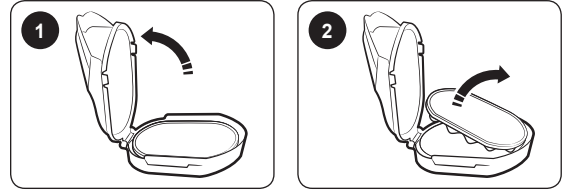

Vệ sinh ngăn chứa bụi

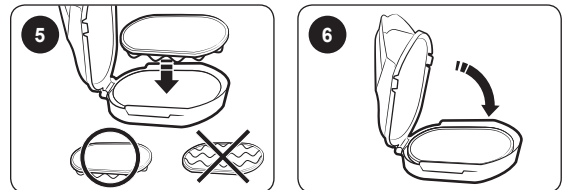
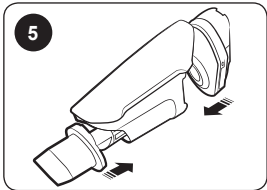
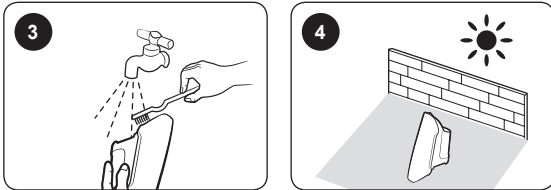
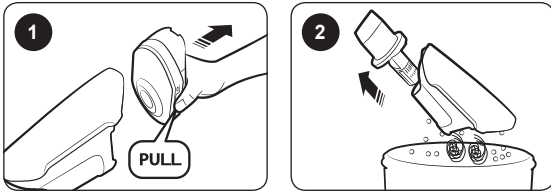

Vệ sinh chổi quét tác động mềm

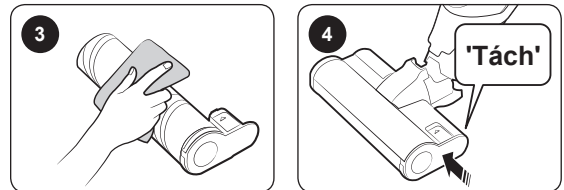
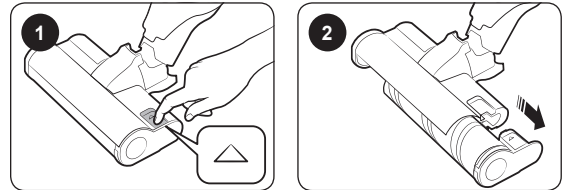

📖 LƯU Ý

- Làm sạch hộp đựng bụi bằng cách đơn giản

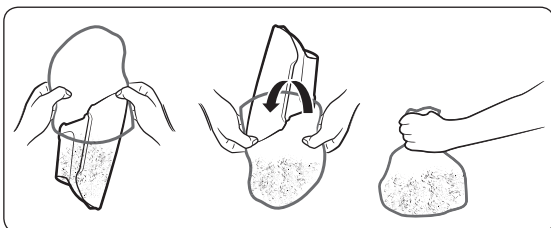

Khi vật thể lạ vẫn còn trên chổi quét, gỡ chúng ra bằng khăn giấy ướt hoặc miếng vải khô.

⚠ CẢN TRỌNG

- Không vệ sinh chổi quét tác động mềm bằng nước.
- Không dùng chổi quét để làm sạch vết ảm.

Chú ý và cần trọng

Sử dụng pin

LƯU Ý

- Khi máy hút bụi không hoạt động sau khi sạc pin, hãy đổi pin. Nếu vẫn không hoạt động khi lắp pin mới, liên hệ trung tâm dịch vụ.

CẦN TRỌNG

- Không tháo pin hoặc bộ sạc.
- Không làm nóng pin và không đặt pin trên lửa.
- Khi pin được sản xuất chỉ dùng cho sản phẩm này, không sử dụng pin dùng cho sản phẩm khác hoặc vào các mục đích khác.
- Tháo pin ra khi đang hoạt động có thể làm hỏng sản phẩm.
- Nếu pin được tháo ra khi động cơ máy hút bụi đang hoạt động, pin có thể không hoạt động trong vòng 30 giây sau khi được thay thế vì lý do an toàn.
- Nếu thời gian sạc pin và thời gian sử dụng pin bị giảm đi khi sử dụng pin, thay pin đã cạn bằng pin mới.
- Chỉ sử dụng pin có logo chứng thực (**SAMSUNG**). (VCA-SBT60)
- Trước khi lắp pin vào bộ sạc hoặc vào máy hút bụi, kiểm tra pin được đặt đúng hướng chưa.

- Khi tiêu hủy pin không sử dụng được nữa, cho pin vào hộp thu thập pin.
- Khi máy hút bụi không được sử dụng trong một thời gian dài, tháo pin ra khỏi máy.

Hoạt động

LƯU Ý

- Vui lòng sạc pin trong các trường hợp sau.
 - Khi pin được sử dụng lần đầu sau khi mua về hoặc pin không sử dụng trong thời gian dài.
 - Khi đèn báo chỉ pin ở mức thấp nhất.
- Khi bạn không ở nhà một thời gian dài, tháo bộ sạc pin và lấy pin ra khỏi bộ sạc. Pin không được sạc sẽ bị xả năng lượng.
- Nếu chổi quét quay không hoạt động khi vận hành máy hút bụi, kiểm tra xem chổi quét có bị tác động lực quá mạnh hoặc bị kẹt vật thể lạ hay không. (Vui lòng tham khảo phần xử lý sự cố trong hướng dẫn sử dụng này.)

CẢN TRỌNG

- Khi máy hút bụi cầm tay được gắn vào thân máy, máy hút bụi dạng cây sẽ hoạt động.
- Sau khi sử dụng máy hút bụi cầm tay, hãy gắn lại vào thân máy chính.
- Trước khi lắp máy hút bụi cầm tay vào thân máy chính, nên tắt máy hút bụi cầm tay.
- Sau khi lắp máy hút bụi cầm tay, không tháo tay cầm lần nữa.
 - Nếu không có thể gây chấn thương cho bạn.
- Khi chổi đang xoay, không chạm vào chổi.
 - Nếu không tay của bạn có thể bị vướng và gây chấn thương.
- Đối với chổi quét tác động mềm, nếu thiết bị chống quá nhiệt của động cơ đang hoạt động, có thể mất khoảng 30 phút để làm mát động cơ.

Bảo dưỡng

LƯU Ý

- Đôi khi bánh xe của chổi quét có thể làm xước mặt sàn. Do đó, trước khi sử dụng máy hút bụi dạng cây, hãy kiểm tra tình trạng bánh xe của chổi quét.
 - Khi có vật thể lạ không thể dễ dàng lấy ra trên bánh xe của chổi quét, hãy liên hệ trung tâm dịch vụ.

CẢN TRỌNG

- Phơi khô các bộ phận của máy hút bụi dạng cây dưới ánh mặt trời trong nhiều giờ có thể gây biến dạng hoặc mất màu. Do vậy, sau khi vệ sinh các bộ phận của máy hút bụi dạng cây, phơi khô chúng trong bóng râm.
- Không vệ sinh chổi quét của máy hút bụi bằng nước vì có thể làm các bộ phận bị biến dạng hoặc mất màu.

Xử lý sự cố

Nếu dịch vụ theo yêu cầu chứng minh không phải do lỗi sản phẩm, thì sẽ áp dụng mức phí dịch vụ. Do vậy, vui lòng đọc kỹ hướng dẫn sử dụng.

Vấn đề	Giải pháp
Máy hút bụi dạng cây không hoạt động.	<ul style="list-style-type: none">• Kiểm tra mức pin và sạc pin.• Kiểm tra sản phẩm có tắt không và nhấn nút nguồn để bật.• Nếu sản phẩm không được sử dụng trong một thời gian dài, hãy sạc sản phẩm.• Đối với chổi quét tác động mềm, nếu thiết bị chống quá nhiệt của động cơ đang hoạt động, có thể mất khoảng 30 phút để làm mát động cơ.
Máy hút bụi dạng cây không dừng lại dù đã nhấn nút nguồn.	<ul style="list-style-type: none">• Kiểm tra máy hút bụi cầm tay có đang bật không. Nếu có, nhấn nút nguồn của máy hút bụi cầm tay trước và sau đó nhấn nút nguồn của máy hút bụi dạng cây.
Giảm lực hút và âm thanh độ rung phát ra từ máy hút bụi dạng cây.	<ul style="list-style-type: none">• Kiểm tra xem chổi quét có bị kẹt vật thể lạ hay túi đựng bụi có đầy bụi hay không. Nếu có, hãy gỡ bỏ chúng.• Kiểm tra bộ lọc có bẩn không và vệ sinh bộ lọc bằng cách tham khảo phần "Bảo dưỡng máy hút bụi dạng cây" trong hướng dẫn này.• Kiểm tra mức pin và sạc pin.
Máy hút bụi không thể sạc được.	<ul style="list-style-type: none">• Kiểm tra hiệu điện thế của máy hút bụi dạng cây. Tuân thủ theo hiệu điện thế quốc gia.• Kiểm tra máy hút bụi dạng cây có bật không và sau đó kiểm tra đèn báo chỉ LED của pin có bật chưa.• Kiểm tra trạng thái đầu cắm bộ sạc và gỡ các vật thể lạ (bụi) trên đầu cắm bộ sạc bằng khăn cotton hoặc khăn mềm.
Chổi quét quay bên trong chổi quét không quay.	<ul style="list-style-type: none">• Kiểm tra xem chổi quét có bị kẹt vật thể lạ hay không và gỡ bỏ chúng.• Kiểm tra máy hút bụi dạng cây có bật không và sau đó tắt rồi mở lại máy hút bụi lần nữa.
Mùi hôi phát ra từ đường thoát khí của máy hút bụi dạng cây.	<ul style="list-style-type: none">• Thường xuyên làm sạch hộp đựng bụi và vệ sinh lưới lọc<ul style="list-style-type: none">– Nếu máy hút bụi dạng cây của bạn là sản phẩm mới, có thể có mùi hôi nhẹ trong 3 tháng đầu sau khi mua.– Bụi bẩn tích tụ trong hộp đựng bụi hoặc bụi trên bộ lọc có thể tạo ra mùi hôi.

Ghi chú

SAMSUNG



DJ68-00822B-02