



## MÁY LÀM MÁT KHÔNG KHÍ

### *Hướng dẫn sử dụng* Hướng dẫn ban đầu

KSWK-2001DgL  
KSWK-2001DegL  
KSWK-2001DdgL

Cảm ơn bạn đã lựa chọn sản phẩm của chúng tôi. Vui lòng đọc kỹ Hướng dẫn sử dụng này trước khi vận hành và giữ lại hướng dẫn để tham khảo sau này.

Nếu bạn bị mất Hướng dẫn sử dụng, vui lòng liên hệ với đại lý địa phương hoặc truy cập [www.gree.com.vn](http://www.gree.com.vn) hoặc gửi email đến địa chỉ [info@gree.com.vn](mailto:info@gree.com.vn) để nhận phiên bản điện tử.



CÔNG TY TNHH ĐIỀU HÒA GREE (VIỆT NAM)

Trụ sở chính : Lầu 19, Cao Ốc Flemington, số 182 Lê Đại Hành, Phường 15, Quận 11, TP HCM

Điện thoại: 028.6287.6538

E-mail: [info@gree.com.vn](mailto:info@gree.com.vn)

Đường dây nóng hỗ trợ dịch vụ: 1800.8008 (miễn phí)

Trang web: [www.gree.com.vn](http://www.gree.com.vn)



60006240886

Sản phẩm này có thể thay đổi mà không cần thông báo trước.

Các biểu đồ trong hướng dẫn sử dụng này có thể khác với các sản phẩm thực tế; vui lòng tham khảo các sản phẩm thực tế

Cảm ơn bạn đã lựa chọn sản phẩm của chúng tôi. Chúc bạn có trải nghiệm tuyệt vời cùng sản phẩm của chúng tôi.

## **Nội dung**

### **Quy định an toàn**

Quy định an toàn	2
------------------	---

### **Hướng dẫn sử dụng sản phẩm**

Tên bộ phận	5
Thông số kỹ thuật chính	8
Phiếu đóng gói hàng hóa	9

### **Vận hành sản phẩm**

Phương pháp lắp đặt	10
Hướng dẫn vận hành	12

### **Bảo trì**

Vệ sinh và bảo trì	16
Sơ đồ mạch điện	18
Xử lý sự cố	20

### **Điều khoản ngoài bảo hành**

Điều khoản ngoài bảo hành	21
---------------------------	----

**Hãy tuân thủ nghiêm ngặt hướng dẫn để vận hành chính xác. Để tránh xảy ra thương tích cá nhân và thiệt hại tài sản, xin vui lòng làm theo các quy định an toàn như dưới đây. Nếu bạn không tuân theo các quy định an toàn này, vận hành sai có thể gây ra tai nạn.**

#### Lưu ý

1. Thiết bị này không dành cho người sử dụng (kể cả trẻ em) bị suy giảm khả năng thể chất, cảm giác và tinh thần, hoặc thiếu kinh nghiệm và kiến thức, trừ khi họ được giám sát hoặc hướng dẫn sử dụng thiết bị bởi người chịu trách nhiệm về sự an toàn của họ. Trẻ em cần được giám sát để đảm bảo trẻ không chơi đùa với thiết bị này.
2. Khi vận hành sản phẩm, không đặt dây nguồn ở cửa thoát khí hoặc để dây nguồn kết nối với bề mặt sản phẩm gần với cửa thoát khí.
3. Không quấn thiết bị bằng dây nguồn; nếu không, lớp cách điện của dây nguồn sẽ dễ bị hỏng.
4. Không để chất lỏng tràn vào trong máy làm mát không khí.
5. Cấm chèn thanh cua hoặc thanh kim loại vào cửa hút khí hoặc cửa thoát khí.
6. Không dùng chung ổ cắm điện với các thiết bị điện khác để tránh quá tải. Công suất của ổ cắm điện phải giống với phích cắm của các thiết bị điện. Đồng thời, phải cắm chặt phích cắm vào ổ cắm.

7. Không đặt thiết bị dưới nhiệt độ cao hoặc nhiệt độ thấp. Vào mùa hè, nước có thể bị hỏng và gây ra mùi, xin vui lòng thêm nước sạch kịp thời. Vào mùa đông khi nhiệt độ trong nhà dưới 0°C, vui lòng thêm nước ấm vào máy tạo độ ẩm nếu bạn muốn sử dụng. Sau khi vận hành, vui lòng sử dụng khăn để làm khô bồn nước.

#### Khuyến nghị

1. Sản phẩm này chỉ dùng để sử dụng trong gia đình.
2. Rút phích cắm của thiết bị trong khi đổ nước và vệ sinh.
3. Nếu dây nguồn bị hư hỏng, dây nguồn phải được nhà sản xuất hoặc đại lý dịch vụ của nhà sản xuất hoặc một người có trình độ tương tự thay thế để tránh gây nguy hiểm.
4. Đảm bảo ngắt nguồn máy làm mát không khí trước khi tháo bộ phận bảo vệ.
5. Khi không sử dụng sản phẩm, vui lòng rút phích cắm điện; Hãy cẩn thận khi cắm phích cắm và không kéo dây nguồn bằng tay.
6. Sau khi đổ đầy nước vào thiết bị, không nghiêng hoặc va vào thiết bị khi đặt hoặc di chuyển thiết bị. Nếu cần thiết phải di chuyển thiết bị, xin vui lòng di chuyển thiết bị từ từ để tránh tràn. Cấm nghiêng thiết bị trong khi đang hoạt động. Nếu sản phẩm bị nghiêng và có nước trong đó, hãy rút phích cắm điện ngay lập tức. Đợi cho đến khi thiết bị khô hoàn toàn và sau đó bạn có thể bật lại thiết bị. Hoặc bạn có thể liên hệ với kỹ thuật viên chuyên nghiệp để xử lý.

7. Khi không sử dụng sản phẩm trong một thời gian dài, vui lòng tắt thiết bị và rút phích cắm điện để tránh gây hại cho thiết bị.
8. Khi bật chức năng tạo độ ẩm, không vận hành thiết bị ở không gian kín trong một thời gian dài để tránh độ ẩm cao.
9. Không uốn cong dây nguồn hoặc đặt các vật nặng lên dây nguồn.

Tên bộ phận

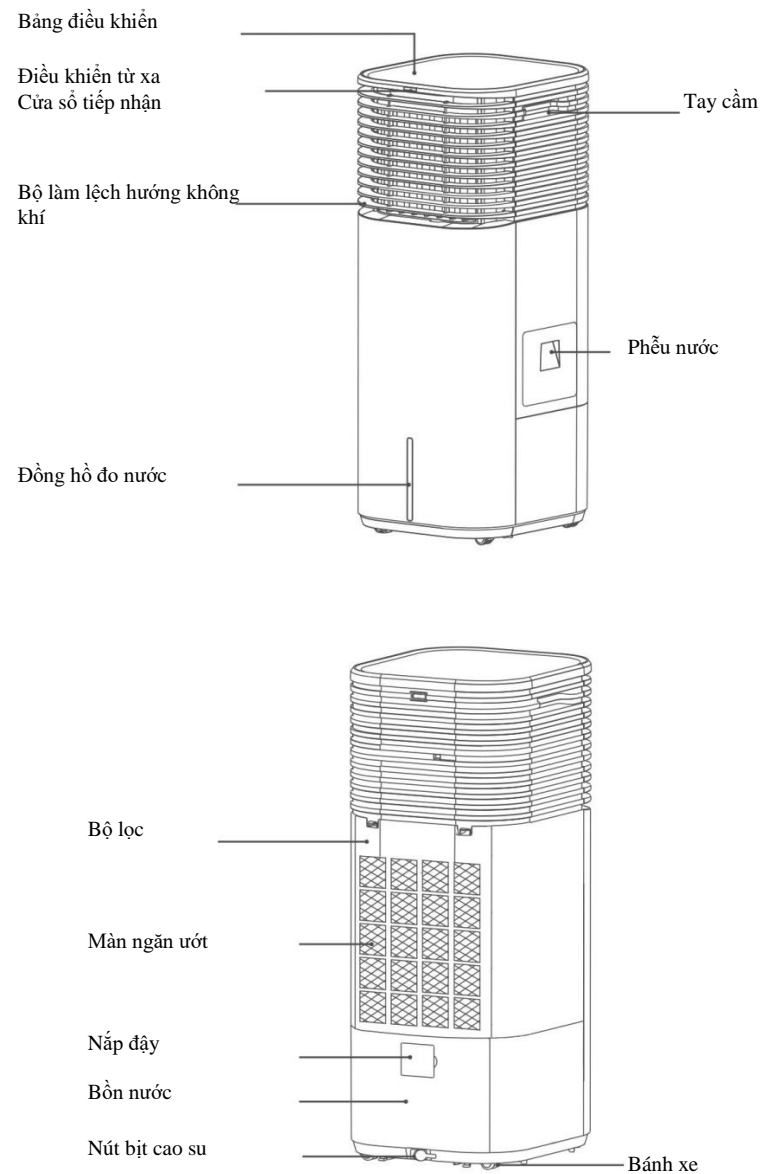

■ Đèn chỉ báo hiển thị

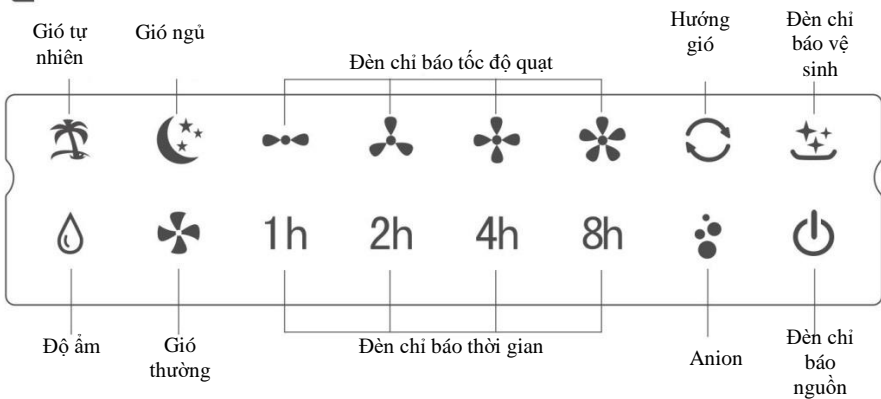

KSWK-2001DgL/KSWK-2001DdgL

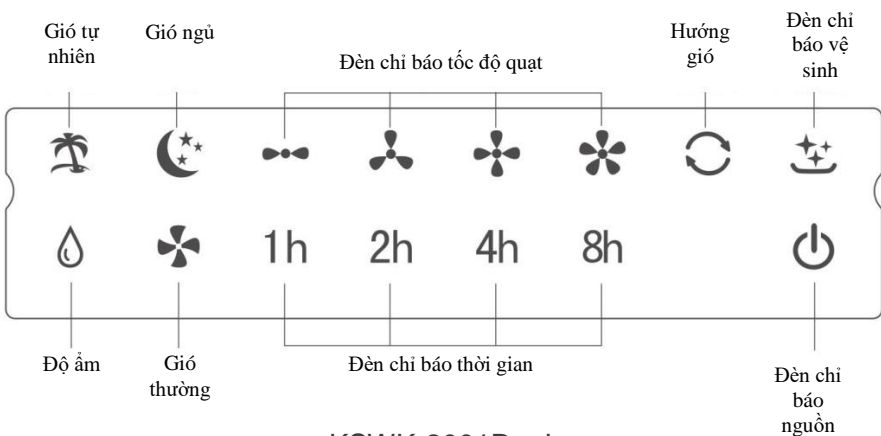

KSWK-2001DegL

■ Nút thao tác

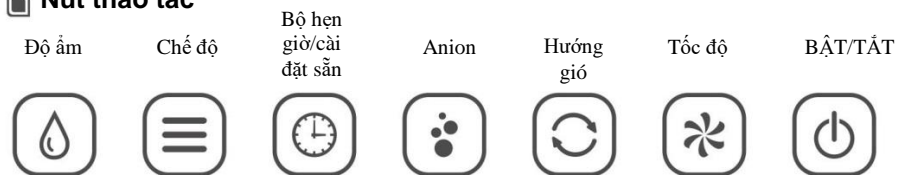

KSWK-2001DgL/KSWK-2001DdgL

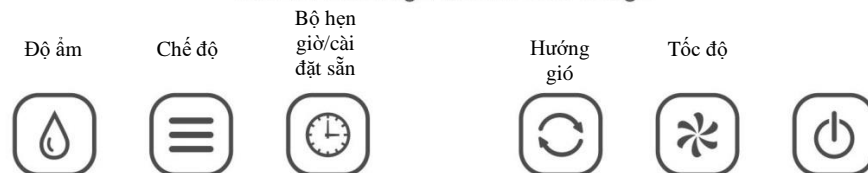

KSWK-2001DegL

■ Điều khiển từ xa



KSWK-2001DgL  
KSWK-2001DdgL



KSWK-2001DegL

**Thông số kỹ thuật chính**

Nếu các thông số bên dưới đã được thay đổi, vui lòng tham khảo nhãn máy trên sản phẩm.

Model	KSWK-2001 DgL/KSWK-2001 DegL /KSWK-2001 DdgL
Điện áp định mức	220-240V~
Tần số định mức	50Hz
Đầu vào công suất định mức	145W
Dung tích bồn nước	20L
Lưu lượng gió định mức	750m <sup>3</sup> /giờ
Công suất bay hơi định mức	2000mUh
Độ ồn	≤73dB(A)
Loại	Chỉ làm mát

**Lưu ý:** Lượng nước tiêu thụ sẽ tăng hoặc giảm theo độ ẩm môi trường xung quanh.

**Danh mục đóng gói**

Sau khi lấy sản phẩm ra khỏi hộp carton, kiểm tra xem các phụ kiện được trang bị đã đầy đủ chưa. Danh mục đóng gói như sau:

**KSWK-2001DgL/KSWK-2001DdgL**

Quạt điều hòa 	1	Vít 	4
Điều khiển từ xa 	1	Ống PE 	1
Sách hướng dẫn sử dụng 	1	Đầu nối 	1
Hộp đá 	4	Hộp đựng hương liệu 	1
Đế 	4	Pin 	1

**KSWK-2001DegL**

Quạt điều hòa 	1	Vít 	4
Điều khiển từ xa 	1	Hộp đá 	4
Sách hướng dẫn sử dụng 	1	Đế 	4
Pin 	1		

### Phương pháp lắp đặt

#### Lắp đế

- Nếu sản phẩm được đặt nghiêng để vận hành, trước tiên hãy lắp chân đế và đảm bảo độ tin cậy cơ học của sản phẩm trong tình trạng tốt.

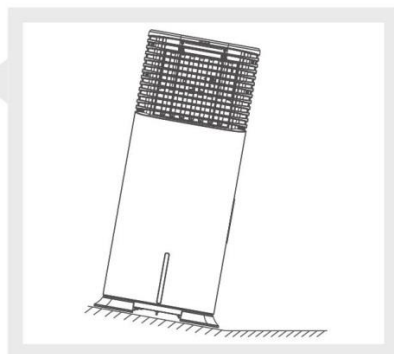

- Đặt thiết bị trên mặt đất theo chiều ngang, đặt chân đế ở kẹp tương ứng ở phần đáy của bồn nước, sau đó sử dụng tuốc nơ vít để lắp ốc vít.

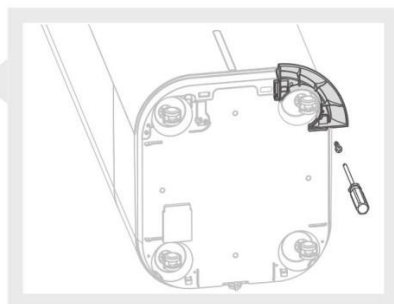

#### Lắp đặt hộp mùi thơm (KSWK-2001DgL/KSWK-2001DdGL)

- Đẩy bộ làm lệch hướng không khí sang vị trí nằm ngang hoặc lộn ngược, sau đó treo hộp đựng hương liệu ở phần rãnh tương ứng trên vỏ ngoài.

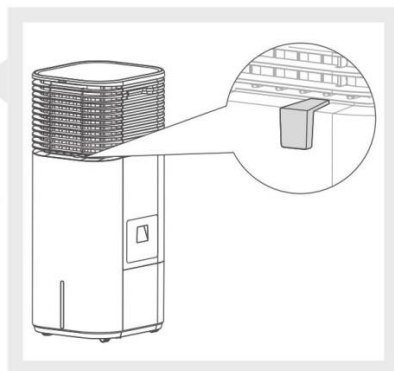

**Lưu ý:** Không để tác nhân hương liệu tiếp xúc với các bộ phận khác ngoại trừ hộp đựng hương liệu

(chẳng hạn như cửa lấy gió, thân máy, v.v.) để tránh hư hỏng. Nếu máy đã tiếp xúc với các bộ phận khác, xin vui lòng vệ sinh và lau sạch hoặc loại bỏ chúng kịp thời bằng vải khô.

### Kết nối ống PE (KSWK-2001DgL/KSWK-2001DdGL)

- Sản phẩm này có chức năng hút nước tự động. Áp dụng cho nước chảy với áp suất nước trong khoảng 0,1MPa-0,4MPa và nhiệt độ nước phải thấp hơn 25°C. Nếu sử dụng chức năng này, vui lòng kết nối ống PE bằng cách tham khảo hình.
- Nhắm đầu nối vào vòi nước, và chèn cả hai đầu ống PE vào đầu nối và van bi tương ứng. Sau đó, kéo ống PE bằng tay để kiểm tra.

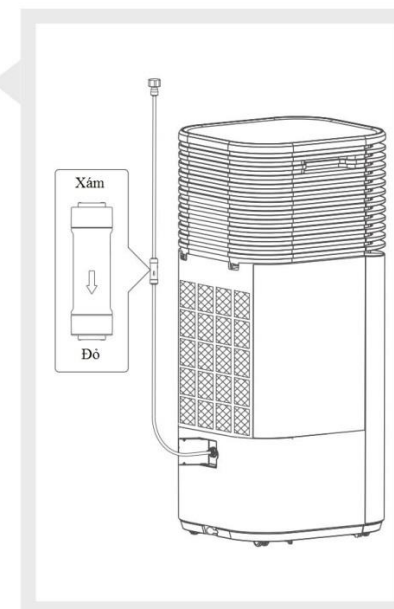

- Khi cần tháo rời ống PE, nhấn nút bắt giữ ở vị trí kết nối và sau đó đồng thời rút ống PE.
  - ❖ Lưu ý: Trong khi kết nối đường ống PE, đảm bảo hướng kết nối của van kiểm tra là chính xác: đầu nối màu xám là cổng đầu vào nước kết nối với đầu nối nước và đầu nối màu đỏ là cổng thoát nước kết nối với thiết bị.
  - ❖ Lưu ý: Vui lòng sử dụng ống PE kèm theo, không được sử dụng ống PE cũ nhiều lần.

### Nhắc nhở

- ❖ Không đặt bất kỳ vật nào lên thiết bị để tránh làm biến dạng bảng điều khiển.

### Hướng dẫn vận hành

#### ■ Chế độ chờ

- Sau khi bật nguồn, đèn chỉ báo nguồn được bật, trong khi các đèn chỉ báo khác tắt. Thiết bị vào trạng thái chờ.
- Trong trạng thái chờ, hãy nhấn vào nút “” để bật hoặc tắt thiết bị.
- Chế độ làm việc mặc định ban đầu là gió thường và tốc độ quạt mức 1.

#### ■ Cài đặt chế độ

- Ở trạng thái bật, sau mỗi lần nhấn nút “Mode” (Chế độ), chế độ sẽ thay đổi và sẽ luân phiên thay đổi trong chuỗi “gió thường → gió tự nhiên → gió ngủ”. Có đèn chỉ báo tương ứng cho gió thường, gió tự nhiên và gió ngủ.
- Gió thường: Cung cấp gió liên tục cho mỗi mức tốc độ quạt.  
Gió tự nhiên: Cung cấp gió bằng cách mô phỏng gió tự nhiên theo chương trình cài đặt sẵn. Tốc độ quạt sẽ thay đổi tự nhiên.  
Gió ngủ: Cung cấp gió dựa trên yêu cầu ngủ theo chương trình cài đặt sẵn. Tốc độ quạt sẽ thay đổi tự nhiên. Có chức năng giảm tốc độ quạt tự động. Khi không có hoạt động, thiết bị sẽ tự động tắt sau 8 giờ.

#### ■ Điều chỉnh tốc độ

- Sản phẩm này có 4 tốc độ quạt để lựa chọn.
- Trong trạng thái bật, nhấn nút “Speed” (Tốc độ) để điều chỉnh tốc độ quạt. Sau mỗi lần nhấn nút, tốc độ quạt sẽ tăng lên theo mức cho đến mức cao nhất. Nếu nhấn lại nút “Speed” (Tốc độ), thiết bị sẽ quay trở lại mức thấp nhất và sẽ thay đổi như vậy theo vòng tròn. Đèn chỉ báo tốc độ quạt sẽ thay đổi tương ứng.

#### ■ Bộ hẹn giờ/cài đặt sẵn

- Bộ hẹn giờ: Trong trạng thái bật, nhấn nút “Timer/Preset” (Bộ hẹn giờ/cài đặt sẵn) để cài đặt TẮT bộ hẹn giờ theo trình tự 1 giờ → 2 giờ → 4 giờ → 8 giờ → hủy. Đồng thời, đèn chỉ báo tương ứng sẽ được bật.
- Cài đặt sẵn: Trong trạng thái chờ, nhấn nút “Timer/Preset” (Bộ hẹn giờ/cài đặt sẵn) để đặt cài đặt sẵn theo trình tự 1 giờ → 2 giờ → 4 giờ → 8 giờ → hủy. Đồng thời, đèn chỉ báo tương ứng sẽ được bật.

#### ■ Hướng gió

- Trong trạng thái bật, nhấn nút “Wind Direction” (hướng gió) để bật hoặc tắt chức năng tự động xoay.

#### ■ Làm ẩm

- Trong trạng thái bật, nhấn nút “Humidify” (Làm ẩm) có thể bật hoặc tắt chức năng tạo độ ẩm.

#### ■ Anion (KSWK-2001DgL/KSWK-2001DdgL)

- Trong trạng thái bật, nhấn nút “Anion” có thể bật hoặc tắt chức năng anion.

#### ■ Chức năng bảo vệ thiếu nước

- Sản phẩm này có chức năng bảo vệ thiếu nước. Khi không có nước trong bồn nước, chức năng tạo độ ẩm sẽ tự động tắt. Đồng thời, đèn chỉ báo độ ẩm sẽ nhấp nháy.
- Khi xảy ra tình trạng thiếu nước, vui lòng bơm nước theo “Hoạt động phun nước”, và sau đó bật lại chức năng tạo độ ẩm.

#### ■ Chức năng nhắc nhở vệ sinh

- Sản phẩm này có chức năng nhắc nhở vệ sinh. Khi thời gian làm việc tích lũy lên tới 200 giờ, đèn chỉ báo vệ sinh nhấp nháy. Vui lòng vệ sinh bộ lọc và màn ngăn ướt theo “Vệ sinh và bảo trì”.
- Nếu cần thoát trạng thái nhắc nhở vệ sinh, hãy giữ nút “Humidify” làm ẩm trong 2 giây.

■ **Các chức năng khác**

■ Chức năng bộ nhớ

Sản phẩm này có chức năng bộ nhớ. Khi được tắt, thiết bị sẽ ghi nhớ trạng thái làm việc hiện tại. Khi bật lại thiết bị, thiết bị sẽ hoạt động theo trạng thái làm việc được ghi nhớ.

■ TẮT tự động

Nếu không có hoạt động nào trong 15 giờ liên tiếp trong bất kỳ trạng thái làm việc nào (trừ gió ngủ), thiết bị sẽ tự động tắt.

■ **Hoạt động phun nước**

■ Mở phễu nước ở bên cạnh thiết bị, rồi từ từ bơm nước vào bồn. Sau đó, đặt phễu nước ở vị trí ban đầu.

■ Vui lòng sử dụng nước máy sạch.

■ Khi bơm nước vào bồn nước, vui lòng chú ý đến màn hình hiển thị mực nước ở mặt trước của thiết bị. Mực nước không được cao hơn mực nước tối đa hoặc thấp hơn mực nước tối thiểu.

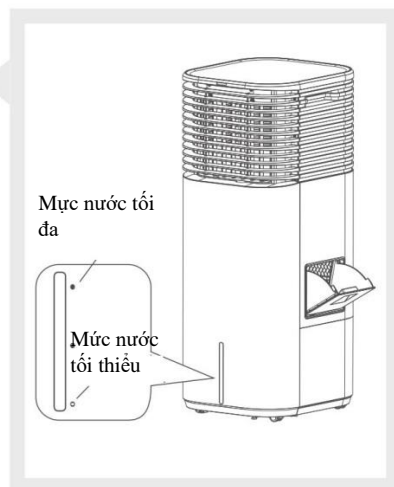

■ **Hoạt động của bộ điều khiển từ xa**

■ Trong quá trình vận hành, vui lòng hướng bộ điều khiển từ xa vào cửa sổ nhận điều khiển từ xa của thiết bị.

■ Nút Light (Đèn): Đèn báo tương ứng sẽ bật hoặc tắt sau khi chạm vào nút Light (Đèn).

Khi đèn chỉ báo tắt, chạm vào nút khác ngoại trừ nút Light (Đèn) có thể kích hoạt đèn chỉ báo. Thời gian kích hoạt là 40 giây.

■ **Hoạt động của hộp đá**

■ Khi vận hành thiết bị, cắm mở nắp hộp đá. Cắm ăn tinh thể băng bên trong hộp đá.

■ Trước khi vận hành, hãy đặt hộp đá vào tủ lạnh để đóng băng trong khoảng 4 giờ, sau đó đặt nó vào bồn nước của thiết bị.

■ Đặt hộp đá: Có thể đặt vào hộp đá vào thiết bị từ

■ phễu nước ở bên cạnh hoặc bộ lọc ở phía sau.

■ Lấy hộp đá ra, lấy hộp đá ra khỏi bộ lọc ở phía sau.

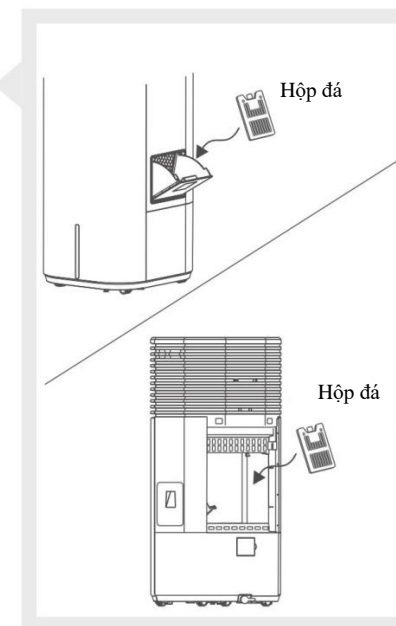

❖ Trước khi lấy hộp đá ra, vui lòng tắt thiết bị và sau đó rút phích cắm điện.

### Vệ sinh và bảo trì

#### Vệ sinh toàn bộ thiết bị

- Trước khi vệ sinh thiết bị, vui lòng tắt thiết bị và sau đó rút phích cắm ra.

#### Vệ sinh bộ lọc và màn chắn ướ

1. Nhấn kẹp của bộ lọc và sau đó tháo bộ lọc. Móc hai vị trí giữ trên giá đỡ màn chắn ướ bằng ngón tay, kéo nhẹ ra ngoài và sau đó tháo tấm màn chắn ướ ra. Với tay vào hộp nạp nước, lấy lưới bảo vệ máy bơm chìm ra từ hướng lên.

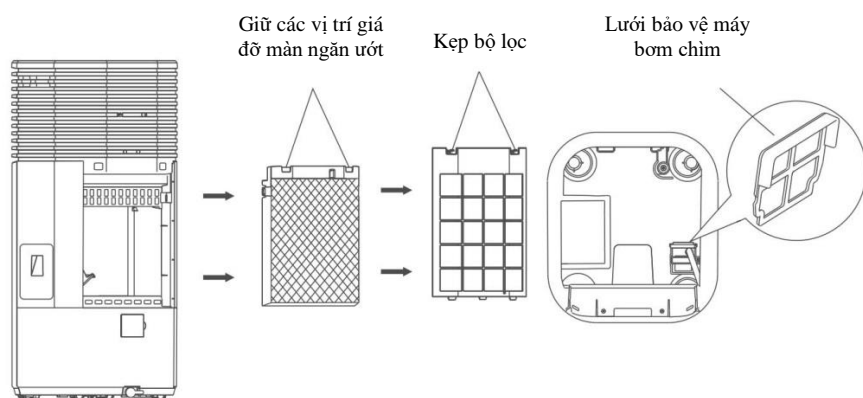

2. Vệ sinh bộ lọc và lưới bảo vệ máy bơm chìm bằng bàn chải mềm hoặc giẻ mềm, sau đó rửa bằng nước sạch.
3. Sử dụng nước sạch để rửa màn chắn ướ và sau đó lau khô.

#### Vệ sinh bồn nước

1. Rút nút bịt cao su, xả nước còn lại bên trong bồn nước và sau đó lắp lại nút bịt cao su.
2. Sử dụng giẻ nhúng với một ít chất tẩy trung tính để làm sạch mặt trong của bồn nước, rửa bằng nước sạch và sau đó rút nút bịt cao su để xả nước thải.

#### Vệ sinh thân thiết bị

1. Sử dụng giẻ ướt để lau bề mặt của thiết bị. Cắm rửa trực tiếp thiết bị bằng nước.
2. Không sử dụng chất tẩy ăn mòn để vệ sinh thiết bị.
  - Khi vệ sinh xong, vui lòng lắp màn chắn ướ và bộ lọc chính xác.

#### ■ Bảo trì thiết bị

- Khi không sử dụng thiết bị trong một thời gian dài, rút nút bịt cao su, xả nước bên trong bồn nước, sau đó lắp lại nút bịt cao su.
- Vận hành thiết bị ở chế độ gió thường, làm khô hoàn toàn màn chắn ướ rồi tắt thiết bị. Rút phích cắm điện và sau đó đưa dây nguồn vào giá đỡ ở mặt sau của thiết bị hoàn chỉnh.
- Che thiết bị bằng túi nhựa và sau đó đặt ở nơi thoáng khí để bảo quản.

Sơ đồ mạch điện

■ KSWK-2001DgL/KSWK-2001DdgL

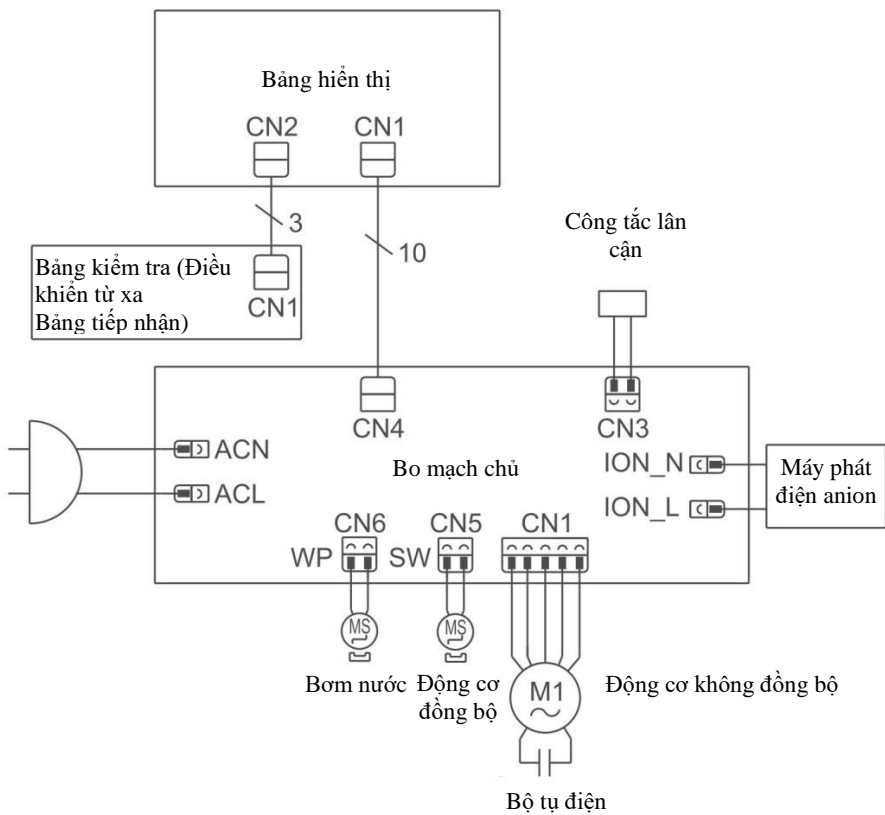

■ KSWK-2001DegL

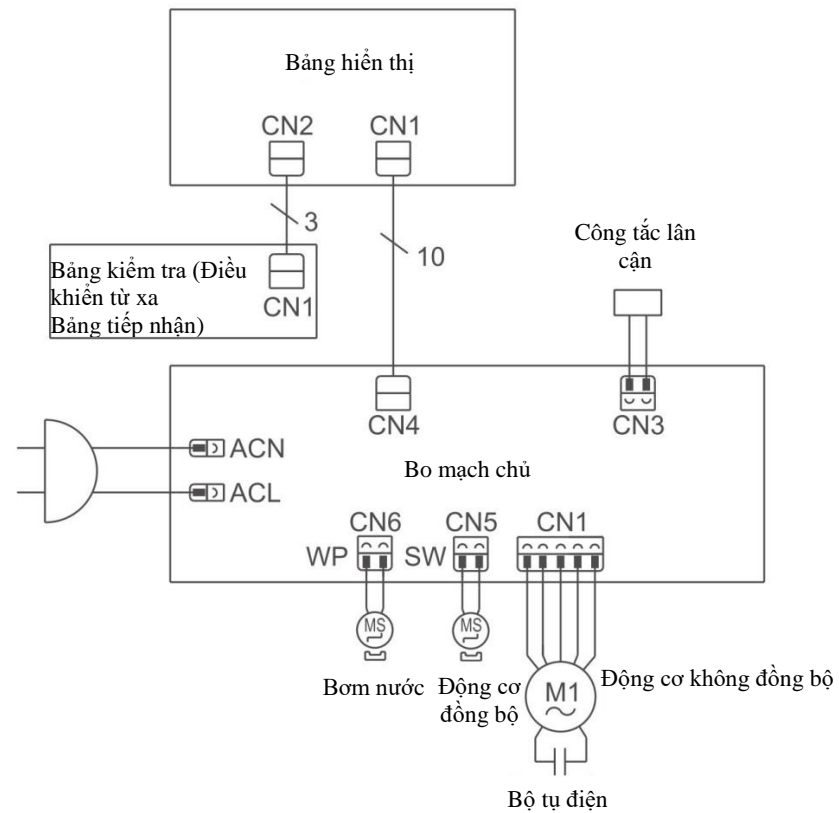

**Xử lý sự cố**

Sự cố	Nguyên nhân	Xử lý sự cố
Không có gió	1. Không có nguồn cấp 2. Không bật máy 3. Thiết bị bị hỏng	1. Lắp dây nguồn chính xác 2. Nhấn nút “  ” để bật thiết bị 3. Gửi thiết bị đến trung tâm bảo trì được chỉ định
Thiết bị không có điện	Dây điện bên trong thiết bị bị lỏng	Gửi thiết bị đến trung tâm bảo trì được chỉ định
Không thể tắt thiết bị	Thiết bị bị hỏng	Gửi thiết bị đến trung tâm bảo trì được chỉ định
Có âm thanh bất thường bên trong thiết bị	1. Có tạp vật trong thiết bị 2. Quạt bị lỏng 3. Có trục trặc cho động cơ	1. Tháo bộ lọc và sau đó loại bỏ các tạp vật 2. Gửi thiết bị đến trung tâm bảo trì được chỉ định 3. Gửi thiết bị đến trung tâm bảo trì được chỉ định
Không làm ẩm và không làm mát	1. Bộ lọc tại cửa nạp nước bị chặn 2. Kênh nước bị chặn 3. Các nguyên nhân khác	1. Vệ sinh lưới lọc 2. Vệ sinh kênh nước 3. Gửi thiết bị đến trung tâm bảo trì được chỉ định
Không thể điều chỉnh hướng gió	Có sự cố cho động cơ đồng bộ	Gửi thiết bị đến trung tâm bảo trì được chỉ định
Máy bơm nước có âm thanh bất thường	1. Không có nước bên trong bồn nước hoặc mực nước thấp hơn mực nước tối thiểu 2. Máy bơm nước bị hư	1. Tắt thiết bị và thêm nước. Đảm bảo mực nước cao hơn mực nước tối thiểu 2. Gửi thiết bị đến trung tâm bảo trì được chỉ định

**Điều khoản ngoài bảo hành**

**Nhà sản xuất sẽ không chịu trách nhiệm khi xảy ra thương tích cá nhân hoặc mất mát tài sản vì các lý do sau đây:**

1. Làm hỏng sản phẩm do sử dụng không đúng cách hoặc sử dụng sai sản phẩm;
2. Thay thế, thay đổi, bảo trì hoặc sử dụng sản phẩm bằng các thiết bị khác mà không tuân theo hướng dẫn sử dụng của nhà sản xuất;
3. Sau khi xác minh được khiếm khuyết của sản phẩm trực tiếp là do khí ăn mòn gây ra;
4. Sau khi xác minh được khiếm khuyết là do thao tác sai trong quá trình vận chuyển sản phẩm;
5. Vận hành, sửa chữa, bảo trì thiết bị mà không tuân thủ hướng dẫn sử dụng hoặc các quy định liên quan;
6. Sau khi xác minh được sự cố hoặc xung đột xảy ra do đặc điểm chất lượng hoặc hiệu suất của các bộ phận và thành phần được sản xuất bởi các nhà sản xuất khác;
7. Thiệt hại là do thiên tai, môi trường sử dụng không tốt hoặc bất khả kháng.