

**KENNETH COLE**

NEW YORK

VX3NE  
INSTRUCTION MANUAL

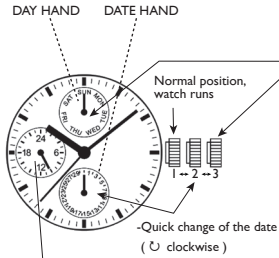

**Day setting:**

Turn the crown clockwise and advance the hour and minute hands till the day hand advances to the next day. The day hand cannot be set independently. Then turn back the hour hand by about 4 hours, and advance it again till the day hand advances to the next day. Repeat the same procedure and set the day hand to the desired day of the week.

**Time setting:**

Set to the correct time. Be sure to check that AM/PM is properly set. Push crown back to position 1.

**24-HOUR SUB-DIAL SETTING:**

The 24-hour hand moves correspondingly with the hour and minute hands. When setting the time be sure to check that the 24-hour hand is set properly.

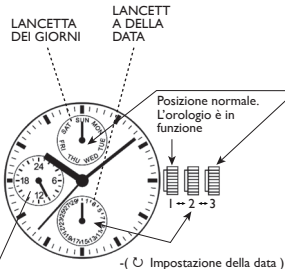

#### COME REGOLARE IL SUB-DIAL 24 ORE:

La lancetta delle 24 ore si sposta insieme a quelle dell'ora e dei minuti. Quando si regola l'ora, accertarsi che la lancetta delle 24 ore sia regolata correttamente.

#### Come regolare il giorno:

Girare la corona in senso orario e spostare le lancette dell'ora e dei minuti fino a quando la lancetta del giorno non si sposta sul giorno successivo. La lancetta del giorno non può essere regolata da sola. Riportare quindi indietro di circa 4 ore la lancetta dell'ora e spostarla nuovamente in avanti fino a quando la lancetta del giorno non si sposta sul giorno successivo. Ripetere la stessa procedura e regolare la lancetta del giorno sul giorno della settimana desiderato.

#### Come regolare l'ora:

Spostarsi sull'ora giusta desiderata. Controllare che la funzione AM/PM sia stata scelta correttamente. Spingere nuovamente la corona in posizione 1.

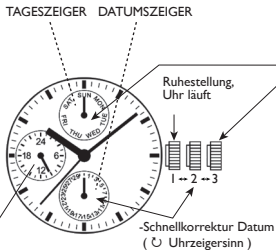

#### EINSTELLEN DER 24-STUNDENANZEIGE:

Der Zeiger der 24-Stunden-Anzeige bewegt sich gemeinsam mit dem Stunden u. Minutenzeiger. Bei richtiger Einstellung können sie ablesen, ob es gerade 14 oder 2 Uhr ist und so auch sicherstellen, dass das Datum um 24 Uhr umspringt und nicht schon um 12 Uhr mittags.

#### Einstellung des Wochentags:

Anders als die Datumsanzeige, die in Position 2 durch das Drehen im Uhrzeigersinn direkt eingestellt werden kann, muss die Wochentagsanzeige durch Drehen der Zeiger eingestellt werden. Ziehen Sie die Krone auf Position 3. Bewegen Sie die Stunden- und Minutenzeiger solange vorwärts, bis sich der Zeiger der Wochentagsanzeige um einen Tag bewegt hat. Drehen Sie nun die Zeitanzeige um circa 4 Stunden zurück und dann wieder vorwärts, bis der Tageszeiger erneut um einen Tag weiterspringt. Diesen Vorgang wiederholen Sie, bis der gewünschte Wochentag angezeigt wird.

#### Einstellung der Zeit:

Ziehen Sie die Krone auf Position 3. Bewegen Sie die Stunden- und Minutenzeiger solange vorwärts, bis die korrekte Zeit angezeigt wird. Damit Tages- und Datumsanzeige um Mitternacht und nicht um 12 Uhr mittags umspringen, achten Sie bei der Zeiteinstellung bitte darauf, ob es vor vormittags oder nachmittags ist.

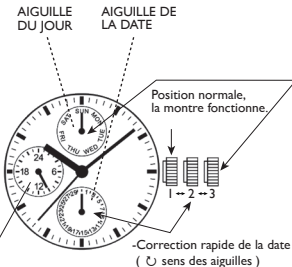

#### Réglage du jour :

Tournez la couronne dans le sens des aiguilles d'une montre et avancez l'aiguille des heures et des minutes jusqu'à ce que l'aiguille du jour avance au jour suivant. L'aiguille du jour ne peut pas être réglée de façon indépendante. Ensuite, tournez l'aiguille des heures dans le sens inverse d'environ 4 heures et avancez-la à nouveau jusqu'à ce que l'aiguille du jour avance au jour suivant. Répétez la même étape et réglez l'aiguille du jour sur le jour de la semaine désiré.

#### Réglage de l'heure :

Réglez l'heure correcte. Vérifiez que le format AM ou PM est correctement réglé. Enfoncer la couronne dans la position 1.

#### REGLAGE DE L'AIGUILLE DES 24 HEURES :

L'aiguille des 24 heures se déplace en fonction des aiguilles des heures et des minutes. Lorsque vous réglez l'heure, vérifiez que l'aiguille des 24 heures est correctement réglée.

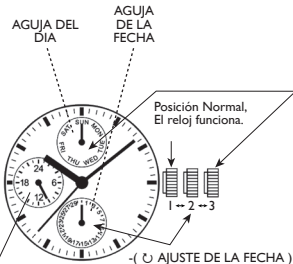

#### Ajuste del Día:

Gire la corona en sentido horario y avance las agujas de hora y minutos hasta que la aguja del día avance hasta el día siguiente. La aguja del día no puede ser ajustada de manera independiente. Luego, retraiga la aguja del día unas 4 horas y aváncela nuevamente hasta que la aguja del día avance hasta el siguiente día. Repita el mismo procedimiento y ajuste la aguja del día en el día de la semana deseado.

#### Ajuste de la hora:

Ajuste a la hora correcta. Asegúrese de revisar que AM/PM haya sido ajustado correctamente. Vuelva a empujar la corona a la posición 1.

#### AJUSTE DEL SUB DIAL DE 24 HORAS:

La aguja de 24 horas se mueve de manera correspondiente a las agujas de la hora y de los minutos. Cuando ajuste la hora, asegúrese de revisar que la aguja de 24 horas haya sido ajustada correctamente.

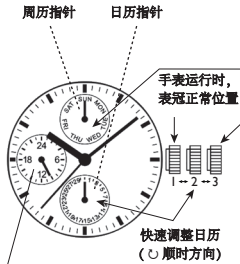

#### 24小时子表盘设置:

子表盘的指针与时针、分针同步。

设置时间时确保子表盘指针的设定正确。

#### 周历设定:

以顺时针方向转动表冠使时针和分针转动直到周历指针前进到下一日。周历指针不能单独设定。然后把时针回转4个小时,再向前转动时针直到周历指针前进到下一日。重复相同步骤直到周历指针调到预定周历。

#### 时间设定:

设定到正确时间。注意上下午 (AM/PM) 的设定正确。把表冠按回位置1处。



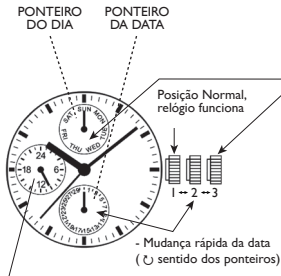

#### Ajuste do Dia:

Gire a coroa no sentido dos ponteiros e adiante os ponteiros das horas e dos minutos até que o ponteiro do dia passe ao dia seguinte. O ponteiro do dia não pode ser ajustado independentemente. Depois volte o ponteiro da hora para trás umas 4 horas e adiante novamente até que o ponteiro do dia passe ao dia seguinte. Repita o mesmo procedimento e ajuste o ponteiro do dia para o dia desejado da semana seguinte.

#### Ajuste da hora:

Para ajustar a hora correta, verifique que AM/PM esteja ajustado corretamente. Coloque a coroa novamente na posição 1.

#### AJUSTE DO SUB-DIAL DE 24-HORAS:

O ponteiro das 24-horas se move de acordo com os ponteiros das horas e dos minutos. Ao ajustar a hora, verifique que o ponteiro das 24-horas esteja ajustado corretamente.

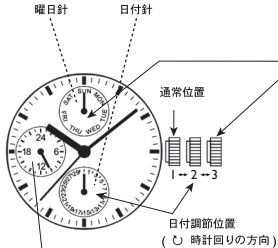

#### 24時間計セッティング

24時間計は時針・分針と一緒に動きます。時刻を合わせる時は、必ず24時間計の午前と午後の位置をご確認ください。

#### 曜日の合わせ方

リューズを時針・分針が次の曜日に進むまで時計回りに回してください。曜日針は自由に合わせずはできません。それから時針を4時間戻して再び次の曜日に進むまで回してください。これをくりかえして合わせたい曜日に合わせます。

#### 時刻の合わせ方

リューズを回し時刻を合わせます。このとき、24時間計の午前と午後の位置にお気をつけください。合わせ終わりましたらリューズを通常位置まで押し戻します。



**24-ЧАСОВОЙ СЧЕТЧИК:**  
24-часовая стрелка двигается в соответствии с часовой и минутной стрелками

#### Установка дня недели:

Вращайте заводную головку по часовой стрелке и продвигайте часовую и минутную стрелки до тех пор, пока не произойдет смена дня недели. День недели не устанавливается самостоятельно. Затем вращайте часовую стрелку в обратном направлении (против часовой стрелки) примерно на четыре часа. После этого вращайте стрелки опять (по часовой стрелке) до тех пор пока не произойдет смена показаний дня недели. Процедуру повторяем пока не установится необходимый день недели.

#### Установка времени:

Установите текущее время. При установке времени учитывайте режимы am (до полудня) и pm (после полудня). Верните заводную головку в положение 1.

#### water resistance level

without any  
water resistant  
marking



3 ATM / 30m



5 ATM / 50m



10 ATM / 100m



20 ATM / 200m



- Always set the crown in the normal position / Tighten screw-lock crown completely.

- Riposizionare sempre la corona in posizione normale / Stringere completamente la corona a vite

- Die Krone nach Handhabungen immer auf die Normalposition zurückdrücken und niemals unter Wasser herausziehen. Schraubkronen: nach jeder Handhabung die Krone unbedingt wieder festschrauben.

- La couronne doit toujours être en position normale / Serrer à fond la vis de blocage de la couronne

- Coloque la corona en su posición habitual / Apriete por completo el cierre de la corona

- Sempre ajuste a coroa na posição normal / Aperte a rosca da coroa completamente.

- リュウズは常に通常位置に設定してください。  
ネジ込み式リュウズは完全に閉めた状態で着用してください。

- 務必把表把设定在正常位置/完全扭紧螺丝锁入式表把。

- Всегда возвращайте заводную головку в исходное положение. / Затягивайте винтовой стопор до упора

- When the watch is underwater or wet, never use the pushers/ bezels, or set the time. Watch cases and metal bracelets should be rinsed thoroughly in fresh water after being in salt water.
- Non utilizzare mai pulsanti/ corone né impostare l'ora quando l'orologio è sott'acqua o bagnato. Si consiglia di sciacquare con acqua di rubinetto cassa e bracciale dell'orologio nel caso in cui siano stati immersi in acqua salata
- Betätigen Sie niemals die Druckknöpfe/ Einstellringe und stellen Sie niemals die Zeit ein, wenn sich die Uhr unter Wasser befindet oder naß ist. Uhrengehäuse und Metallambänder sollten, nachdem sie Salzwasser ausgesetzt waren, gründlich abgespült werden.
- Quand la montre est sous l'eau ou qu'elle est mouillée, n'actionnez jamais les boutons ou la couronne, ne réglez pas l'heure. Il est recommandé de rincer abondamment la montre à l'eau courante si les boîtiers et les bracelets métalliques ont été au contact de l'eau de mer.
- Cuando el reloj esté bajo el agua o se encuentre mojado, nunca oprima los botones ni ajuste la hora. Los relojes y brazaletes de metal deberán enjuagarse con abundante agua del grifo después de usarse en agua salada.
- Quando o relógio estiver submergido ou molhado, nunca utilize os puxadores / biséis, nem ajuste a hora. As caixas dos relógios e as correias de metal devem ser enxaguadas completamente em água doce depois de terem estado em água salgada.
- 水中ではボタン操作、時刻合わせ、ベゼルを回転させるなどの動作は行わないでください。また時計が塩水に浸かった場合は使用後、必ず真水ですすいでください。  
風呂、サウナ内での着用、および放置はお避けください。高温と湿度(水分)が組合わさることにより防水機能に支障が生じる場合があります。
- 当手表在水中或沾湿时，切勿使用按的或表圈，或设定时间。表壳和金属表带接触海水后，应用清水彻底洗干净。
- Если часы находятся в воде или в мокром состоянии, никогда не нажимайте на кнопки, не вращайте безель и не устанавливайте время. После использования часов в солёной воде часовую камеру и металлический браслет необходимо промыть пресной водой.

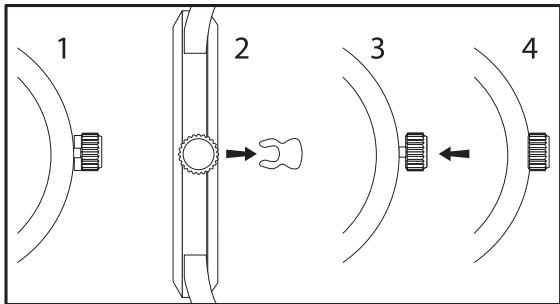

1- 2: Pull crown stopper sideways off the crown.

3- 4: Push crown inside to activate the watch.





KC1M021