

Washing Machine

User's Manual

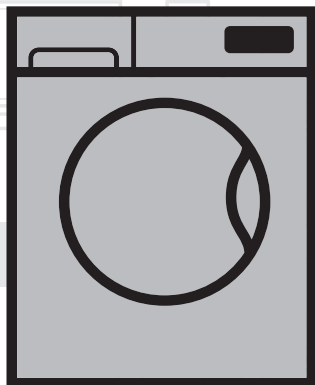

WCV8649*
WCV9649*
WCV9749*
WCV10649*
WCV10749*

EN | VN

beko



This product was manufactured using the latest technology in environmentally friendly conditions.

1 General safety instructions

This section includes security instructions which may help prevent the injuries and material damage risks. All kinds of warranties shall be invalid if these instructions are not observed.

1.1 Life and property safety

- ▶ Never place the product on a carpet-covered floor. Electrical parts will get overheated since air cannot circulate from under the device. This will cause problems with your product.
- ▶ Unplug the product if it is not in use.
- ▶ Always have the installation and repairing procedures carried out by the Authorised Service Agent. The manufacturer shall not be held liable for damages that may arise from procedures carried out by unauthorised persons.
- ▶ The water supply and draining hoses must be securely fastened and remain undamaged. Otherwise, water leak may occur.
- ▶ While there is still water inside the product, never open the loading door or remove the filter. Otherwise, risk of flooding and injury from hot water will occur.
- ▶ Do not force open the locked loading door. Door can be opened a few minutes after the washing cycle ends. In case of forcing the loading door to open, the door and the lock mechanism may get damaged.
- ▶ Use detergents, softeners and supplements suitable for automatic washing machines only.
- ▶ Follow the instructions on the label of textiles and the detergent package.

1.2 Children's safety

- ▶ This product can be used by the children who are at the age of 8 and over and the people whose physical, sensory or mental skills are not fully developed or who do not have necessary required experience and knowledge as long as they are supervised or trained about the safe use of the product and its risks. Children should not play with the device. Cleaning and maintenance works should not be performed by children unless they are supervised by someone. Children of less than 3 years should be kept away unless continuously supervised.
- ▶ Packaging materials may be dangerous for the children. Keep packaging materials in a safe place away from reach of the children.
- ▶ Electrical products are dangerous for the children. Keep the children away from the product when it is in use. Do not allow them to play with the product. Use child lock to prevent children from intervening with the product.
- ▶ Do not forget to close the loading door when leaving the room where the product is located.
- ▶ Store all detergents and additives in a safe place away from the reach of the children by closing the cover of the detergent container or sealing the detergent package.

1.3 Electrical safety

- ▶ If the product has a failure, it should not be operated unless it is repaired by the Authorised Service Agent. Risk of electric shock!
- ▶ This product is designed to resume operating in the event of powering on after a power interruption. If you wish to cancel the programme, see "Cancelling the programme" section.
- ▶ Plug the product into a grounded outlet protected by a 16 A fuse. Do not neglect to have the grounding installation made by a qualified electrician. Our company shall not be liable for any damages that will arise when the product is used without grounding in accordance with the local regulations.
- ▶ Do not wash the product by spraying or pouring water onto it! Risk of electric shock!
- ▶ Never touch the power cable plug with wet hands! Do not grab the power cord to unplug the machine, always unplug it by holding the socket with one hand, and pulling the plug with the other hand.
- ▶ Product should be unplugged during installation, maintenance, cleaning and repair procedures.
- ▶ If the power cable is damaged, it must be replaced by the manufacturer, after sales service or a similarly qualified person (preferably an electrician) or someone designated by the importer in order to avoid possible risks.

1.4 Hot surface safety



While washing the laundry at high temperatures, the loading door glass will get hot. Considering this fact, during washing operation keep the children away from the loading door of the product to prevent them touching it.

2 Important instructions for environment

2.1 Compliance with WEEE Directive



This product complies with EU WEEE Directive (2012/19/EU). This product bears a classification symbol for waste electrical and electronic equipment (WEEE).

This product has been manufactured with high quality parts and materials which can be reused and are suitable for recycling. Do not dispose of the waste product with normal domestic and other wastes at the end of its service life. Take it to the collection center for the recycling of electrical and electronic equipment. Please consult your local authorities to learn about these collection centers.

Compliance with RoHS Directive:

The product you have purchased complies with EU RoHS Directive (2011/65/EU). It does not contain harmful and prohibited materials specified in the Directive.

2.2 Package information

Packaging materials of the product are manufactured from recyclable materials in accordance with our National Environment Regulations. Do not dispose of the packaging materials together with the domestic or other wastes. Take them to the packaging material collection points designated by the local authorities.

3 Intended use

- This product has been designed for domestic use. It is not for commercial purposes or it should not be used out of its intended use.
- The product must only be used for washing and rinsing of laundry that are marked accordingly.
- The manufacturer waives any responsibility arisen from incorrect usage or transportation.
- The service life of your product is 10 years. During this period, original spare parts will be available to operate the appliance properly.

4 Technical specifications

Complying Commission Delegated Regulation (EU) No 1061/2010			
Supplier name or trademark	Beko	Beko	Beko
Model name	WCV8649XWST	WCV9649XWST	WCV9749XMST
Rated capacity (kg)	8	9	9
Height (cm)	84	84	84
Width (cm)	60	60	60
Depth (cm)	55	59	54
Net weight (±4 kg.)	63	72	70
Single Water inlet / Double Water inlet	• / -	• / -	• / -
• Available			
Electrical input (V/Hz)	220-240V~ /50Hz	220-240V~ /50Hz	220-240V~ /50Hz
Total current (A)	10	10	10
Total power (W)	2000-2350	2000-2350	2000-2350
Main model code	1310	1311	1311
Maximum spin speed (rpm)	1200	1200	1400

Technical specifications may be changed without prior notice to improve the quality of the product.

Complying Commission Delegated Regulation (EU) No 1061/2010		
Supplier name or trademark	Beko	Beko
Model name	WCV10649XMST	WCV10749XWST
Rated capacity (kg)	10	10
Height (cm)	84	84
Width (cm)	60	60
Depth (cm)	64	64
Net weight (±4 kg.)	74	74
Single Water inlet / Double Water inlet	• / -	• / -
• Available		
Electrical input (V/Hz)	220-240V~ /50Hz	220-240V~ /50Hz
Total current (A)	10	10
Total power (W)	2000-2350	2000-2350
Main model code	138	138
Maximum spin speed (rpm)	1200	1400
Technical specifications may be changed without prior notice to improve the quality of the product.		

4.1 Installation

- Apply to the nearest authorised service agent for the installation of your product.
- Preparation of the location and electrical, tap water and waste water installations at the place of installation is under customer's responsibility.
- Make sure that the water inlet and discharge hoses as well as the power cable are not folded, pinched or crushed while pushing the product into its place after installation or cleaning procedures.
- Make sure that the installation and electrical connections of the product are performed by authorised service. Manufacturer shall not be held liable for damages that may arise from procedures carried out by unauthorised persons.
- Prior to installation, visually check if the product has any defects on it. If so, do not have it installed. Damaged products cause risks for your safety.

4.1.1 Appropriate installation location

- Place the product on a hard and level floor. Do not put it onto a carpet with high pile or other similar surfaces.
- When the washing machine and dryer are placed on top of each other, their total weight –when loaded– amounts to 180 kilograms. Place the product on a solid and flat floor that has sufficient load carrying capacity!
- Do not place the product on the power cable.
- Do not install the product in the environments where the temperature falls below 0 °C.
- Leaving a gap at the sides of the machine is suggested to reduce vibration and noise
- On a graduated floor, do not place the product next to the edge or on a platform.
- Do not place heat sources such as Hobs, Irons, Ovens, etc. on the washing machine and do not use them on the product.

4.1.2 Removing packaging reinforcement



Tilt the machine backwards to remove the packaging reinforcement. Remove the packaging reinforcement by pulling the ribbon. Do not make this operation alone by yourself.

4.1.3 Removing the transportation locks

1. Loosen all bolts with an appropriate wrench until they turn freely.
2. Remove the transport safety bolts by turning them slightly.
3. Insert the plastic covers in the bag containing the user manual to the openings on the rear panel.



CAUTION: Remove the transportation safety bolts before operating the washing machine! Otherwise, the product will be damaged.



Keep the transportation safety bolts in a safe place to reuse when the washing machine needs to be moved again in the future.

Install the transport safety bolts in reverse order of the disassembly procedure.

Never move the product without the transportation safety bolts properly fixed in place!

4.1.4 Connecting water supply



The water supply pressure required to run the product is between 1 to 10 bars (0.1 – 1 MPa). It is necessary to have 10 – 80 liters of water flowing from the fully open tap in one minute to have your machine run smoothly. Attach a pressure reducing valve if water pressure is higher.



CAUTION:

laundry will get damaged or the product will switch to protection mode and will not operate.

CAUTION: Do not use old or used water inlet hoses on the new product. It may cause stains on your laundry.

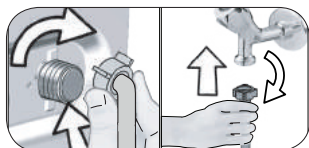

- 1 Tighten the nuts of the hose by hand. Never use a tool when tightening the nuts.
- 2 When hose connection is completed, check whether there is leak problems at the connection points by opening the taps fully. If any leaks occur, turn off the tap and remove the nut. Retighten the nut carefully after checking the seal. In order to prevent the water leaks and resultant damages, keep the taps closed when you do not use the product.

4.1.5 Connecting the drain hose to the drain

- Attach the end of the drain hose directly to waste water drain, lavatory or bathtub.



CAUTION: Your drain house will be flooded if the hose comes out of its housing during water discharge. Moreover, there is risk of scalding due to high washing temperatures! In order to prevent such situations and make sure that the machine performs water intake and discharge processes without any problem, fix the drain hose securely.

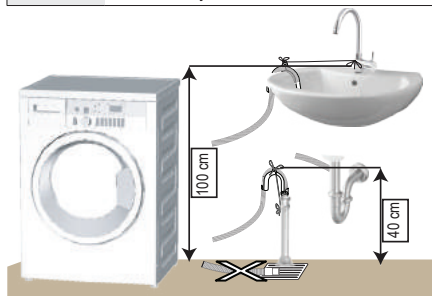

- Connect the drain hose to a minimum height of 40 cm and a maximum height of 100 cm.
- In case the drain hose is elevated after laying it on the floor level or close to the ground (less than 40 cm above the ground), water discharge becomes more difficult and the laundry may come out excessively wet. Therefore, follow the heights described in the figure.

- To prevent the waste water to go back into the machine again and to ensure easy drainage, do not immerse the end of the hose into the waste water or do not insert it into the drain for more than 15 cm. If it is too long, cut it short.
- The end of the hose should not be bent, it should not be stepped on and the hose must not be pinched between the drain and the machine.

- If the length of the hose is too short, use it by adding an original extension hose. Length of the hose may not be longer than 3.2 m. To avoid water leak failures, the connection between the extension hose and the drain hose of the product must be fitted well with an appropriate clamp as not to come off and leak.

4.1.6 Adjusting the feet



CAUTION: In order to ensure that the product operates more silently and vibration-free, it must stand level and balanced on its feet. Balance the machine by adjusting the feet. Otherwise, the product may move from its place and cause crushing and vibration problems.

CAUTION: Do not use any tools to loosen the lock nuts. Otherwise, they will get damaged.

1. Loosen the lock nuts on the feet by hand.
2. Adjust the feet until the product stands in a stable and balanced way.
3. Tighten all lock nuts by hand again.



4.1.7 Electrical connection

Connect the product to a grounded outlet protected by a 16 A fuse. Our company shall not be liable for any damages that will arise when the product is used without grounding in accordance with the local regulations.

- Connection must comply with national regulations.
- The wiring for the electrical outlet circuit must be sufficient to meet the appliance requirements. Use of a Ground Fault Circuit Interrupter (GFCI) is recommended.
- Power cable plug must be within easy reach after installation.
- If the current value of the fuse or breaker in the house is less than 16 Amps, have a qualified electrician install a 16 Amp fuse.
- The voltage specified in the "Technical specifications" section must be equal to your mains voltage.
- Do not make connections via extension cables or multi-plugs.



CAUTION: Damaged power cables must be replaced by the Authorised Service Agents.

4.1.8 Initial use



Before starting to use the product make sure that the preparations are made which are in line with the "Important Safety and Environment Instructions" and the instructions in the "Installation" section.

To prepare the product for washing laundry, perform first operation in Drum Cleaning programme. If this program is not available in your machine, apply the method which is described in the section 4.4.2.



Use an anti-limescale suitable for the washing machines.

Some water might have remained in the product due to the quality control processes in the production. It is not harmful for the product.

4.2 Preparation

4.2.1 Sorting the laundry

- * Sort laundry according to type of fabric, color, and degree of soiling and allowable water temperature.
- * Always obey the instructions given on the garment tags.

4.2.2 Sorting the laundry

- Laundry items with metal attachments such as, underwired bras, belt buckles or metal buttons will damage the machine. Remove the metal pieces or wash the clothes by putting them in a laundry bag or pillow case.
- Take out all substances in the pockets such as coins, pens and paper clips, and turn pockets inside out and brush. Such objects may damage the product or cause noise problem.
- Put small size clothes such as infant's socks and nylon stockings in a laundry bag or pillow case.
- Place curtains in without compressing them. Remove curtain attachment items.
- Fasten zippers, sew loose buttons and mend rips and tears.
- Wash "machine washable" or "hand washable" labeled products only with an appropriate programme.
- Do not wash colours and whites together. New, dark coloured cottons release a lot of dye. Wash them separately.
- Tough stains must be treated properly before washing. If unsure, check with a dry cleaner.
- Only use the dyes / color changers and descaling agents which are appropriate to machine wash. Always follow the instructions on the package.
- Wash trousers and delicate laundry turned inside out.
- Keep laundry items made of Angora wool in the freezer for a few hours before washing. This will reduce pilling.
- Laundry that are subjected to materials such as flour, lime dust, milk powder, etc. intensely must be shaken off before placing into the machine. Such dusts and powders on the laundry may build up on the inner parts of the machine in time and can cause damage.

4.2.3 Things to be done for energy saving

Following information will help you use the product in an ecological and energy-efficient manner.

- Operate the product in the highest capacity allowed by the programme you have selected, but do not overload; see, "Programme and consumption table". See, "Programme and consumption table"
- Always follow the instructions on the detergent packaging.
- Wash slightly soiled laundry at low temperatures.
- Use faster programmes for small quantities of lightly soiled laundry.
- Do not use prewash and high temperatures for laundry that is not heavily soiled or stained.
- If you plan to dry your laundry in a dryer, select the highest spin speed recommended during washing process.
- Do not use more detergent than the recommended amount specified on its package.

4.2.4 Loading the laundry

1. Open the laundry cover.
2. Put the laundry items into the machine in a loose manner.
3. Push and close the loading cover until you hear the locking sound. Ensure that no items are caught in the door. The loading door is locked while a programme is running. The door can only be opened a while after the programme comes to an end.

4.2.5 Correct load capacity

The maximum load capacity depends on the type of laundry, the degree of soiling and the washing programme desired.

Machine automatically adjusts the water amount according to the weight of the laundry put inside it.



WARNING: Follow the information in the "Programme and consumption table". When overloaded, machine's washing performance will drop. Moreover, noise and vibration problems may occur.

4.2.6 Using detergent and softener



When using detergent, softener, starch, fabric dye, bleach and decolorant, descaling agents; read the manufacturer's instructions written on the package and follow the dosages specified. Use measuring cup if available.

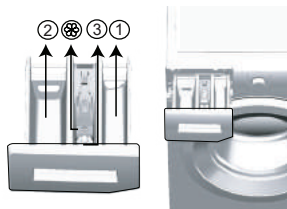

The detergent drawer is composed of three compartments:

- (1) for prewash
- (2) for main wash
- (3) for softener
- () in addition, there is a siphon piece in the softener compartment.

Detergent, softener and other cleaning agents

- Add detergent and softener before starting the washing programme.
- While the washing cycle is in progress, do not leave the detergent dispenser open!
- When using a programme without prewash, do not put any detergent into the prewash compartment (compartment nr. "1").
- In a programme with prewash, do not put liquid detergent into the prewash compartment (compartment nr. "1").
- Do not select a programme with prewash if you are using a detergent bag or dispensing ball. Place the detergent bag or the dispensing ball directly among the laundry in the machine.
- If you are using liquid detergent, do not forget to place the liquid detergent container into the main wash compartment (compartment number "2").

Choosing the detergent type

Detergent type to be used depends on the fabric type and color.

- Use different detergents for coloured and white laundry.
- Wash your delicate clothes only with special detergents (liquid detergent, wool shampoo, etc.) used solely for delicate clothes.
- When washing dark coloured clothes and quilts, it is recommended to use liquid detergent.
- Wash woolens with special detergent made specifically for woolens.



CAUTION: Use only detergents manufactured specifically for washing machines.

CAUTION: Do not use soap powder.

Adjusting detergent amount

The amount of washing detergent to be used depends on the amount of laundry, the degree of soiling and water hardness.

- Do not use amounts exceeding the dosage quantities recommended on the detergent package to avoid problems of excessive foam, poor rinsing, financial savings and finally, environmental protection.
- Use lesser detergent for small amounts or lightly soiled clothes.

Using softeners

Pour the softener into the softener compartment of the detergent drawer.

- Do not exceed the (>max<) level sign on the softener compartment.
- If the softener has lost its fluidity, dilute it with water before putting it in the detergent drawer.

Using liquid detergents

If the product contains a liquid detergent cup:

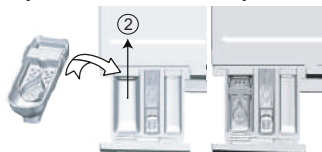

- Put the liquid detergent container into the compartment no "2".
- If the liquid detergent lost its fluidity, dilute it with water before putting it into the detergent container.

If the product is equipped with a liquid detergent part:

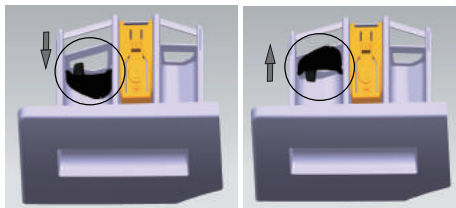

- When you want to use liquid detergent, pull the apparatus towards yourself. The part that falls down will serve as a barrier for the liquid detergent.
- If required, clean the apparatus with water when it is in place or by removing it.
- If you will use powder detergent, the apparatus must be secured at top position.

If the product does not contain a liquid detergent cup:

- Do not use liquid detergent for the prewash in a programme with prewash.
- Liquid detergent stains your clothes when used with Delayed Start function. If you are going to use the Delayed Start function, do not use liquid detergent.

Using gel and tablet detergent

- If the gel detergent thickness is fluidal and your machine does not contain a special liquid detergent cup, put the gel detergent into the main wash detergent compartment during first water intake. If your machine contains a liquid detergent cup, fill the detergent into this cup before starting the programme.
- If the gel detergent thickness is not fluidal or in the shape of capsule liquid tablet, put it directly into the drum before washing.
- Put tablet detergents into the main wash compartment (compartment nr. "2") or directly into the drum before washing.

Using starch

- Put the liquid soda, powder soda or the fabric dye into the softener compartment.

Do not use softener and starch together in a washing cycle.

Wipe the inside of the machine with a damp and clean cloth after using starch.

Using limescale remover

- When required, use limescale removers manufactured specifically for washing machines only.

Using bleaches

Add the bleach at the beginning of the washing cycle by selecting a prewash program. Do not put detergent in the prewash compartment. As an alternative application, select a programme with extra rinse and add the bleaching agent while the machine is taking water from the detergent compartment during first rinsing step.

- Do not use bleaching agent and detergent by mixing them.
- Use just a little amount (approx. 50 ml) of bleaching agent and rinse the clothes very well as it causes skin irritation. Do not pour the bleach onto the laundry and do not use it with the colored items.
- When using oxygen-based decolorant, select a program which washes the laundry at a low temperature.
- Oxygen-based decolorant can be used with the detergent; however, if it is not at the same consistence, first put detergent in the compartment number "2" in the detergent dispenser and wait for the machine to flush the detergent when taking in water. While the machine continues taking in water, add decolorant in the same compartment.

4.2.7 Tips for efficient washing

		Clothes			
		Light Colours and Whites	Colours	Black/Dark Colours	Delicates/Woolens/Silks
		(Recommended temperature range based on soiling level: 40-90 °C)	(Recommended temperature range based on soiling level: cold -40 °C)	(Recommended temperature range based on soiling level: cold -40 °C)	(Recommended temperature range based on soiling level: cold -30 °C)
Soiling Level	Heavily Soiled (difficult stains such as grass, coffee, fruits and blood.)	It may be necessary to pretreat the stains or perform prewash. Powder and liquid detergents recommended for whites can be used at dosages recommended for heavily soiled clothes. It is recommended to use powder detergents to clean clay and soil stains and the stains that are sensitive to bleaches.	Powder and liquid detergents recommended for colors can be used at dosages recommended for heavily soiled clothes. It is recommended to use powder detergents to clean clay and soil stains and the stains that are sensitive to bleaches. Use detergents without bleach.	Liquid detergents suitable for colors and dark colors can be used at dosages recommended for heavily soiled clothes.	Prefer liquid detergents produced for delicate clothes. Woolen and silk clothes must be washed with special woolen detergents.
	Normally Soiled (For example, stains caused by body on collars and cuffs)	Powder and liquid detergents recommended for whites can be used at dosages recommended for normally soiled clothes.	Powder and liquid detergents recommended for colors can be used at dosages recommended for normally soiled clothes. Detergents which do not contain bleach should be used.	Liquid detergents suitable for colors and dark colors can be used at dosages recommended for normally soiled clothes.	Prefer liquid detergents produced for delicate clothes. Woolen and silk clothes must be washed with special woolen detergents.
	Lightly Soiled (No visible stains exist.)	Powder and liquid detergents recommended for whites can be used at dosages recommended for lightly soiled clothes.	Powder and liquid detergents recommended for colors can be used at dosages recommended for lightly soiled clothes. Detergents which do not contain bleach should be used.	Liquid detergents suitable for colors and dark colors can be used at dosages recommended for lightly soiled clothes.	Prefer liquid detergents produced for delicate clothes. Woolen and silk clothes must be washed with special woolen detergents.

4.2.8 Displayed Program Time

You can see the programme duration on the display of your machine while selecting a programme. Depending on the amount of laundry you have loaded into your machine, foaming, unbalanced load conditions, fluctuations in power supply, water pressure and program settings, the programme duration is automatically adjusted while the programme is running.

SPECIAL CASE: At programme start of Cottons and Cotton Eco programmes, display shows the duration of half load, which is the most common use case. After programme starts, in 20-25 minutes actual load is detected by the machine. And if the detected load is higher than half load; washing program will be adjusted accordingly and program duration increased automatically. You may follow this change on the display.

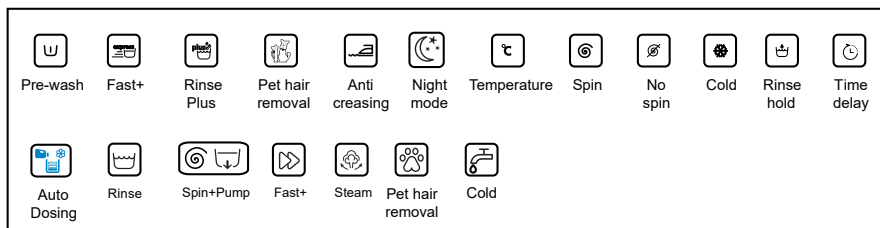

4.3 Operating the product

4.3.1 Control panel

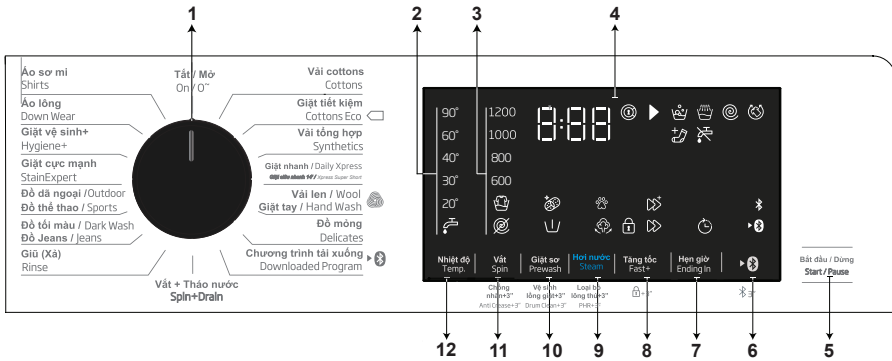

1 - Programme Selection knob

2 - Temperature level lights

3 - Spin level indicator lights

4 - Display

5 - Start / Pause button

6 - Remote Control button.

7 - End Time Setting button

8 - Auxiliary Function button 3

9 - Auxiliary Function button 2

10 - Auxiliary Function button 1

11 - Spin speed adjustment button

12 - Temperature adjustment button

4.3.2 Display symbols

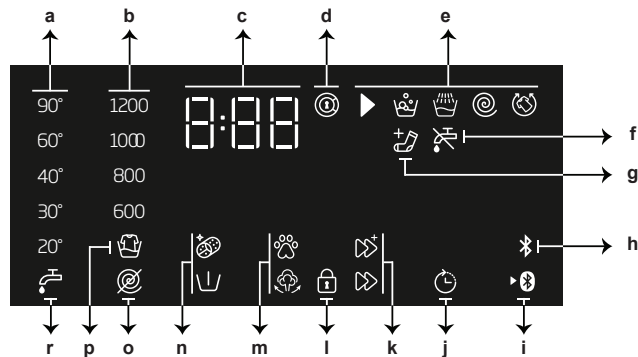

a - Temperature indicator

b - Spin speed indicator

c - Duration information

d - Door lock is engaged symbol

e - Programme follow-up indicator

f - No Water indicator

g - Add Garment indicator

h - Bluetooth Connection indicator

i - Remote Control indicator

j - Delayed Start Enabled indicator

k - Auxiliary Function indicators 3

l - Child Lock is Engaged symbol

m - Auxiliary Function indicators 2

n - Auxiliary Function indicators 1

o - No Spin Indicator

p - Rinse Hold Indicator

r - Cold Water indicator



The visuals used for machine description in this section are schematic and may not match exactly with the features of your machine.

4.3.3 Programme and consumption table

WCV8649*

EN						Auxiliary functions					
Program		Max Load (kg)	Water Consumption (l)	Energy Consumption (kWh)	Max. Speed***	Steam	Fast+	Pre-wash	Extra Rinse	PHR	Selectable temperature range °C
Cottons	90	8	95	2.40	1600	*	*	*	*	*	Cold - 90
	60	8	95	1.90	1600	*	*	*	*	*	Cold - 90
	40	8	93	1.00	1600	*	*	*	*	*	Cold - 90
	20**	8	93	0.276	1600	*	*	*	*	*	Cold - 90
Cottons Eco	60	8	52.0	1.020	1600						Cold - 60
	60	4	45.0	0.755	1600						Cold - 60
	40	4	45.0	0.750	1600						Cold - 60
Synthetics	60	3	70	1.35	1200	*	*	*	*	*	Cold - 60
	40	3	70	0.85	1200	*	*	*	*	*	Cold - 60
Daily Xpress / Xpress Super Short	90	8	66	2.20	1400	*	*	*	*	*	Cold - 90
	60	8	66	1.20	1400	*	*	*	*	*	Cold - 90
	30	8	66	0.20	1400	*	*	*	*	*	Cold - 90
Daily Xpress / Xpress Super Short + Fast	30	2	40	0.15	1400	*	*	*	*	*	Cold - 90
Wool/Hand wash	40	1.5	55	0.50	1200				*		Cold - 40
Delicates	40	3	55	0.70	800						Cold - 40
Darkwash/Jeans	40	3	80	0.85	1200	*	*	*	*	*	Cold - 40
Outdoor/Sports	40	3	55	0.55	1200			*			Cold - 40
StainExpert	60	4	75	1.6	1600		*	*			30-60
Hygiene+	90	8	120	2.9	1600	*					20-90
Down Wear	60	2	85	1.25	1000	*			*		Cold - 60
Shirts	60	3	60	1.23	800	*	*	*	*	*	Cold - 60
Drum Cleaning+	90	-	70	2.6	600	*	*				90
Download Cycle*****											
Mix	40	3	75	0.85	800	*	*	*	*	*	Cold - 40
Curtain	40	2	90	0.8	800			*			Cold - 40
Lingerie	30	1	70	0.30	600						Cold - 30
Soft Toys	40	1	65	0.75	600						Cold - 40
Towel	60	2	75	1.20	1000	*	*		*	*	Cold - 60

• : Selectable.



* : Automatically selected, cannot be cancelled.

** : Energy Label programme (EN 60456 Ed.3)

*** : If maximum spin speed of the machine is lower then this value, you can only select up to the maximum spin speed.



***** : These programmes can be used with the HomeWhiz application.

- : See the programme description for maximum load.

 ** "Cotton eco 40°C and Cotton eco 60°C are standard programmes." These programmes are known as '40°C cotton standard programme' and '60°C cotton standard programme' and indicated with   symbols on the panel.

EN							Auxiliary functions					
Program		Max Load (kg)	Water Consumption (l)	Energy Consumption (kWh)	Max. Speed**	Steam	Fast+	Pre-wash	PHR	AntiCrease+	Selectable temperature range °C	
Cottons	90	9	96	2.60	1600	•	•	•	•	•	Cold - 90	
	60	9	96	1.90	1600	•	•	•	•	•	Cold - 90	
	40	9	95	1.00	1600	•	•	•	•	•	Cold - 90	
	20**	9	33.4	0.301	1600	•	•	•	•	•	Cold - 90	
Cottons Eco	60	9	53	1.20	1600						Cold - 60	
	60	4.5	42	0.80	1600						Cold - 60	
	40	4.5	42	0.80	1600						Cold - 60	
Synthetics	60	4	71	1.35	1200	•	•	•	•	•	Cold - 60	
	40	4	67	0.85	1200	•	•	•	•	•	Cold - 60	
Daily Xpress / Xpress Super Short	90	9	74	2.25	1400	•	•			•	Cold - 90	
	60	9	74	1.25	1400	•	•			•	Cold - 90	
	30	9	74	0.23	1400	•	•			•	Cold - 90	
Daily Xpress / Xpress Super Short + Fast	30	2	50	0.15	1400	•	•			•	Cold - 90	
Wool/Hand wash	40	2	55	0.50	1200						Cold - 40	
Delicates	40	4	55	0.72	800						Cold - 40	
Darkwash/Jeans	40	4	83	0.85	1200	•	•	•	•	•	Cold - 40	
Outdoor/Sports	40	4	55	0.50	1200			•			Cold - 40	
StainExpert	60	4.5	80	1.70	1600		•	•			30-60	
Hygiene+	90	9	132	3.20	1600	*					20-90	
Down Wear	60	2	89	1.30	1000	•					Cold - 60	
Shirts	60	4	63	1.23	800	•	•	•	•	•	Cold - 60	
Drum Cleaning+	90	-	73	2.60	600	*					90	
Download Cycle*****												
Mix	40	4	83	0.9	800	•	•	•		•	Cold - 40	
Curtain	40	2	86	0.7	800			•			Cold - 40	
Lingerie	30	1	70	0.30	600						Cold - 30	
Soft Toys	40	2	55	0.50	600						Cold - 40	
Towel	60	4	75	1.20	1000	•					Cold - 60	

- : Selectable.
- * : Automatically selected, cannot be cancelled.
- ** : Energy Label programme (EN 60456 Ed.3)
- *** : If maximum spin speed of the machine is lower then this value, you can only select up to the maximum spin speed.
- ***** : These programmes can be used with the HomeWhiz application.
- : See the programme description for maximum load.

 **"Cotton eco 40°C and Cotton eco 60°C are standard programmes." These programmes are known as '40°C cotton standard programme' and '60°C cotton standard programme' and indicated with   symbols on the panel.

EN						Auxiliary functions					
Program		Max Load (kg)	Water Consumption (l)	Energy Consumption (kWh)	Max. Speed***	Steam	Fast+	Pre-wash	PHR	AntiCrease+	Selectable temperature range °C
Cottons	90	9	96	2.60	1600	•	•	•	•	•	Cold - 90
	60	9	96	1.90	1600	•	•	•	•	•	Cold - 90
	40	9	95	1.00	1600	•	•	•	•	•	Cold - 90
	20**	9	33.4	0.301	1600	•	•	•	•	•	Cold - 90
Cottons Eco	60	9	53	1.20	1600						Cold - 60
	60	4.5	42	0.80	1600						Cold - 60
	40	4.5	42	0.80	1600						Cold - 60
Synthetics	60	4	71	1.35	1200	•	•	•	•	•	Cold - 60
	40	4	67	0.85	1200	•	•	•	•	•	Cold - 60
Daily Xpress / Xpress Super Short	90	9	74	2.25	1400	•	•			•	Cold - 90
	60	9	74	1.25	1400	•	•			•	Cold - 90
	30	9	74	0.23	1400	•	•			•	Cold - 90
Daily Xpress / Xpress Super Short + Fast	30	2	50	0.15	1400	•	•			•	Cold - 90
Wool/Hand wash	40	2	55	0.50	1200						Cold - 40
Delicates	40	4	55	0.72	800						Cold - 40
Darkwash/Jeans	40	4	83	0.85	1200	•	•	•	•	•	Cold - 40
Outdoor/Sports	40	4	55	0.50	1200			•			Cold - 40
StainExpert	60	4.5	80	1.70	1600		•	•			30-60
Hygiene+	90	9	132	3.20	1600	*					20-90
Down Wear	60	2	89	1.30	1000	•					Cold - 60
Shirts	60	4	63	1.23	800	•	•	•	•	•	Cold - 60
Drum Cleaning+	90	-	73	2.60	600	*					90
Download Cycle*****											
Mix	40	4	83	0.9	800	•	•	•		•	Cold - 40
Curtain	40	2	86	0.7	800			•			Cold - 40
Lingerie	30	1	70	0.30	600						Cold - 30
Soft Toys	40	2	55	0.50	600						Cold - 40
Towel	60	4	75	1.20	1000	•					Cold - 60

• : Selectable.



* : Automatically selected, cannot be cancelled.

** : Energy Label programme (EN 60456 Ed.3)

*** : If maximum spin speed of the machine is lower then this value, you can only select up to the maximum spin speed.

***** : These programmes can be used with the HomeWhiz application.

- : See the programme description for maximum load.

** "Cotton eco 40°C and Cotton eco 60°C are standard programmes." These programmes are known as '40°C cotton standard programme' and '60°C cotton standard programme' and indicated with   symbols on the panel.

EN		Auxiliary functions									
Program		Max Load (kg)	Water Consumption (l)	Energy Consumption (kWh)	Max. Speed***	Steam	Fast+	Pre-wash	Extra Rinse	AntiCrease+	Selectable temperature range °C
Cottons	90	10	98	2.65	1600	*	*	*	*	*	Cold - 90
	60	10	98	1.90	1600	*	*	*	*	*	Cold - 90
	40	10	95	1.10	1600	*	*	*	*	*	Cold - 90
	20**	10	96	0.333	1600	*	*	*	*	*	Cold - 90
Cottons Eco	60	10	59.0	1.420	1600						Cold - 60
	60	5	47.0	0.790	1600						Cold - 60
	40	5	46.5	0.790	1600						Cold - 60
Synthetics	60	4	73	1.38	1200	*	*	*	*	*	Cold - 60
	40	4	70	0.9	1200	*	*	*	*	*	Cold - 60
Daily Xpress / Xpress Super Short	90	10	76	2.30	1400	*	*		*	*	Cold - 90
	60	10	76	1.30	1400	*	*		*	*	Cold - 90
	30	10	76	0.25	1400	*	*		*	*	Cold - 90
Daily Xpress / Xpress Super Short + Fast	30	2	48	0.15	1400	*	*		*	*	Cold - 90
Wool/Hand wash	40	2	55	0.55	1200				*		Cold - 40
Delicates	40	4	58	0.80	800						Cold - 40
Darkwash/Jeans	40	4	86	0.95	1200	*	*	*		*	Cold - 40
Outdoor / Sports		4	58	0.6	1200			*			Cold - 40
StainExpert	60	5	80	1.7	1600		*	*			30-60
Hygiene+	90	9	125	2.9	1600	*					20-90
Down Wear	60	4	65	1.40	800	*	*	*		*	Cold - 60
Shirts	60	-	95	1.40	1000	*			*		Cold - 60
Drum Cleaning+	90	-	80	2.7	600	*					90
Download Cycle*****											
Mix	40	4	73	1.00	800	*	*	*	*	*	Cold - 40
Curtain	40	2	90	0.8	800			*			Cold - 40
Lingerie	30	1	82	0.38	600						Cold - 30
Soft Toys	40	2	65	0.82	600						Cold - 40
Towel		1	100	1.20	1000	*			*		Cold - 60

• : Selectable.

* : Automatically selected, cannot be cancelled.



** : Energy Label programme (EN 60456 Ed.3)

*** : If maximum spin speed of the machine is lower then this value, you can only select up to the maximum spin speed.

***** : These programmes can be used with the HomeWhiz application.

- : See the programme description for maximum load.



** "Cotton eco 40°C and Cotton eco 60°C are standard programmes." These programmes are known as '40°C cotton standard programme' and '60°C cotton standard programme' and indicated with   symbols on the panel.

EN		Auxiliary functions									
Program		Max Load (kg)	Water Consumption (l)	Energy Consumption (kWh)	Max. Speed***	Steam	Fast+	Pre-wash	Extra Rinse	AntiCrease+	Selectable temperature range °C
Cottons	90	10	98	2.65	1600	*	*	*	*	*	Cold - 90
	60	10	98	1.90	1600	*	*	*	*	*	Cold - 90
	40	10	95	1.10	1600	*	*	*	*	*	Cold - 90
	20**	10	96	0.333	1600	*	*	*	*	*	Cold - 90
Cottons Eco	60	10	59.0	1.420	1600						Cold - 60
	60	5	47.0	0.790	1600						Cold - 60
	40	5	46.5	0.790	1600						Cold - 60
Synthetics	60	4	73	1.38	1200	*	*	*	*	*	Cold - 60
	40	4	70	0.9	1200	*	*	*	*	*	Cold - 60
Daily Xpress / Xpress Super Short	90	10	76	2.30	1400	*	*	*	*	*	Cold - 90
	60	10	76	1.30	1400	*	*	*	*	*	Cold - 90
	30	10	76	0.25	1400	*	*	*	*	*	Cold - 90
Daily Xpress / Xpress Super Short + Fast	30	2	48	0.15	1400	*	*	*	*	*	Cold - 90
Wool/Hand wash	40	2	55	0.55	1200				*		Cold - 40
Delicates	40	4	58	0.80	800						Cold - 40
Darkwash/Jeans	40	4	86	0.95	1200	*	*	*		*	Cold - 40
Outdoor / Sports		4	58	0.6	1200			*			Cold - 40
StainExpert	60	5	80	1.7	1600		*	*			30-60
Hygiene+	90	9	125	2.9	1600	*					20-90
Down Wear	60	4	65	1.40	800	*	*	*		*	Cold - 60
Shirts	60	-	95	1.40	1000	*			*		Cold - 60
Drum Cleaning+	90	-	80	2.7	600	*					90
Download Cycle*****											
Mix	40	4	73	1.00	800	*	*	*	*	*	Cold - 40
Curtain	40	2	90	0.8	800			*			Cold - 40
Lingerie	30	1	82	0.38	600						Cold - 30
Soft Toys	40	2	65	0.82	600						Cold - 40
Towel		1	100	1.20	1000	*			*		Cold - 60

* : Selectable.



* : Automatically selected, cannot be cancelled.

** : Energy Label programme (EN 60456 Ed.3)

*** : If maximum spin speed of the machine is lower then this value, you can only select up to the maximum spin speed.

***** : These programmes can be used with the HomeWhiz application.

- : See the programme description for maximum load.

** "Cotton eco 40°C and Cotton eco 60°C are standard programmes." These programmes are known as '40°C cotton standard programme' and '60°C cotton standard programme' and indicated with   symbols on the panel.



The auxiliary functions in the table may vary according to the model of your machine.

Water and power consumption may vary subject to the changes in water pressure, water hardness and temperature, ambient temperature, type and amount of laundry, selection of auxiliary functions and spin speed, and changes in electric voltage.

You can see the washing duration on the display of your machine while selecting a programme. Depending on the amount of laundry you have loaded into your machine, there may be a difference of 1-1.5 hours between the duration shown on the display and the actual duration of the wash cycle. Duration will be automatically updated soon after the washing starts.

"Selection patterns for auxiliary functions can be changed by the manufacturer company. New selection patterns can be added or removed."

"The spin speed of your machine may vary according to the programme; this spin speed cannot exceed the max. spin speed of your machine."

Indicative values for Synthetics programmes (EN)

	Load (kg)	Water Consumption (l)	Energy Consumption (kWh)	Programme Duration (min)	Remaining Moisture Content (%) **	Remaining Moisture Content (%) **
					≤ 1000 rpm	> 1000 rpm
<u>WCV8649</u>						
Synthetics 60	4	70	1.35	115/150	45	40
Synthetics 40	4	70	0.85	115/150	45	40
<u>WCV9649.WCV9749</u>						
Synthetics 60	3	71	1.35	115/150	45	40
Synthetics 40	3	67	0.85	115/150	45	40
<u>WCV10649.WCV10749</u>						
Synthetics 60	4	73	1.38	125/160	45	40
Synthetics 40	4	70	0.90	125/160	45	40
* You can see the washing time of the programme you have selected on the display of the machine. It is normal that small differences may occur between the time shown on the display and the real washing time.						
** Remaining moisture content values may differ according to the selected spin speed.						

4.3.4 Programme selection

1 Determine the programme suitable for the type, quantity and soiling level of the laundry in accordance with "Programme and consumption table".



Programmes are limited with the highest spin speed appropriate for that particular type of fabric.

When selecting a programme, always consider the type of fabric, colour, degree of soiling and permissible water temperature.

Always select the lowest appropriate temperature. Higher temperature means higher electricity consumption.

2 Select the desired programme with the Programme Selection knob.

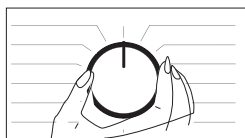

4.3.5 Programmes

• Cottons Eco

Use to wash your normally soiled, durable cotton and linen laundry. Although it washes longer than all other programmes, it provides high energy and water savings. Actual water temperature may be different from the stated wash temperature. When you load the machine with less laundry (e.g. ½ capacity or less), periods in programme stages may automatically get shorter. In this case, energy and water consumption will decrease more, providing a more economic wash.

• Cottons

You can wash your durable cotton laundry (sheets, bedlinen, towels, bathrobes, underwear etc.) in this programme. When the quick wash function button is pressed, programme duration becomes notably shorter but effective washing performance is ensured with intense washing movements. If the quick wash function is not selected, superior washing and rinsing performance is ensured for your heavily soiled laundry.

• Synthetics

You can wash your laundry (such as shirts, blouses, synthetic/cotton blended fabrics etc.) in this programme. The programme duration gets notable shorter and washing with high performance is ensured. If the quick wash function is not selected, superior washing and rinsing performance is ensured for your heavily soiled laundry.

• Wool / Hand Wash

Use to wash your woolen/delicate laundry. Select the appropriate temperature complying with the tag of your clothes. Your laundry will be washed with a very gentle washing action in order not to damage the clothes.



APPAREL CARE

The wool wash cycle of this machine has been approved by The Woolmark Company for the washing of machine washable wool products provided that the products are washed according to the instructions on the garment label and those issued by the manufacturer of this washing machine. M1730 / M1546 / M13985. The Woolmark symbol is a Certification mark in many countries.

• Hygiene+

Use this programme for your laundry (baby clothes, bed sheets, bedlinen, underwear, etc. cotton items) that requires an anti-allergy and hygienic washing at high temperature with intensive and long washing cycle. Steam vapour is automatically applied at the beginning of the program and helps the dirt to soften easily.

The high level of hygiene is ensured thanks to the steam application before the program, long heating duration and additional rinsing step. Vapour is distributed inside the machine during drum rotation. It is normal that steam vapour may not be visible during the cycle. Please note the Steam Function is automatically selected for this cycle and cannot be cancelled.

• Programme was tested by "The British Allergy Foundation" (Allergy UK) with the 60°C temperature option selected and it was certified in terms of its efficacy in eliminating allergens in addition to bacteria and mould.



Allergy UK is the brand of the British Allergy Association. Seal of Approval is created to guide people that require recommendation about a product that the related product restricts/ reduces / eliminates the allergens or reduces the allergen content significantly in the ambient where allergy patients exist. It aims to provide assurance that the products are tested scientifically or examined in a way to provide measurable results.

• Down Wear

Use this programme to wash your coats, vest, jackets etc. containing feathers with a "machine-washable" label on them. Thanks to special spinning profiles, it is ensured that the water reaches the air gaps amongst the feathers.

• Spin+Drain

You can use this function to remove the water on the garment or drain the water in the machine.

• Rinse

Use when you want to rinse or starch separately.

• **Curtain**

You can use this programme to wash your tulle and curtains. As their meshed texture causes excessive foaming, put little amount of detergent into the main wash compartment. Thanks to the special spin profile of the programme, tulle and curtains crease lesser. Do not load your curtains above the specified capacity in order not to damage them.



It is recommended to use special detergents produced for curtains in the powder detergent compartment in this programme.

• **Shirts**

This programme is used to wash the shirts made from cotton, synthetic and synthetic blended fabrics altogether.

It reduces wrinkles. When the quick wash function is selected, the Pre-treatment algorithm is executed.

• Apply the pre-treatment chemical on your garments directly or add it together with the detergent when the machine starts to take water in the powder detergent compartment. Thus, you can obtain the same performance as you obtain with normal washing in a much shorter period of time. Usage life of your shirts increases.

• **Daily Express / Xpress Super Short**

Use this programme to wash your lightly soiled or unspotted cotton clothes in a short time. The programme duration can be reduced down to 14 minutes when the quick wash function is selected. When the quick wash function is selected, maximum 2 (two) kg of laundry must be washed.

• **Dark Wash / Jeans**

Use this programme to protect the colour of your dark-coloured garments or jeans. It performs high performance washing with special drum movement even if the temperature is low. It is recommended to use liquid detergent or woolen shampoo for dark coloured laundry. Do not wash your delicate clothes containing wool or etc.

• **Mix**

Use to wash your cotton and synthetic clothes together without sorting them.

• **Delicates**

You can wash your delicate clothes such as cotton/synthetic blended knitwear or hosiery in this programme. It washes with more delicate washing action. Wash your clothes whose colour you want to preserve either at 20 degrees or by selecting the cold wash option.

• **Outdoor / Sports**

You can use this programme to wash sports and outdoors garments that contain cotton/synthetics mix and water repellent covers such as gore-tex etc. It makes sure your garments are washed gently thanks to special rotating movements.

• **Stain Expert**

The machine has a special stain programme which enables the removal of different types of stains in the most effective way. Use this programme only for durable colourfast cotton laundry. Do not wash delicate and pigmenting clothes and laundry in this programme. Before washing, garment tags should be checked (recommended for cotton shirts, trousers, shorts, t-shirts, baby clothes, pyjamas, aprons, table clothes, bed sheets, duvet covers, pillowcases, bath-beach towels, towels, socks, cotton underwear that are suitable for washing at high temperature and long time). In the automatic stain programme, you can wash 24 types of stains divided into two different groups according to quick function selection. You can see stain groups based on the selection of the quick function. You can find stain groups based on quick function below:

When quick function is selected:		
Blood	Tea	Red Wine
Chocolate	Coffee	Curry
Pudding	Fruit juice	Jam
Egg	Ketchup	Coal
When quick function is not selected:		
Butter	Sweat	Salad Dressing
Grass	Collar Soil	Make-up
Mud	Food	Machine Oil
Coke	Mayonnaise	Baby Food

- Select the stain programme.
- Select the stain you want to clean by locating it in the groups above and selecting the related group with the quick auxiliary function button.
- Read the garment tag carefully and ensure that correct temperature and spin speed are selected.

• Downloaded Program

This is a special programme that allows you to download different programmes when you want to. At the start, there is a programme you can see with the HomeWhiz application as default. However, you can use the HomeWhiz application to select a programme from the predetermined programme set, and then change and use it.



If you want to use HomeWhiz feature and Remote Control function, you must select Downloaded Programme. Detailed information can be found in 4.3.15 HomeWhiz Feature and Remote Control Function.

• Soft Toys

Soft toys must be washed in a delicate programme due to their delicate fabrics, and the fibre and accessories they contain. Thanks to its delicate washing movements and spinning profile, the soft toys programme protects the toys during washing. It is recommended to use liquid detergent.



Fragile toys with hard surfaces must not be washed under any circumstances.

Toys must not be washed together with your garments since they may harm laundry.

• Towel

Use this program to wash durable cotton laundry such as towels. Load the towels into the machine paying attention to place them in a way that they will not contact the bellow or the glass.

4.3.6 Temperature selection



Whenever a new programme is selected, the recommended temperature for the programme appears on the temperature indicator. It is possible that the recommended temperature value is not the maximum temperature that can be selected for the current programme.

Press the Temperature Adjustment button to change the temperature. Temperature decreases gradually.



No change can be made in programmes where temperature adjustment is not allowed.

You can also change the temperature after the washing starts. This change can be made if the washing steps allow it. Changes cannot be made if the steps do not allow it.



If you scroll to cold wash option and press Temperature Adjustment button again, the recommended maximum temperature for the selected programme appears on the display. Press the Temperature Adjustment button again to decrease the temperature.

4.3.7 Spin speed selection



Whenever a new programme is selected, the recommended spin speed of the selected programme is displayed on the Spin Speed indicator.



It is possible that the recommended spin speed value is not the maximum spin speed that can be selected for the current programme.

Press the Spin Speed Adjustment button to change the spin speed. Spin speed decreases gradually. Then, depending on the model of the product, "Rinse Hold" and "No Spin" options appear on the display. If you are not going to unload your laundry immediately after the programme completes, you can use Rinse Hold function in order to prevent them from getting wrinkled when there is no water in the machine. This function holds the laundry in the final rinsing water.

If you want to spin your laundry after the Rinse Hold function:

- Adjust the Spin Speed.

- Press Start / Pause / Cancel. The programme will resume. Machine drains the water and spins the laundry.

If you want to drain the water at the end of the programme without spinning, use No Spin function.



No change can be made in programmes where spin speed adjustment is not allowed.

Rinse hold

If you are not going to unload your clothes immediately after the programme completes, you can use rinse hold function to keep your laundry in the final rinsing water in order to prevent them from getting wrinkled when there is no water in the machine. Press Start / Pause button after this process if you want to drain the water without spinning your laundry. Programme will resume and complete after draining the water.

If you want to spin the laundry held in water, adjust the Spin Speed and press Start / Pause button. The programme will resume. Water is drained, laundry is spun and the programme is completed.

4.3.8 Auxiliary function selection

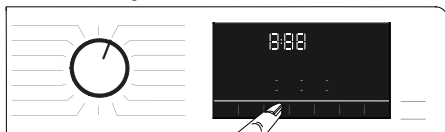

Select the desired auxiliary functions before starting the programme. Whenever a programme is selected, icons of the auxiliary function symbol that is selected together with it illuminates.



When an auxiliary function button that cannot be selected with the current programme is pressed, the washing machine will make a warning sound.

Also the frames of the auxiliary function selected for the current programme after the washing has started remains illuminated.



Some functions cannot be selected together. If a second auxiliary function conflicting with the first one is selected before starting the machine, the function selected first will be canceled and the second auxiliary function selection will remain active. For example, if you want to select Quick Wash after you have selected the Additional Water, Additional Water will be canceled and Quick Wash will remain active. An auxiliary function that is not compatible with the programme

An auxiliary function that is not compatible with the programme cannot be selected. (See "Programme and consumption table")

Some programmes have auxiliary functions that must be operated simultaneously. Those functions cannot be cancelled. The frame of the auxiliary function will not be illuminated, only inner area will be illuminated.

4.3.8.1 Auxiliary functions

• Prewash

A Prewash is only worthwhile for heavily soiled laundry. Not using the Prewash will save energy, water, detergent and time.

• Fast+

After selecting a programme, you can press the Quick Wash setting key to shorten the programme duration. For some programmes, the duration can shorten by over 50%. Despite this, the washing performance is good thanks to the changed algorithm.

Although it varies in each programme, when you press the Quick Wash key once, the programme duration decreases to a certain level, and when you press the same key for the second time, it drops to the minimum level. For a better washing performance, do not use the Quick Wash setting key when washing heavily soiled laundry. Shorten the programme duration by using the Quick Wash key for Moderately and Slightly soiled laundry.

• Steam

Use this function to reduce the creases and ironing time of a small amount of cotton, synthetic or mixed laundry. This function can be selected on the following cycles (see also Program list on page 13): Cottons, Synthetics, Daily Xpress/Xpress Super Short, Daily Xpress/Xpress Super Short+ Fast, Down Wear, Shirts, Mix, DarkWash/ Jeans. This function works better on a small or half load. Vapour is distributed inside the machine during drum rotation. It is normal that steam vapour may not be visible during the cycle.

• Remote Control

You can use this auxiliary function key to connect your product to smart devices. For detailed information, see 4.3.15 HomeWhiz Feature and Remote Control Function.

• Customized Programme

This auxiliary function can only be used for Cotton and Synthetics programmes together with the HomeWhiz application. When this auxiliary function is activated, you can add up to 4 auxiliary rinsing steps to the programme. You can select and use some auxiliary functions even though they are not found on your product. You can increase and decrease the time of the Cottons and Synthetics programmes within a safe range.



When the Customized Programme auxiliary function is selected, the washing performance and energy consumption will be different than the declared value.

4.3.8.2 Functions/Programmes Selected by Pressing the Function Keys for 3 Seconds

• Drum Clean+ +3"

Press and hold the auxiliary function button 1 for 3 seconds to select the programme. Use regularly (once in every 1-2 months) to clean the drum and provide the required hygiene. Steam is applied before the programme to soften the residues in the drum. Please note that steam vapour may not be visible during the cycle. Operate the programme while the machine is completely empty. To obtain better results, put powder lime-scale remover for washing machines into the detergent compartment no. "2". When the programme is over, leave the loading door ajar so that the inside of the machine gets dry.



This is not a washing programme. It is a maintenance programme.

Do not run the programme when there is something in the machine. If you try to do so, the machine detects that there is load inside and aborts the programme.

• Anti-Crease+ 

This function is selected when the spin selection button is pressed and held for 3 seconds and the programme follow-up light for the relevant step turns on. When the function is selected, the drum rotates for up to 8 hours for preventing the laundry from creasing at the end of the programme. You can cancel the programme and take your laundry out at any time during the 8-hour duration. Press the function selection key or the machine on/off key to cancel the function. The programme follow-up light will remain on until the function is canceled or the step is complete. If the function is not cancelled, it will be active in the subsequent washing cycles as well.

• Pet Hair Removal 

This function is selected when the auxiliary function button 2 is pressed and held for 3 seconds. This function helps to remove pet hair that remain on your garments more effectively. When you select this function, Prewash and Extra Rinse steps are added to the normal programme. Thus, washing is performed with more water and the pet hair is removed more effectively.

• Child lock 

Use Child Lock function to prevent children from tampering with the machine. Thus you can avoid any changes in a running programme.



You can switch on and off the machine with On / Off button when the Child Lock is active. When you switch on the machine again, programme will resume from where it has stopped.

When the Child Lock is enabled, an audio warning will be given if the buttons are pressed. Audio warning will be canceled if the buttons are pressed five times consecutively

To activate the Child Lock:

Press and hold Auxiliary Function button 3 for 3 seconds. After the countdown as **"CL 3-2-1"** on the display is over, "CL On" symbol appears on the display. When this warning is displayed, you can release the

Auxiliary Function button 3.

To deactivate the Child Lock:

Press and hold Auxiliary Function button 3 for 3 seconds. After the countdown as **"CL 3-2-1"** on the display is over, "CL Off" symbol disappears.

• Bluetooth 3" 

You can use the bluetooth connection function to pair your machine with your smart device. This way, you can use your smart device to get information about your machine and control it.

To activate bluetooth connection:

Press and hold Remote Control function button for 3 seconds. Countdown **"3-2-1"** will be displayed, and then "On" icon will appear on the display. Release **Remote Control function button**. The bluetooth icon will flash while the product is pairing with smart device. If connection is successful, icon will remain on.

To deactivate bluetooth connection:

Press and hold Remote Control function button for 3 seconds. Countdown **"3-2-1"** will be displayed, and then "Off" icon will appear on the display.



First setup of the HomeWhiz application must be complete for the bluetooth connection to be activated. After setup, pressing the remote control function button while the knob is at Download Program/Remote Control position will automatically activate the bluetooth connection.

4.3.9 End Time

Time display

Remaining time for the completion of the programme while it is running is displayed as "01:30" in hours and minutes format.



Programme time may differ from the values in section "Programme and consumption table" depending on the water pressure, water hardness and temperature, ambient temperature, amount and the type of laundry, auxiliary functions selected and the changes at the mains voltage.

With the **End Time** function, the startup of the programme may be delayed up to 24 hours. After pressing **End Time** button, the programme's estimated ending time is displayed. If the **End Time** is set, **End Time** indicator is illuminated.

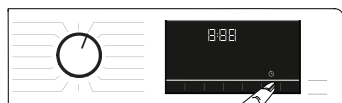

In order for the End Time function is activated and the programme is completed at the end of the specified time, you must press **Start/Pause** button after adjusting the time.

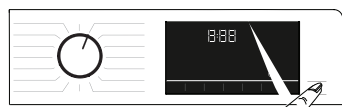

If you want to cancel End Time function, turn the knob to on and off position. machine.



When the Customized Programme auxiliary function is selected, the washing performance and energy consumption will be different than the declared value.

- 1 Open the loading door, place the laundry and put detergent, etc.
- 2 Select the washing programme, temperature, spin speed and, if required, the auxiliary functions.
- 3 Set the end time of your choice by pressing the **End Time** button. **End Time** indicator illuminates.
- 4 Press **Start / Pause** button. Time countdown starts. ":" sign in the middle of the end time on the display starts flashing.



Additional laundry can be added into the machine during the End Time countdown. At the end of the countdown, End Time indicator turns off, washing cycle starts and the time of the selected programme appears on the display.

When the End Time selection is completed, the time appears on the screen consists of end time plus the duration of the selected programme.

4.3.10 Starting the programme

- 1 Press **Start / Pause** button to start the programme.
- 2 The **Start / Pause** button's light which was off before starts to illuminate steadily now, indicating that the programme has started.



- 3 Loading door is locked. The door lock symbol appears on the display after the loading door is locked.



4.3.11 Loading door lock

There is a locking system on the loading door of the machine that prevents opening of the loading door in cases when the water level is unsuitable. "Door Locked" symbol appears on the display when the loading door is locked.



If the Remote Control Function is selected, the door will be locked. In order to open the door you must deactivate Remote Start Function by either pressing the Remote Start button or changing the program position.

Opening the loading door in case of power failure:



In case of power failure, you can use the loading door emergency handle under the pump filter cap to open the loading door manually.



In case of power failure, you can use the loading door emergency handle under the pump filter cap to open the loading door manually.

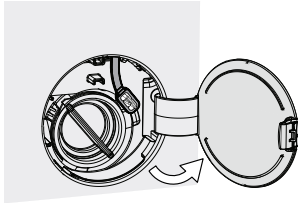

- Open the pump filter cap.

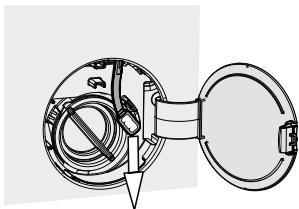

- Release the loading door emergency handle located at the rear side of the filter cap.
- Pull down the loading door emergency handle once and open the loading door. After opening the loading door, re-insert the loading door emergency handle.
- If the loading door does not open, try again by pulling down the handle.

4.3.12 Changing the selections after programme has started

Adding laundry after the programme has started :

If the water level in the machine is suitable when you press **Start/Pause** button, the door lock will be deactivated and the door will open, allowing you to add garments. The door lock icon on the display goes off when the door lock is deactivated. After adding garments, close the door and press **Start/Pause** button once again to resume the washing cycle.



If the water level in the machine is not suitable when you press **Start/Pause** button, the door lock cannot be deactivated and the door lock icon on the display remains on.





If the temperature of the water inside the machine is above 50°C, you cannot deactivate the door lock for safety reasons, even if the water level is suitable.

Switching the machine to pause mode:

Press the **Start/Pause** button to switch the machine to pause mode. Pause symbol will flash on the display.

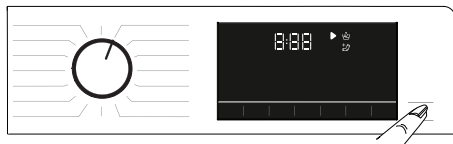

Changing the programme selection after programme has started:

The programme change is allowed when the current programme is running unless the Child Lock is enabled. This action will cancel the current programme.



The selected program starts anew.

Changing the auxiliary function, speed and temperature

Depending on the step the programme has reached, you can cancel or activate the auxiliary functions. See "Auxiliary function selection" You can also change the speed and temperature settings. See "Speed selection" and "Temperature selection".



The loading door will not open if the water temperature in the machine is high or the water level is above the loading door baseline.

4.3.13 Cancelling the programme

The programme is cancelled when program selection knob is turned to a different programme or machine is turned off and on again using the program selection knob.



If you turn the program selection knob when the Child Lock is enabled, the programme will not be cancelled. You should cancel the Child Lock first.

If you want to open the loading door after you have cancelled the programme but it is not possible to open the loading door since the water level in the machine is above the loading door baseline, then turn the Programme Selection knob to Pump+Spin programme and drain the water in the machine.

4.3.14 End of programme

End symbol appears on the display when the programme is completed.

If you do not press any button for 10 minutes, the machine will switch to OFF mode. Display and all indicators are turned off.

Completed programme steps will be displayed if you press On/Off button.

4.3.15 HomeWhiz Feature and Remote Control Function

HomeWhiz allows you to use your smart device to check your washing machine and get information about its status. With HomeWhiz application you can use your smart device to perform various procedures that can also be performed on the machine. Plus, you can use some features only with the HomeWhiz function.

You must download the HomeWhiz application from the app store of your smart device to use the bluetooth feature of your machine. Make sure that your smart device is connected to internet to install the app. If you are using the app for the first time, please follow the on-screen instructions to complete your user account registration. Once the registration procedure is complete, you can use all products with the HomeWhiz feature in your house on this account.

You can touch "Add/Remove Appliance" HomeWhiz application to see the products paired with your account.

You can perform user pairing procedures of these products on this page.

Once the application is installed, the HomeWhiz function allows your washing machine to send you push notifications through your smart device.



To use the HomeWhiz function, the app must be installed on your smart device and your washing machine must be paired to your smart device via bluetooth. If your washing machine is not paired to your smart device it works as an appliance which does not have a HomeWhiz feature.

Your product will operate as paired to your smart device via bluetooth. The controls made by means of the application will be enabled through this pairing; therefore the bluetooth signal strength between the appliance and the smart device must be adequate.

Please visit www.homewhiz.com to see the Android and iOS versions supported by the HomeWhiz application.



In case of power failure, you can use the loading door emergency handle under the pump filter cap to open the loading door manually.

4.3.15.1 HomeWhiz Setup

In order for the application to run, a connection between your appliance and the HomeWhiz Application must be established. For this connection to be established you must follow the steps below for setup procedure on both the appliance and the HomeWhiz Application.

- If you are adding an appliance for the first time, tap „Add/Remove Appliance“ button on the HomeWhiz Application. After this step tap „Tap here to setup a new appliance“. Follow steps below as well as steps in the Homewhiz Application to perform the setup.
- To start the setup, make sure that your machine is turned off. Press and hold the Temperature button and the Remote Control Function button simultaneously for 3 seconds to switch your machine to HomeWhiz setup mode.



- When the appliance is in HomeWhiz setup mode, you will see an animation on the display and the bluetooth icon will flash until your machine gets paired with smart device. Only programme knob will be active in this mode. Other buttons will be inactive.

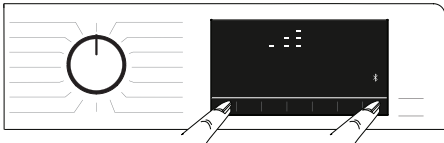

- On the screen you see on the app, select the washing machine and press next.
- Proceed reading the on-screen instructions until HomeWhiz asks you about the product you wish to connect to your smart device.
- If your washing machine successfully pairs with your device, your display will automatically turn on in the normal mode and the bluetooth icon will remain on as you hear a setup successful melody from the appliance.
- Return to the HomeWhiz application and wait until the setup is complete. When setup is complete, give your washing machine a name. Now, you can tap and see the product you have added in the HomeWhiz Application.



If you cannot successfully perform the setup within 5 minutes, your washing machine will turn off automatically. In this case, you will have to start over the setup procedure. If the problem persists contact the Authorised Service Agent.

You can use your washing machine with more than one smart device. To do this, download the HomeWhiz app on the other smart device as well. When you launch the app, you will need to log in with the account you previously created and paired your washing machine. Otherwise, please read "Setting up a washing machine that is connected to someone else's account".



WARNING: You need internet connection on your smart device to proceed with HomeWhiz setup. Otherwise, the HomeWhiz application will not let you finish the setup procedure successfully. Please contact your internet service provider if you are having problems with your internet connection.



HomeWhiz Application may require you to type the product number shown on the product label. You can find the product label inside of the appliance door. The product number will be shown on the label.



4.3.15.2 Setting up a washing machine that is connected to someone else's account

If the washing machine you want to use was previously introduced to the system with someone else's account, you must establish a new connection between your HomeWhiz Application and the appliance.

- Download HomeWhiz Application on the new smart device you want to use.
- Create a new account and log in to this account on the HomeWhiz app.
- Follow the steps described in HomeWhiz Setup (4.3.15.1 HomeWhiz Setup) and proceed with the setup procedure.



Since the HomeWhiz Feature and Remote Control function on your appliance is operated via pairing using Bluetooth technology only one Homewhiz application can operate it at a time.



WARNING: There is a limit to the smart devices that can be paired with the appliance. If this limit is exceeded, the first paired device will be deleted from the list of paired devices on the appliance and you will have to repeat the setup procedure on that particular smart device.

4.3.15.3 Remote Control function and its use

After HomeWhiz setup, bluetooth will automatically turn on. To activate or deactivate the bluetooth connection, please see 4.3.8.2 Bluetooth 3''''.

If you turn off and on your machine while bluetooth is active, it will automatically reconnect. In cases such as paired device going off the range, bluetooth will automatically turn off. For this reason, you will need to turn on the bluetooth again if you want to use the Remote Control function.

You can check the bluetooth symbol on the display to track your connection status. If the symbol is continuously on, you have bluetooth connection. If the symbol is flashing, the product is trying to connect. If the symbol is off, you have no connection.



WARNING: When the bluetooth connection is on in your product, Remote Control function will be selectable. If the Remote Control function cannot be selected, check the connection status. If the connection cannot be established, repeat the initial set-up settings on the appliance.

WARNING: For safety reasons, the product's door will remain locked while the Remote Control function is enabled, independently of the operating mode. If you want to open the door of the product, you will need to turn the program selection knob or press the remote control key to deactivate the remote control function.

When you want to control your washing machine remotely, you need to activate the Remote Control function by pressing the Remote Control button while the programme knob is in the Download Program/Remote Control position button on the control panel of your washing machine. When your product is accessed, you will see a screen similar to the below.



When the Remote Control is on, you can only manage, turn-off and status follow-up operations through your washing machine. And all functions except child lock can be managed through the application.

You can follow whether the Remote Control function is On or Off through the function indicator on the button. If the Remote Control function is Off, all the operations are handled on the washing machine and only status follow-up is allowed on the application.

In the event that Remote Start function cannot be turned on, appliance will make a warning sound when you press the button. This might happen in cases such as when the appliance is turned on and there is no paired smart device via bluetooth. Bluetooth settings being Off or the washing machine's door being open are examples for such cases.

Once you activate this function on the washing machine, it will remain enabled apart from certain conditions and allow you to control your washing machine remotely via bluetooth.

In certain cases, it deactivates itself for safety reasons:

- When your washing machine undergoes a power interruption.
- When programme knob is turned and a different program selected or appliance is turned off.

4.3.15.4 Troubleshooting

Do the followings if you have a problem with controlling or connection. Observe whether the problem persists

or not after the action you have performed. Do the following if the problem is not resolved.

- Check whether your smart device is connected to the relevant home network.
- Restart the product application.
- Turn bluetooth off and then on via user control panel.
- If the connection cannot be established with the above processes, repeat the initial set-up settings on the washing machine.

If the problem persists, consult an Authorised Service Agent.

4.4 Maintenance and cleaning

Service life of product extends and frequently experienced problems will be reduced if it is cleaned at regular intervals.

4.4.1 Cleaning the detergent drawer

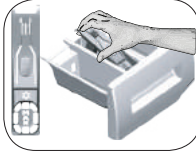

Clean the detergent drawer at regular intervals (every 4-5 washing cycles) as shown below in order to prevent accumulation of powder detergent in time.

Lift the rear part of the siphon to remove it as illustrated.

If more than normal amount of water and softener mixture starts to gather in the softener compartment, the siphon must be cleaned.

1. Press the dotted point on the siphon in the softener compartment and pull towards you until the compartment is removed from the machine.
2. Wash the detergent drawer and the siphon with plenty of lukewarm water in a washbasin. In order to prevent the residues to contact your skin, clean it with an appropriate brush by wearing a pair of gloves.
3. Insert the drawer back into its place after cleaning and make sure that it is seated well.

4.4.2 Cleaning the loading door and the drum

For products with drum cleaning programme, please see Operating the product - Programmes.



Repeat Drum Cleaning process in every 2 months.

Use an detergent / anti-limescale suitable for the washing machines.



After every washing make sure that no foreign substance is left in the drum. If the holes on the bellow shown in the figure is blocked, open the holes using a toothpick.

Foreign metal substances will cause rust stains in the drum. Clean the stains on the drum surface by using cleaning agents for stainless steel.

Never use steel wool or wire wool. These will damage the painted, chromated and plastic surfaces.

4.4.3 Cleaning the body and control panel

Wipe the body of the machine with soapy water or non-corrosive mild gel detergents as necessary, and dry with a soft cloth.

Use only a soft and damp cloth to clean the control panel.

4.4.4 Cleaning the water intake filters

There is a filter at the end of each water intake valve at the rear of the machine and also at the end of each water intake hose where they are connected to the tap. These filters prevent foreign substances and dirt in the water to enter the washing machine. Filters should be cleaned as they do get dirty.

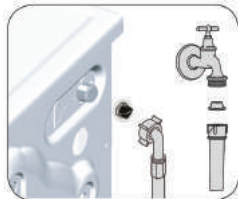

1. Close the taps.
2. Remove the nuts of the water intake hoses to access the filters on the water intake valves. Clean them with an appropriate brush. If the filters are too dirty, remove them from their places with a pliers and clean in this way.
3. Take out the filters on the flat ends of the water intake hoses together with the gaskets and clean thoroughly under running water.
4. Replace the seals and filters carefully and tighten their nuts by hand.

4.4.5 Draining remaining water and cleaning the pump filter

The filter system in your machine prevents solid items such as buttons, coins and fabric fibers clogging the pump impeller during discharge of washing water. Thus, the water will be discharged without any problem and the service life of the pump will extend.

If the machine fails to drain water, the pump filter is clogged. Filter must be cleaned whenever it is clogged or in every 3 months. Water must be drained off first to clean the pump filter.

In addition, prior to transporting the machine (e.g., when moving to another house) and in case of freezing of the water, water may have to be drained completely.



CAUTION: Foreign substances left in the pump filter may damage your machine or may cause noise problem.

CAUTION: If the product is not being used, shut the tap shut, remove mains pipe and drain the water inside the machine against any likely freezing.

CAUTION: After each use, turn off the water tap to which the mains hose is connected.

In order to clean the dirty filter and discharge the water:

1. Unplug the machine to cut off the supply power.



CAUTION: Temperature of the water inside the machine may rise up to 90 °C. To avoid the burning risk, clean the filter after the water inside the machine is cooled down.

2. Open the filter cover.

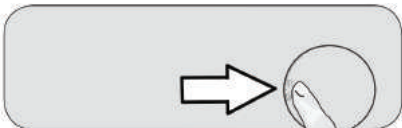

3. Follow the below procedures in order to drain water.

The product has an emergency water draining hose, in order to drain the water:

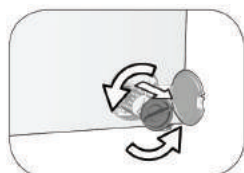

a Pull the emergency draining hose out from its seat

b Place a large container at the end of the hose.

Drain the water into the container by pulling out the plug at the end of the hose. When the container is full, block the inlet of the hose by replacing the plug. After the container is emptied, repeat the above procedure to drain the water in the machine completely.

c When draining of water is finished, close the end by the plug again and fix the hose in its place.

d Turn and remove the pump filter.

4. Clean any residues inside the filter as well as fibers, if any, around the pump impeller region.

5. Replace the filter.

6. If the filter cap is composed of two pieces, close the filter cap by pressing on the tab. If it is one piece, seat the tabs in the lower part into their places first, and then press the upper part to close.

5 Troubleshooting

Problem	Reason	Solution
Program does not start after closing the door.	Start / Pause / Cancel button was not pressed.	• *Press the Start / Pause / Cancel button.
	It may be difficult to close the loading door in case of excessive loading.	• Reduce the amount of laundry and make sure that the loading door is closed properly.
Programme cannot be started or selected.	Washing machine has switched to self protection mode due to a supply problem (line voltage, water pressure, etc.).	• To cancel the programme, turn the Programme Selection knob to select another programme. Previous programme will be canceled. (see. "Cancellation of program")
Water in the machine.	Some water might have remained in the product due to the quality control processes in the production.	• This is not a failure; water is not harmful to the machine.
The machine enters standby mode after the programme starts or it does not take in water.	Tap is turned off.	• Turn on the taps.
	Water inlet hose is bent.	• Flatten the hose.
	Water inlet filter is clogged.	• Clean the filter.
	Loading door may be open.	• Close the door.
	The water connection may be wrong or water may be cut off (When the water is cut off, washing or rinsing LEDs flash).	• Check the water connection. If the water is cut off, press the Start/Pause key after the water has been supplied again to resume the operation from standby mode.
Machine does not drain water.	Water drain hose might be clogged or twisted.	• Clean or flatten the hose.
	Pump filter is clogged.	• Clean the pump filter.

Problem	Reason	Solution
Machine vibrates or makes noise.	Machine might be standing unbalanced.	• Adjust the feet to level the machine.
	A hard substance might have entered into the pump filter.	• Clean the pump filter.
	Transportation safety bolts are not removed.	• Remove the transportation safety bolts.
	Laundry quantity in the machine might be too little.	• Add more laundry to the machine.
	Machine might be overloaded with laundry.	• Take out some of the laundry from the machine or distribute the load by hand to balance it homogenously in the machine.
	Machine might be leaning on a rigid item.	• Make sure that the machine is not leaning on anything.
There is water leaking from the bottom of the washing machine.	Water drain hose might be clogged or twisted	• Clean or flatten the hose.
	Pump filter is clogged.	• Clean the pump filter.
Machine stopped shortly after the programme started.	Machine might have stopped temporarily due to low voltage.	• It will resume running when the voltage restores to the normal level.
Machine directly discharges the water it takes in.	Draining hose might not be at adequate height.	• Connect the water draining hose as described in the operation manual.
No water can be seen in the machine during washing.	The water level is not visible from outside of the washing machine.	• This is not a failure.
Loading door cannot be opened.	Door lock is activated because of the water level in the machine.	• Drain the water by running the Pump or Spin programme.
	Machine is heating up the water or it is at the spinning cycle.	• Wait until the programme completes.
	Child lock is engaged. Door lock will be deactivated a couple of minutes after the programme has come to an end.	• Wait for a couple of minutes for deactivation of the door lock.
	Loading door may be stuck because of the pressure it is subjected to.	• Grab the handle and push and pull the loading door to release and open it.
Washing takes longer time than specified in the manual.(*)	Water pressure is low.	• Machine waits until taking in adequate amount of water to prevent poor washing quality due to the decreased amount of water. Therefore, the washing time extends.
	Voltage might be low.	• Washing time is prolonged to avoid poor washing results when the supply voltage is low.
	Input temperature of water might be low.	• Required time to heat up the water extends in cold seasons. Also, washing time can be lengthened to avoid poor washing results.
	Number of rinses and/or amount of rinse water might have increased.	• Machine increases the amount of rinse water when good rinsing is needed and adds an extra rinsing step if necessary.
	Excessive foam might have occurred and automatic foam absorption system might have been activated due to too much detergent usage.	• Use recommended amount of detergent.
Programme time does not countdown. (On models with display) (*)	Timer may stop during water intake.	• Timer indicator will not countdown until the machine takes in adequate amount of water. The machine will wait until there is sufficient amount of water to avoid poor washing results due to lack of water. Timer indicator will resume countdown after this.
	Timer may stop during heating step.	• Timer indicator will not countdown until the machine reaches the selected temperature.
	Timer may stop during spinning step.	• Automatic unbalanced load detection system might be activated due to the unbalanced distribution of the laundry in the drum.
Programme time does not countdown. (*)	There might be unbalanced load in the machine.	• Automatic unbalanced load detection system might be activated due to the unbalanced distribution of the laundry in the drum.
Machine does not switch to spinning step. (*)	There might be unbalanced load in the machine.	• Automatic unbalanced load detection system might be activated due to the unbalanced distribution of the laundry in the drum.
	The machine will not spin if water is not drained completely.	• Check the filter and the draining hose.
	Excessive foam might have occurred and automatic foam absorption system might have been activated due to too much detergent usage.	• Use recommended amount of detergent.

Problem	Reason	Solution
Washing performance is poor: Laundry turns gray. (**)	Insufficient amount of detergent has been used over a long period of time.	• Use the recommended amount of detergent appropriate for water hardness and the laundry.
	Washing was made at low temperatures for a long time.	• Select the proper temperature for the laundry to be washed.
	Insufficient amount of detergent is used with hard water.	• Using insufficient amount of detergent with hard water causes the soil to stick on the cloth and this turns the cloth into gray in time. It is difficult to eliminate graying once it happens. Use the recommended amount of detergent appropriate for water hardness and the laundry.
	Too much detergent is used.	• Use the recommended amount of detergent appropriate for water hardness and the laundry.
Washing performance is poor: Stains persist or the laundry is not whitened. (**)	Insufficient amount of detergent is used.	• Use the recommended amount of detergent appropriate for water hardness and the laundry.
	Excessive laundry was loaded in.	• Do not load the machine in excess. Load with amounts recommended in the "Programme and consumption table".
	Wrong programme and temperature were selected.	• Select the proper programme and temperature for the laundry to be washed.
	Wrong type of detergent is used.	• Use original detergent appropriate for the machine.
	Too much detergent is used.	• Put the detergent in the correct compartment. Do not mix the bleaching agent and the detergent with each other.
Washing performance is poor: Oily stains appeared on the laundry. (**)	Regular drum cleaning is not applied.	• Clean the drum regularly. For this, please see 4.4.2.
Washing performance is poor: Clothes smell unpleasantly. (**)	Odours and bacteria layers are formed on the drum as a result of continuous washing at lower temperatures and/or in short programmes.	• Leave the detergent drawer as well as the loading door of the machine ajar after each washing. Thus, a humid environment favorable for bacteria cannot occur in the machine.
Colour of the clothes faded. (**)	Excessive laundry was loaded in. Detergent in use is damp.	• Do not load the machine in excess. • Keep detergents closed in an environment free of humidity and do not expose them to excessive temperatures.
	A higher temperature is selected.	• Select the proper programme and temperature according to the type and soiling degree of the laundry.
It does not rinse well.	The amount, brand and storage conditions of the detergent used are inappropriate.	• Use a detergent appropriate for the washing machine and your laundry. Keep detergents closed in an environment free of humidity and do not expose them to excessive temperatures.
	Detergent is put in the wrong compartment.	• If detergent is put in the prewash compartment although prewash cycle is not selected, machine can take this detergent during rinsing or softener step. Put the detergent in the correct compartment.
	Pump filter is clogged.	• Check the filter.
	Drain hose is folded.	• Check the drain hose.
Laundry became stiff after washing. (**)	Insufficient amount of detergent is used.	• Using insufficient amount of detergent for the water hardness can cause the laundry to become stiff in time. Use appropriate amount of detergent according to the water hardness.
	Detergent is put in the wrong compartment.	• If detergent is put in the prewash compartment although prewash cycle is not selected, machine can take this detergent during rinsing or softener step. Put the detergent in the correct compartment.
	Detergent might be mixed with the softener.	• Do not mix the softener with detergent. Wash and clean the dispenser with hot water.
Laundry does not smell like the softener. (**)	Detergent is put in the wrong compartment.	• If detergent is put in the prewash compartment although prewash cycle is not selected, machine can take this detergent during rinsing or softener step. Wash and clean the dispenser with hot water. Put the detergent in the correct compartment.
	Detergent might be mixed with the softener.	• Do not mix the softener with detergent. Wash and clean the dispenser with hot water.

Problem	Reason	Solution
Detergent residue in the detergent drawer. (**)	Detergent is put in wet drawer.	• Dry the detergent drawer before putting in detergent.
	Detergent has gotten damp.	• Keep detergents closed in an environment free of humidity and do not expose them to excessive temperatures.
	Water pressure is low.	• Check the water pressure.
	The detergent in the main wash compartment got wet while taking in the prewash water. Holes of the detergent compartment are blocked.	• Check the holes and clean if they are clogged.
	There is a problem with the detergent drawer valves.	• Call the Authorised Service Agent.
	Detergent might be mixed with the softener.	• Do not mix the softener with detergent. Wash and clean the dispenser with hot water.
Too much foam forms in the machine. (**)	Regular drum cleaning is not applied.	• Clean the drum regularly. For this, please see 4.4.2.
	Improper detergents for the washing machine are being used.	• Use detergents appropriate for the washing machine.
	Excessive amount of detergent is used.	• Use only sufficient amount of detergent.
	Detergent was stored under improper conditions.	• Store detergent in a closed and dry location. Do not store in excessively hot places.
	Some meshed laundry such as tulle may foam too much because of their texture.	• Use smaller amounts of detergent for this type of item.
	Detergent is put in the wrong compartment.	• Put the detergent in the correct compartment.
Foam is overflowing from the detergent drawer.	Softener is being taken early.	• There may be problem in the valves or in the detergent dispenser. Call the Authorised Service Agent.
	Too much detergent is used.	• Mix 1 tablespoonful softener and ½ l water and pour into the main wash compartment of the detergent drawer. • Put detergent into the machine suitable for the programmes and maximum loads indicated in the "Programme and consumption table". When you use additional chemicals (stain removers, bleachs and etc), reduce the amount of detergent.
Laundry remains wet at the end of the programme. (*)	Excessive foam might have occurred and automatic foam absorption system might have been activated due to too much detergent usage.	• Use recommended amount of detergent.
(*) Machine does not switch to spinning step when the laundry is not evenly distributed in the drum to prevent any damage to the machine and to its surrounding environment. Laundry should be rearranged and re-spun.		
(**) Regular drum cleaning is not applied. Clean the drum regularly. See 4.4.2		
	CAUTION: If you cannot eliminate the problem although you follow the instructions in this section, consult your dealer or the Authorised Service Agent. Never try to repair a nonfunctional product yourself.	

Máy giặt

Hướng dẫn sử dụng

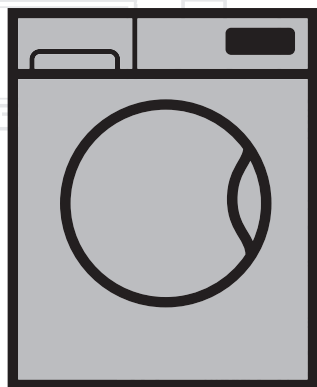

VN

beko

Kính gửi Quý khách hàng,



Xin vui lòng đọc hướng dẫn này trước khi sử dụng!

Cảm ơn bạn vì đã tin dùng sản phẩm của Beko. Chúng tôi hy vọng bạn có được những sản phẩm được sản xuất với chất lượng cao và công nghệ tiên tiến nhất của chúng tôi. Do đó, xin hãy vui lòng đọc toàn bộ hướng dẫn sử dụng này và tất cả tài liệu đi kèm khác một cách cẩn thận trước khi sử dụng sản phẩm và giữ lại để tham khảo cho việc sử dụng trong tương lai. Nếu bạn chuyển sản phẩm cho ai đó, vui lòng gửi cả hướng dẫn sử dụng.

Hãy tuân theo tất cả các cảnh báo và thông tin trong hướng dẫn sử dụng.

Bạn có thể xem hướng dẫn sử dụng tại www.beko.vn

Giải thích các biểu tượng

	Thông tin hữu ích hoặc các gợi ý về cách sử dụng.
	Các nguy cơ vừa phải, nếu không tránh, sẽ dẫn đến tử vong hoặc thương tích nghiêm trọng.
	Các nguy cơ vừa cao, nếu không tránh, sẽ dẫn đến tử vong hoặc thương tích nghiêm trọng.



Sản phẩm này được sản xuất bằng cách sử dụng công nghệ mới nhất để điều kiện thân thiện với môi trường.

1 Hướng dẫn chung về an toàn

Phần này bao gồm các hướng dẫn an toàn có thể giúp tránh bị chấn thương và các rủi ro gây thiệt hại vật chất. Tất cả các loại bảo hành sẽ không có hiệu lực nếu không tuân theo các hướng dẫn này.

1.1 An toàn về tài sản và cuộc sống

- ▶ Không được để sản phẩm trên sàn nhà có trải thảm. Các bộ phận điện sẽ trở nên quá nóng vì không khí không thể lưu thông từ phía dưới thiết bị. Điều này sẽ gây ra nhiều vấn đề cho sản phẩm của bạn.
- ▶ Rút phích cắm của sản phẩm nếu không sử dụng.
- ▶ Luôn nhờ Trung tâm bảo hành được ủy quyền thực hiện các quy trình sửa chữa và lắp đặt. Nhà sản xuất sẽ không chịu trách nhiệm về những hư hỏng phát sinh từ các quy trình do những người không có thẩm quyền thực hiện.
- ▶ Ống cung cấp nước và thoát nước phải được vặn thật chặt và không bị hư hỏng. Nếu không, sẽ xảy ra hiện tượng rò rỉ nước.
- ▶ Không được mở cửa lồng giặt hoặc gỡ bỏ bộ lọc khi vẫn còn nước bên trong sản phẩm. Nếu không, sẽ xuất hiện nguy cơ tràn nước và chấn thương do nước nóng.
- ▶ Không được cố mở cửa lồng giặt đã khóa. Có thể mở cửa vài phút sau khi chu kỳ giặt kết thúc. Trong trường hợp dùng lực để mở cửa lồng giặt, cửa và cơ chế khóa có thể bị hỏng.
- ▶ Chỉ sử dụng các loại bột giặt, nước giặt, chất làm mềm vải và các chất phụ trợ phù hợp với máy giặt tự động.
- ▶ Thực hiện theo các hướng dẫn trên nhãn vải và bao bì bột giặt.

1.2 An toàn cho trẻ

- ▶ Trẻ em năng lực thần kinh trở lên và những người có thể chất, giác quan hoặc năng lực thần kinh năng lực thần kinh những người không có kinh nghiệm và kiến thức cần thiết có thể sử dụng sản phẩm này với điều kiện họ được giám sát hoặc được đào tạo sử dụng sản phẩm an toàn và những rủi ro mà nó mang lại. Trẻ em không nên nghịch phá thiết bị. Không nên để trẻ em thực hiện các công việc vệ sinh và bảo trì sản phẩm, trừ khi có người giám sát chúng. Giữ trẻ em nhỏ hơn 3 tuổi tránh xa máy trừ khi chúng được giám sát liên tục.
- ▶ Các vật liệu đóng gói cũng có thể gây nguy hiểm cho trẻ. cất giữ các vật liệu đóng gói ở một nơi an toàn tránh xa tầm tay của trẻ em.
- ▶ Các sản phẩm điện rất nguy hiểm với trẻ em. Giữ trẻ em tránh xa sản phẩm khi đang sử dụng. Không được để trẻ nghịch phá sản phẩm. Hãy sử dụng khóa trẻ em để ngăn không cho trẻ can thiệp vào sản phẩm.
- ▶ Đừng quên đóng cửa lồng giặt trước khi rời khỏi phòng chứa sản phẩm này.
- ▶ cất giữ tất cả các chất tẩy và chất phụ gia ở một nơi an toàn tránh xa tầm với của trẻ em bằng cách đóng nắp thùng chứa chất tẩy rửa hoặc niêm phong gói bột giặt.

1.3 An toàn về điện

- ▶ Nếu sản phẩm bị hỏng, không nên vận hành khi sản phẩm chưa được Trung tâm bảo hành được ủy quyền sửa chữa xong. Bạn có thể có nguy cơ bị điện giật!
- ▶ Sản phẩm này được thiết kế để tiếp tục hoạt động trong trường hợp phải bật nguồn sau khi ngắt nguồn điện. Nếu bạn muốn hủy bỏ chương trình này, hãy xem phần "Hủy chương trình".
- ▶ Cắm sản phẩm vào ổ cắm đã được nối đất và được bảo vệ bởi cầu chì 16A. Đừng quên nhờ một thợ điện có chuyên môn thực hiện lắp đặt hệ thống dây nối đất. Công ty chúng tôi không chịu trách nhiệm cho bất kỳ thiệt hại nào phát sinh khi sản phẩm được sử dụng mà không có hệ thống dây nối đất phù hợp với các quy định của địa phương.
- ▶ Không được rửa sản phẩm bằng cách xịt hoặc đổ nước lên sản phẩm! Bạn có thể có nguy cơ bị điện giật!
- ▶ Không bao giờ chạm vào đầu phích cắm điện khi tay ướt! Không được nắm dây điện để rút phích cắm điện ra khỏi máy, phải luôn rút phích cắm bằng cách dùng một tay giữ ổ cắm, và dùng tay còn lại để kéo phích cắm ra.
- ▶ Nên rút phích cắm điện ra khỏi sản phẩm trong quá trình lắp đặt, bảo trì, vệ sinh và sửa chữa.

- ▶ Nếu cáp điện bị hỏng, nó phải được thay thế bởi nhà sản xuất, trung tâm dịch vụ sau bán hàng hoặc người có chuyên môn tương tự (tốt hơn là một thợ điện) hoặc một người nào đó do nhà nhập khẩu chỉ định để tránh những rủi ro có thể xảy ra.

1.4 An toàn về bề mặt nóng



Mặt kính cửa lồng giặt sẽ nóng lên trong khi giặt quần áo ở nhiệt độ cao. Trong khi vận hành máy giặt, hãy lưu ý giữ trẻ em tránh xa cửa lồng giặt của máy giặt để ngăn không cho trẻ chạm vào.

2 Hướng dẫn quan trọng về môi trường

2.1 Tuân thủ Chỉ thị WEEE



Sản phẩm này phù hợp với Chỉ thị WEEE của Châu Âu (2012/19/EU). Sản phẩm này có một biểu tượng phân loại dành cho thiết bị điện và điện tử thải bỏ (WEEE). Sản phẩm này được sản xuất với các linh kiện chất lượng cao và các vật liệu có thể được tái sử dụng và thích hợp để tái chế. Không thải bỏ sản phẩm cùng với chất thải sinh hoạt thông thường và các chất thải khác khi hết hạn sử dụng. Hãy mang sản phẩm này đến các trung tâm thu gom để tái chế các thiết bị điện tử. Vui lòng tham khảo ý kiến các cơ quan chức năng địa phương để biết những trung tâm thu gom này.

Tuân thủ Chỉ thị RoHS:

Sản phẩm bạn đã mua phù hợp với Chỉ thị RoHS của Châu Âu (2011/65/EU). Sản phẩm không chứa các vật liệu cấm và có hại đã quy định trong Chỉ thị.

2.2 Thông tin trên bao bì

Vật liệu đóng gói của sản phẩm được sản xuất từ các vật liệu tái chế theo Quy chuẩn quốc gia về môi trường. Không thải bỏ các vật liệu đóng gói cùng với những chất thải sinh hoạt hoặc những chất thải khác. Hãy mang các vật liệu này đến những điểm thu mua vật liệu đóng gói do các cơ quan chức năng địa phương chỉ định.

3 Mục đích sử dụng

- Sản phẩm này được thiết kế để sử dụng trong gia đình. Sản phẩm không dành cho mục đích kinh doanh và không được sử dụng ngoài mục đích quy định.
- Sản phẩm chỉ được sử dụng để giặt và loại bỏ chất bẩn của quần áo được đánh dấu là thích hợp.
- Nhà sản xuất từ chối mọi trách nhiệm phát sinh từ việc sử dụng hoặc vận chuyển không đúng cách.
- Sản phẩm của bạn có thời gian sử dụng là 10 năm. Trong thời gian này, sẽ có sẵn các phụ tùng dự phòng gốc để vận hành thiết bị đúng cách.

4 Đặc tính kỹ thuật

Tên nhà cung cấp hoặc nhãn hiệu thương mại	Beko	Beko	Beko
Tên dòng máy	WCV8649XWST	WCV9649XWST	WCV9749XMST
Tải trọng định mức (kg)	8.0	9.0	9.0
Tốc độ vắt tối đa (rpm)	1200	1200	1400
Chiều cao (cm)	84	84	84
Bề ngang (cm)	60	60	60
Độ sâu (cm)	55	59	54
Trọng lượng thô (±4 kg.)	63	72	70
Lối dẫn nước vào đơn / Lối dẫn nước vào kép	• / -	• / -	• / -
• Sẵn sàng			
Đầu vào dòng điện (V/Hz)	220-240 V~ / 50Hz	220-240 V~ / 50Hz	220-240 V~ / 50Hz
Tổng cường độ dòng điện (A)	10	10	10
Tổng công suất (W)	2000-2350	2000-2350	2000-2350
Mã dòng máy chính	1310	1311	1311
Đặc tính kỹ thuật có thể thay đổi mà không cần thông báo trước, để cải thiện chất lượng của sản phẩm.			

Tên nhà cung cấp hoặc nhãn hiệu thương mại	Beko	Beko
Tên dòng máy	WCV10649XWST	WCV10749XMST
Tải trọng định mức (kg)	10.0	10.0
Tốc độ vắt tối đa (rpm)	1200	1400
Chiều cao (cm)	84	84
Bề ngang (cm)	60	60
Độ sâu (cm)	64	64
Trọng lượng thô (±4 kg.)	74	74
Lối dẫn nước vào đơn / Lối dẫn nước vào kép		
• Sẵn sàng	• / -	• / -
Đầu vào dòng điện (V/Hz)	220-240 V~ / 50Hz	220-240 V~ / 50Hz
Tổng cường độ dòng điện (A)	10	10
Tổng công suất (W)	2000-2350	2000-2350
Mã dòng máy chính	138	138
Đặc tính kỹ thuật có thể thay đổi mà không cần thông báo trước, để cải thiện chất lượng của sản phẩm.		

4.1 Lắp đặt

- Đăng ký đến trung tâm bảo hành được ủy quyền gần nhất để lắp đặt máy giặt của bạn.
- Việc chuẩn bị địa điểm và lắp đặt điện, nước máy và nước thải tại nơi lắp đặt thuộc trách nhiệm của khách hàng.
- Hãy chắc chắn rằng các ống dẫn nước vào và ống xả nước ra cũng như dây cáp điện không bị gập, bị nén chặt hoặc đè nát trong khi đẩy máy giặt vào đúng vị trí của nó sau quy trình lắp đặt hoặc làm sạch.
- Hãy chắc chắn rằng việc lắp đặt và nối điện của máy giặt được thực hiện bởi dịch vụ được ủy quyền. Nhà sản xuất sẽ không chịu trách nhiệm về những hư hỏng phát sinh từ các quy trình do những người không có thẩm quyền thực hiện.
- Trước khi lắp đặt, kiểm tra bề ngoài xem máy giặt có bất kỳ khiếm khuyết nào không. Nếu có, không lắp đặt máy giặt. Máy giặt bị hư hại sẽ gây rủi ro cho sự an toàn của bạn.

4.1.1 Vị trí lắp đặt thích hợp

- Đặt máy giặt trên sàn cứng và bằng. Không đặt máy giặt trên thảm trải sàn dày hoặc các bề mặt tương tự khác.
- Khi máy giặt và máy sấy được đặt chồng lên nhau, tổng trọng lượng chúng – khi tải đầy – đạt đến khoảng 180 kg. Đặt máy giặt trên mặt sàn cứng và bằng phẳng có đủ khả năng chịu tải trọng!
- Không để sản phẩm đè lên dây điện.
- Không lắp đặt máy giặt ở những môi trường nơi nhiệt độ giảm xuống dưới 0 °C.
- Chừa một khoảng cách tối thiểu là 1 cm giữa máy và đồ nội thất.
- Trên sàn có phân chia các bậc, không đặt máy giặt gần mép hoặc trên bậc.

4.1.2 Tháo vỏ bọc đóng gói



Nghiêng máy về phía sau để tháo vỏ bọc đóng gói. Tháo vỏ bọc đóng gói bằng cách kéo các dây buộc. Không thực hiện thao tác này một mình.

4.1.3 Tháo các khóa vận chuyển

- 1 Nói lỏng tất cả các bu lông vận chuyển an toàn với một cờ lê thích hợp cho đến khi chúng lỏng ra.
- 2 Tháo các bu lông vận chuyển an toàn bằng cách xoay nhẹ chúng.
- 3 Sau khi tháo các bu lông, chèn vào các lỗ bằng các nút nhựa được cung cấp trong túi hướng dẫn sử dụng.

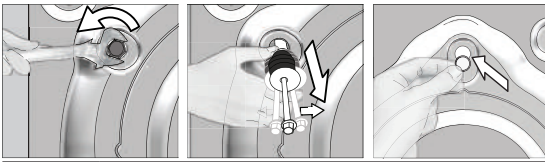

CẢN THẬN: Tháo các bu lông vận chuyển an toàn trước khi vận hành máy giặt! Nếu không, máy giặt sẽ bị hư hại.



Giữ các bu lông vận chuyển an toàn ở một nơi an toàn để tái sử dụng khi cần phải di chuyển máy giặt lần nữa trong tương lai.

Lắp đặt các bu lông vận chuyển an toàn theo thứ tự đảo ngược của quy trình tháo gỡ.

Không được di chuyển máy giặt mà không có các bu lông vận chuyển an toàn cố định máy giặt vào vị trí!

4.1.4 Nối hệ thống cấp nước



Áp lực nguồn cung cấp nước cần thiết để chạy máy giặt là từ 1 đến 10 bar (0,1-1 MPa). Cần 10 - 80 lít nước chảy từ vòi nước mở hết mức trong một phút để máy giặt của bạn chạy trơn tru. Gắn van giảm áp nếu áp lực nước cao hơn.



CẢN THẬN: Dòng máy giặt với một ống dẫn nước vào không nên kết nối với vòi nước nóng. Trong trường hợp hợp đó, đồ giặt sẽ bị hư hỏng hoặc máy giặt sẽ chuyển sang chế độ bảo vệ và sẽ không hoạt động.

CẢN THẬN: Không sử dụng các ống dẫn nước vào cũ hoặc đã sử dụng với máy giặt mới. Điều đó có thể gây ra các vết ô trên quần áo của bạn.

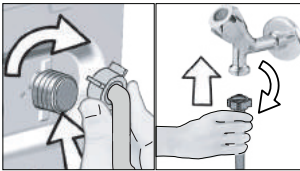

- Siết chặt các đai ốc của ống bằng tay. Không được sử dụng công cụ khi đang xiết chặt các đai ốc.
- Khi hoàn thành nối ống nước, kiểm tra vấn đề rò rỉ tại các chỗ nối bằng cách mở vòi nước hết mức. Nếu xảy ra rò rỉ, tắt vòi nước và tháo đai ốc. Xiết chặt các đai ốc lại cẩn thận sau khi kiểm tra nút bịt kín. Để chống nước rò rỉ, giữ các vòi nước đóng lại khi bạn không sử dụng máy giặt.

4.1.5 Nối các ống xả nước với cống thoát nước

- Gắn trực tiếp phần cuối của ống xả nước với cống thoát nước, bồn rửa mặt hoặc bồn tắm.



CẢN THẬN: Cống thoát nước của nhà bạn sẽ bị ngập nước nếu ống nước bị rời khỏi chỗ nối trong lúc xả nước. Hơn nữa, còn có nguy cơ bỏng do nhiệt độ giặt cao! Để ngăn chặn những tình huống như vậy, hãy chắc chắn rằng máy thực hiện quy trình lấy nước và xả nước mà không có bất kỳ vấn đề nào, cố định ống xả nước một cách an toàn.

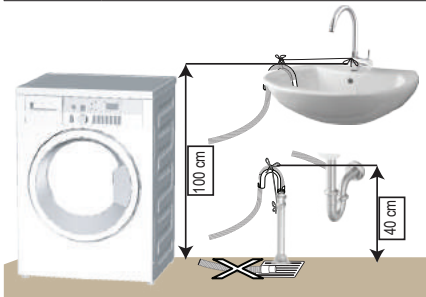

- Nối ống xả nước với chiều cao tối thiểu là 40 cm và chiều cao tối đa là 100 cm.
- Trong trường hợp ống xả nước bị nâng lên cao quá hoặc gần mặt đất quá (ít hơn 40 cm so với mặt đất), việc xả nước trở nên khó hơn và quần áo giặt xong có thể sẽ quá ướt. Vì vậy, hãy tiến hành theo những độ cao được mô tả trong hình.

- Để ngăn chặn nước thải chảy ngược lại vào máy và để đảm bảo máy xả nước dễ dàng, không nhấc phần cuối ống vào nước bẩn hoặc không chèn ống vào trong cống thoát nước hơn 15 cm. Nếu ống quá dài, hãy cắt cho ngắn bớt.
- Không nên uốn cong, không nên giẫm lên phần cuối của ống và không được nén chặt ống giữa cống thoát nước và máy.
- Nếu chiều dài của ống quá ngắn, sử dụng bằng cách gắn thêm một ống nối dài chính hãng. Chiều dài của ống không được dài hơn 3,2 m. Để tránh lỗi rò rỉ nước, chỗ nối giữa ống mở rộng và ống xả nước của máy giặt phải được trang bị tốt với một cái kẹp thích hợp để ống không rời ra và bị rò rỉ.

4.1.6 Điều chỉnh chân máy



CẢN THẬN: Để đảm bảo máy giặt hoạt động yên tĩnh hơn và không rung, máy phải đứng vững và cân bằng trên chân máy. Cân bằng máy bằng cách điều chỉnh chân máy. Nếu không, máy giặt có thể di chuyển khỏi vị trí của nó và làm cho máy giặt rung và lắc mạnh.

CẢN THẬN: Không sử dụng bất kỳ công cụ nào để nới lỏng các đai ốc khóa. Nếu không, các đai ốc sẽ bị hư hại.

1. Nới lỏng các đai ốc khóa trên chân máy bằng tay.
2. Điều chỉnh chân máy cho đến khi máy giặt đứng vững và cân bằng.
3. Xiết chặt tất cả các đai ốc khóa bằng tay một lần nữa.

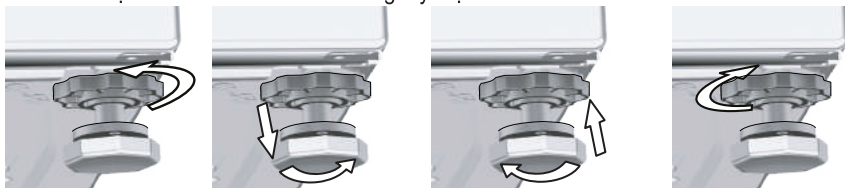

4.1.7 Kết nối điện

Kết nối máy giặt với đầu ra tiếp đất được bảo vệ bởi một cầu chì 16A. Công ty chúng tôi không chịu trách nhiệm cho bất kỳ thiệt hại nào phát sinh khi sản phẩm được sử dụng mà không có hệ thống dây nối đất phù hợp với các quy định của địa phương.

- Kết nối phải tuân thủ các quy định quốc gia.
- Dây dẫn dùng cho mạch ổ cắm điện phải đáp ứng đủ theo yêu cầu sử dụng. Bạn nên dùng Thiết Bị Ngắt Mạch Rò Điện (GFCI).
- Ổ cắm điện sau khi lắp đặt phải được sử dụng dễ dàng.
- Nếu giá trị hiện tại của cầu chì hoặc cầu dao trong nhà ít hơn 16 Amps, cần có thợ điện chuyên môn lắp đặt cầu chì 16 Amp.
- Điện áp quy định ở phần "Đặc điểm kỹ thuật" phải bằng với điện áp điện áp chính của nhà bạn.
- Không tạo các kết nối qua cáp điện mở rộng hoặc ổ cắm điện nhiều lỗ.



CẢN THẬN: Những dây điện bị hỏng phải được thay thế bởi Trung tâm bảo hành được ủy quyền.

4.1.8 Làn sử dụng đầu tiên



Trước khi bắt đầu sử dụng máy giặt, đảm bảo rằng tất cả các việc chuẩn bị đều được thực hiện theo "Hướng dẫn Quan trọng về An toàn và Môi trường" và hướng dẫn trong phần "Lắp đặt".

Để chuẩn bị máy cho việc giặt quần áo, thực hiện hoạt động đầu tiên trong chương trình Vệ sinh Thùng giặt. Nếu chương trình này không có sẵn trong máy của bạn, áp dụng phương pháp được mô tả trong phần 4.4.2.



Sử dụng thuốc chống cặn vôi phù hợp với máy giặt.

Một lượng nước có thể vẫn còn trong máy giặt do các quá trình kiểm soát chất lượng trong khi sản xuất. Điều này không gây hại cho máy giặt.

4.2 Chuẩn bị

4.2.1 Phân loại quần áo

- * Phân loại quần áo theo loại vải, màu sắc, và độ bền và nhiệt độ nước cho phép.
- * Luôn luôn tuân theo các hướng dẫn trên nhãn quần áo.

4.2.2 Chuẩn bị quần áo để giặt

- Các loại quần áo với những phụ kiện kim loại như áo ngực có gọng, khóa thắt lưng hoặc các nút kim loại sẽ gây hư hại cho máy. Tháo các miếng kim loại hoặc giặt quần áo bằng cách đặt chúng trong túi giặt hoặc bao gói.
- Lấy tất cả các vật trong túi ra, chẳng hạn như tiền xu, bút và kẹp giấy, lộn túi ra ngoài và chải túi. Những vật như vậy có thể gây hư hại cho máy giặt hoặc gây ra vấn đề tiếng ồn.
- Để quần áo kích thước nhỏ như vớ trẻ em và vớ nylon trong túi giặt hoặc bao gói.
- Với rèm cửa, đặt rèm cửa vào mà không cần nén lại. Tháo các vật dính trên rèm cửa.
- Kéo phéc-mơ-tuya, may lại các nút lỏng và vá các chỗ rách và hỏng.
- Giặt các sản phẩm dán nhãn "giặt bằng máy" hoặc "giặt bằng tay" với một chương trình phù hợp.
- Không giặt quần áo màu và quần áo màu trắng cùng nhau. Vải bông màu đen, mới có rất nhiều thuốc nhuộm. Tách riêng ra để giặt chúng.
- Vết ố khó sạch phải được xử lý đúng cách trước khi giặt. Nếu không chắc chắn, kiểm tra với máy tẩy khô.
- Chỉ sử dụng các loại thuốc nhuộm/đổi màu và chất tẩy cặn vôi thích hợp cho máy giặt. Luôn luôn làm theo hướng dẫn trên bao bì.
- Giặt quần và quần áo mỏng đã lộn mặt trong.
- Giữ các loại quần áo làm bằng len Angora trong tủ lạnh vài giờ trước khi giặt. Làm như vậy sẽ giúp làm giảm việc nổi hạt xoắn.
- Quần áo bị dính nhiều các vật liệu như bột, bụi vôi, sữa bột, v.v... phải được giữ trước khi cho vào máy. Bụi và bột trong quần áo có thể tích lại trong các bộ phận bên trong của máy theo thời gian và có thể gây ra hư hại.

4.2.3 Những điều cần được thực hiện để tiết kiệm năng lượng

Những thông tin sau đây sẽ giúp bạn sử dụng sản phẩm một cách thân thiện với môi trường và tiết kiệm năng lượng.

- Vận hành sản phẩm trong khả năng chịu tải cao nhất được cho phép đối với các chương trình mà bạn đã chọn, nhưng không được quá tải. Xem "Chương trình và bảng tiêu thụ".
- Luôn luôn làm theo hướng dẫn trên bao bì bột giặt.
- Giặt quần áo bằng nhiệt độ thấp.
- Sử dụng các chương trình giặt nhanh hơn cho số lượng ít quần áo bằng nhẹ.
- Không sử dụng chế độ giặt sơ và nhiệt độ cao cho quần áo không bị bẩn hoặc ố nặng.
- Nếu bạn định sấy khô quần áo của bạn trong máy sấy, chọn tốc độ quay cao nhất được khuyến nghị trong quá trình giặt.
- Không sử dụng bột giặt nhiều hơn lượng khuyến nghị được quy định trên bao bì.

4.2.4 Cho quần áo vào

1. Mở cửa máy.
2. Cho quần áo giặt vào máy một cách từ từ.
3. Đẩy và đóng cửa lồng giặt cho đến khi bạn nghe thấy tiếng khóa. Đảm bảo rằng không có quần áo bị kẹt ở cửa. Cửa lồng giặt được khóa khi chương trình đang chạy. Cửa lồng giặt chỉ có thể được mở ra sau khi chương trình đã kết thúc được một lúc.

4.2.5 Khả năng chịu tải chính xác

Khả năng chịu tải tối đa phụ thuộc vào loại quần áo, độ bẩn và chương trình giặt mong muốn. Máy tự động điều chỉnh lượng nước theo trọng lượng của quần áo cho vào trong máy.



CẢNH BÁO: Tuân theo các thông tin trong "Chương trình và bảng tiêu thụ". Khi quá tải, hiệu suất giặt của máy có thể giảm xuống. Ngoài ra, các vấn đề về tiếng ồn và độ rung cũng có thể xảy ra.

4.2.6 Sử dụng bột giặt và nước xả vải



Khi sử dụng bột giặt, nước xả vải, hồ bột, thuốc nhuộm vải, chất tẩy trắng hoặc thuốc tẩy, thuốc tẩy cặn; đọc hướng dẫn của nhà sản xuất trên bao bì và dùng theo liều lượng được quy định. Sử dụng cốc đo lường nếu có sẵn.

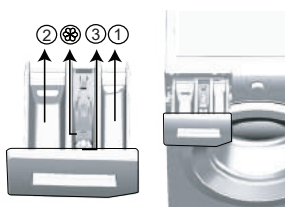

Ngăn chứa bột giặt bao gồm ba ngăn:

- (1) dành cho giặt sơ
- (2) dành cho giặt chính
- (3) dành cho nước xả vải
- (⊗) ngoài ra, còn có ống xi phông trong ngăn nước xả vải.

Bột giặt, nước xả vải và các chất tẩy rửa khác

- Thêm bột giặt và nước xả vải trước khi bắt đầu chương trình giặt.
- Trong khi máy giặt đang hoạt động, không để ngăn đựng bột giặt mở!
- Khi sử dụng một chương trình mà không cần giặt sơ, không cho bất kỳ loại bột giặt nào vào ngăn giặt sơ (ngăn số "1").
- Đối với chương trình giặt sơ, không cho bất kỳ loại bột giặt dạng lỏng nào vào ngăn giặt sơ (ngăn số "1").
- Không chọn một chương trình với giặt sơ nếu bạn đang sử dụng một túi bột giặt hoặc bóng định lượng. Đặt túi bột giặt hoặc bóng định lượng trực tiếp cùng với quần áo trong máy.

Nếu bạn đang sử dụng bột giặt dạng lỏng, đừng quên đặt hộp đựng bột giặt dạng lỏng vào ngăn giặt chính (ngăn số "2").

Chọn loại bột giặt

Loại bột giặt được sử dụng phụ thuộc vào loại và màu sắc của vải.

- Sử dụng bột giặt khác nhau cho quần áo màu và quần áo màu trắng.
- Quần áo mỏng của bạn chỉ nên giặt với bột giặt đặc biệt (bột giặt dạng lỏng, xả phòng giặt dành cho len, v.v...) chỉ dùng cho quần áo mỏng.
- Quần áo và chăn mền tối màu được khuyến nghị giặt bằng bột giặt dạng lỏng.
- Giặt đồ len với bột giặt đặc biệt được sản xuất riêng cho đồ len.



CẢN THẬN: Chỉ sử dụng bột giặt được sản xuất đặc biệt dành cho máy giặt.

CẢN THẬN: Không sử dụng Xả phòng Bột.

Điều chỉnh lượng bột giặt

Lượng bột giặt được sử dụng phụ thuộc vào lượng quần áo, độ bẩn và độ cứng của nước.

- Không sử dụng lượng bột giặt vượt quá lượng khuyến nghị trên bao bì bột giặt để tránh các vấn đề như quá nhiều bọt, giặt không sạch, giúp tiết kiệm tài chính và cuối cùng là có thể bảo vệ môi trường.
- Sử dụng ít bột giặt hơn cho một lượng quần áo ít hoặc quần áo bẩn nhẹ.

Sử dụng nước xả vải

Rót nước xả vải vào ngăn nước xả vải của ngăn bột giặt.

- Không được vượt quá mức đánh dấu (>tối đa<) trên ngăn chứa nước xả vải.
- Nếu nước xả vải không ở trạng thái lỏng, nên pha loãng với nước trước khi rót vào ngăn chứa bột giặt.

Sử dụng bột giặt dạng lỏng

Nếu sản phẩm có bao gồm một cốc đựng bột giặt dạng lỏng:

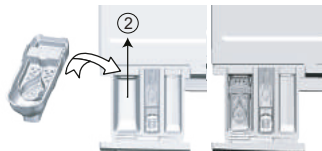

- Đặt hộp đựng bột giặt dạng lỏng vào ngăn số "2".
- Nếu bột giặt không ở trạng thái lỏng, nên pha loãng với nước trước khi rót vào hộp đựng bột giặt.

Nếu sản phẩm có trang bị ngăn chắt tẩy rửa dạng lỏng:

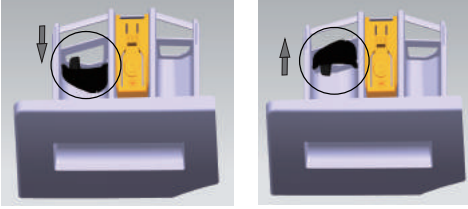

- Khi bạn muốn sử dụng chất tẩy rửa dạng lỏng, hãy kéo thiết bị về phía bạn. Các phần chảy xuống sẽ đóng vai trò như một thanh chặn dành cho chất tẩy rửa dạng lỏng.
- Hãy vệ sinh thiết bị với nước khi đặt thiết bị vào đúng chỗ hoặc khi tháo thiết bị ra khi cần thiết.
- Nếu bạn sử dụng chất tẩy rửa dạng bột, thiết bị phải được cố định ở vị trí trên cùng.

Nếu sản phẩm không bao gồm một cốc đựng bột giặt dạng lỏng:

- Không sử dụng bột giặt dạng lỏng đối với giặt sơ trong chương trình giặt sơ.
- Bột giặt dạng lỏng làm biến màu quần áo của bạn khi sử dụng với chức năng Hẹn giờ. Nếu bạn định sử dụng chức năng Hẹn giờ, không sử dụng bột giặt dạng lỏng.

Sử dụng bột giặt dạng gel và viên

- Nếu độ đặc của bột giặt dạng gel ở thể lỏng và máy giặt của bạn không bao gồm cốc đựng bột giặt dạng lỏng đặc biệt, đưa bột giặt dạng gel vào ngăn bột giặt chính trong lần lấy nước đầu tiên. Nếu máy giặt của bạn có bao gồm một cốc đựng bột giặt dạng lỏng, rót bột giặt vào cốc này trước khi khởi động chương trình.
- Nếu độ đặc của bột giặt dạng gel không ở thể lỏng hoặc trong hình dạng của viên nang dạng lỏng, đặt nó trực tiếp vào thùng giặt trước khi giặt.
- Đặt bột giặt dạng viên vào ngăn giặt chính (ngăn số "2") hoặc trực tiếp vào thùng giặt trước khi giặt.

Sử dụng hồ bột

- Cho hồ bột dạng lỏng, hồ bột dạng bột hoặc thuốc nhuộm vải vào ngăn chứa nước xả vải. Không sử dụng nước xả vải và hồ bột cùng nhau trong một chu trình giặt.
Lau sạch bên trong máy giặt với một miếng vải ẩm và sạch sau khi sử dụng hồ bột.

Sử dụng thuốc tẩy cận vôi

- Khi cần thiết, sử dụng thuốc tẩy cận vôi được sản xuất đặc biệt chỉ dành cho máy giặt.

Sử dụng chất tẩy trắng

Thêm chất tẩy trắng vào lúc bắt đầu chu trình giặt khi chọn chương trình giặt sơ. Không cho bột giặt vào trong ngăn giặt sơ. Có cách sử dụng khác: Chọn một chương trình khác với chế độ Giũ (Xả) thêm và thêm chất tẩy trắng trong khi máy đang lấy nước từ ngăn bột giặt trong giai đoạn giũ (xả) đầu tiên.

- Không sử dụng chất tẩy trắng và bột giặt bằng cách trộn chúng.
- Vì chất tẩy trắng gây kích ứng da nên chỉ sử dụng một lượng nhỏ (xấp xỉ 50 ml) chất tẩy trắng và giặt quần áo thật cẩn thận. Không đổ chất tẩy trắng vào quần áo và không sử dụng chất tẩy trắng cho các loại quần áo có màu.
- Khi sử dụng thuốc tẩy oxy, chọn một chương trình giặt quần áo ở nhiệt độ thấp.
- Thuốc tẩy oxy có thể được sử dụng với bột giặt; tuy nhiên, nếu chúng không có cùng độ đặc, trước tiên cho bột giặt vào trong ngăn số "2" trong ngăn bột giặt và chờ cho máy giặt hoà bột giặt khi máy đang lấy nước. Trong khi máy đang tiếp tục lấy nước, thêm thuốc tẩy trong cùng ngăn đó.

4.2.7 Các bí quyết để giặt quần áo hiệu quả

		Quần áo			
		Màu nhạt và màu trắng	Màu	Màu đen/Màu tối	Quần áo mỏng/Len/Lụa
		(Phạm vi nhiệt độ khuyến nghị dựa trên mức độ bẩn: 40-90 °C)	(Phạm vi nhiệt độ khuyến nghị dựa trên mức độ bẩn: lạnh -40 C)	(Phạm vi nhiệt độ khuyến nghị dựa trên mức độ bẩn: lạnh -40 C)	(Phạm vi nhiệt độ khuyến nghị dựa trên mức độ bẩn: lạnh -30 C)
Mức độ bẩn	Bẩn nặng (vết bẩn khó giặt như cò, cà phê, trái cây và máu.)	Có thể xử lý trước các vết bẩn hoặc thực hiện giặt sơ nếu cần thiết. Bột giặt dạng bột và dạng lỏng được khuyến nghị cho quần áo trắng có thể được sử dụng ở liều lượng khuyến nghị cho quần áo bẩn nặng. Khuyến nghị sử dụng bột giặt dạng bột để làm sạch các vết bẩn do đất sét, đất và các vết bẩn có tính nhạy với chất tẩy trắng. Sử dụng bột giặt mà không có chất tẩy trắng.	Bột giặt dạng bột và dạng lỏng được khuyến nghị cho quần áo có màu có thể được sử dụng ở liều lượng khuyến nghị cho quần áo bẩn nặng. Khuyến nghị sử dụng bột giặt dạng bột để làm sạch các vết bẩn do đất sét, đất và các vết bẩn có tính nhạy với chất tẩy trắng. Sử dụng bột giặt mà không có chất tẩy trắng.	Bột giặt dạng lỏng phù hợp với quần áo có màu và quần áo màu tối có thể được sử dụng ở liều lượng khuyến nghị cho quần áo bẩn nặng.	Nên dùng bột giặt dạng lỏng được sản xuất cho quần áo mỏng. Quần áo bằng len và lụa phải được giặt bằng bột giặt đặc biệt dành cho len.
	Bẩn bình thường (Ví dụ, các vết bẩn từ bụi cơ thể trên cổ áo và cổ tay áo)	Bột giặt dạng bột và dạng lỏng được khuyến nghị cho quần áo trắng có thể được sử dụng ở liều lượng khuyến nghị cho quần áo bẩn bình thường.	Bột giặt dạng bột và dạng lỏng được khuyến nghị cho quần áo có màu có thể được sử dụng ở liều lượng khuyến nghị cho quần áo bẩn bình thường. Nên sử dụng bột giặt không chứa chất tẩy trắng.	Bột giặt dạng lỏng phù hợp với quần áo có màu và quần áo màu tối có thể được sử dụng ở liều lượng khuyến nghị cho quần áo bẩn bình thường.	Nên dùng bột giặt dạng lỏng được sản xuất cho quần áo mỏng. Quần áo bằng len và lụa phải được giặt bằng bột giặt đặc biệt dành cho len.
	Bẩn nhẹ (Không nhìn thấy vết bẩn.)	Bột giặt dạng bột và dạng lỏng được khuyến nghị cho quần áo trắng có thể được sử dụng theo liều lượng được khuyến nghị dành cho quần áo bẩn nhẹ.	Bột giặt dạng bột và dạng lỏng được đề nghị cho quần áo màu có thể được sử dụng ở liều lượng khuyến nghị cho quần áo bẩn nhẹ. Nên sử dụng bột giặt không chứa chất tẩy trắng.	Bột giặt dạng lỏng phù hợp với quần áo có màu và quần áo màu tối có thể được sử dụng ở liều lượng khuyến nghị cho quần áo bẩn nhẹ.	Nên dùng bột giặt dạng lỏng được sản xuất cho quần áo mỏng. Quần áo bằng len và lụa phải được giặt bằng bột giặt đặc biệt dành cho len.

4.2.8 Thời gian chương trình được hiển thị

Bạn có thể thấy thời lượng chương trình trên màn hình máy giặt trong khi chọn chương trình. Tùy thuộc vào lượng đồ giặt bạn đã cho vào máy, chế độ tạo bọt, điều kiện tải không cân bằng, sự dao động về nguồn điện, áp lực nước và cài đặt chương trình, thời lượng chương trình được tự động điều chỉnh trong khi chương trình đang chạy.

TRƯỜNG HỢP ĐẶC BIỆT:

Khi bắt đầu chương trình Cotton và Cotton Eco, màn hình hiển thị thời lượng tải một nửa, đây là trường hợp sử dụng phổ biến nhất. Sau khi chương trình bắt đầu, trong 20-25 phút tải thực tế được máy phát hiện. Và nếu tải được phát hiện cao hơn một nửa giá trị tải thì chương trình giặt sẽ được điều chỉnh phù hợp và thời lượng chương trình tự động tăng. Bạn có thể theo dõi sự thay đổi này trên màn hình.

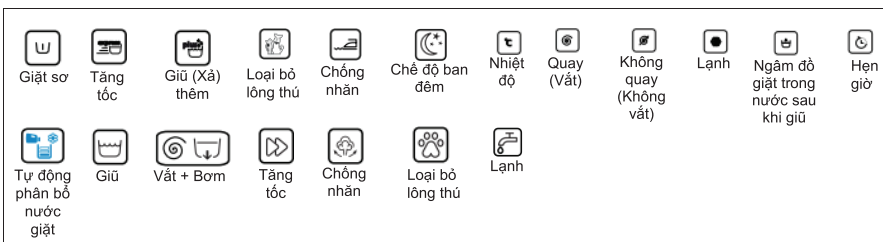

4.3 Vận hành máy giặt

4.3.1 Bảng điều khiển

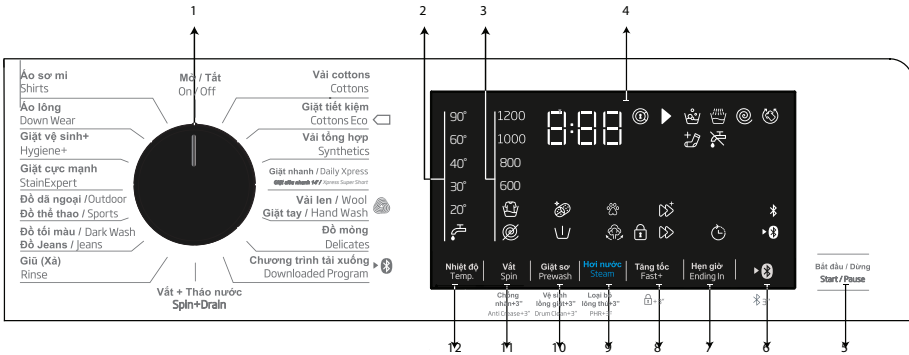

- 1 - Nút chọn chương trình
- 2 - Đèn báo nhiệt độ
- 3 - Đèn báo tốc độ quay (vắt)
- 4 - Hiển thị
- 5 - Nút Bật đầu/ Tạm dừng
- 6 - Kết nối bluetooth

- 1 - Nút hẹn giờ
- 2 - Nút chức năng phụ 3
- 3 - Nút chức năng phụ 2
- 4 - Nút chức năng phụ 1
- 5 - Nút điều chỉnh tốc độ vắt
- 6 - Nút điều chỉnh nhiệt độ

4.3.2 Các ký hiệu hiển thị

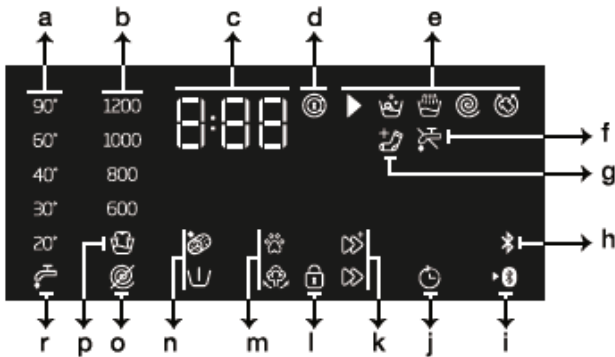

- a-Chỉ báo nhiệt độ
- b-Chỉ báo tốc độ quay (vắt)
- c-Thông tin thời lượng
- d-Khóa cửa là biểu tượng máy đang hoạt động
- e-Chỉ báo theo dõi chương trình
- f-Chỉ báo chưa có nước
- g-Chỉ báo thêm đồ giặt
- h-Chỉ báo kết nối Bluetooth
- i-Chỉ báo điều khiển từ xa

- j - Chỉ báo kích hoạt chế độ hẹn giờ
- k - Chỉ báo chức năng phụ trợ 3
- l - Khóa trẻ em là biểu tượng máy đang hoạt động
- m - Chỉ báo chức năng phụ trợ 2
- n - Chỉ báo chức năng phụ trợ 1
- o - Chỉ báo không quay
- p - Chỉ báo ngâm quần áo trong nước sau khi giũ
- r - Chỉ báo nước lạnh



Các hình ảnh được sử dụng để mô tả máy trong phần này là sơ đồ và có thể không khớp chính xác với các tính năng của máy giặt của bạn.

4.3.3 Bảng Chương trình và tiêu thụ năng lượng

WCV8649*

VN	Chương trình (°C)	T.đá Tải trọng (kg)	Lượng nước tiêu thụ (l)	Năng lượng tiêu thụ (kWh)	T.đá Tốc độ***	Chức năng phụ					Phạm vi nhiệt độ có thể chọn °C
						Hơi nước	Tăng tốc	Giặt sơ	Extra Rinse	Loại bỏ lông thú	
Vải cottons	90	8	95	2.40	1600	•	•	•	•	•	Lạnh - 90
	60	8	95	1.90	1600	•	•	•	•	•	Lạnh - 90
	40	8	93	1.00	1600	•	•	•	•	•	Lạnh - 90
	20**	8	93	0.276	1600	•	•	•	•	•	Lạnh - 90
Giặt tiết kiệm	60	8	52.0	1.020	1600						Lạnh - 60
	60	4	45.0	0.755	1600						Lạnh - 60
	40	4	45.0	0.750	1600						Lạnh - 60
Vải tổng hợp	60	3	70	1.35	1200	•	•	•	•	•	Lạnh - 60
	40	3	70	0.85	1200	•	•	•	•	•	Lạnh - 60
Giặt nhanh / Giặt siêu nhanh 14'	90	8	66	2.20	1400	•	•	•	•	•	Lạnh - 90
	60	8	66	1.20	1400	•	•	•	•	•	Lạnh - 90
	30	8	66	0.20	1400	•	•	•	•	•	Lạnh - 90
Giặt nhanh / Giặt siêu nhanh 14' +Tăng tốc	30	2	40	0.15	1400	•	•	•	•	•	Lạnh - 90
Vải len/Giặt tay	40	1.5	55	0.50	1200				•		Lạnh - 40
Đồ mỏng	40	3	55	0.70	800						Lạnh - 40
Đồ tối màu/Đồ Jeans	40	3	80	0.85	1200	•	•	•	•	•	Lạnh - 40
Đồ dã ngoại/Đồ thể thao	40	3	55	0.55	1200			•			Lạnh - 40
Giặt cực mạnh	60	4	75	1.6	1600		•	•			30-60
Giặt vệ sinh+	90	8	120	2.9	1600	*					20-90
Áo lông	60	2	85	1.25	1000	•			•		Lạnh - 60
Áo sơ mi	60	3	60	1.23	800	•	•	•		•	Lạnh - 60
Vệ sinh lồng giặt+3"	90	-	70	2.6	600	*					90
Chương trình tải xuống****											
Giặt kết hợp	40	3	75	0.85	800	•	•	•	*		Lạnh - 40
Giặt rèm	40	2	90	0.8	800			•			Lạnh - 40
Đồ lót	30	1	70	0.30	600						Lạnh - 30
Đồ chơi mềm	40	1	65	0.75	600						Lạnh - 40
Giặt	6	2	75	1.20	1000	•			•		Lạnh - 60

• : Có thể lựa chọn.

* : Tự động chọn, không thể bị hủy.

** : Chương trình nhãn hiệu năng lượng (EN 60456 Ed.3)



*** : Nếu tốc độ quay tối đa của máy giặt thấp hơn giá trị này, bạn chỉ có thể chọn tốc độ quay tối đa.

**** : Chương trình phát hiện loại và số lượng đồ giặt để tự động điều chỉnh mức tiêu thụ nước và năng lượng và thời gian chạy chương trình.

***** : Những chương trình này có thể được sử dụng với ứng dụng HomeWhiz.

***** : Các chức năng phụ trợ này có thể được sử dụng bằng cách chọn tính năng Cá nhân hóa Chương trình.

- : Xem mô tả chương trình về mức tải tối đa.

** "Cotton eco 40°C and Cotton eco 60°C are standard programmes." These programmes are known as '40°C cotton standard programme' and '60°C cotton standard programme' and indicated with   symbols on the panel.

VN							Chức năng phụ				
Program		T. đa Tải trọng (kg)	Lượng nước tiêu thụ (l)	Năng lượng tiêu thụ (kWh)	T. đa Tốc độ***	Hơi nước	Tăng tốc	Giặt sơ	Loại bỏ lông thú	Chống nhăn+	Phạm vi nhiệt độ có thể chọn °C
Vải cottons	90	9	96	2.60	1600	•	•	•	•	•	Cold - 90
	60	9	96	1.90	1600	•	•	•	•	•	Cold - 90
	40	9	95	1.00	1600	•	•	•	•	•	Cold - 90
	20**	9	33.4	0.301	1600	•	•	•	•	•	Cold - 90
Giặt tiết kiệm	60	9	53	1.20	1600						Cold - 60
	60	4.5	42	0.80	1600						Cold - 60
	40	4.5	42	0.80	1600						Cold - 60
Vải tổng hợp	60	4	71	1.35	1200	•	•	•	•	•	Cold - 60
	40	4	67	0.85	1200	•	•	•	•	•	Cold - 60
Giặt nhanh / Giặt siêu nhanh 14'	90	9	74	2.25	1400	•	•			•	Cold - 90
	60	9	74	1.25	1400	•	•			•	Cold - 90
	30	9	74	0.23	1400	•	•			•	Cold - 90
Giặt nhanh / Giặt siêu nhanh 14' +Tăng tốc	30	2	50	0.15	1400	•	•			•	Cold - 90
Vải len/Giặt tay	40	2	55	0.50	1200						Cold - 40
Đồ mỏng	40	4	55	0.72	800						Cold - 40
Đồ tối màu/Đồ Jeans	40	4	83	0.85	1200	•	•	•	•	•	Cold - 40
Đồ dã ngoại/Đồ thể thao	40	4	55	0.50	1200			•			Cold - 40
Giặt cực mạnh	60	4.5	80	1.70	1600		•	•			30-60
Giặt vệ sinh+	90	9	132	3.20	1600	*					20-90
Áo lông	60	2	89	1.30	1000	•					Cold - 60
Áo sơ mi	60	4	63	1.23	800	•	•	•	•	•	Cold - 60
Vệ sinh lồng giặt+3"	90	-	73	2.60	600	*					90
Chương trình tải xuống*****											
Giặt kết hợp	40	4	83	0.9	800	•	•	•		•	Cold - 40
Giặt rèm	40	2	86	0.7	800			•			Cold - 40
Đồ lót	30	1	70	0.30	600						Cold - 30
Đồ chơi mềm	40	2	55	0.50	600						Cold - 40
Giặt	60	4	75	1.20	1000	•					Cold - 60

• : Có thể lựa chọn.

* : Tự động chọn, không thể bị hủy.

** : Chương trình nhãn hiệu năng lượng (EN 60456 Ed.3)



*** : Nếu tốc độ quay tối đa của máy giặt thấp hơn giá trị này, bạn chỉ có thể chọn tốc độ quay tối đa.

**** : Chương trình phát hiện loại và số lượng đồ giặt để tự động điều chỉnh mức tiêu thụ nước và năng lượng và thời gian chạy chương trình.

***** : Những chương trình này có thể được sử dụng với ứng dụng HomeWhiz.

***** : Các chức năng phụ trợ này có thể được sử dụng bằng cách chọn tính năng Cá nhân hóa Chương trình.

- : Xem mô tả chương trình về mức tải tối đa.

** "Cotton eco 40°C and Cotton eco 60°C are standard programmes." These programmes are known as '40°C cotton standard programme' and '60°C cotton standard programme' and indicated with   symbols on the panel.

VN							Chức năng phụ						
Chương trình (°C)		T.đá	Tải trọng (kg)	Lượng nước tiêu thụ (l)	Năng lượng tiêu thụ (kWh)	T.đá	Tốc độ***	Hơi nước	Tăng tốc	Giặt sơ	Loại bỏ lông thú	Chống nhăn+	Phạm vi nhiệt độ có thể chọn °C
Vải cottons	90	9	96	2.60	1600	*	*	*	*	*	*	*	Cold - 90
	60	9	96	1.90	1600	*	*	*	*	*	*	*	Cold - 90
	40	9	95	1.00	1600	*	*	*	*	*	*	*	Cold - 90
	20**	9	33.4	0.301	1600	*	*	*	*	*	*	*	Cold - 90
Giặt tiết kiệm	60	9	53	1.20	1600								Cold - 60
	60	4.5	42	0.80	1600								Cold - 60
	40	4.5	42	0.80	1600								Cold - 60
Vải tổng hợp	60	4	71	1.35	1200	*	*	*	*	*	*	*	Cold - 60
	40	4	67	0.85	1200	*	*	*	*	*	*	*	Cold - 60
Giặt nhanh / Giặt siêu nhanh 14'	90	9	74	2.25	1400	*	*					*	Cold - 90
	60	9	74	1.25	1400	*	*					*	Cold - 90
	30	9	74	0.23	1400	*	*					*	Cold - 90
Giặt nhanh / Giặt siêu nhanh 14' +Tăng tốc	30	2	50	0.15	1400	*	*					*	Cold - 90
Vải len/Giặt tay	40	2	55	0.50	1200								Cold - 40
Đồ mỏng	40	4	55	0.72	800								Cold - 40
Đồ tối màu/Đồ Jeans	40	4	83	0.85	1200	*	*	*	*	*	*	*	Cold - 40
Đồ da ngoài/Đồ thể thao	40	4	55	0.50	1200			*					Cold - 40
Giặt cực mạnh	60	4.5	80	1.70	1600		*	*					30-60
Giặt vệ sinh+	90	9	132	3.20	1600	*							20-90
Áo lông	60	2	89	1.30	1000	*							Cold - 60
Áo sơ mi	60	4	63	1.23	800	*	*	*	*	*	*	*	Cold - 60
Vệ sinh lồng giặt+3"	90	-	73	2.60	600	*							90
Chương trình tải xuống****													
Giặt kết hợp	40	4	83	0.9	800	*	*	*				*	Cold - 40
Giặt rèm	40	2	86	0.7	800			*					Cold - 40
Đồ lót	30	1	70	0.30	600								Cold - 30
Đồ chơi mềm	40	2	55	0.50	600								Cold - 40
Giặt	60	4	75	1.20	1000	*							Cold - 60

* : Có thể lựa chọn.

* : Tự động chọn, không thể bị hủy.

** : Chương trình nhãn hiệu năng lượng (EN 60456 Ed.3)



*** : Nếu tốc độ quay tối đa của máy giặt thấp hơn giá trị này, bạn chỉ có thể chọn tốc độ quay tối đa.

**** : Chương trình phát hiện loại và số lượng đồ giặt để tự động điều chỉnh mức tiêu thụ nước và năng lượng và thời gian chạy chương trình.

***** : Những chương trình này có thể được sử dụng với ứng dụng HomeWhiz.



***** : Các chức năng phụ trợ này có thể được sử dụng bằng cách chọn tính năng Cá nhân hóa Chương trình.

- : Xem mô tả chương trình về mức tải tối đa.

**"Cotton eco 40°C and Cotton eco 60°C are standard programmes." These programmes are known as '40°C cotton standard programme' and '60°C cotton standard programme' and indicated with   symbols on the panel.



VN							Chức năng phụ						
Chương trình (°C)		T.đá	Tài trọng (kg)	Lượng nước tiêu thụ (l)	Năng lượng tiêu thụ (kWh)	T.đá	Tốc độ***	Hơi nước	Tăng tốc	Giặt sơ	Loại bỏ lông thú	Chống nhăn+	Phạm vi nhiệt độ có thể chọn °C
Vải cottons	90	10	98	2.65	1600	Cold - 90
	60	10	98	1.90	1600	Cold - 90
	40	10	95	1.10	1600	Cold - 90
	20**	10	96	0.333	1600	Cold - 90
Giặt tiết kiệm	60	10	59.0	1.420	1600								Cold - 60
	60	5	47.0	0.790	1600								Cold - 60
	40	5	46.5	0.790	1600								Cold - 60
Vải tổng hợp	60	4	73	1.38	1200	Cold - 60
	40	4	70	0.9	1200	Cold - 60
Giặt nhanh / Giặt siêu nhanh 14'	90	10	76	2.30	1400	Cold - 90
	60	10	76	1.30	1400	Cold - 90
	30	10	76	0.25	1400	Cold - 90
Giặt nhanh / Giặt siêu nhanh 14' + Tăng tốc	30	2	48	0.15	1400	Cold - 90
Vải len/Giặt tay	40	2	55	0.55	1200				.				Cold - 40
Đồ mỏng	40	4	58	0.80	800								Cold - 40
Đồ tối màu/Đồ Jeans	40	4	86	0.95	1200	Cold - 40
Đồ dã ngoại/Đồ thể thao		4	58	0.6	1200			.					Cold - 40
Giặt cực mạnh	60	5	80	1.7	1600		.	.					30-60
Giặt vệ sinh+	90	9	125	2.9	1600	*							20-90
Áo lông	60	4	65	1.40	800		Cold - 60
Áo sơ mi	60	-	95	1.40	1000	.			.				Cold - 60
Vệ sinh lồng giặt+3"	90	-	80	2.7	600	*							90
Chương trình tải xuống*****													
Giặt kết hợp	40	4	73	1.00	800	*	.	.	Cold - 40
Giặt rèm	40	2	90	0.8	800			.					Cold - 40
Đồ lót	30	1	82	0.38	600								Cold - 30
Đồ chơi mềm	40	2	65	0.82	600								Cold - 40
Giặt		1	100	1.20	1000	.			.				Cold - 60

- : Có thể lựa chọn.
- * : Tự động chọn, không thể bị hủy.
- ** : Chương trình nhãn hiệu năng lượng (EN 60456 Ed.3)
- *** : Nếu tốc độ quay tối đa của máy giặt thấp hơn giá trị này, bạn chỉ có thể chọn tốc độ quay tối đa.
- **** : Chương trình phát hiện loại và số lượng đồ giặt để tự động điều chỉnh mức tiêu thụ nước và năng lượng và thời gian chạy chương trình.
- ***** : Những chương trình này có thể được sử dụng với ứng dụng HomeWhiz.
- ***** : Các chức năng phụ trợ này có thể được sử dụng bằng cách chọn tính năng Cá nhân hóa Chương trình.
- : Xem mô tả chương trình về mức tải tối đa.

 ** "Cotton eco 40°C and Cotton eco 60°C are standard programmes." These programmes are known as '40°C cotton standard programme' and '60°C cotton standard programme' and indicated with   symbols on the panel.

VN							Chức năng phụ						
Chương trình (°C)		T.đá	Tải trọng (kg)	Lượng nước tiêu thụ (l)	Năng lượng tiêu thụ (kWh)	T.đá	Tốc độ***	Hơi nước	Tăng tốc	Giặt sơ	Loại bỏ lông thú	Chống nhăn+	Phạm vi nhiệt độ có thể chọn °C
Vải cottons	90	10	98	2.65	1600	•	•	•	•	•	•	•	Cold - 90
	60	10	98	1.90	1600	•	•	•	•	•	•	•	Cold - 90
	40	10	95	1.10	1600	•	•	•	•	•	•	•	Cold - 90
	20**	10	96	0.333	1600	•	•	•	•	•	•	•	Cold - 90
Giặt tiết kiệm	60	10	59.0	1.420	1600								Cold - 60
	60	5	47.0	0.790	1600								Cold - 60
	40	5	46.5	0.790	1600								Cold - 60
Vải tổng hợp	60	4	73	1.38	1200	•	•	•	•	•	•	•	Cold - 60
	40	4	70	0.9	1200	•	•	•	•	•	•	•	Cold - 60
Giặt nhanh / Giặt siêu nhanh 14'	90	10	76	2.30	1400	•	•						Cold - 90
	60	10	76	1.30	1400	•	•						Cold - 90
	30	10	76	0.25	1400	•	•						Cold - 90
Giặt nhanh / Giặt siêu nhanh 14' +Tăng tốc	30	2	48	0.15	1400	•	•						Cold - 90
Vải len/Giặt tay	40	2	55	0.55	1200						•		Cold - 40
Đồ mỏng	40	4	58	0.80	800								Cold - 40
Đồ tối màu/Đồ Jeans	40	4	86	0.95	1200	•	•	•				•	Cold - 40
Đồ da ngoài/Đồ thể thao		4	58	0.6	1200				•				Cold - 40
Giặt cực mạnh	60	5	80	1.7	1600			•	•				30-60
Giặt vệ sinh+	90	9	125	2.9	1600	*							20-90
Áo lông	60	4	65	1.40	800	•	•	•				•	Cold - 60
Áo sơ mi	60	-	95	1.40	1000	•					•		Cold - 60
Vệ sinh lồng giặt+3"	90	-	80	2.7	600	*							90
Chương trình tải xuống*****													
Giặt kết hợp	40	4	73	1.00	800	•	•	•		*	•		Cold - 40
Giặt rèm	40	2	90	0.8	800				•				Cold - 40
Đồ lót	30	1	82	0.38	600								Cold - 30
Đồ chơi mềm	40	2	65	0.82	600								Cold - 40
Giặt		1	100	1.20	1000	•					•		Cold - 60

- : Có thể lựa chọn.
- * : Tự động chọn, không thể bị hủy.
- ** : Chương trình nhãn hiệu năng lượng (EN 60456 Ed.3)
- *** : Nếu tốc độ quay tối đa của máy giặt thấp hơn giá trị này, bạn chỉ có thể chọn tốc độ quay tối đa.
- **** : Chương trình phát hiện loại và số lượng đồ giặt để tự động điều chỉnh mức tiêu thụ nước và năng lượng và thời gian chạy chương trình.
- ***** : Những chương trình này có thể được sử dụng với ứng dụng HomeWhiz.
- ***** : Các chức năng phụ trợ này có thể được sử dụng bằng cách chọn tính năng Cá nhân hóa Chương trình.
- : Xem mô tả chương trình về mức tải tối đa.

** "Cotton eco 40°C and Cotton eco 60°C are standard programmes." These programmes are known as '40°C cotton standard programme' and '60°C cotton standard programme' and indicated with   symbols on the panel.



Các chức năng phụ trợ trong bảng có thể thay đổi tùy theo kiểu máy giặt của bạn.

Mức tiêu thụ nước và năng lượng có thể thay đổi tùy theo sự thay đổi của áp lực nước, độ cứng và nhiệt độ của nước, nhiệt độ môi trường, loại và lượng đồ giặt, lựa chọn các chức năng phụ trợ và tốc độ quay và thay đổi điện áp.

Bạn có thể xem thời lượng giặt trên màn hình của máy giặt trong khi chọn một chương trình. Tùy thuộc vào lượng đồ giặt bạn đã cho vào máy giặt, có thể có chênh lệch 1-1,5 giờ giữa thời lượng hiển thị trên màn hình và thời lượng thực tế của chu trình giặt. Thời lượng sẽ được tự động cập nhật ngay sau khi bắt đầu quá trình giặt.

"Công ty sản xuất có thể thay đổi các mẫu lựa chọn cho các chức năng phụ trợ. Các mẫu lựa chọn mới có thể được bổ sung hoặc loại bỏ."

"Tốc độ quay của máy giặt có thể thay đổi tùy theo chương trình; tốc độ quay này không thể vượt quá tốc độ quay tối đa của máy giặt"

Giá trị chỉ định cho các chương trình Tổng hợp (VN)

	Tải trọng (Kg)	Mức nước sử dụng (l)	Mức năng lượng sử dụng (kWh)	Thời lượng chương trình (Tối thiểu)	Hàm lượng độ ẩm còn lại (%) **	Hàm lượng độ ẩm còn lại (%) **
					≤ 1000 rpm	> 1000 rpm
WCV8649						
Sợi tổng hợp 60	4	70	1.35	115/150	45	40
Sợi tổng hợp 40	4	70	0.85	115/150	45	40
WCV9649,WCV9749						
Sợi tổng hợp 60	3	71	1.35	115/150	45	40
Sợi tổng hợp 40	3	67	0.85	115/150	45	40
WCV10649,WCV10749						
Sợi tổng hợp 60	4	73	1.38	125/160	45	40
Sợi tổng hợp 40	4	70	0.90	125/160	45	40
*Bạn có thể xem thời gian giặt của chương trình bạn đã chọn trên màn hình máy giặt. Thông thường có thể có sự khác biệt nhỏ giữa thời gian hiển thị trên màn hình và thời gian giặt thực tế.						
** Hàm lượng độ ẩm còn lại có thể khác nhau tùy theo tốc độ quay đã chọn.						

4.3.4 Lựa chọn chương trình

- 1 Xác định chương trình phù hợp với loại, số lượng và mức độ bẩn của đồ giặt theo "Chương trình và bảng tiêu thụ năng lượng".



Các chương trình có giới hạn ở tốc độ quay cao nhất phù hợp với loại vải cụ thể đó.

Khi chọn một chương trình, phải luôn luôn xem xét loại vải, màu sắc, mức độ bẩn của đồ giặt và nhiệt độ nước cho phép.

Luôn chọn nhiệt độ thích hợp thấp nhất. Nhiệt độ cao hơn có nghĩa là lượng điện tiêu thụ cao hơn.

- 2 Chọn chương trình mong muốn bằng nút **Chọn chương trình**.

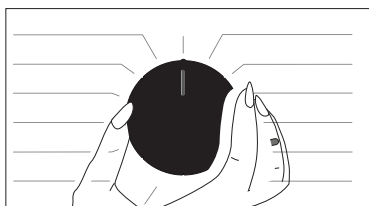

4.3.5 Chương trình

• Giặt tiết kiệm

Sử dụng để giặt đồ giặt bằng vải cotton và vải lanh bị bẩn thông thường. Mặc dù thời gian giặt lâu hơn tất cả các chương trình khác nhưng chương trình này giúp tiết kiệm năng lượng và lượng nước sử dụng. Nhiệt độ nước thực tế có thể khác với nhiệt độ giặt đã nêu. Khi bạn vận hành máy với ít đồ giặt hơn (ví dụ: $\frac{1}{2}$ hoặc dưới $\frac{1}{2}$ công suất), khoảng thời gian trong các giai đoạn chương trình có thể tự động rút ngắn hơn. Trong trường hợp này, mức tiêu thụ năng lượng và nước sẽ giảm nhiều hơn, mang lại hiệu quả kinh tế cao hơn.

• Vải cottons

Bạn có thể giặt đồ giặt bằng vải bông bền (chăn, ga trải giường, khăn tắm, áo choàng tắm, đồ lót, v.v.) trong chương trình này. Khi nhấn nút chức năng giặt tăng tốc, thời lượng chương trình sẽ ngắn hơn đáng kể nhưng hiệu quả giặt được đảm bảo với các chuyển động giặt mạnh. Nếu chức năng giặt tăng tốc không được chọn, hiệu suất giặt xả chất lượng cao sẽ được đảm bảo cho đồ giặt bản của bạn.

• Vải cottons

Bạn có thể giặt đồ giặt bằng vải bông bền (chăn, ga trải giường, khăn tắm, áo choàng tắm, đồ lót, v.v.) trong chương trình này. Khi nhấn nút chức năng giặt tăng tốc, thời lượng chương trình sẽ ngắn hơn đáng kể nhưng hiệu quả giặt được đảm bảo với các chuyển động giặt mạnh. Nếu chức năng giặt tăng tốc không được chọn, hiệu suất giặt xả chất lượng cao sẽ được đảm bảo cho đồ giặt bản của bạn.

• Vải tổng hợp

Bạn có thể giặt đồ giặt của bạn (như áo sơ mi, áo dài tay, vải pha trộn sợi tổng hợp/cotton, v.v.) trong chương trình này. Thời lượng chương trình được rút ngắn đáng kể và giặt với hiệu suất cao. Nếu chức năng giặt tăng tốc không được chọn, hiệu suất giặt xả chất lượng cao sẽ được đảm bảo cho đồ giặt bản của bạn.

• Vải len / Giặt tay

Sử dụng để giặt đồ len/ đồ giặt tay của bạn. Chọn nhiệt độ thích hợp theo nhiệt độ khuyến nghị ghi trên nhãn quần áo của bạn. Đồ giặt của bạn sẽ được giặt rất nhẹ nhàng để không làm hỏng quần áo.



Chu trình giặt đồ len của máy này đã được Công ty Woolmark phê duyệt để giặt các sản phẩm len có thể giặt bằng máy với điều kiện là các sản phẩm được giặt theo hướng dẫn trên nhãn hàng may mặc và do nhà sản xuất APPAREL CARE của máy giặt này cung cấp. M1730 / M1546 / M13985.

APPAREL CARE Biểu tượng Woolmark là một nhãn hiệu Chứng nhận ở nhiều quốc gia.

• Giặt vệ sinh*

Sử dụng chương trình này cho đồ giặt đặc biệt của bạn (quần áo trẻ em, chăn ga, quần áo lót...) mà yêu cầu được giặt với nước nóng dài và lâu để đạt hiệu quả kháng khuẩn và vệ sinh. Hơi nước sẽ được tự động đưa vào lồng giặt tại đầu chương trình để làm mềm các vết bẩn cứng đầu. Hiệu quả vệ sinh cao đạt được do ứng dụng hơi nước ngay ban đầu chương trình, phân phối đều bên trong lồng giặt, kết hợp với bước xả thêm. Lưu ý rằng bạn có thể không nhìn thấy rõ hơi nước trong lồng giặt. Ngoài ra, tính năng hơi nước được chọn làm mặc định của chương trình này và không thể bị hủy bỏ.

- Chương trình đã được thử nghiệm bởi Hiệp hội dị ứng Anh Quốc (Allergy UK) với mức nhiệt độ 60°C được chọn và được chứng nhận có hiệu quả trong việc loại bỏ các chất gây dị ứng ngoài vi khuẩn và nấm mốc.



Allergy UK là tên hoạt động của Hiệp Hội Dị ứng của Anh Quốc British Allergy Association. Con dấu chứng nhận được tạo ra để hướng dẫn mọi người yêu cầu phải giới thiệu một sản phẩm mà sản phẩm có liên quan đó phải hạn chế/làm giảm/loại bỏ các chất gây dị ứng hoặc làm giảm đáng kể các thành phần gây dị ứng trong môi trường nơi có các bệnh nhân mắc bệnh dị ứng. Điều này nhằm mục đích để cung cấp sự đảm bảo rằng các sản phẩm đã được kiểm nghiệm khoa học hoặc kiểm tra theo hướng để cung cấp kết quả có thể đo lường được.

• Áo lông

Sử dụng chương trình này để giặt áo khoác, áo vest, áo khoác ngoài, vv có chứa lông vũ có gắn nhãn "có thể giặt bằng máy". Nhờ cấu hình quay đặc biệt, chương trình đảm bảo rằng nước có thể xâm nhập vào các khoảng trống không khí giữa các sợi lông vũ

• **Vắt + Tháo nước**

Bạn có thể sử dụng chức năng này để loại bỏ nước khỏi quần áo qua lỗ thoát nước trong máy.

• **Giũ (Xả)**

Sử dụng khi bạn muốn xả hoặc hồ vải riêng rẽ.

• **Rèm cửa**

Bạn có thể sử dụng chương trình này để giặt vải tuyền và rèm cửa. Vì kết cấu có lưới của chúng gây ra quá nhiều bọt, hãy cho một ít bột giặt vào ngăn giặt chính. Nhờ tính năng quay đặc biệt của chương trình, vải tuyền và rèm cửa ít nhăn hơn. Không bỏ quá nhiều rèm cửa vào máy giặt vượt quá công suất quy định để không làm hỏng rèm cửa.



Nên sử dụng các loại bột giặt đặc biệt được sản xuất cho rèm cửa trong ngăn chứa bột giặt trong chương trình này.

• **Áo sơ mi**

Chương trình này được sử dụng để giặt áo sơ mi làm từ vải bông, vải sợi tổng hợp và vải pha trộn sợi tổng hợp. Chương trình làm giảm nếp nhăn. Khi chức năng giặt tăng tốc được chọn, thuật toán xử lý quần áo trước khi giặt được thực thi.

- Với chức năng giặt tăng tốc, hóa chất giặt tẩy xử lý trực tiếp lên quần áo hoặc thêm hóa chất giặt tẩy xử lý vào bột giặt máy bắt đầu lấy nước trong ngăn chứa bột giặt. Do đó, bạn có thể có được hiệu suất tương tự như khi bạn giặt thông thường trong khoảng thời gian ngắn hơn nhiều. Tuổi thọ sử dụng áo sơ mi của bạn tăng lên.

• **Giặt nhanh / Giặt siêu nhanh 14'**

Sử dụng chương trình này để giặt quần áo cotton bản ít hoặc không có vết bẩn trong thời gian ngắn. Thời lượng chương trình có thể giảm xuống còn 14 phút khi chức năng giặt tăng tốc được chọn, lúc đó, chỉ được giặt tối đa 2 (hai) kg đồ giặt.

• **Đồ tối màu / Đồ Jeans**

Sử dụng chương trình này để giữ màu của quần áo hoặc giặt quần jeans tối màu. Chương trình giặt hiệu suất cao với chuyển động lồng giặt đặc biệt ngay cả khi nhiệt độ thấp. Nên sử dụng chất tẩy lồng hoặc chất tẩy dành cho đồ len để giặt quần áo tối màu. Không giặt quần áo mỏng hoặc có chứa vải len.

• **Giặt kết hợp**

Chương trình sử dụng để giặt chung quần áo cotton và quần áo bằng sợi tổng hợp mà không cần phân loại riêng.

• **Đồ mỏng**

Bạn có thể giặt quần áo cần chế độ giặt nhẹ đặc biệt như đồ dệt kim pha cotton/ sợi tổng hợp hoặc hàng dệt kim trong chương trình này. Chương trình giặt quần áo với chế độ nhẹ nhàng đặc biệt hơn. Giặt quần áo có màu mà bạn muốn bảo quản ở 20 độ hoặc bằng cách chọn tùy chọn giặt với nước lạnh (nhiệt độ thấp).

• **Đồ lót**

Bạn có thể sử dụng chương trình này để giặt quần áo cần chế độ giặt đặc biệt phù hợp để giặt tay và đồ lót nữ. Một lượng nhỏ quần áo phải được giặt trong lưới giặt. Móc, nút, vv phải được kéo lên và khóa kéo phải được kéo lên.

• **Đồ dã ngoại / Đồ thể thao**

Bạn có thể sử dụng chương trình này để giặt quần áo thể thao và quần áo cho các hoạt động ngoài trời có chứa hỗn hợp cotton / sợi tổng hợp và vỏ chống thấm nước như gore-tex, vv. Chương trình đảm bảo quần áo của bạn được giặt nhẹ nhàng nhờ các chuyển động xoay đặc biệt.

• **Giặt cục mạnh**

Máy giặt có chương trình tẩy vết bẩn đặc biệt cho phép loại bỏ các loại vết bẩn khác nhau một cách hiệu quả nhất. Chỉ sử dụng chương trình này để giặt đồ cotton bền màu. Không giặt quần áo và đồ giặt cần chế độ giặt đặc biệt và quần áo màu trong chương trình này. Trước khi giặt, nên kiểm tra nhãn đồ giặt (khuyến nghị cho áo sơ mi cotton, quần dài, quần short, áo phông, quần áo trẻ em, đồ ngủ, tạp dề, khăn trải bàn, khăn trải giường, vỏ chăn, vỏ gối, khăn tắm, khăn mặt, vớ, đồ lót cotton phù hợp để giặt ở nhiệt độ cao và thời gian dài). Trong chương trình tẩy vết bẩn tự động, bạn có thể giặt 24 loại vết bẩn được chia thành hai nhóm khác nhau tùy theo lựa chọn chức năng nhanh. Bạn có thể xem các nhóm vết bẩn dựa vào việc lựa chọn chức năng giặt tăng tốc.

Bạn có thể xem các nhóm vết bẩn dựa trên chức năng giặt tăng tốc dưới đây:

Khi chức năng giặt tăng tốc được chọn (dành cho vết bẩn nhẹ và vừa):		
Vết máu	Trà	Rượu vang đỏ
Sô cô la	Cà phê	Bột cà ri
Bánh pút-đinh	Nước trái cây	Mứt
Trứng	Nước sốt cà chua	Than đá
Khi chức năng giặt tăng tốc không được chọn (dành cho vết bẩn nặng):		
Bơ	Mồ hôi	Nước sốt salad
Cỏ	Đất ở cổ áo	Trang điểm
Bùn	Thức ăn	Dầu máy
Than cốc	Sốt mayonnaise	Thức ăn của trẻ

- Chọn chương trình tẩy vết bẩn.
- Chọn vết bẩn bạn muốn làm sạch bằng cách định vị vết bẩn trong các nhóm vết bẩn ở trên và chọn nhóm liên quan bằng nút chức năng phụ giặt tăng tốc.
- Đọc kỹ nhãn trên quần áo và đảm bảo chọn nhiệt độ và tốc độ quay chính xác.

• Chương trình tải xuống

Đây là chương trình đặc biệt cho phép bạn tải xuống các chương trình khác nhau mà bạn muốn. Khi bắt đầu, có một chương trình bạn có thể thấy với ứng dụng HomeWhiz mặc định. Tuy nhiên, bạn có thể sử dụng ứng dụng HomeWhiz để chọn một chương trình từ bộ chương trình được xác định trước, sau đó thay đổi và sử dụng chương trình đó.



Nếu bạn muốn sử dụng tính năng HomeWhiz và chức năng Điều khiển từ xa, bạn phải chọn Chương trình tải xuống. Thông tin chi tiết có thể được tìm thấy trong 4.3.15 Tính năng HomeWhiz và Chức năng điều khiển từ xa.

• Gấu bông

Gấu bông mềm phải được giặt bằng chương trình giặt đặc biệt do chúng được làm từ các loại vải cần chế độ giặt đặc biệt và các sợi và phụ kiện chứa trong đồ chơi. Nhờ các chuyển động quay và giặt đặc biệt, chương trình giặt gấu bông có thể bảo vệ đồ chơi trong quá trình giặt. Nên sử dụng chất tẩy dạng lỏng.



Đồ chơi dễ vỡ có bề mặt cứng không được giặt trong mọi trường hợp.

Đồ chơi không được giặt cùng với quần áo của bạn vì chúng có thể gây hại cho đồ giặt.

4.3.6 Lựa chọn nhiệt độ



Bất cứ khi nào một chương trình mới được chọn, nhiệt độ được khuyến nghị cho chương trình sẽ xuất hiện trên chỉ báo nhiệt độ. Có thể giá trị nhiệt độ được khuyến nghị không phải là nhiệt độ tối đa có thể được chọn cho chương trình hiện tại.

Nhấn nút **Điều chỉnh nhiệt độ** để thay đổi nhiệt độ. Nhiệt độ giảm dần.





Không thể thay đổi trong các chương trình không cho phép điều chỉnh nhiệt độ.

Bạn cũng có thể thay đổi nhiệt độ sau khi bắt đầu giặt. Có thể thay đổi nhiệt độ nếu các bước giặt cho phép. Không thể thay đổi nhiệt độ nếu các bước giặt không cho phép.



Nếu bạn cuộn đến tùy chọn giặt lạnh và nhấn lại nút Điều chỉnh nhiệt độ, nhiệt độ tối đa được đề xuất cho chương trình đã chọn sẽ xuất hiện trên màn hình. Nhấn nút Điều chỉnh nhiệt độ một lần nữa để giảm nhiệt độ.





HomeWhiz Application may require you to type the product number shown on the product label. You can find the product label inside of the appliance door. The product number will be shown on the label.



4.3.15.2 Setting up a washing machine that is connected to someone else's account

If the washing machine you want to use was previously introduced to the system with someone else's account, you must establish a new connection between your HomeWhiz Application and the appliance.

- Download HomeWhiz Application on the new smart device you want to use.
- Create a new account and log in to this account on the HomeWhiz app.
- Follow the steps described in HomeWhiz Setup (4.3.15.1 HomeWhiz Setup) and proceed with the setup procedure.



Since the HomeWhiz Feature and Remote Control function on your appliance is operated via pairing using Bluetooth technology only one Homewhiz application can operate it at a time.



WARNING: There is a limit to the smart devices that can be paired with the appliance. If this limit is exceeded, the first paired device will be deleted from the list of paired devices on the appliance and you will have to repeat the setup procedure on that particular smart device.

4.3.15.3 Remote Control function and its use

After HomeWhiz setup, bluetooth will automatically turn on. To activate or deactivate the bluetooth connection, please see 4.3.8.2 Bluetooth 3”.

If you turn off and on your machine while bluetooth is active, it will automatically reconnect. In cases such as paired device going off the range, bluetooth will automatically turn off. For this reason, you will need to turn on the bluetooth again if you want to use the Remote Control function.

You can check the bluetooth symbol on the display to track your connection status. If the symbol is continuously on, you have bluetooth connection. If the symbol is flashing, the product is trying to connect. If the symbol is off, you have no connection.



WARNING: When the bluetooth connection is on in your product, Remote Control function will be selectable. If the Remote Control function cannot be selected, check the connection status. If the connection cannot be established, repeat the initial set-up settings on the appliance.



WARNING: For safety reasons, the product's door will remain locked while the Remote Control function is enabled, independently of the operating mode. If you want to open the door of the product, you will need to turn the program selection knob or press the remote control key to deactivate the remote control function.

When you want to control your washing machine remotely, you need to activate the Remote Control function by pressing the Remote Control button while the programme knob is in the Download Program/Remote Control position button on the control panel of your washing machine. When your product is accessed, you will see a screen similar to the below.





Một số chức năng không thể được chọn cùng nhau. Nếu chức năng phụ thứ hai xung đột với chức năng phụ thứ nhất được chọn trước khi khởi động máy thì chức năng được chọn trước sẽ bị hủy và lựa chọn chức năng phụ thứ hai sẽ vẫn hoạt động. Ví dụ: nếu bạn muốn chọn Quick Wash (Giặt nhanh) sau khi bạn đã chọn Additional Water (Thêm nước) thì chức năng Additional Water (Thêm nước) sẽ bị hủy và chức năng Quick Wash (Giặt nhanh) sẽ vẫn hoạt động.

Không thể chọn chức năng phụ không tương thích với chương trình. (Xem “Bảng chương trình và mức tiêu thụ năng lượng”)

Một số chương trình có chức năng phụ phải được vận hành đồng thời. Những chức năng đó không thể bị hủy bỏ. Khung chức năng phụ sẽ không phát sáng, chỉ có khu vực bên trong sẽ phát sáng.

4.3.8.1 Các chức năng phụ

• Giặt sơ

Chức năng Prewash chỉ hiệu quả cho đồ giặt quá bẩn. Không sử dụng chức năng Prewash sẽ tiết kiệm năng lượng, nước, bột giặt và thời gian.

• Tăng tốc

Sau khi chọn một chương trình, bạn có thể nhấn phím cài đặt Fast+ (Tăng tốc) để rút ngắn thời lượng chương trình. Đối với một số chương trình, thời lượng có thể rút ngắn hơn 50%. Mặc dù vậy, hiệu suất giặt vẫn tốt nhờ thuật toán thay đổi.

Mặc dù nó khác nhau ở mỗi chương trình nhưng khi bạn nhấn phím Fast+ (Tăng tốc) một lần, thời lượng chương trình sẽ giảm xuống một mức nhất định và khi bạn nhấn cùng một phím lần thứ hai, thời lượng chương trình sẽ giảm xuống mức tối thiểu.

Để có hiệu suất giặt tốt hơn, không sử dụng phím cài đặt Fast+ (Tăng tốc) khi giặt đồ giặt nhiều vết bẩn. Rút ngắn thời lượng chương trình bằng cách sử dụng phím Fast+ (Tăng tốc) cho đồ giặt bẩn vừa phải và hơi bẩn.

• Hơi nước

Tính năng hơi nước được sử dụng để làm giảm các nếp nhăn và thời gian ủi đồ của quần áo vải cottons, vải tổng hợp hay đồ giặt hỗn hợp. Tính năng này có thể được lựa chọn cho các chương trình sau (xem danh sách chương trình trang 13): vải cottons, vải tổng hợp, giặt nhanh/giặt siêu nhanh 14', đồ tối màu, giặt cực mạnh, áo lông, áo sơ mi. Tính năng này sẽ hiệu quả hơn khi giặt với lượng đồ giặt ít hoặc chỉ nửa số kg tối đa của máy. Hơi nước sẽ được đưa vào trong lồng giặt, và có thể sẽ không được nhìn thấy rõ ràng từ bên ngoài.

• Điều khiển từ xa

Bạn có thể sử dụng phím chức năng phụ này để kết nối sản phẩm của mình với các thiết bị thông minh. Để biết thông tin chi tiết, xem 4.3.15 Tính năng HomeWhiz và Chức năng điều khiển từ xa.

• Chương trình tùy chỉnh

Chức năng phụ này chỉ có thể được sử dụng cho các chương trình Cotton và sợi tổng hợp cùng với ứng dụng HomeWhiz. Khi chức năng phụ này được kích hoạt, bạn có thể thêm tối đa 4 bước giặt phụ vào chương trình. Bạn có thể chọn và sử dụng một số chức năng phụ mặc dù chúng không được tìm thấy trên máy giặt của bạn. Bạn có thể tăng và giảm thời gian của các Chương trình cotton và sợi tổng hợp trong phạm vi an toàn.



Khi chức năng phụ Chương trình tùy chỉnh được chọn, hiệu suất giặt và mức tiêu thụ năng lượng sẽ khác với giá trị khai báo.

4.3.8.2 Chức năng / Chương trình được chọn bằng cách nhấn các phím chức năng trong 3 giây

• Vệ sinh lồng giặt +3"

Ấn và giữ nút chức năng giặt sơ trong 3 giây để chuyển sang chương trình vệ sinh lồng giặt. Sử dụng chương trình này định kỳ từ 1 đến 2 tháng để duy trì điều kiện vệ sinh cần thiết. Hơi nước được đưa vào ngay lúc đầu chương trình để làm mềm cặn bám trong lồng giặt. Lưu ý rằng bạn có thể không nhìn thấy rõ hơi nước trong lồng giặt. Chỉ sử dụng chương trình này khi không có đồ giặt bên trong. Để đạt hiệu quả tốt hơn, sử dụng bột vệ sinh lồng giặt và cho vào ngăn thứ 2 (dành cho giặt chính). Sau khi kết thúc chương trình, mở cửa lồng giặt cho khô ráo.



Đây không phải là một chương trình giặt. Đây là chương trình bảo trì.

Không chạy chương trình khi có thứ gì đó trong máy. Nếu bạn cố gắng làm như vậy, máy sẽ phát hiện có tải bên trong và hủy bỏ chương trình.

• **Chống nhăn** +3"

Chức năng này được chọn khi nhấn và giữ nút chọn Spin (Vắt) trong 3 giây và đèn theo dõi chương trình cho bước liên quan bật lên. Khi chức năng được chọn, lồng giặt sẽ quay tối đa 8 giờ để đồ giặt không bị nhăn khi kết thúc chương trình. Bạn có thể hủy chương trình và lấy đồ ra bất cứ lúc nào trong thời gian 8 giờ. Nhấn phím chọn chức năng hoặc phím bật/tắt máy để hủy chức năng. Đèn theo dõi chương trình sẽ vẫn sáng cho đến khi chức năng bị hủy hoặc bước hoàn thành. Nếu chức năng không bị hủy, nó cũng sẽ hoạt động trong các chu trình giặt tiếp theo.

• **Loại bỏ lông thú** +3"

Chức năng này được chọn khi nhấn và giữ nút chức năng phụ 2 trong 3 giây. Chức năng này giúp loại bỏ lông thú cứng vẫn còn trên quần áo của bạn hiệu quả hơn. Khi bạn chọn chức năng này, các bước Prewash (Tiền xử lý trước khi giặt) và Extra Rinse (Giữ thêm) sẽ được thêm vào chương trình bình thường. Do đó, quá trình giặt được thực hiện với nhiều nước hơn và lông thú cứng được loại bỏ hiệu quả hơn.

• **Khóa trẻ em** +3"

Sử dụng chức năng Khóa trẻ em để ngăn không cho trẻ chạm vào máy. Vì vậy, bạn có thể tránh mọi thay đổi trong một chương trình đang chạy.



Bạn có thể bật và tắt máy giặt bằng nút On/ Off (Bật/ Tắt) khi chức năng Child Lock (Khóa trẻ em) đang hoạt động. Khi bạn bật lại máy giặt, chương trình sẽ tiếp tục hoạt động từ thời điểm đã dừng. Khi chức năng Child Lock (Khóa trẻ em) được bật, cảnh báo âm thanh sẽ được đưa ra nếu các nút được nhấn. Cảnh báo âm thanh sẽ bị hủy nếu các nút được nhấn năm lần liên tiếp.

Để kích hoạt chức năng Child Lock (Khóa trẻ em):

Nhấn và giữ nút Chức năng phụ 3 trong 3 giây. Sau khi đếm ngược “**CL 3-2-1**” trên màn hình hiển thị kết thúc, biểu tượng “CL On” xuất hiện trên màn hình hiển thị. Khi cảnh báo này được hiển thị, bạn có thể nhấn nút **Chức năng phụ 3**.

Để hủy kích hoạt chức năng Child Lock (Khóa trẻ em):

Nhấn và giữ nút Chức năng phụ 3 trong 3 giây. Sau khi đếm ngược khi “**CL 3-2-1**” trên màn hình kết thúc, biểu tượng “CL Off” biến mất.

• **Kết nối Bluetooth** +3"

Bạn có thể sử dụng chức năng kết nối bluetooth để kết nối máy giặt với thiết bị thông minh của mình. Bằng cách này, bạn có thể sử dụng thiết bị thông minh của mình để lấy thông tin về máy giặt và điều khiển máy giặt.

Để kích hoạt kết nối bluetooth:

Nhấn và giữ nút Kết nối Bluetooth trong 3 giây. Đếm ngược “**3-2-1**” sẽ được hiển thị và sau đó biểu tượng “On” sẽ xuất hiện trên màn hình. Nhấn nút “**Kết nối Bluetooth**” (**Chức năng Điều khiển từ xa**). Biểu tượng kết nối bluetooth sẽ nhấp nháy trong khi sản phẩm được nối với thiết bị thông minh. Nếu kết nối thành công, biểu tượng vẫn sẽ nhấp nháy.

Để tắt kết nối bluetooth:

Nhấn và giữ nút Chức năng phụ 3 trong 3 giây. Đếm ngược “**3-2-1**” sẽ được hiển thị và sau đó biểu tượng “Off” sẽ xuất hiện trên màn hình.



Thiết lập lần đầu ứng dụng HomeWhiz phải được hoàn tất để kết nối bluetooth được kích hoạt. Sau khi cài đặt, nhấn nút Kết nối Bluetooth trong khi núm xoay ở vị trí Chương trình tải xuống sẽ tự động kích hoạt kết nối bluetooth.

4.3.9 Thời gian kết thúc

Hiện thị thời gian

Thời gian còn lại để hoàn thành chương trình trong khi chương trình đang chạy được hiển thị là “01:30” theo định dạng giờ và phút.



Thời gian của chương trình có thể khác với các giá trị trong phần “Bảng chương trình và mức tiêu thụ năng lượng” tùy thuộc vào áp suất nước, độ cứng và nhiệt độ nước, nhiệt độ môi trường, số lượng và loại đồ giặt, các chức năng phụ được chọn và thay đổi điện áp chính.

Với chức năng **Hẹn giờ (Thời gian kết thúc)**, quá trình khởi động chương trình có thể bị trì hoãn đến 24 giờ. Sau khi nhấn nút **Hẹn giờ (Thời gian kết thúc)**, thời gian kết thúc ước tính của chương trình được hiển thị. Nếu **Hẹn giờ (Thời gian kết thúc)** được cài đặt, chỉ báo **Hẹn giờ (Thời gian kết thúc)** sẽ sáng lên.

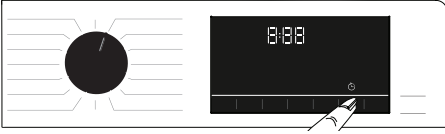

Để chức năng Hẹn giờ (Thời gian kết thúc) được kích hoạt và chương trình được hoàn thành khi kết thúc thời gian đã chỉ định, bạn phải nhấn nút **Bắt đầu/ Tạm dừng** sau khi điều chỉnh thời gian.

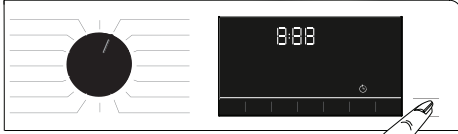

Nếu bạn muốn hủy chức năng Hẹn giờ (Thời gian kết thúc), hãy bật núm xoay sang vị trí On/Off (Bật/Tắt) máy.



Khi bạn đã kích hoạt chức năng Hẹn giờ (Thời gian kết thúc), không thêm bột giặt dạng lỏng vào ngăn chứa bột giặt số 2. Quần áo có nguy cơ bị phai màu.

- 1 Mở cửa máy giặt, cho đồ giặt vào và cho bột giặt vào, v.v.
- 2 Chọn chương trình giặt, nhiệt độ, tốc độ quay và, nếu cần, các chức năng phụ.
- 3 Cài đặt thời gian kết thúc bạn chọn bằng cách nhấn nút **Hẹn giờ (Thời gian kết thúc)**. Chỉ báo **Hẹn giờ (Thời gian kết thúc)** sáng lên.
- 4 Nhấn nút **Bắt đầu/ Tạm dừng**. Thời gian đếm ngược bắt đầu. Dấu ":" ở giữa thời gian kết thúc trên màn hình bắt đầu nhấp nháy.



Có thể thêm đồ giặt vào máy trong thời gian đếm ngược Thời gian kết thúc. Khi kết thúc quá trình đếm ngược, chỉ báo Thời gian kết thúc sẽ tắt, chu trình giặt bắt đầu và thời gian của chương trình đã chọn xuất hiện trên màn hình.

Khi lựa chọn Thời gian kết thúc được hoàn thành, thời gian xuất hiện trên màn hình bao gồm thời gian kết thúc cộng với thời lượng của chương trình đã chọn.

4.3.10 Bắt đầu chương trình

- 1 Nhấn nút **Bắt đầu/ Tạm dừng** để bắt đầu chương trình.
- 2 Đèn của nút **Bắt đầu/ Tạm dừng** đã tắt trước khi bắt đầu sáng liên tục, cho biết chương trình đã bắt đầu hoạt động.

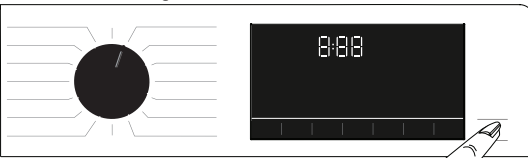

- 3 Cửa máy giặt bị khóa. Biểu tượng khóa cửa xuất hiện trên màn hình sau khi cửa máy giặt bị khóa.

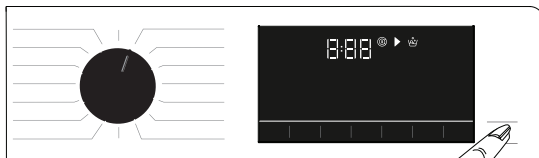

- 4 Đèn báo theo dõi chương trình trên màn hình sẽ hiển thị bước chương trình hiện tại.

4.3.11 Khóa cửa máy giặt

Có một hệ thống khóa trên cửa máy giặt để ngăn chặn việc mở cửa máy giặt trong trường hợp mực nước không phù hợp.

Biểu tượng “Khóa cửa” xuất hiện trên màn hình khi cửa máy giặt bị khóa.



Nếu Chức năng điều khiển từ xa được chọn, cửa sẽ bị khóa. Để mở cửa, bạn phải tắt chức năng Khởi động từ xa bằng cách nhấn nút Khởi động từ xa hoặc thay đổi vị trí chương trình.

Mở cửa máy giặt trong trường hợp mất điện:



Trong trường hợp mất điện, bạn có thể sử dụng tay cầm khẩn cấp cửa máy giặt dưới nắp bộ lọc bơm để mở cửa máy giặt bằng tay.



CẢNH BÁO: Để tránh nước tràn vào trước khi mở cửa máy giặt, cần đảm bảo không còn nước bên trong máy giặt.

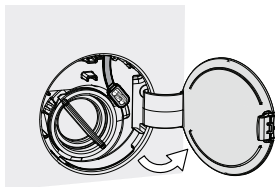

- Mở nắp bộ lọc bơm.

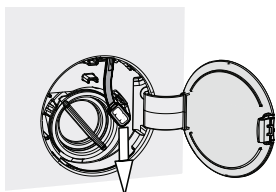

- Nhả tay nắm cửa khẩn cấp ở phía sau nắp bộ lọc.
- Kéo tay nắm cửa khẩn cấp xuống một lần và mở cửa máy giặt. Sau khi mở cửa máy giặt, lắp lại tay cầm khẩn cấp cửa của cửa máy giặt.
- Nếu cửa tải không mở, hãy thử lại bằng cách kéo tay cầm xuống.

4.3.12 Thay đổi các lựa chọn sau khi chương trình đã bắt đầu Thêm đồ giặt sau khi chương trình bắt đầu :

Nếu mực nước trong máy phù hợp khi bạn nhấn nút Bắt đầu/ Tạm dừng, khóa cửa sẽ bị vô hiệu hóa và cửa sẽ mở, cho phép bạn thêm đồ giặt. Biểu tượng khóa cửa trên màn hình sẽ tắt khi khóa cửa bị tắt. Sau khi thêm đồ giặt, đóng cửa và nhấn nút Bắt đầu/ Tạm dừng một lần nữa để tiếp tục chu trình giặt.



Nếu mực nước trong máy không phù hợp khi bạn nhấn nút Bắt đầu/ Tạm dừng, khóa cửa không thể tắt và biểu tượng khóa cửa trên màn hình vẫn bật.

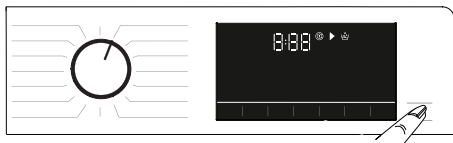



Nếu nhiệt độ của nước bên trong máy giặt cao hơn 50°C, bạn không thể tắt khóa cửa vì lý do an toàn ngay cả khi mực nước phù hợp.

Chuyển máy giặt sang chế độ tạm dừng:

Nhấn nút Bắt đầu/ Tạm dừng để chuyển máy sang chế độ tạm dừng. Biểu tượng tạm dừng sẽ nhấp nháy trên màn hình.

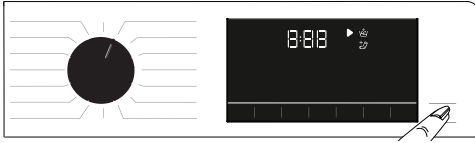

Thay đổi lựa chọn chương trình sau khi chương trình đã bắt đầu:

Thay đổi chương trình được cho phép khi chương trình hiện tại đang chạy trừ khi Chức năng Child Lock (Khóa trẻ em) được bật. Hành động này sẽ hủy bỏ chương trình hiện tại.



Chương trình đã chọn bắt đầu lại.

Thay đổi chức năng phụ, tốc độ và nhiệt độ

Tùy thuộc vào bước chương trình đã đạt được, bạn có thể hủy hoặc kích hoạt các chức năng phụ. Xem “Lựa chọn chức năng phụ”

Bạn cũng có thể thay đổi cài đặt tốc độ và nhiệt độ. Xem “Lựa chọn tốc độ” và “Lựa chọn nhiệt độ”.



Cửa máy giặt sẽ không mở nếu nhiệt độ nước trong máy cao hoặc mực nước cao hơn đường cơ sở của cửa lồng giặt.

4.3.13 Hủy bỏ Chương trình

Chương trình bị hủy khi nút chọn chương trình chuyển sang một chương trình khác hoặc máy bị tắt và bật lại bằng cách sử dụng nút chọn chương trình.



Nếu bạn xoay nút chọn chương trình khi chức năng Child Lock (Khóa trẻ em) được bật, chương trình sẽ không bị hủy. Bạn nên hủy chức năng Child Lock (Khóa trẻ em) trước.

Nếu bạn muốn mở cửa máy giặt sau khi bạn đã hủy chương trình nhưng không thể mở cửa máy giặt vì mực nước trong máy nằm trên đường cơ sở của cửa máy giặt thì hãy xoay nút chọn Chương trình sang chương trình Bom + Quay và xả nước trong máy giặt.

4.3.14 Kết thúc chương trình

Biểu tượng kết thúc xuất hiện trên màn hình khi chương trình hoàn thành.

Nếu bạn không nhấn bất kỳ nút nào trong 10 phút, máy sẽ chuyển sang chế độ TẮT. Màn hình hiển thị và tắt cả các chỉ số đều tắt.

Các bước chương trình đã hoàn thành sẽ được hiển thị nếu bạn nhấn nút On/Off (Bật/Tắt).

4.3.15 Tính năng HomeWhiz và Chức năng điều khiển từ xa

HomeWhiz cho phép bạn sử dụng thiết bị thông minh để kiểm tra máy giặt và nhận thông tin về trạng thái của máy giặt. Với ứng dụng HomeWhiz, bạn có thể sử dụng thiết bị thông minh của mình để thực hiện các quy trình khác nhau trên máy giặt. Tuy nhiên, bạn chỉ có thể sử dụng một số tính năng với chức năng HomeWhiz.

Bạn phải tải xuống ứng dụng HomeWhiz từ cửa hàng ứng dụng của thiết bị thông minh của bạn để sử dụng tính năng bluetooth của máy giặt.

Hãy đảm bảo rằng thiết bị thông minh của bạn được kết nối internet để cài đặt ứng dụng.

Nếu bạn đang sử dụng ứng dụng lần đầu tiên, vui lòng làm theo các hướng dẫn trên màn hình để hoàn tất đăng ký tài khoản người dùng của bạn. Khi thủ tục đăng ký hoàn tất, bạn có thể sử dụng tất cả các sản phẩm có tính năng HomeWhiz trong nhà của bạn trên tài khoản này.

Bạn có thể chạm vào ứng dụng HomeWhiz “Thêm/ Xóa thiết bị” để xem các sản phẩm được kết nối với tài khoản của bạn. Bạn có thể thực hiện quy trình kết nối người dùng của các sản phẩm này trên trang này.

Sau khi ứng dụng được cài đặt, chức năng HomeWhiz cho phép máy giặt của bạn gửi cho bạn thông báo đầy qua thiết bị thông minh của bạn.



Để sử dụng chức năng HomeWhiz, ứng dụng phải được cài đặt trên thiết bị thông minh của bạn và máy giặt của bạn phải được kết nối với thiết bị thông minh của bạn qua bluetooth. Nếu máy giặt của bạn không được kết nối với thiết bị thông minh của bạn thì nó sẽ hoạt động như một thiết bị không có tính năng HomeWhiz.

Sản phẩm của bạn sẽ hoạt động như được nối với thiết bị thông minh của bạn thông qua bluetooth. Các điều khiển được thực hiện bằng ứng dụng sẽ được kích hoạt thông qua kết nối này; do đó cường độ tín hiệu bluetooth giữa thiết bị và thiết bị thông minh phải đủ.



CẢNH BÁO: Tất cả các biện pháp an toàn được mô tả trong phần **"HƯỚNG DẪN AN TOÀN CHUNG"** trong sổ tay hướng dẫn sử dụng của bạn cũng áp dụng cho hoạt động từ xa thông qua chức năng HomeWhiz.

4.3.15.1 Cài đặt HomeWhiz

Để chạy ứng dụng, kết nối giữa thiết bị của bạn và Ứng dụng HomeWhiz phải được thiết lập. Để thiết lập kết nối này, bạn phải thực hiện theo các bước bên dưới để biết quy trình cài đặt trên cả thiết bị và Ứng dụng HomeWhiz.

- Nếu bạn thêm thiết bị lần đầu tiên, hãy nhấn nút "Thêm/ Xóa thiết bị" trên Ứng dụng HomeWhiz. Sau bước này, "Nhấn vào đây để cài đặt thiết bị mới". Thực hiện theo các bước bên dưới cũng như các bước trong Ứng dụng HomeWhiz để thực hiện cài đặt.
- Để bắt đầu cài đặt, hãy đảm bảo máy giặt của bạn đã tắt. Nhấn và giữ đồng thời nút Nhiệt độ và nút Chức năng điều khiển từ xa trong 3 giây để chuyển máy giặt của bạn sang chế độ cài đặt HomeWhiz.

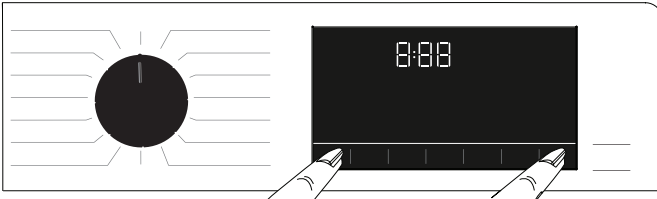

- Khi thiết bị ở chế độ cài đặt HomeWhiz, bạn sẽ thấy hình động trên màn hình và biểu tượng bluetooth sẽ nhấp nháy cho đến khi máy của bạn được kết nối với thiết bị thông minh. Chỉ nút nôm sẽ được kích hoạt trong chế độ này. Các nút khác sẽ không hoạt động.



- Trên màn hình bạn thấy trên ứng dụng, chọn máy giặt và bấm tiếp theo.
- Tiếp tục đọc các hướng dẫn trên màn hình cho đến khi HomeWhiz hỏi bạn về sản phẩm bạn muốn kết nối với thiết bị thông minh của mình.
- Nếu máy giặt của bạn kết nối thành công với thiết bị của bạn, màn hình của bạn sẽ tự động bật ở chế độ bình thường và biểu tượng bluetooth sẽ vẫn bật khi bạn nghe thấy giai điệu thiết lập thành công từ thiết bị.
- Quay trở lại ứng dụng HomeWhiz và đợi cho đến khi cài đặt hoàn tất. Khi quá trình cài đặt hoàn tất, hãy đặt tên cho máy giặt của bạn. Bây giờ, bạn có thể chạm và xem sản phẩm bạn đã thêm trong Ứng dụng HomeWhiz.



Nếu bạn không thể thực hiện thành công cài đặt trong vòng 5 phút, máy giặt của bạn sẽ tự động tắt. Trong trường hợp này, bạn sẽ phải bắt đầu lại quy trình cài đặt. Nếu bạn vẫn không thể cài đặt, hãy liên hệ với Số điện thoại chăm sóc khách hàng.

Bạn có thể sử dụng máy giặt của mình với nhiều hơn một thiết bị thông minh. Để thực hiện việc này, hãy tải xuống ứng dụng HomeWhiz trên thiết bị thông minh khác. Khi bạn khởi động ứng dụng, bạn sẽ cần đăng nhập bằng tài khoản bạn đã tạo trước đó và kết nối máy giặt của bạn. Nếu không, vui lòng đọc "Cài đặt máy giặt được kết nối với tài khoản của người khác".



CẢNH BÁO: Bạn cần kết nối internet trên thiết bị thông minh của mình để tiến hành cài đặt HomeWhiz. Nếu không, ứng dụng HomeWhiz sẽ không cho phép bạn hoàn thành quy trình thiết lập thành công. Vui lòng liên hệ với nhà cung cấp dịch vụ internet của bạn nếu bạn gặp vấn đề về kết nối internet.



Ứng dụng HomeWhiz có thể yêu cầu bạn nhập số sản phẩm được hiển thị trên nhãn sản phẩm. Bạn có thể tìm thấy nhãn sản phẩm bên trong cửa thiết bị. Số sản phẩm sẽ được hiển thị trên nhãn.



4.3.15.2 Cài đặt máy giặt được kết nối với tài khoản của người khác

Nếu máy giặt bạn muốn sử dụng trước đây được gắn với hệ thống bằng tài khoản của người khác, bạn phải thiết lập kết nối mới giữa Ứng dụng HomeWhiz của bạn và thiết bị.

- Tải xuống Ứng dụng HomeWhiz trên thiết bị thông minh mới mà bạn muốn sử dụng.
- Tạo một tài khoản mới và đăng nhập vào tài khoản này trên ứng dụng HomeWhiz.
- Thực hiện theo các bước được mô tả trong Cài đặt HomeWhiz (4.3.15.1 Cài đặt HomeWhiz) và tiến hành quy trình cài đặt.



Vì tính năng HomeWhiz và chức năng Điều khiển từ xa trên thiết bị của bạn được vận hành thông qua kết nối bằng công nghệ Bluetooth, chỉ một ứng dụng HomeWhiz có thể vận hành nó tại một thời điểm.



CẢNH BÁO: Có giới hạn đối với các thiết bị thông minh có thể được kết nối với thiết bị. Nếu vượt quá giới hạn này, thiết bị được kết nối đầu tiên sẽ bị xóa khỏi danh sách các thiết bị được kết nối trên thiết bị và bạn sẽ phải lặp lại quy trình cài đặt trên thiết bị thông minh cụ thể đó.

4.3.15.3 Chức năng điều khiển từ xa và công dụng của nó

Sau khi cài đặt HomeWhiz, bluetooth sẽ tự động bật. Để kích hoạt hoặc hủy kích hoạt kết nối bluetooth, vui lòng xem 4.3.8.2 Bluetooth 3".

Nếu bạn tắt và bật máy giặt trong khi bluetooth đang hoạt động, bluetooth sẽ tự động kết nối lại. Trong các trường hợp thiết bị được kết nối nằm ngoài phạm vi, bluetooth sẽ tự động tắt. Vì lý do này, bạn sẽ cần bật lại bluetooth nếu bạn muốn sử dụng chức năng Điều khiển từ xa.

Bạn có thể kiểm tra biểu tượng bluetooth trên màn hình để theo dõi trạng thái kết nối thiết bị. Nếu biểu tượng liên tục bật, bạn có kết nối bluetooth. Nếu biểu tượng nhấp nháy, máy đang cố gắng kết nối. Nếu biểu tượng tắt, bạn kết nối không thành công.



CẢNH BÁO: Khi kết nối bluetooth được bật trong sản phẩm của bạn, chức năng Điều khiển từ xa sẽ được chọn. Nếu chức năng Điều khiển từ xa không thể được chọn, hãy kiểm tra trạng thái kết nối. Nếu kết nối không thể được cài đặt, hãy lặp lại các bước cài đặt ban đầu trên thiết bị.

Khi bạn muốn điều khiển máy giặt từ xa, bạn cần kích hoạt chức năng Điều khiển từ xa bằng cách nhấn nút Điều khiển từ xa trong khi núm xoay ở nút vị trí Chương trình tải xuống/ Điều khiển từ xa trên bảng điều khiển của máy giặt. Khi sản phẩm của bạn được truy cập, bạn sẽ thấy một màn hình tương tự dưới đây.

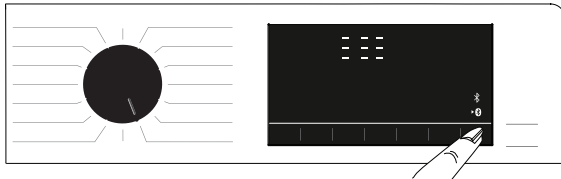

Khi Điều khiển từ xa được bật, bạn chỉ có thể quản lý, tắt và theo dõi trạng thái hoạt động thông qua máy giặt của mình. Và tất cả các chức năng ngoại trừ chức năng Khóa trẻ em có thể được quản lý thông qua ứng dụng.

Bạn có thể theo dõi xem chức năng Điều khiển từ xa là Bật hay Tắt thông qua chỉ báo chức năng trên nút. Nếu chức năng Điều khiển từ xa bị Tắt, tất cả các thao tác được xử lý trên máy giặt và chỉ cho phép theo dõi trạng thái trên ứng dụng.

Trong trường hợp không thể bật chức năng Khởi động từ xa, thiết bị sẽ phát ra âm thanh cảnh báo khi bạn nhấn nút. Điều này có thể xảy ra trong các trường hợp thiết bị được bật và không có thiết bị thông minh được kết nối qua bluetooth. Cài đặt Bluetooth bị Tắt hoặc cửa máy giặt đang mở là những ví dụ cho những trường hợp như vậy.

Khi bạn kích hoạt chức năng này trên máy giặt, chức năng này sẽ vẫn được bật ngoài một số điều kiện nhất định và cho phép bạn điều khiển máy giặt của mình từ xa thông qua bluetooth.

Trong một số trường hợp nhất định, thiết bị tự hủy kích hoạt vì lý do an toàn:

- Khi máy giặt của bạn bị gián đoạn nguồn điện.
- Khi nút được bật và một chương trình khác được chọn hoặc thiết bị bị tắt.

4.3.15.4 Xử lý sự cố

Thực hiện theo các bước sau nếu bạn gặp vấn đề với việc kiểm soát hoặc kết nối. Quan sát xem vấn đề có còn tồn tại hay không sau hành động bạn đã thực hiện. Thực hiện các bước sau nếu vấn đề chưa được giải quyết.

- Kiểm tra xem thiết bị thông minh của bạn có được kết nối với mạng tại nhà có liên quan hay không.
- Khởi động lại ứng dụng sản phẩm.
- Tắt bluetooth và sau đó bật thông qua bảng điều khiển người dùng.
- Nếu kết nối không thể được thiết lập với các quy trình trên, hãy lặp lại các bước cài đặt ban đầu trên máy giặt.

Nếu vấn đề vẫn chưa được xử lý thành công, hãy hỏi ý kiến Đại lý dịch vụ được ủy quyền hoặc số điện thoại chăm sóc khách hàng.

4.4 Bảo trì và vệ sinh

Tuổi thọ sản phẩm sẽ được kéo dài và những vấn đề thường xuyên mắc phải sẽ được giảm xuống nếu vệ sinh thường xuyên.

4.4.1 Vệ sinh ngăn chứa bột giặt

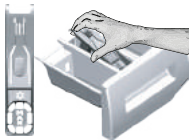

Vệ sinh ngăn chứa bột giặt định kỳ (mỗi 4-5 chu kỳ giặt) như hình dưới đây để ngăn ngừa tích tụ bột giặt theo thời gian.

Nâng phần phía sau của ống xi-phông lên để tháo ra như minh họa.

Nếu nhiều hơn lượng nước bình thường và các hỗn hợp chất làm mềm bắt đầu bám vào khoang chứa chất làm mềm, thì cần phải làm sạch ống xi-phông.

- 1 Nhấn đầu có dấu chấm trên ống xi-phông trong khoang chứa chất làm mềm, sau đó kéo về phía bạn cho đến khi ngăn chứa được tháo ra khỏi máy.
- 2 Rửa ngăn chứa xà phòng và ống xi-phông trong chậu rửa với nhiều nước ấm. Để ngăn chặn các chất cặn tiếp xúc với da của bạn, hãy mang găng tay khi dùng bàn chải thích hợp để vệ sinh ngăn chứa.
- 3 Đặt ngăn chứa bột giặt trở lại vị trí cũ sau khi vệ sinh và đảm bảo rằng nó đã được đặt đúng chỗ.

4.4.2 Vệ sinh cửa lồng giặt và lồng giặt

Đối với các sản phẩm có chương trình vệ sinh lồng giặt, vui lòng xem Vận hành sản phẩm - Các chương trình.

Đối với sản phẩm không có chương trình vệ sinh thùng giặt, hãy làm theo các bước dưới đây để vệ sinh lồng giặt:

Chọn các chức năng phụ trợ **Thêm nước hoặc Xả thêm**. Sử dụng chương trình **Vải bông** mà không cần giặt sơ. Đặt **hiệt độ theo mức đề nghị cho thuốc tẩy vệ sinh thùng giặt, các loại thuốc tẩy có thể được cung cấp từ trung tâm ủy quyền**. Áp dụng quy trình này **khi không có quần áo trong máy giặt**. Trước khi khởi động chương trình, đặt 1 túi nhỏ thuốc tẩy làm sạch thùng giặt đặc biệt (nếu không được cung cấp loại thuốc tẩy đặc biệt, cho tối đa 100g bột thuốc tẩy chống vôi hóa) vào ngăn chính chứa bột giặt (ngăn số "2"). Nếu thuốc tẩy chống vôi hóa ở dạng viên, chỉ đặt một viên vào ngăn chính chứa bột giặt số "2". Lau khô bên trong ống với một miếng vải sạch sau khi chương trình kết thúc.

	Lặp lại quy trình Vệ sinh lồng giặt 2 tháng một lần.
	Sử dụng thuốc chống cặn vôi phù hợp với máy giặt.



Sau mỗi lần giặt, đảm bảo rằng không có bất cứ vật lạ nào còn lại trong lồng giặt.

Nếu các lỗ thể hiện trong hình vẽ dưới đây bị chặn, hãy thông chúng bằng tăm.

Các vật lạ bằng kim loại sẽ làm thùng giặt bị gỉ sét. Vệ sinh các vết bẩn trên bề mặt thùng giặt bằng cách sử dụng các chất tẩy rửa dành cho thép không gỉ.

Không được sử dụng bông thép hoặc kim loại. Những vật này sẽ làm hỏng các bề mặt sơn, mạ crôm và nhựa.

4.4.3 Vệ sinh thân máy và bảng điều khiển

Lau sạch thân máy giặt bằng nước xà phòng hoặc chất tẩy không ăn mòn dạng gel nhẹ khi cần thiết, và lau khô bằng vải mềm.

Chỉ sử dụng miếng vải mềm và ẩm để vệ sinh bảng điều khiển.

4.4.4 Vệ sinh bộ lọc dẫn nước

Có một bộ lọc ở phía cuối mỗi van dẫn nước ở phía sau máy và ở mỗi ống dẫn nước nơi chúng được nối với vòi nước. Những bộ lọc này ngăn không cho các vật lạ và chất bẩn theo nước đi vào trong máy giặt. Nên vệ sinh bộ lọc nên khi nó bị bẩn.

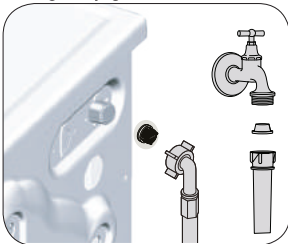

1. Đóng các vòi nước.
2. Tháo các đai ốc của ống dẫn nước để tiếp cận được với bộ lọc trên van dẫn nước. Vệ sinh bộ lọc với một bàn chải thích hợp. Nếu các bộ lọc quá bẩn, hãy dùng kim tháo chúng ra và vệ sinh bằng cách này.
3. Lấy các bộ lọc trên các đầu phẳng của ống dẫn nước ra cùng với các miếng đệm và vệ sinh thật kỹ dưới vòi nước chảy.
4. Thay thế các đầu niêm phong và các bộ lọc cẩn thận và vặn chặt cái đai ốc bằng tay.

4.4.5 Xả nước còn lại và vệ sinh bộ lọc máy bơm

Hệ thống lọc trong máy giặt ngăn không cho các vật cứng như nút áo quần, tiền xu và sợi vải làm tắc nghẽn cánh quay máy bơm trong qua trình xả nước giặt. Do đó, nước sẽ được xả mà không gặp bất kỳ vấn đề gì và tuổi thọ của máy bơm sẽ được kéo dài.

Nếu máy không xả được nước, bộ lọc máy bơm sẽ bị tắc. Bộ lọc phải được làm sạch bất cứ khi nào nó bị tắc hoặc mỗi 3 tháng. Nước phải được xả ra trước khi vệ sinh bộ lọc máy bơm.

Ngoài ra, trước khi vận chuyển máy (ví dụ, khi di chuyển đến một căn nhà khác) và trong trường hợp nước đóng băng, nước phải được xả hết.



CẢN THẬN: Các tạp chất sót lại trong bộ lọc máy bơm có thể làm hỏng máy hoặc có thể gây ra các vấn đề tiếng ồn.

CẢN THẬN: Nếu sản phẩm không được sử dụng, hãy đóng vòi nước, tháo ống chính và xả nước bên trong máy để tránh bất cứ khả năng đóng băng.

CẢN THẬN: Sau mỗi lần sử dụng, tắt vòi nước nối với ống chính.

Để vệ sinh bộ lọc bẩn và xả nước:

1. Rút phích cắm của máy để ngắt nguồn điện.



CẢN THẬN: Nhiệt độ nước bên trong máy có thể tăng lên đến 90 °C. Để tránh rủi ro bị phỏng, vệ sinh bộ lọc sau khi nước bên trong máy đã nguội bớt.

2. Mở nắp đậy bộ lọc.



3. Làm theo quy trình sau để làm xả nước.

Nếu sản phẩm có ống xả nước khẩn cấp, để xả nước:

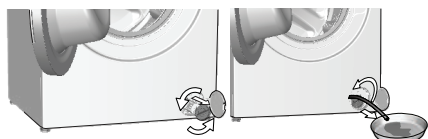

- Kéo ống xả khẩn cấp ra khỏi vị trí của nó.
- Đặt một thùng chứa lớn ở cuối ống. Xả nước vào trong thùng chứa bằng cách kéo nút xả ở cuối ống. Khi thùng chứa đầy, khóa đầu vào của ống bằng cách đẩy nút lại. Sau khi thùng chứa trống, lặp lại quá trình trên để xả hết nước trong máy ra.
- Khi hoàn tất xả nước, đóng đầu ống bằng cách đẩy nút lần nữa và gắn chặt ống vào vị trí của nó.
- Vặn và tháo bộ lọc máy bơm.

4. Vệ sinh các chất bẩn còn lại bên trong bộ lọc như các sợi vải xung quanh khu vực cánh quay máy bơm, nếu có.

5. Thay thế bộ lọc.

6. Nếu nắp bộ lọc gồm có hai mảnh, đóng nắp bộ lọc bằng cách nhấn vào các then cài. Nếu nắp bộ lọc có một mảnh, đặt các then ở phần thấp vào vị trí trước tiên, sau đó nhấn phần trên để đóng lại.

5 Xử lý sự cố

Vấn đề	Nguyên nhân	Giải pháp
Chương trình không khởi động sau khi đóng cửa.	Nút Khởi động/Dừng/Hủy không được nhấn.	* Nhấn nút Khởi động/Dừng/Hủy.
Không thể bắt đầu hoặc chọn chương trình.	Máy giặt đã chuyển sang chế độ tự bảo vệ do một vấn đề bên ngoài (dòng điện áp, áp lực nước, vv).	* Nhấn giữ nút Mở / Tắt trong 3 giây. (Xem "Hủy chương trình")
Nước trong máy.	Một lượng nước có thể vẫn còn trong máy giặt do các quá trình kiểm soát chất lượng trong khi sản xuất.	* Đây không phải là hư hỏng; nước không có hại cho máy.
Máy không lấy được nước.	Vòi nước đã khóa.	* Mở vòi nước.
	Ống dẫn nước vào bị cong.	* Làm thẳng ống dẫn.
	Bộ lọc dẫn nước vào bị tắc.	* Vệ sinh bộ lọc.
	Cửa nắp có thể đang mở.	* Đóng cửa lại.
Máy không xả được nước.	Ống xả nước có thể bị tắc hoặc bị xoắn.	* Vệ sinh hoặc làm thẳng ống.
	Bộ lọc máy bơm bị tắc.	* Vệ sinh bộ lọc máy bơm.

Vấn đề	Nguyên nhân	Giải pháp
Máy bị rung hoặc có tiếng ồn.	Máy có thể đứng không cân bằng.	• Cân bằng máy bằng cách điều chỉnh chân máy.
	Có vật cứng bên trong bộ lọc máy bơm.	• Vệ sinh bộ lọc máy bơm.
	Các bu lông giữ an toàn khi vận chuyển không được tháo ra.	• Tháo các bu lông giữ an toàn khi vận chuyển.
	Có thể là lượng quần áo trong máy quá ít.	• Thêm quần áo vào máy giặt.
	Máy có thể bị quá tải quần áo.	• Lấy bớt quần áo trong máy ra hoặc dùng tay phân khối lượng để cân bằng quần áo trong máy
Máy nằm tựa lên một vật cứng.	• Đảm bảo máy không nằm tựa trên bất cứ vật cứng nào.	
Có rò rỉ nước từ đáy của máy.	Ống xả nước có thể bị tắc hoặc bị xoắn.	• Vệ sinh hoặc làm thẳng ống.
	Bộ lọc máy bơm bị tắc.	• Vệ sinh bộ lọc máy bơm.
Máy dừng một lúc sau khi chương trình khởi động.	Máy có thể bị dừng tạm thời do điện áp thấp.	• Máy sẽ tiếp tục chạy khi điện áp phục hồi đến mức bình thường.
Máy giặt trực tiếp xả nước chảy vào.	Có thể ống xả không đạt độ cao thích hợp.	• Nối các ống xả nước như mô tả trong sách hướng dẫn vận hành.
Không nhìn thấy nước trong máy trong quá trình giặt.	Không thấy được mực nước từ bên ngoài máy giặt.	• Đây không phải là hư hỏng.
Cửa nạp không thể mở.	Khóa cửa nạp đã kích hoạt vì mực nước bên trong máy.	• Xả nước bằng cách chạy Chương trình Bơm hoặc Vắt.
	Máy làm nóng nước hoặc máy đang trong chu trình vắt.	• Hãy đợi cho đến khi chương trình kết thúc.
	Khóa trẻ em được gài lại. Khóa cửa nạp sẽ bị vô hiệu quá vài phút sau khi chương trình kết thúc.	• Chờ vài phút để vô hiệu quá cửa lồng giặt.
Quá trình giặt mất nhiều thời gian hơn so với quy định trong hướng dẫn sử dụng. (*)	Áp lực nước thấp.	• Máy chờ đến khi lấy đủ lượng nước để tránh chất lượng giặt thấp do lượng nước giảm. Vì vậy, thời gian giặt sẽ kéo dài.
	Điện áp có thể thấp.	• Thời gian giặt kéo dài để tránh kết quả giặt không sạch khi nguồn cung cấp điện áp thấp.
	Nhiệt độ của nước vào máy có thể thấp.	• Thời gian cần thiết để làm nóng nước kéo dài hơn trong mùa lạnh. Ngoài ra, thời gian giặt có thể được kéo dài để tránh kết quả giặt không sạch.
	Số lần xả và/hoặc lượng nước xả có thể được tăng lên. Có quá nhiều bọt và hệ thống hấp thụ bọt tự động đã được kích hoạt do sử dụng bột giặt quá nhiều.	• Máy tăng lượng nước xả khi cần xả kỹ và thêm một bước xả thêm nếu cần thiết. • Hãy sử dụng lượng bột giặt khuyến dùng.
Đồng hồ chương trình sẽ không đếm ngược. (Trên các dòng máy có màn hình hiển thị) (*)	Bộ đếm giờ có thể dừng trong quá trình lấy nước.	• Đồng hồ đếm thời gian sẽ không đếm ngược cho đến khi máy lấy đủ lượng nước. Máy sẽ chờ đến khi có đủ lượng nước để tránh kết quả giặt không sạch do thiếu nước. Đồng hồ đếm giờ sẽ tiếp tục đếm ngược ngay sau đó.
	Bộ đếm giờ có thể dừng trong quá trình làm nóng.	• Đồng hồ đếm thời gian sẽ không đếm ngược cho đến khi máy đạt nhiệt độ đã chọn.
	Bộ đếm giờ có thể dừng trong bước vắt.	• Hệ thống phát hiện mất cân bằng tải tự động có thể được kích hoạt do sự phân bố không cân bằng của quần áo trong lồng giặt.
Đồng hồ chương trình sẽ không đếm ngược. (*)	Có thể xảy ra tình trạng mất cân bằng tải trong máy.	• Hệ thống phát hiện mất cân bằng tải tự động có thể được kích hoạt do sự phân bố không cân bằng của quần áo trong lồng giặt.
Máy giặt không chuyển sang bước vắt. (*)	Có thể xảy ra tình trạng mất cân bằng tải trong máy.	• Hệ thống phát hiện mất cân bằng tải tự động có thể được kích hoạt do sự phân bố không cân bằng của quần áo trong lồng giặt.
	Máy sẽ không vắt nếu nước chưa được xả hết.	• Hãy kiểm tra bộ lọc và ống xả nước.
	Có quá nhiều bọt và hệ thống hấp thụ bọt tự động đã được kích hoạt do sử dụng bột giặt quá nhiều.	• Hãy sử dụng lượng bột giặt khuyến dùng.

Vấn đề	Nguyên nhân	Giải pháp
Hiệu quả giặt kém: Quần áo bị bạc màu. (**)	Đã sử dụng không đủ bột giặt trong một thời gian dài.	• Hãy sử dụng theo lượng bột giặt khuyến dùng thích hợp với độ cứng của nước và quần áo.
	Quá trình giặt đã được thực hiện ở nhiệt độ thấp trong một thời gian dài.	• Hãy chọn nhiệt độ thích hợp với quần áo cần giặt.
	Sử dụng không đủ bột giặt khi giặt với nước cứng.	• Sử dụng không đủ lượng bột giặt khi giặt với nước cứng sẽ làm cho đất cát bám trên quần áo và điều này sẽ làm vari bạc màu theo thời gian. Rất khó để loại bỏ màu xám một khi vết bẩn đã xảy ra. Hãy sử dụng theo lượng bột giặt khuyến dùng thích hợp với độ cứng của nước và quần áo.
	Sử dụng quá nhiều bột giặt.	• Hãy sử dụng theo lượng bột giặt khuyến dùng thích hợp với độ cứng của nước và quần áo.
Hiệu quả giặt kém: Quần áo bẩn không được giặt sạch. (**)	Sử dụng lượng bột giặt không thích hợp.	• Hãy sử dụng theo lượng bột giặt khuyến dùng thích hợp với độ cứng của nước và quần áo.
	Cho quá nhiều quần áo vào máy.	• Không bỏ quá tải vào máy. Cho lượng đồ cần giặt đã khuyến cáo trong “Chương trình và bảng tiêu thụ”
	Chọn sai nhiệt độ và chương trình.	• Chọn nhiệt độ và chương trình thích hợp với quần áo cần giặt.
	Sử dụng sai loại bột giặt.	• Sử dụng bột giặt nguyên bản thích hợp cho máy.
	Sử dụng quá nhiều bột giặt.	• Cho bột giặt vào đúng khoang chứa. Không pha trộn các chất tẩy trắng và bột giặt với nhau.
Hiệu quả giặt kém: Vẫn còn các vết dầu bẩn trên quần áo. (**)	Không vệ sinh thùng giặt thường xuyên.	• Vệ sinh thùng giặt thường xuyên. Đối với việc vệ sinh, vui lòng xem 4.4.2.
Hiệu quả giặt kém: Quần áo có mùi khó chịu. (**)	Các lớp vi khuẩn có mùi được hình thành trong lồng giặt là kết quả của việc giặt liên tục ở nhiệt độ thấp và/hoặc trong các chương trình ngắn.	• Để ngăn ngừa bột giặt cũng như cặn lồng giặt của máy khép hờ sau mỗi lần giặt. Như vậy, môi trường ẩm ướt thuận lợi cho vi khuẩn không thể để xuất hiện trong máy.
	Màu của quần áo bị bạc. (**)	• Không bỏ quá tải vào máy.
Màu của quần áo bị bạc. (**)	Cho quá nhiều quần áo vào máy.	• Giữ kín bột giặt trong môi trường không ẩm ướt và không để chúng ở nhiệt độ quá cao.
	Bột giặt đang dùng bị ướt.	• Chọn chương trình và nhiệt độ thích hợp theo loại và mức độ bẩn của quần áo.
	Chọn nhiệt độ cao hơn.	• Cho bột giặt vào đúng khoang chứa.
Máy xả quần áo không kỹ.	Các điều kiện về số lượng, thương hiệu và lưu trữ của bột giặt được sử dụng là không phù hợp.	• Sử dụng bột giặt thích hợp với máy giặt và quần áo của bạn. Giữ kín bột giặt trong môi trường không ẩm ướt và không để chúng ở nhiệt độ quá cao.
	Bột giặt bị cho vào sai khoang chứa.	• Nếu bột giặt được đặt trong ngăn giặt sơ mặc dù chu kỳ giặt sơ không được chọn, máy giặt có thể lấy bột giặt trong ngăn này trong thời gian giặt hoặc bước làm mềm. Cho bột giặt vào đúng khoang chứa.
	Bộ lọc máy bơm bị tắc.	• Kiểm tra bộ lọc.
	Ổng xả bị gấp khúc.	• Kiểm tra ống xả.
Quần áo bị cứng sau khi giặt. (**)	Sử dụng lượng bột giặt không thích hợp.	• Sử dụng không đủ lượng bột giặt khi giặt với nước cứng có thể làm cho quần áo bị cứng theo thời gian. Sử dụng lượng bột giặt phù hợp với độ cứng của nước.
	Bột giặt bị cho vào sai khoang chứa.	• Nếu bột giặt được đặt trong ngăn giặt sơ mặc dù chu kỳ giặt sơ không được chọn, máy giặt có thể lấy bột giặt trong ngăn này trong thời gian giặt hoặc bước làm mềm. Cho bột giặt vào đúng khoang chứa.
	Bột giặt có thể bị trộn với chất làm mềm vải.	• Không trộn lẫn bột giặt với chất làm mềm vải. Giặt và làm sạch bột giặt với nước nóng.

Vấn đề	Nguyên nhân	Giải pháp
Quần áo không có mùi của chất làm mềm vải. (**)	Bột giặt bị cho vào sai khoang chứa.	<ul style="list-style-type: none"> Nếu bột giặt được đặt trong ngăn giặt sơ mặc dù chu kỳ giặt sơ không được chọn, máy giặt có thể lấy bột giặt trong ngăn này trong thời gian giặt hoặc bước làm mềm. Giặt và làm sạch bột giặt với nước nóng. Cho bột giặt vào đúng khoang chứa.
	Bột giặt có thể bị trộn với chất làm mềm vải.	<ul style="list-style-type: none"> Không trộn lẫn bột giặt với chất làm mềm vải. Giặt và làm sạch bột giặt với nước nóng.
Bột giặt còn sót lại trong ngăn chứa bột giặt. (**)	Bột giặt bị cho vào ngăn ẩm ướt.	<ul style="list-style-type: none"> Làm khô ngăn chứa bột giặt trước khi cho bột giặt vào.
	Bột giặt bị ẩm ướt.	<ul style="list-style-type: none"> Giữ kín bột giặt trong môi trường không ẩm ướt và không để chúng ở nhiệt độ quá cao.
	Áp lực nước thấp.	<ul style="list-style-type: none"> Kiểm tra áp lực nước.
	Bột giặt trong khoang giặt chính bị ướt trong khi đang lấy nước để giặt sơ. Các lỗ của khoang chứa bột giặt bị bít.	<ul style="list-style-type: none"> Kiểm tra các lỗ và làm sạch nếu chúng bị tắc.
	Có vấn đề với các van dẫn của ngăn chứa bột giặt	<ul style="list-style-type: none"> Hãy gọi Trung tâm bảo hành được ủy quyền.
	Bột giặt có thể bị trộn với chất làm mềm vải.	<ul style="list-style-type: none"> Không trộn lẫn bột giặt với chất làm mềm vải. Giặt và làm sạch bột giặt với nước nóng.
Quá nhiều bột trong máy. (**)	Không vệ sinh thùng giặt thường xuyên.	<ul style="list-style-type: none"> Vệ sinh thùng giặt thường xuyên. Đối với việc vệ sinh, vui lòng xem 4.4.2.
	Sử dụng bột giặt không thích hợp với máy giặt.	<ul style="list-style-type: none"> Hãy sử dụng loại bột giặt thích hợp cho máy giặt.
	Lượng bột giặt được sử dụng quá nhiều.	<ul style="list-style-type: none"> Hãy chỉ sử dụng lượng bột giặt phù hợp.
	Bột giặt không được cất giữ trong điều kiện thích hợp.	<ul style="list-style-type: none"> Cất giữ bột giặt nơi kín đáo và khô ráo. Không được cất giữ ở những nơi quá nóng.
	Một số vải lưới như vải tuyền sẽ tạo bột nhiều do kết cấu của chúng.	<ul style="list-style-type: none"> Sử dụng lượng bột giặt ít hơn cho những loại vải này.
	Bột giặt bị cho vào sai khoang chứa. Chất làm mềm vải được lấy sớm.	<ul style="list-style-type: none"> Cho bột giặt vào đúng khoang chứa. Có thể xảy ra vấn đề trong các van dẫn hoặc trong ngăn chứa bột giặt. Hãy gọi Trung tâm bảo hành được ủy quyền.
Bột xả phòng tràn ra khỏi ngăn chứa bột giặt.	Sử dụng quá nhiều bột giặt.	<ul style="list-style-type: none"> Trộn 1 thìa chất làm mềm vải và ½ lít nước và đổ vào trong ngăn giặt chính của ngăn chứa bột giặt.
		<ul style="list-style-type: none"> Cho bột giặt vào máy phù hợp với các chương trình và tải trọng tối đa như chỉ dẫn trong "Bảng chương trình và tiêu thụ". Khi bạn sử dụng các hóa chất bổ sung (tẩy vết bẩn, chất tẩy trắng và v.v...), giảm lượng bột giặt xuống.
Quần áo vẫn còn ướt khi kết thúc chương trình. (*)	Có quá nhiều bột và hệ thống hấp thụ bột tự động đã được kích hoạt do sử dụng bột giặt quá nhiều.	<ul style="list-style-type: none"> Hãy sử dụng lượng bột giặt khuyến dùng.
<p>• Máy không chuyển sang bước vắt khi quần áo không được phân bố đều trong thùng giặt để tránh hư hỏng cho máy và môi trường xung quanh. Quần áo nên được sắp xếp lại và vắt lại.</p>		
<p>(**) Thùng giặt không được vệ sinh thường xuyên. Vệ sinh thùng giặt thường xuyên. Xem 4.4.2</p>		
	<p>CẢN THẬN: Nếu bạn không thể giải quyết vấn đề mặc dù bạn đã làm theo các hướng dẫn trong phần này, hãy tham khảo ý kiến các đại lý hoặc các Trung tâm dịch vụ được ủy quyền. Không được cố tự sửa chữa máy khi không chuyên môn.</p>	



www.beko.com

5774450530/AA