

HƯỚNG DẪN SỬ DỤNG

MÁY GIẶT



Trước khi bắt đầu lắp đặt, hãy đọc kỹ những hướng dẫn này. Điều này sẽ đơn giản hoá quá trình lắp đặt và đảm bảo sản phẩm được lắp đặt đúng cách và an toàn. Để hướng dẫn này ở gần sản phẩm sau khi lắp đặt để sau này tham khảo.

VI TIẾNG VIỆT

FV1450S2B



MFL71425651
Rev.00_090419

www.lg.com

Copyright © 2019 LG Electronics Inc. All Rights Reserved

MỤC LỤC

Hướng dẫn này có thể có các hình ảnh hoặc nội dung khác với kiểu máy mà bạn đã mua.
Hướng dẫn sử dụng này có thể được thay đổi bởi nhà sản xuất.

HƯỚNG DẪN AN TOÀN QUAN TRỌNG	3
ĐỌC TẤT CẢ HƯỚNG DẪN TRƯỚC KHI SỬ DỤNG	3
CẢNH BÁO	3
LẮP ĐẶT	8
Bộ phận và thông số kỹ thuật.....	8
Yêu cầu Không gian Lắp đặt.....	10
Khui thùng thiết bị	11
Giữ thẳng bằng cho Thiết bị.....	12
Kết nối ống cấp nước.....	13
Lắp đặt Ống Xả nước	16
VẬN HÀNH	17
Tổng quan về vận hành	17
Chuẩn bị mẻ giặt.....	17
Thêm bột giặt/nước giặt và nước xả vải	19
Bảng Điều khiển.....	21
Bảng Chương trình	23
Các tùy chọn và chức năng bổ sung.....	27
CHỨC NĂNG THÔNG MINH	30
Sử dụng Ứng dụng LG SmartThinQ	30
Sử dụng Smart Diagnosis	32
BẢO TRÌ	34
Vệ sinh sau mỗi lần giặt.....	34
Vệ sinh thiết bị định kỳ	34
XỬ LÝ SỰ CỐ	37
Trước khi thực hiện cuộc Gọi Dịch vụ	37
BẢO HÀNH	44

ĐỌC TẤT CẢ HƯỚNG DẪN TRƯỚC KHI SỬ DỤNG

Các hướng dẫn an toàn sau đây nhằm mục đích ngăn chặn các rủi ro hoặc hư hỏng không thể lường trước từ việc vận hành sản phẩm không an toàn hoặc không đúng cách.

Các hướng dẫn được chia thành hai phần 'CẢNH BÁO' và 'THẬN TRỌNG' như được mô tả bên dưới.

Thông điệp về an toàn



Biểu tượng này được hiển thị để cho biết các vấn đề và thao tác vận hành có thể gây ra rủi ro. Hãy đọc cẩn thận phần có biểu tượng này và thực hiện theo các hướng dẫn để tránh rủi ro.



CẢNH BÁO

Biểu tượng này cho biết nếu không thực hiện theo các hướng dẫn có thể gây ra thương tích nghiêm trọng hoặc tử vong.



THẬN TRỌNG

Biểu tượng này cho biết nếu không thực hiện theo các hướng dẫn có thể gây ra thương tích nhẹ hoặc hư hỏng sản phẩm.

CẢNH BÁO



CẢNH BÁO

Để giảm rủi ro cháy, nổ, tử vong, điện giật, thương tích hoặc bỏng ở người khi sử dụng sản phẩm này, hãy thực hiện theo các biện pháp phòng ngừa cơ bản, bao gồm các điều sau:

An toàn kỹ thuật

- Trẻ em từ 8 tuổi trở lên hoặc người có năng lực thể chất, giác quan hoặc tinh thần bị suy giảm, hoặc thiếu kinh nghiệm và kiến thức có thể sử dụng thiết bị này nếu có sự giám sát hoặc hướng dẫn liên quan đến việc sử dụng thiết bị một cách an toàn và hiểu các nguy hiểm có liên quan. Trẻ em không được chơi đùa với thiết bị. Trẻ em không được thực hiện việc vệ sinh và bảo trì dành cho người dùng nếu không có sự giám sát.
- Cần giữ trẻ em dưới 3 tuổi tránh xa thiết bị nếu không giám sát được bé liên tục.
- Nếu dây điện bị hỏng thì cần được thay thế bởi nhà sản xuất, nhân viên dịch vụ hoặc người đạt yêu cầu tương tự để tránh nguy hiểm.
- Không được để các cửa thông gió bị thảm cản trở.
- Thiết bị này chỉ được sử dụng trong sinh hoạt và không được dùng trong các trường hợp sau:
 - Khu vực nhà ăn của nhân viên trong các cửa hàng, văn phòng và các nơi làm việc khác;
 - Nông trường;
 - Bởi các khách hàng trong khách sạn, nhà nghỉ và trong các loại hình nhà ở khác;
 - Các nhà nghỉ cung cấp giường và bữa sáng;
 - Các khu vực sử dụng chung trong các căn hộ hoặc tại các cửa hiệu giặt quần áo
- Sử dụng ống hoặc bộ ống mới được cung cấp kèm theo thiết bị. Việc sử dụng lại các ống cũ có thể gây ra hiện tượng rò rỉ nước và làm hỏng tài sản về sau.
- Áp lực nước phải đạt từ 100 đến 1000 kPa.
- Công suất tối đa đối với các chu trình giặt quần áo khô là:

FV1450S2B
10,5 kg

Lắp đặt

- Đừng bao giờ cố gắng vận hành thiết bị nếu thiết bị hư hỏng, trục trặc, bị tháo rời từng phần, thiếu hoặc gãy các bộ phận, kể cả dây hoặc phích cắm bị hỏng.
- Thiết bị này chỉ nên được vận chuyển bởi hai hoặc nhiều người để giữ thiết bị một cách chắc chắn.
- Không lắp đặt thiết bị ở nơi có nhiều bụi và ẩm thấp. Không lắp đặt hoặc bảo quản thiết bị ở bất kỳ khu vực ngoài trời hoặc ở bất kỳ chỗ nào chịu tác động của điều kiện thời tiết như ánh sáng mặt trời trực tiếp, gió, mưa hoặc nhiệt độ dưới mức đóng băng.
- Siết chặt ống xả để tránh bị bật ra.
- Nếu dây điện bị hỏng hoặc lỏng ổ cắm bị lỏng, không dùng dây điện đó và liên hệ với trung tâm dịch vụ được ủy quyền.
- Không cắm thiết bị này vào ổ điện nhiều lỗ cắm, dây điện kéo dài hoặc đầu chuyển đổi ổ cắm điện.
- Không được lắp đặt thiết bị phía sau cửa có khoá, cửa trượt hoặc cửa có bản lề ở phía đối diện cửa của thiết bị, làm hạn chế thao tác mở hần cửa của thiết bị.
- Thiết bị này phải được nối đất. Trong trường hợp xảy ra trục trặc hoặc hỏng máy, việc nối đất sẽ giảm thiểu rủi ro điện giật bằng cách truyền dòng điện đi theo đường có điện trở nhỏ nhất.
- Thiết bị này được trang bị dây điện có dây dẫn nối đất và phích cắm nối đất. Phích cắm phải được cắm vào ổ cắm phù hợp, được lắp đặt và nối đất theo các quy tắc và quy định địa phương.
- Việc kết nối dây dẫn nối đất thiết bị không đúng cách có thể gây ra rủi ro điện giật. Xác nhận lại với thợ điện hoặc nhân viên dịch vụ có đủ trình độ chuyên môn nếu bạn nghi ngại không biết thiết bị có được nối đất đúng cách hay không.
- Không sửa đổi phích cắm được cung cấp kèm theo thiết bị. Nếu phích cắm không vừa với ổ cắm, hãy nhờ thợ điện có đủ trình độ chuyên môn lắp đặt đúng loại ổ cắm.

Vận hành

- Không thử tách các tấm che chắn hoặc tháo rời thiết bị.
- Không dùng đồ vật sắc nhọn tác động vào bảng điều khiển để vận hành thiết bị.
- Không sửa chữa hoặc thay thế bất kỳ bộ phận nào của thiết bị. Mọi việc sửa chữa và bảo trì phải do nhân viên dịch vụ có đủ trình độ chuyên môn thực hiện trừ khi được khuyến nghị cụ thể trong Hướng dẫn sử dụng này. Chỉ sử dụng các phụ tùng thay thế chính hãng.
- Không đặt các loại động vật, chẳng hạn như thú cưng vào trong thiết bị.
- Không để vật liệu dễ cháy chẳng hạn như sợi vải, giấy, giẻ lau, hoá chất v.v. ở khu vực bên dưới và xung quanh thiết bị.
- Không để hở cửa thiết bị. Trẻ em có thể trèo lên cửa hoặc bò vào trong thiết bị, gây hư hỏng hoặc thương tích.
- Sử dụng bộ ống mới được cung cấp kèm theo thiết bị. Sử dụng lại các ống cũ có thể gây ra hiện tượng rò rỉ nước và làm hỏng tài sản về sau này.
- Không bỏ thêm, giặt hoặc sấy những đồ giặt đã được rửa, giặt, ngâm hoặc dính các chất dễ cháy hoặc dễ nổ (chẳng hạn như sáp, chất tẩy sáp, dầu, sơn, xăng, chất tẩy nhờn, dung môi tẩy khô, dầu hỏa, chất tẩy vết bẩn, nhựa thông, dầu thực vật, dầu ăn, acetone, cồn, v.v.). Sử dụng không đúng cách có thể gây cháy nổ.
- Không bao giờ đưa tay vào bên trong thiết bị khi thiết bị đang hoạt động. Đợi cho đến khi lồng giặt hoàn toàn dừng hẳn.
- Trường hợp xảy ra lụt, ngắt dây điện và liên hệ trung tâm thông tin khách hàng LG Electronics.
- Không đè cửa xuống quá mạnh khi cửa thiết bị được mở.
- Không chạm vào cửa thiết bị khi sử dụng chương trình giặt có nhiệt độ cao.
- Không được sử dụng khí dễ cháy và các chất dễ cháy (benzen, xăng, dung môi, dầu mỡ hoặc cồn v.v.) gần sản phẩm.
- Nếu ống xả hoặc ống cấp bị đóng băng trong mùa đông, chỉ sử dụng thiết bị sau khi tan tuyết.

- Giữ tất cả các bột giặt/nước giặt, nước xả vải và chất tẩy trắng tránh xa trẻ em.
- Không được chạm vào phích cắm hoặc các phần điều khiển thiết bị bằng tay ướt.
- Không được gập cong dây điện quá mức hoặc đặt một vật nặng lên dây.
- Không giặt mền, đệm, giày hoặc chần cho thú cưng hay bất kỳ vật khác ngoại trừ quần áo hoặc khăn trải giường, trong máy này.
- Chỉ được dùng thiết bị này cho mục đích sinh hoạt trong gia đình và không nên dùng thiết bị này trong các trường hợp cần sự di động.
- Nếu có rò rỉ khí (isobutan, propan, khí tự nhiên v.v.), không được chạm vào thiết bị hay dây điện và thông gió khu vực ngay lập tức.

Bảo trì

- Cắm chặt phích cắm vào ổ cắm sau khi loại bỏ hết hơi ẩm và bụi bẩn.
- Ngắt thiết bị ra khỏi nguồn điện trước khi vệ sinh thiết bị. Việc đặt phần điều khiển về vị trí TẮT hoặc chờ không ngắt thiết bị này ra khỏi nguồn điện.
- Không phun nước vào bên trong hoặc bên ngoài thiết bị để vệ sinh thiết bị.
- Không bao giờ rút phích cắm thiết bị bằng cách kéo dây điện. Luôn cầm chặt phích cắm và kéo thẳng phích cắm ra khỏi ổ cắm.

Tiêu hủy

- Hãy rút phích cắm trước khi vứt bỏ thiết bị cũ. Cắt bỏ dây cáp ngay phía sau thiết bị để phòng ngừa sử dụng nhầm.
- Để tất cả vật liệu đóng gói (chẳng hạn như túi nhựa và xốp) cách xa trẻ em. Vật liệu đóng gói có thể gây ngạt thở.
- Tháo rời cửa trước khi thải bỏ hoặc vứt bỏ thiết bị này để tránh gây nguy hiểm cho trẻ nhỏ hoặc các động vật nhỏ bị mắc kẹt bên trong.

Bộ phận và thông số kỹ thuật

LƯU Ý

- Hình dạng bên ngoài và các thông số kỹ thuật có thể thay đổi mà không báo trước để cải thiện chất lượng thiết bị.

Mặt trước

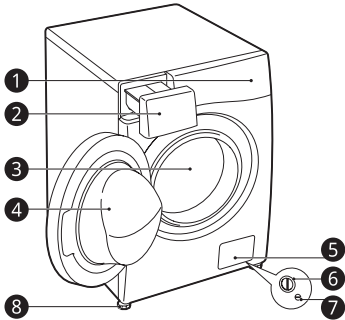

- 1 Bảng Điều khiển
- 2 Ngăn kéo bộ phân phối bột giặt/nước giặt
- 3 Lồng giặt
- 4 Cửa
- 5 Nắp đậy
- 6 Bộ lọc bơm xả
- 7 Ốc xả nước
- 8 Chân có thể điều chỉnh

Mặt sau

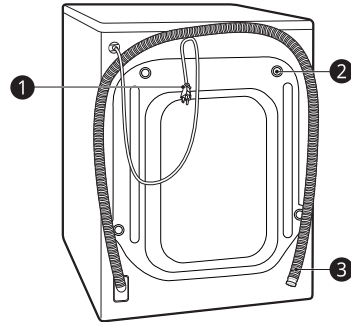

- 1 Phích cắm điện
- 2 Bu-lông vận chuyển
- 3 Ống xả

Các phụ kiện

* Tính năng này có thể thay đổi tùy theo kiểu máy đã mua.

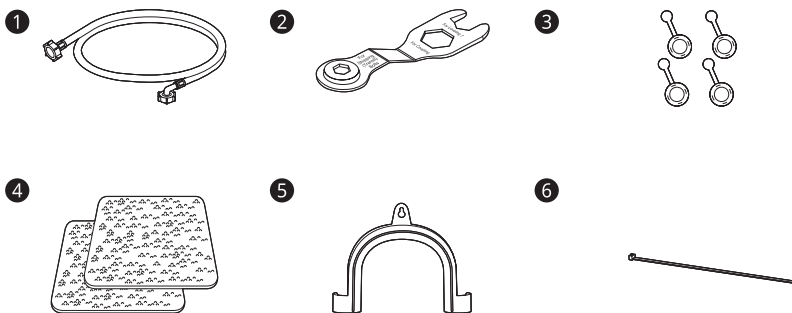

- ❶ Ống cấp nước lạnh*
- ❷ Cờ-lê
- ❸ Nắp đậy các lỗ bu-lông vận chuyển*
- ❹ Miếng lót chống trượt*
- ❺ Công-xôn khuỷu để cố định ống xả*
- ❻ Dây rút*

Thông số kỹ thuật

Kiểu máy	FV1450S2B
Nguồn Điện	220 V~, 50 Hz
Kích thước (Chiều rộng x Độ dày x Chiều cao)	600 mm X 560 mm X 850 mm
Trọng lượng Sản phẩm	70 kg

- Không cần trang bị thêm bảo vệ dòng chảy ngược để nối vào đầu cấp nước.

Yêu cầu Không gian Lắp đặt

Trước khi lắp đặt thiết bị, kiểm tra các thông tin sau để đảm bảo rằng thiết bị được lắp đặt đúng nơi.

Địa điểm lắp đặt

- Lắp đặt thiết bị trên sàn cứng và bằng phẳng. (Độ dốc cho phép bên dưới thiết bị: 1°)
- Không cố chỉnh sửa bất kỳ tình trạng không bằng phẳng nào của sàn bằng các miếng gỗ, bia cứng hoặc vật liệu tương tự bên dưới thiết bị.
- Nếu không thể tránh bố trí thiết bị kế bên bếp ga hoặc bếp than hoặc củi thì phải đặt một lớp cách nhiệt (850 X 600 mm) phủ lá nhôm ở bên phía đối diện bếp ga hoặc bếp lò giữa hai thiết bị.
- Đảm bảo rằng khi lắp đặt thiết bị, kỹ sư có thể dễ dàng tiếp cận được thiết bị trong trường hợp hỏng máy.
- Với thiết bị đã được lắp đặt, điều chỉnh tất cả bốn chân bằng cách sử dụng cò-lê bu-lông vận chuyển được cung cấp để đảm bảo thiết bị được vững chắc, có khoảng hở xấp xỉ **5 mm** giữa phần bên trên thiết bị và phần bên dưới chỗ bày thức ăn để nấu nướng
- Khoảng hở cộng thêm nên là **100 mm** cách tường **20 mm** cách mặt sau, bên phải và bên trái.

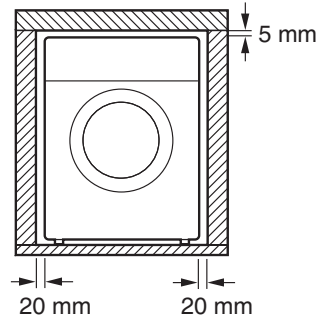
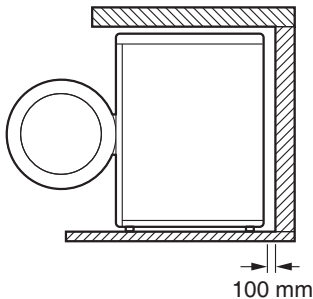

⚠ CẢNH BÁO

- Chỉ được dùng thiết bị này cho mục đích sinh hoạt trong gia đình và không nên dùng thiết bị này trong các trường hợp cần sự di động.

LƯU Ý

- Nếu lắp đặt trên bệ nâng, thiết bị phải được bắt chặt để loại trừ rủi ro rơi đổ.

Sàn Gỗ (Sàn Lững)

Khi lắp đặt thiết bị trên sàn gỗ, sử dụng vòng đệm cao su để tránh thiết bị rung quá mức và mất cân bằng.

- Để tránh rung, chúng tôi khuyến cáo bạn đặt các vòng đệm cao su **①** có độ dày tối thiểu 15 mm ở mỗi chân của thiết bị, được cố định bằng đinh vít vào tối thiểu hai đảm sàn.

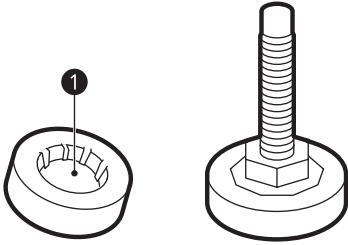

- Nếu có thể thì lắp đặt thiết bị ở một trong các góc phòng, là nơi mà sàn vững chắc hơn.
- Lắp các vòng đệm cao su để giảm rung.

LƯU Ý

- Bạn có thể mua các vòng đệm cao su (Số hiệu bộ phận 4620ER4002B) ở trung tâm dịch vụ LG Electronics.

Thông gió

- Đảm bảo sự tuần hoàn không khí xung quanh thiết bị không bị cản trở bởi các loại thảm, mền, v.v.

Nhiệt độ xung quanh

- Không lắp đặt thiết bị trong các phòng có nhiệt độ có khả năng giảm xuống mức đóng băng. Các ống đóng băng có thể bị bực nổ do áp suất. Độ tin cậy của bộ điều khiển điện tử có thể bị ảnh hưởng ở nhiệt độ dưới điểm đóng băng.
- Nếu thiết bị được giao trong mùa đông và nhiệt độ dưới nhiệt độ đóng băng, đặt thiết bị ở nhiệt độ phòng trong vài giờ trước khi tiến hành vận hành thiết bị.

Nối Điện

- Không sử dụng dây kéo dài hoặc đầu chuyển đổi ổ cắm điện đôi.
- Luôn rút phích cắm thiết bị và tắt nguồn cấp nước sau khi sử dụng.

- Kết nối thiết bị với ổ cắm được nối đất phù hợp theo các quy định đi dây hiện hành.
- Thiết bị phải được bố trí sao cho có thể dễ dàng tiếp cận được phích cắm.
- Chỉ nhân viên có đủ trình độ chuyên môn mới được phép sửa chữa thiết bị. Việc sửa chữa được thực hiện bởi những người không có kinh nghiệm có thể gây thương tích hoặc trục trặc nghiêm trọng. Hãy liên hệ trung tâm dịch vụ LG Electronics của bạn.
- Ổ cắm điện phải cách tối thiểu 1 mét mỗi bên tính từ vị trí của thiết bị.

⚠ CẢNH BÁO

- Phích cắm phải được cắm vào ổ cắm phù hợp được lắp đặt và nối đất theo các quy tắc và quy định địa phương.

Khui thùng thiết bị

Nhắc thiết bị khỏi bề bợt xốp

* Tính năng này có thể thay đổi tùy theo kiểu máy đã mua.

- 1 Sau khi tháo bỏ bia cứng và vật liệu vận chuyển, nhắc thiết bị khỏi bề bợt xốp. Đảm bảo goòng chống ❶* rời ra cùng đế đỡ và không bị kẹt vào bên dưới đáy thiết bị.
- 2 Nếu bạn phải đặt thiết bị nằm xuống để tháo bỏ đế bia cứng ❷, phải luôn luôn bảo vệ phần mặt bên của thiết bị và đặt cẩn thận thiết bị nằm trên mặt trước hoặc sau.

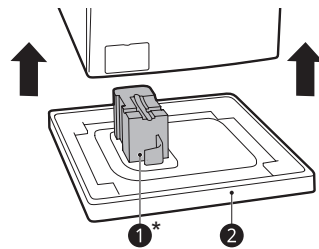

Tháo rời các bộ phận lắp ráp bu-lông

- 1 Bắt đầu từ hai bu-lông vận chuyển ❶ bên dưới, sử dụng cờ-lê (kèm theo) để rời lỏng hoàn toàn tất cả các bu-lông vận chuyển bằng cách xoay ngược chiều kim đồng hồ.

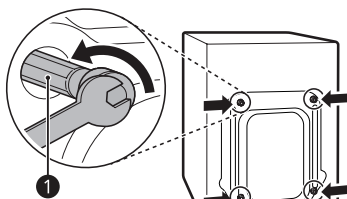

- 2 Tháo rời các bộ phận lắp ráp bu-lông bằng cách lắc nhẹ trong lúc kéo ra ngoài.

- 3 Lắp đặt các nắp che lỗ.

- Đặt các nắp chụp lỗ ❷ kèm theo trong túi đựng phụ kiện hoặc gắn vào phía sau.

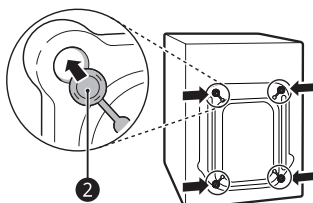

Giữ thẳng bằng cho Thiết bị

Kiểm tra thẳng bằng

Khi đẩy các cạnh của tấm trên thiết bị xuống theo đường chéo, thiết bị không được bập bênh (kiểm tra cả hai chiều). Nếu thiết bị rung chuyển khi đẩy tấm trên máy theo đường chéo, điều chỉnh lại các chân lần nữa.

Điều chỉnh và chỉnh thẳng bằng các chân

Khi lắp đặt, thiết bị phải được căn chỉnh nằm thẳng và có độ thẳng bằng hoàn hảo. Nếu không được căn chỉnh nằm thẳng và có độ thẳng bằng phù hợp, thiết bị có thể bị hỏng hoặc có thể không hoạt động đúng.

- 1 Vận các chân có thể điều chỉnh được khi cần nếu sàn không bằng phẳng.

- Không chèn miếng gỗ, v.v. bên dưới các chân.
- Đảm bảo rằng tất cả bốn chân đều vững chắc và chống trên sàn.

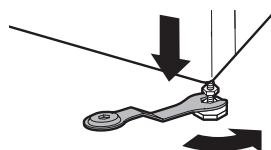
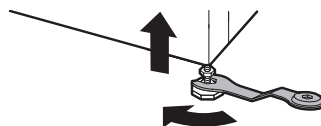

- 2 Kiểm tra để đảm bảo thiết bị vẫn cân bằng tuyệt đối bằng ống ni-vô ❶.

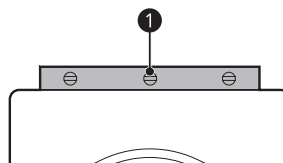

- 3** Siết chặt các chân điều chỉnh bằng ốc hãm ② bằng cách xoay ngược chiều kim đồng hồ với đáy thiết bị.

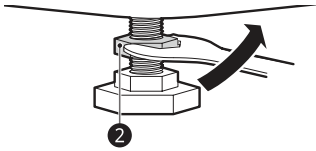

- 4** Kiểm tra để đảm bảo tất cả các ốc hãm ở dưới đáy thiết bị được siết chặt đúng cách.

LƯU Ý

- Việc đặt và chỉnh độ thẳng bằng thiết bị đúng cách sẽ đảm bảo máy vận hành được lâu dài, thường xuyên và đáng tin cậy.
- Thiết bị phải 100% nằm ngang và đứng vững tại chỗ.
- Máy giặt không được 'Bập bênh' các góc khi có tải.
- Không để các chân thiết bị bị ướt. Không thực hiện như vậy có thể gây rung hoặc tiếng ồn.

Sử dụng Miếng lót Chống Trượt

Tính năng này có thể thay đổi tùy theo kiểu máy đã mua.

Nếu bạn lắp đặt thiết bị trên một bề mặt trơn trượt, thiết bị có thể di chuyển do sự rung lắc quá mức. Việc chỉnh thẳng bằng không đúng có thể gây trực tiếp thông qua tiếng ồn và độ rung. Nếu xảy ra trường hợp này, lắp đặt các miếng lót chống trượt bên dưới các chân chỉnh thẳng bằng và điều chỉnh độ thẳng bằng.

- 1** Vệ sinh sàn để dán các miếng lót chống trượt.
 - Sử dụng một miếng giẻ khô để loại bỏ và lau sạch các vật thể lạ và hơi ẩm. Nếu vẫn còn hơi ẩm, các miếng lót chống trượt có thể bị trượt.
- 2** Điều chỉnh độ thẳng bằng sau khi đặt thiết bị trong khu vực lắp đặt.

- 3** Đặt mặt dính ① của miếng lót chống trượt lên sàn.

- Cách hiệu quả nhất là lắp các miếng lót chống trượt bên dưới các chân trước. Nếu khó đặt các miếng lót bên dưới các chân trước của thiết bị, hãy đặt chúng bên dưới các chân sau.

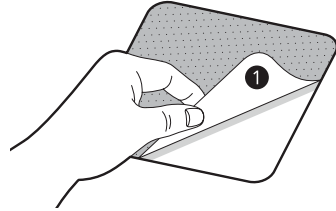

- 4** Đặt thiết bị lên các miếng lót chống trượt.

- Không gắn mặt dính ① của miếng lót chống trượt vào các chân của thiết bị.

LƯU Ý

- Miếng lót chống trượt mua thêm có bán tại trung tâm dịch vụ LG Electronics.

Kết nối ống cấp nước

Lưu ý khi kết nối

- Áp lực nước phải ở nằm trong khoảng **100 kPa** và **1000 kPa** (1,0–10,0 kgf / cm²). Nếu áp lực nước lớn hơn **1000 kPa**, phải lắp đặt thiết bị giảm áp.
- Không siết quá chặt ống cấp nước vào các van.
- Kiểm tra định kỳ tình trạng của ống và thay ống nếu cần thiết.

Kiểm tra gioăng cao su trên ống cấp nước

Hai gioăng cao su ❶ được cung cấp kèm theo các ống cấp nước. Chúng được sử dụng để phòng ngừa rò rỉ nước. Đảm bảo kết nối với vòi nước máy đủ chặt.

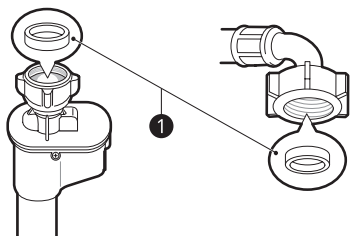
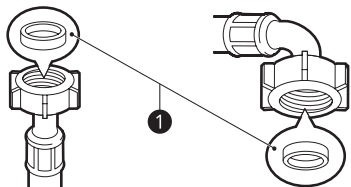

Kết nối Ống với Vòi Nước máy

Ống kiểu vặn vít với vòi nước máy có ren

Vặn phần kết nối ống với vòi cấp nước có rắc-co ren 3/4".

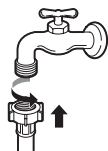

LƯU Ý

- Trước khi kết nối ống cấp với vòi nước máy, mở vòi nước máy để xả sạch các chất lạ (chất dơ, cát, mùn cưa, v.v.) trong các đường nước. Hứng nước xả vào xô và kiểm tra nhiệt độ nước.

Kết nối Ống Kiểu Vặn vít với Vòi nước máy Không có Ren

1 Nới lỏng bốn vít cố định.

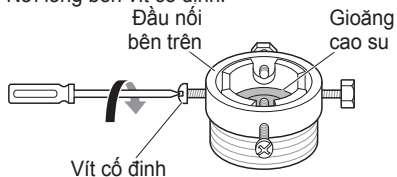

2 Tháo bỏ vành dẫn hướng nếu vòi nước máy quá lớn để lắp với ống nối.

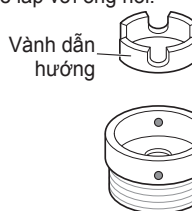

3 Đẩy ống nối lên trên phần đầu của vòi nước máy sao cho gioăng cao su tạo thành kết nối kín nước. Siết chặt bốn vít cố định.

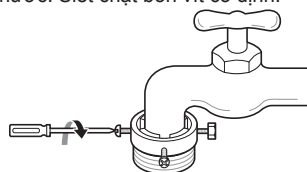

- 4 Đẩy ống cấp theo chiều thẳng đứng lên phía trên sao cho gioăng cao su bên trong ống có thể dính chặt hoàn toàn vào vòi nước máy rồi sau đó siết chặt bằng cách vặn ống về phía bên phải.

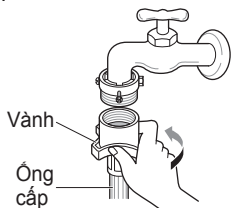

Kết nối Ống Loại Một Chạm với Vòi nước máy Không có Ren

- 1 Vặn rời vành đai ống nối và rời lỏng bốn vít cố định.

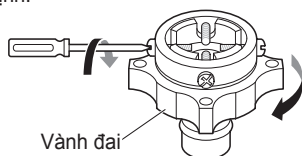

- 2 Tháo bỏ vành dẫn hướng nếu vòi nước máy quá lớn để lắp với ống nối.



- 3 Đẩy ống nối lên trên phần đầu của vòi nước máy sao cho gioăng cao su tạo thành kết nối kín nước. Siết chặt bốn vít cố định và vành đai ống nối.

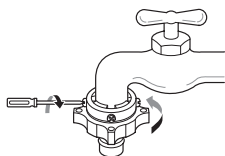

- 4 Kéo vành khoá rạp đầu nối xuống, đẩy ống cấp lên ống nối và nhả vành khoá rạp đầu nối. Đảm bảo ống nối khoá vào đúng chỗ.

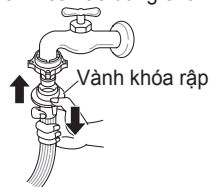

LƯU Ý

- Sau khi kết nối ống cấp với vòi nước máy, mở vòi nước máy để xả sạch các chất lạ (chất dơ, cát, mùn cưa, v.v.) trong các đường nước. Hứng nước xả vào xô và kiểm tra nhiệt độ nước.

Kết nối ống với thiết bị

Vận đường nước với nguồn cấp nước ở mặt sau của thiết bị.

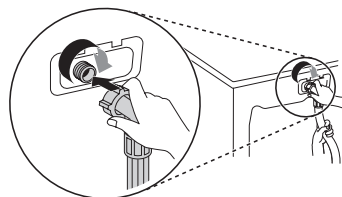

LƯU Ý

- Sau khi hoàn tất kết nối, nếu nước rò rỉ ra từ ống thì lặp lại các bước tương tự. Sử dụng kiểu vòi nước máy thông dụng nhất để cấp nguồn nước. Trong trường hợp vòi nước máy là đầu vuông hoặc quá to, tháo bỏ vành dẫn hướng trước khi lắp vòi nước máy vào trong ống nối.
- Đảm bảo rằng ống không bị gập hoặc mắc kẹt.

Lắp đặt Ống Xả nước

Đối với kiểu máy có bơm xả

Ống xả không nên đặt cao hơn **100 cm** so với sàn.
Nước trong thiết bị không thể xả hoặc xả chậm.

- Siết chặt ống xả đúng cách sẽ bảo vệ sàn khỏi hư hỏng do rò rỉ nước.

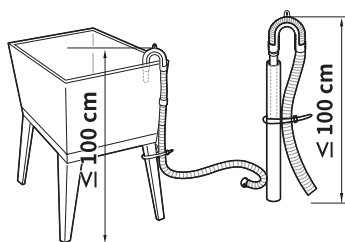
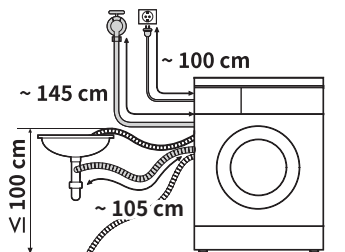

- Nếu ống xả quá dài, không nhét ống ngược vào trong thiết bị. Điều này sẽ gây tiếng ồn bất thường.
- Khi lắp đặt ống xả với bồn rửa, buộc chặt vòi bằng sợi dây.

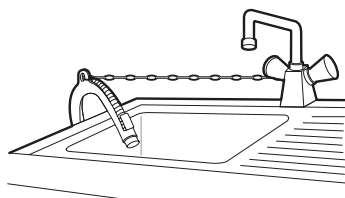

Tổng quan về vận hành

Sử dụng thiết bị

Trước khi giặt lần đầu, chọn chương trình giặt **Cotton (Vải bông)** và thêm một nửa lượng bột giặt/nước giặt. Khởi động thiết bị giặt không tải. Quá trình này sẽ thải bỏ chất cặn và nước có thể còn sót lại trong lúc sản xuất ra khỏi lồng giặt.

- 1 Phân loại quần áo và cho đồ vào máy.
 - Phân loại đồ giặt theo loại vải, mức độ bẩn, màu sắc và kích thước mẻ giặt nếu cần. Mở cửa và cho đồ vào trong thiết bị.
- 2 Thêm bột giặt/nước giặt hoặc nước xả vải.
 - Thêm lượng bột giặt/nước giặt thích hợp vào ngăn kéo bộ phân phối bột giặt/nước giặt. Thêm chất tẩy trắng hoặc nước xả vải vào khu vực thích hợp của bộ phân phối nếu muốn.
- 3 Bật thiết bị.
 - Nhấn nút **Power (Nguồn điện)** để bật thiết bị.
- 4 Chọn chu trình mong muốn.
 - Nhấn nút chu trình nhiều lần hoặc vận nút chọn chu trình cho đến khi chọn được chu trình mong muốn.
 - Lúc này, chọn nhiệt độ giặt và tốc độ vắt. Hãy chú ý đến nhãn sử dụng quần áo của bạn.
- 5 Bắt đầu chu trình.
 - Nhấn nút **Start/Pause (Khởi động/Tạm dừng)** để bắt đầu chu trình. Thiết bị sẽ khuấy trộn nhanh không nước để đo khối lượng mẻ giặt. Nếu không nhấn nút **Start/Pause (Khởi động/Tạm dừng)** trong vòng **15 phút**, thiết bị sẽ tắt nguồn và tắt cả các cài đặt sẽ bị mất.

6 Kết thúc chu trình.

- Khi chu trình hoàn tất, thiết bị sẽ phát ra một giai điệu. Lấy ngay quần áo của bạn ra khỏi thiết bị để hạn chế nhăn. Kiểm tra xung quanh gioăng cửa khi lấy các đồ có kích thước nhỏ ra do có thể bị vướng lại trong gioăng.

Chuẩn bị mẻ giặt

Phân loại đồ giặt để có kết quả giặt tốt nhất, rồi chuẩn bị đồ giặt theo các biểu tượng trên nhãn sử dụng.

Phân loại mẻ giặt

- Để có kết quả giặt tốt nhất, phân loại quần áo của bạn theo ký hiệu trên nhãn sử dụng theo loại vải và nhiệt độ giặt và giặt với tốc độ vắt phù hợp.
- Luôn luôn phân loại các đồ tối màu với đồ màu nhạt và màu trắng. Giặt riêng chúng ra do có thể xảy ra hiện tượng nhuộm màu hoặc phai màu sợi vải làm đổi màu quần áo trắng và nhạt màu. Nếu có thể, không giặt các đồ bị bẩn nhiều cùng với các đồ bị bẩn ít.





LƯU Ý

- Vết bẩn (Nhiều, Vừa, Ít): Tách riêng quần áo tùy vào lượng vết bẩn. Tùy chọn **Intensive (Giặt kĩ)** có hiệu quả khi giặt đồ bẩn vừa và bẩn nhiều.
- Màu sắc (Trắng, Sáng, Tối): Tách riêng vải trắng với vải màu. Giặt riêng quần áo mới có màu tối và có màu trước tiên.
- Sợi vải (Sợi vải nhân tạo, Tổng hợp): Giặt riêng sợi vải nhân tạo và sợi vải tổng hợp.

Kiểm tra nhãn sử dụng quần áo

Các biểu tượng trên nhãn sử dụng

Các biểu tượng thông tin cho bạn về hàm lượng sợi vải của quần áo và cách giặt.

Biểu tượng	Kiểu giặt / Loại vải
	<ul style="list-style-type: none"> Giặt thường Vải bông, vải hỗn hợp
	<ul style="list-style-type: none"> Easy Care (Giặt thường) Vải sợi tổng hợp, vải hỗn hợp
	<ul style="list-style-type: none"> Giặt đồ dễ hồng đặc biệt Đồ dễ hồng
	<ul style="list-style-type: none"> Chỉ giặt tay Lụa, len
	<ul style="list-style-type: none"> Không giặt

LƯU Ý

- Các dấu gạch ngang bên dưới biểu tượng cung cấp cho bạn thông tin về loại vải và mức cho phép tối đa về ứng suất cơ học.

Kiểm tra quần áo trước khi bỏ vào thiết bị

- Kết hợp các đồ kích thước lớn và nhỏ trong một mẻ giặt. Bỏ các đồ kích thước lớn vào máy trước.
- Các đồ kích thước lớn không nên nhiều hơn một nửa tổng khối lượng mẻ giặt. Không giặt riêng từng đồ. Điều này có thể gây mất cân bằng mẻ giặt. Thêm vào một hoặc hai đồ tương tự.
- Kiểm tra tất cả các túi để đảm bảo không có gì trong túi. Các đồ vật chẳng hạn như đinh, kẹp tóc, que diêm, bút, tiền xu và chìa khóa có thể làm hư hỏng cả thiết bị lẫn quần áo của bạn.

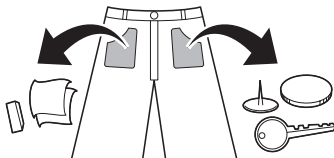

- Giặt đồ dễ hồng (vớ, áo ngực có gọng) trong túi lưới giặt.
- Đóng phéc-mơ-tuya, móc cài áo và dây thắt để đảm bảo các đồ vật này không làm rách những quần áo khác.
- Xử lý trước vết bẩn và vết màu khó sạch bằng cách chà một lượng nhỏ bột giặt/nước giặt đã pha loãng nước lên các vết màu khó sạch để giúp làm bong vết bẩn.
- Kiểm tra khe của vòng đệm mềm (màu xám) và lấy ra bất kỳ đồ vật nhỏ nào.

⚠ THẬN TRỌNG

- Kiểm tra xem đồ giặt có bị kẹt giữa cửa và gioăng hay không, nếu có thì đồ giặt có thể bị hỏng trong khi giặt.

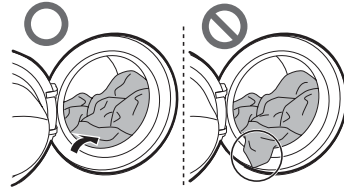

- Lấy các đồ vật ra khỏi vòng đệm mềm để phòng ngừa quần áo và gioăng cửa bị hư hỏng.

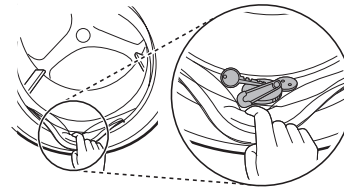

Thêm bột giặt/nước giặt và nước xả vải



Liều lượng bột giặt/nước giặt

- Bột giặt/nước giặt cần được sử dụng theo hướng dẫn của nhà sản xuất bột giặt/nước giặt đó và được lựa chọn phù hợp với loại vải, màu, vết bẩn của đồ giặt và nhiệt độ giặt.
- Nếu xuất hiện quá nhiều bọt xà phòng thì giảm bớt lượng bột giặt/nước giặt.
- Nếu sử dụng quá nhiều bột giặt/nước giặt thì có thể xuất hiện quá nhiều bọt xà phòng và điều này sẽ dẫn đến hiệu quả giặt kém hoặc gây tải nặng cho động cơ.
- Nếu bạn muốn sử dụng nước giặt, hãy làm theo những chỉ dẫn do nhà sản xuất nước giặt cung cấp.
- Bạn có thể rót trực tiếp nước giặt vào trong ngăn kéo đựng bột giặt/nước giặt chính nếu bạn dự định bắt đầu chu trình ngay lập tức.
- Không sử dụng nước giặt nếu bạn dự định sử dụng **Delay End (Hẹn giờ)** hoặc nếu bạn đã chọn tùy chọn **Pre Wash (Giặt sơ)**, vì chất lỏng có thể cô đặc lại.
- Có thể cần phải điều chỉnh cách sử dụng bột giặt/nước giặt tùy theo nhiệt độ nước, độ cứng nước, kích thước và mức độ bẩn của mẻ giặt. Để đạt hiệu quả tốt nhất, tránh tạo quá nhiều bọt xà phòng.
- Tham khảo nhãn trên quần áo trước khi chọn bột giặt/nước giặt và nhiệt độ nước.
- Chỉ sử dụng các bột giặt/nước giặt phù hợp cho loại quần áo tương ứng:
 - Nước giặt thường được thiết kế cho các ứng dụng đặc biệt, ví dụ: vải màu, len, đồ dễ hỏng hoặc tối màu.
 - Bột giặt phù hợp cho tất cả các loại vải.
 - Để có kết quả giặt tốt hơn đối với quần áo màu trắng và màu nhạt, sử dụng bột giặt có hoạt tính tẩy trắng.
 - Bột giặt/nước giặt được xả từ bộ phân phối ngay lúc bắt đầu chu trình.

LƯU Ý

- Không để bột giặt/nước giặt cô đặc lại. Làm như vậy có thể dẫn đến vón cục, hiệu năng xả kém hoặc có mùi.
- Tải đầy: Dựa theo khuyến cáo của nhà sản xuất.
- Mẻ giặt một phần: $\frac{3}{4}$ lượng bình thường
- Mẻ giặt tối thiểu: $\frac{1}{2}$ mẻ giặt đầy

Thêm bột giặt/nước giặt

- Chỉ dùng bột giặt/nước giặt cho giặt chính ① → 
- Bột giặt/nước giặt dành cho giặt sơ ② và giặt chính ① →  ● 

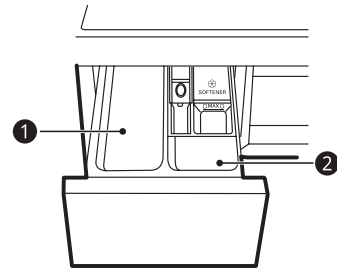

LƯU Ý

- Sử dụng lượng bột giặt/nước giặt phù hợp. Quá nhiều bột giặt/nước giặt, chất tẩy trắng hoặc nước xả vải có thể gây chảy tràn.
- Khi chọn **Pre Wash (Giặt sơ)**, chia liều lượng thành $\frac{1}{3}$ cho giặt sơ và $\frac{2}{3}$ cho giặt chính.

Thêm chất tẩy dạng viên nén

Chất tẩy dạng viên nén cũng có thể được sử dụng để giặt đồ.

- 1 Mở cửa và đặt chất tẩy dạng viên nén vào trong lồng giặt.

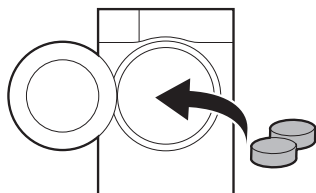

- 2 Cho quần áo vào trong lồng giặt và đóng cửa.

LƯU Ý

- Không đặt viên nén vào ngăn kéo.

Thêm nước xả vải

- Không vượt quá vạch đổ đầy tối đa. Đổ quá đầy có thể dẫn đến phân phối sớm nước xả vải, như vậy có thể làm đổi màu quần áo. Đóng từ từ ngăn kéo bộ phân phối.

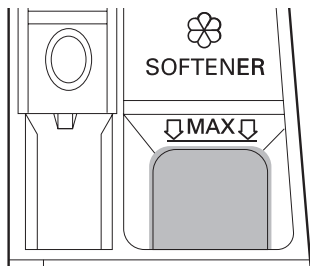

- Không để nước xả vải trong ngăn kéo chất tẩy quá 2 ngày (Nước xả vải có thể có đặc lại).
- Nước xả vải sẽ được tự động thêm vào trong chu trình giữ cuối cùng.
- Không mở ngăn kéo khi đang cấp nước vào.
- Không được sử dụng dung môi (ví dụ: ben-zen, v.v.).

LƯU Ý

- Không đổ nước xả vải trực tiếp lên quần áo, vì điều này có thể làm đổi màu quần áo của bạn.

Thêm Chất làm mềm Nước

Có thể sử dụng chất làm mềm nước, chẳng hạn như chất chống cặn vôi để giảm bớt sử dụng bột giặt/nước giặt ở các khu vực có nước quá cứng.

- Trước tiên thêm bột giặt/nước giặt, rồi đến chất làm mềm nước. Thêm theo lượng được ghi rõ trên bao bì đóng gói.

Bảng Điều khiển

Các tính năng trên bảng điều khiển

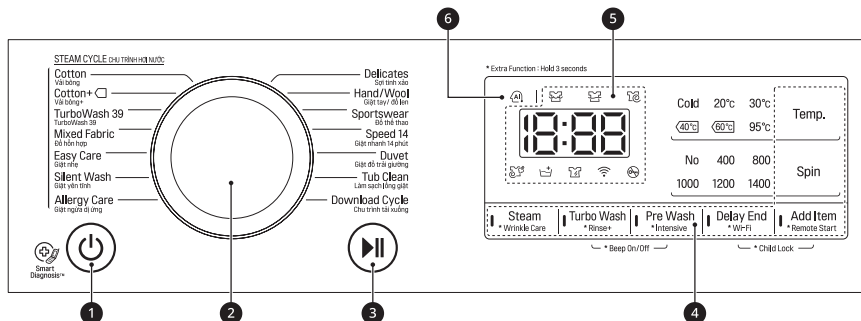

1 Nút Power (Nguồn điện)

- Nhấn nút **Power (Nguồn điện)** để bật hoặc tắt nguồn thiết bị.

2 Núm xoay chọn chương trình giặt

- Các chương trình có sẵn theo loại đồ giặt.
- Đèn sẽ sáng lên để biểu thị chương trình được chọn.





3 Nút Start/Pause (Khởi động/Tạm dừng)

- Nút **Start/Pause (Khởi động/Tạm dừng)** này dùng để khởi động hoặc tạm dừng chu trình giặt.
- Nếu cần dừng tạm thời chu trình giặt, nhấn nút **Start/Pause (Khởi động/Tạm dừng)**.



4 Các tùy chọn và chức năng bổ sung

- Các tùy chọn và chức năng bổ sung có thể sử dụng để đạt hiệu suất giặt tốt hơn. Một số tùy chọn và chức năng có thể tùy chỉnh được.
- Để sử dụng các chức năng bổ sung, nhấn giữ nút tương ứng trong 3 giây. Biểu tượng tương ứng sáng đèn trên màn hình.
- Để sử dụng chức năng **Remote Start (Khởi động từ xa)**, tham khảo **CHỨC NĂNG THÔNG MINH**.
- Chức năng này cho phép bạn chọn một chương trình bổ sung và sẽ sáng đèn khi được chọn.
 - 🧺 : Khi đồ giặt được vắt sau khi giặt hơi nước, biểu tượng này sáng đèn.
 - 🧺 : Khi số lần giữ được thêm vào, biểu tượng này sáng đèn.
 - 🧺 : Khi đồ bị vấy bẩn nhiều được giặt kĩ, biểu tượng này sáng đèn.
 - 📶 : Biểu tượng này sáng đèn khi thiết bị được kết nối với mạng WLAN.

5 Hiển thị

- Màn hình hiển thị các cài đặt, thời gian còn lại ước tính, các tùy chọn và thông báo tình trạng. Khi bật nguồn thiết bị, các cài đặt mặc định trên màn hình sẽ sáng lên.
 - : Khi một chương trình được chọn, thời gian mặc định cho chương trình đó được hiển thị. Thời gian mặc định có thể thay đổi được theo tùy chọn đã chọn.
 - : Khi đồ đang được giặt, biểu tượng này sáng đèn.
 - : Khi đồ đang được giữ sau khi hoàn tất chương trình giặt, biểu tượng này sáng đèn.
 - : Khi đồ giặt được vắt để loại bỏ nước, biểu tượng này sáng đèn.
 - : Khi biểu tượng này sáng đèn, cửa không thể mở được.

6 AI DD

- **AI DD**  có chức năng giặt và vắt theo ý muốn.
-  được kích hoạt khi chọn và chạy chương trình **Cotton (Vải bông)**, **Mixed Fabric (Đồ hỗn hợp)** và **Easy Care (Giặt nhẹ)** khi các chương trình đã chọn này đang hoạt động.

Bảng Chương trình

Chương trình Giặt

Chương trình	Cotton (Vải bông)		
Mô tả	Cho hiệu năng tốt hơn bằng cách kết hợp các chuyển động lồng giặt khác nhau. Dùng cho quần áo không phai màu (áo sơ mi, đầm ngủ, bộ đồ ngủ, v.v.) và đồ vải bông bản bình thường (đồ lót).		
Phù hợp với Nhiệt độ	40 °C (Lạnh đến 95 °C)	Mề giặt tối đa	Định mức
Tốc độ vắt tối đa	1400 vòng/phút		

Chương trình	Cotton+ (Vải bông+)		
Mô tả	Mang lại hiệu quả giặt tối ưu cho lượng đồ giặt lớn với mức tiêu thụ năng lượng ít hơn. Dùng cho quần áo không phai màu (áo sơ mi, đầm ngủ, bộ đồ ngủ, v.v.) và đồ vải bông bản bình thường (đồ lót).		
Phù hợp với Nhiệt độ	60 °C (Lạnh đến 60 °C)	Mề giặt tối đa	Định mức
Tốc độ vắt tối đa	1400 vòng/phút		

Chương trình	TurboWash 39 (TurboWash 39)		
Mô tả	Hoàn thành toàn bộ chu trình trong vòng 39 phút. Dùng cho nhiều loại vải khác nhau ngoại trừ đồ may mặc đặc biệt (lụa/đồ dễ hỏng, đồ thể thao, quần áo tối màu, len, chăn lông/mền). Thời gian chu trình sẽ thay đổi tùy theo điều kiện cấp nước, tải và loại đồ giặt.		
Phù hợp với Nhiệt độ	40 °C (Lạnh đến 60 °C)	Mề giặt tối đa	5 kg
Tốc độ vắt tối đa	1400 vòng/phút		

Chương trình	Mixed Fabric (Đồ hỗn hợp)		
Mô tả	Cho phép giặt nhiều loại vải khác nhau cùng một lúc. Dùng cho nhiều loại vải khác nhau ngoại trừ đồ may mặc đặc biệt (lụa/đồ dễ hỏng, đồ thể thao, quần áo tối màu, len, chăn lông/mền).		
Phù hợp với Nhiệt độ	40 °C (Lạnh đến 60 °C)	Mề giặt tối đa	4 kg
Tốc độ vắt tối đa	1400 vòng/phút		

Chương trình	Easy Care (Giặt nhẹ)		
Mô tả	Phù hợp cho các áo sơ mi thông thường không cần phải ủi sau khi giặt. Dùng cho polyamide, acrylic, polyester.		
Phù hợp với Nhiệt độ	40 °C (Lạnh đến 60 °C)	Mề giặt tối đa	4 kg
Tốc độ vắt tối đa	1400 vòng/phút		

Chương trình	Silent Wash (Giặt yên tĩnh)		
Mô tả	Ít rung, ít tiếng ồn hơn và tiết kiệm chi phí bằng cách sử dụng điện năng qua đêm. Dùng cho quần áo không phai màu (áo sơ mi, đầm ngủ, bộ đồ ngủ, v.v.) và đồ vải bông trắng ít bẩn (đồ lót).		
Phù hợp với Nhiệt độ	40 °C (Lạnh đến 60 °C)	Mề giặt tối đa	5 kg
Tốc độ vắt tối đa	1000 vòng/phút		

Chương trình	Allergy Care (Giặt ngừa dị ứng)		
Mô tả	Giúp loại bỏ các chất gây dị ứng như mạt bụi nhà, phấn hoa và lông thú.		
Phù hợp với Nhiệt độ	60 °C	Mề giặt tối đa	4 kg
Tốc độ vắt tối đa	1400 vòng/phút		

Chương trình	Delicates (Sợi tinh xảo)		
Mô tả	Thích hợp cho đồ dễ hỏng như đồ lót, áo sơ mi, v.v.		
Phù hợp với Nhiệt độ	20 °C (Lạnh đến 40 °C)	Mề giặt tối đa	3 kg
Tốc độ vắt tối đa	800 vòng/phút		

Chương trình	Hand/Wool (Giặt tay/đồ len)		
Mô tả	Dùng cho đồ dễ hỏng có thể giặt bằng tay và giặt máy như đồ len, đồ lót, đầm, v.v. (Sử dụng bột giặt/nước giặt cho đồ len có thể giặt máy). Sử dụng cho len, tơ, quần áo có thể giặt bằng tay, đồ dễ hỏng, dễ bị hư hại.		
Phù hợp với Nhiệt độ	30 °C (Lạnh đến 40 °C)	Mề giặt tối đa	2 kg
Tốc độ vắt tối đa	800 vòng/phút		

Chương trình	Sportswear (Đồ thể thao)		
Mô tả	Thích hợp cho đồ may đặc biệt như đồ thể thao và mặc ngoài trời. Dùng cho Coolmax, gore-tex, fleece và sympatex.		
Phù hợp với Nhiệt độ	40 °C (Lạnh đến 40 °C)	Mề giặt tối đa	3 kg
Tốc độ vắt tối đa	800 vòng/phút		

Chương trình	Speed 14 (Giặt nhanh 14 phút)		
Mô tả	Cho phép chọn thời gian giặt nhanh dành cho các mề giặt ít và quần áo hơi bẩn.		
Phù hợp với Nhiệt độ	20 °C (20 °C đến 40 °C)	Mề giặt tối đa	2 kg
Tốc độ vắt tối đa	1400 vòng/phút		

Chương trình	Duvet (Giặt đồ trải giường)		
Mô tả	Dành cho các đồ kích thước lớn chẳng hạn như ga giường, vỏ gối, áo ghế sofa, etc. Sử dụng cho đồ dùng phòng ngủ bằng vải bông ngoại trừ quần áo đặc biệt (đồ dễ hỏng, đồ len, lụa, v.v.) có ruột: chăn lông vũ, gối, mền, áo ghế sofa có ruột nhẹ.		
Phù hợp với Nhiệt độ	Lạnh (Lạnh đến 40 °C)	Mề giặt tối đa	1 cái
Tốc độ vắt tối đa	1000 vòng/phút		

Chương trình	Tub Clean (Làm sạch lồng giặt)		
Mô tả	Đây là chức năng đặc biệt để vệ sinh bên trong thiết bị của bạn.		

Chương trình	Download Cycle (Chu trình tải xuống)		
Mô tả	Chương trình Download Cycle (Chu trình tải xuống) cho phép bạn tải các chương trình giặt mới và đặc biệt về máy giặt bằng điện thoại thông minh. Chương trình mặc định là Rinse (Giũ) + Spin (Vắt) .		
Phù hợp với Nhiệt độ	-	Mề giặt tối đa	1 cái
Tốc độ vắt tối đa	1400 vòng/phút		

LƯU Ý

- Chọn nhiệt độ giặt và tốc độ vắt thích hợp cho các chương trình mong muốn.
- Khi giặt, luôn chú ý đến nhãn sử dụng quần áo của bạn.
- Tốc độ vắt tối đa thực tế có thể thay đổi tùy thuộc vào kiểu máy, chương trình và tình trạng mề giặt.

Tùy chọn Thêm

Chương trình	Steam (Hơi nước)	Turbo Wash (TurboWash)	Pre Wash (Giặt sơ)	Delay End (Hẹn giờ)	Add Item (Thêm đồ giặt)	Wrinkle Care (Chống nhăn)	Rinse+ (Giũ+)	Intensive (Giặt kỹ)
Cotton (Vải bông)	●	●	●	●	●	●	●	●
Cotton+ (Vải bông+)	●	●	●	●	●	●	●	
TurboWash 39 (TurboWash39)	●	●*	●	●	●	●	●	
Mixed Fabric (Đồ hỗn hợp)	●	●	●	●	●	●	●	●
Easy Care (Giặt nhẹ)	●	●	●	●	●	●	●	●
Silent Wash (Giặt yên tĩnh)	●	●		●	●	●	●	●
Allergy Care (Giặt ngừa dị ứng)	●*			●	●		●	●
Delicates (Sợi tinh xảo)		●		●	●		●	●
Hand/Wool (Giặt tay/đồ len)				●	●		●	●
Sportswear (Đồ thể thao)		●		●	●		●	●
Speed 14 (Giặt nhanh 14 phút)		●*		●	●		●	
Duvet (Giặt đồ trải giường)		●		●	●		●	●
Tub Clean (Làm sạch lồng giặt)								
Download Cycle (Chu trình tải xuống)				●	●		●	

* Tùy chọn này được tự động chèn vào chương trình và không thể bỏ chọn.

Các tùy chọn và chức năng bổ sung

Bạn có thể sử dụng các tùy chọn và chức năng bổ sung để tùy chỉnh các chương trình.

Steam (Hơi nước)

Tùy chọn này có tính năng tăng cường hiệu suất giặt. Tùy chọn này tiêu thụ ít năng lượng.

- 1 Nhấn nút **Power (Nguồn điện)**.
- 2 Lựa chọn một chương trình giặt.
- 3 Nhấn nút **Steam (Hơi nước)**.
- 4 Nhấn nút **Start/Pause (Khởi động/Tạm dừng)**.

Wrinkle Care (Chống nhăn)

Bạn có thể sử dụng tùy chọn này để hạn chế nhăn bằng cách giặt hơi nước sau khi vắt.

- 1 Nhấn nút **Power (Nguồn điện)**.
- 2 Lựa chọn một chương trình giặt.
- 3 Nhấn nút **Wrinkle Care (Chống nhăn)** trong 3 giây.
- 4 Nhấn nút **Start/Pause (Khởi động/Tạm dừng)**.

Turbo Wash(Turbo Wash)

Hãy sử dụng tùy chọn này để tiết kiệm thời gian giặt.

- 1 Nhấn nút **Power (Nguồn điện)**.
- 2 Lựa chọn một chương trình giặt.
- 3 Nhấn nút **Turbo Wash (Turbo Wash)**.
- 4 Nhấn nút **Start/Pause (Khởi động/Tạm dừng)**.

THẬN TRỌNG

- Khi thêm đồ giặt, bỏ đồ gọn hoàn toàn vào lồng giặt. Nếu đồ giặt bị kẹt trong lỗ chốt cửa, vòng đệm cửa có thể bị hư hỏng. Có thể gây rò rỉ nước và trục trặc.
- Việc cố mở cửa có thể dẫn đến hư hại, hỏng hóc phụ kiện hoặc các vấn đề về an toàn.
- Nếu bạn mở cửa lồng giặt còn rất nhiều bọt xà phòng và nước, bọt xà phòng hoặc nước có thể chảy ra ngoài. Có thể gây bong hoặc ướt sàn.

Rinse (Giũ)

Bạn có thể chọn số lần thực hiện tùy chọn này bằng cách nhấn nút **Rinse+ (Giũ+)**. Tùy chọn này được khuyến nghị cho những người bị dị ứng bột giặt/nước giặt.

Rinse+ (Giũ+)

Tùy chọn này được sử dụng để thực hiện thêm một lần giũ.

Pre Wash (Giặt sơ)

Tùy chọn này được khuyến nghị khi giặt đồ bị bẩn nhiều.

- 1 Nhấn nút **Power (Nguồn điện)**.
- 2 Lựa chọn một chương trình giặt.
- 3 Nhấn nút **Pre Wash (Giặt sơ)**.
- 4 Nhấn nút **Start/Pause (Khởi động/Tạm dừng)**.

Intensive (Giặt kỹ)

Bạn có thể sử dụng tùy chọn này để giặt đồ bị bẩn vừa và bẩn nhiều.

- 1 Nhấn nút **Power (Nguồn điện)**.
- 2 Lựa chọn một chương trình giặt.
- 3 Nhấn nút **Intensive (Giặt kỹ)** trong 3 giây.
- 4 Nhấn nút **Start/Pause (Khởi động/Tạm dừng)**.

Delay End (Hẹn giờ)

Bạn có thể đặt chức năng này để thiết bị tự động khởi động và hoàn tất sau một khoảng thời gian được chỉ định.

- 1 Nhấn nút **Power (Nguồn điện)**.
- 2 Lựa chọn một chương trình giặt.
- 3 Nhấn nút **Delay End (Hẹn giờ)** để đặt thời gian cần thiết.
- 4 Nhấn nút **Start/Pause (Khởi động/Tạm dừng)**.

LƯU Ý

- Giờ hẹn là thời điểm kết thúc chương trình, không phải bắt đầu. Thời gian hoạt động thật sự có thể thay đổi do nhiệt độ nước, khối lượng giặt và các nhân tố khác.
- Để hủy chức năng, hãy nhấn nút **Power (Nguồn điện)**.
- Tránh sử dụng nước giặt cho tùy chọn này.

Wi-Fi

Khi kết nối với mạng WLAN, biểu tượng **Wi-Fi** trên bảng điều khiển bật sáng.

Add Item (Thêm đồ giặt)

Bạn có thể sử dụng tùy chọn này để thêm hoặc bớt đồ giặt sau khi chương trình giặt bắt đầu.

- 1 Nhấn nút **Add Item (Thêm đồ giặt)** khi đèn LED được bật.
- 2 Mở cửa sau khi cửa tự mở khóa.
- 3 Thêm hoặc bớt đồ giặt.
- 4 Đóng cửa và nhấn nút **Start/Pause (Khởi động/Tạm dừng)**.

LƯU Ý

- Vì lý do an toàn, cửa vẫn khóa khi mực nước hoặc nhiệt độ bên trong lồng giặt còn cao. Không thể thêm đồ giặt vào lúc này.

Temp. (Nhiệt độ)

Bạn có thể sử dụng tùy chọn này để chọn nhiệt độ giặt và giữ kết hợp với chương trình đã chọn. Nhấn nút này cho đến khi cài đặt mong muốn bật sáng. Nước máy lạnh được sử dụng cho tất cả các chế độ giữ.

- Chọn nhiệt độ nước phù hợp với loại đồ mà bạn định giặt. Tuân theo nhãn sử dụng vải quần áo để đạt kết quả tốt nhất.

Spin (Vắt)

Mức tốc độ vắt có thể được lựa chọn bằng cách nhấn nút **Spin (Vắt)** nhiều lần.

- 1 Nhấn nút **Power (Nguồn điện)**.
- 2 Lựa chọn một chương trình giặt.
- 3 Nhấn nút **Spin (Vắt)** để chọn tốc độ vắt.
- 4 Nhấn nút **Start/Pause (Khởi động/Tạm dừng)**.

LƯU Ý

- Khi bạn chọn **No (Số)**, máy vẫn sẽ quay trong một thời gian ngắn để xả nước nhanh.

Beep On/Off (Bật/tắt âm báo)

Chức năng này chỉ kích hoạt khi thiết bị đang hoạt động.

- Nhấn giữ nút **Turbo Wash** và **Pre Wash (Giặt sơ)** đồng thời trong 3 giây để đặt chức năng này.

LƯU Ý

- Sau khi đặt chức năng này, thiết lập sẽ được ghi nhớ ngay cả khi đã tắt nguồn.
- Nếu bạn muốn tắt Tiếng bíp, đơn giản là lặp lại quy trình này.

Child Lock (Khóa trẻ em)

Sử dụng chức năng này để vô hiệu hóa các điều khiển. Chức năng này có thể ngăn không cho trẻ em thay đổi các chu trình hoặc vận hành thiết bị.

Khóa Bảng Điều khiển

- 1 Nhấn giữ nút **Delay End (Hẹn giờ)** và **Add Item (Thêm đồ giặt)** trong 3 giây.
- 2 Một tiếng bíp phát ra và chữ **CL** sẽ xuất hiện trên màn hình. Khi **Child Lock (Khóa trẻ em)** được đặt, tất cả các nút đều bị khóa ngoại trừ nút **Power (Nguồn điện)**.



LƯU Ý

- Tắt nguồn điện sẽ không xóa trạng thái chức năng này. Bạn phải vô hiệu hóa chức năng này trước khi có thể truy cập bất kỳ chức năng nào khác.

Mở khóa Bảng Điều khiển

Nhấn giữ nút **Delay End (Hẹn giờ)** và **Add Item (Thêm đồ giặt)** trong 3 giây.

Sử dụng Ứng dụng LG SmartThinQ

Tính năng này chỉ có trên kiểu máy có logo  hoặc .

Trước khi sử dụng LG SmartThinQ

- 1 Kiểm tra khoảng cách giữa thiết bị và bộ định tuyến không dây (mạng WLAN).
 - Nếu khoảng cách giữa thiết bị và bộ định tuyến không dây quá xa, cường độ tín hiệu sẽ trở nên yếu. Có thể mất một thời gian dài để đăng ký hoặc sự cài đặt có thể không thành công.
- 2 Tắt **Dữ liệu di động** trên điện thoại thông minh của bạn.

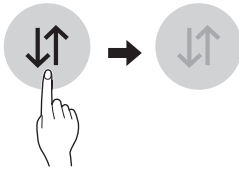

- 3 Kết nối điện thoại thông minh của bạn với bộ định tuyến không dây.

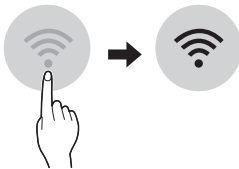

LƯU Ý

- Để xác nhận kết nối WLAN, kiểm tra để đảm bảo biểu tượng **Wi-Fi**  trên bảng điều khiển sáng đèn.
- Thiết bị chỉ hỗ trợ mạng WLAN 2,4 GHz. Để kiểm tra tần số mạng của bạn, hãy liên hệ với nhà cung cấp dịch vụ internet hoặc xem hướng dẫn sử dụng bộ định tuyến không dây của bạn.
- **LG SmartThinQ** không chịu trách nhiệm cho bất kỳ vấn đề kết nối mạng hay bất kỳ lỗi, trục trặc, hoặc các lỗi gây ra do kết nối mạng.
- Nếu thiết bị gặp khó khăn trong việc kết nối với mạng WLAN, thiết bị có thể cách quá xa bộ định tuyến. Mua một bộ lặp tín hiệu WLAN (bộ mở rộng phạm vi) để cải thiện cường độ tín hiệu WLAN.
- Kết nối WLAN có thể không thể kết nối hoặc có thể bị gián đoạn do môi trường mạng của gia đình.
- Kết nối mạng có thể không hoạt động đúng cách phụ thuộc vào nhà cung cấp dịch vụ Internet.
- Môi trường không dây xung quanh có thể làm cho dịch vụ mạng không dây chạy chậm.
- Không thể đăng ký thiết bị do các sự cố truyền tín hiệu không dây. Rút phích cắm của thiết bị và chờ khoảng một phút trước khi thử lại.
- Nếu tường lửa trên bộ định tuyến không dây của bạn được bật, hãy vô hiệu hóa tường lửa hoặc thêm một ngoại lệ cho nó.
- Tên mạng không dây (SSID) phải là sự kết hợp giữa chữ và số tiếng Anh. (Không sử dụng ký tự đặc biệt.)
- Giao diện người sử dụng trên điện thoại thông minh (UI) có thể khác nhau tùy thuộc vào hệ điều hành của điện thoại (OS) và nhà sản xuất.
- Nếu giao thức bảo mật của bộ định tuyến được đặt thành **WEP**, bạn có thể không thể thiết lập mạng. Vui lòng thay đổi sang các giao thức bảo mật khác (khuyến khích dùng **WPA2**) và đăng ký lại sản phẩm.

Cài đặt LG SmartThinQ

Tìm ứng dụng **LG SmartThinQ** trên Google Play Store hoặc Apple App Store trong điện thoại thông minh. Thực hiện theo hướng dẫn để tải về và cài đặt ứng dụng.

Chức năng Wi-Fi

Giao tiếp với thiết bị qua điện thoại thông minh bằng cách sử dụng các tính năng thông minh thuận tiện trong điện thoại.

Chương trình giặt (Remote Start (Khởi động từ xa), Download Cycle (Chu trình tải xuống))

Cài đặt hoặc tải về bất kỳ chương trình ưa thích và hoạt động bằng cách điều khiển từ xa.

Hướng dẫn vệ sinh lồng giặt

Chức năng này cho thấy còn bao nhiêu lần giặt còn lại trước khi chạy chu trình **Tube Clean (Làm sạch lồng giặt)**.

Giám sát năng lượng

Kiểm tra sự tiêu thụ năng lượng của các chương trình được sử dụng trong thời gian gần đây và trung bình hàng tháng.

Smart Diagnosis

Chức năng này cung cấp thông tin hữu ích cho việc chẩn đoán và giải quyết các vấn đề với thiết bị dựa trên hình thái sử dụng.

Cài đặt

Các chức năng có sẵn.

Push Alert

Chức năng này là để thông báo trạng thái để người dùng có thể nhận ra trạng thái thiết bị. Các thông báo vẫn được kích hoạt ngay cả khi tắt ứng dụng **LG SmartThinQ**.

LƯU Ý

- Nếu bạn thay đổi bộ định tuyến không dây, nhà cung cấp dịch vụ internet hoặc mật khẩu của mình, hãy xóa thiết bị đã đăng ký khỏi ứng dụng **LG SmartThinQ** và đăng ký lại.
- Ứng dụng có thể được thay đổi vì mục đích cải tiến thiết bị mà không cần thông báo cho người dùng.
- Chức năng có thể khác nhau tùy theo kiểu máy.

Sử dụng thiết bị từ xa

Remote Start (Khởi động từ xa)

Sử dụng một chiếc điện thoại thông minh để điều khiển thiết bị của bạn từ xa. Bạn cũng có thể giám sát sự vận hành chương trình để biết bao nhiêu thời gian còn lại trong chương trình.

Sử dụng chức năng này

- 1 Nhấn nút **Power (Nguồn điện)**.
- 2 Đặt đồ vào lồng giặt.
- 3 Nhấn giữ nút **Remote Start (Khởi động từ xa)** trong 3 giây để bật chức năng này.
- 4 Bắt đầu một chương trình từ ứng dụng **LG SmartThinQ** trên điện thoại thông minh của bạn.

LƯU Ý

- Khi chức năng này được bật, bạn có thể bắt đầu một chu trình từ ứng dụng điện thoại thông minh **LG SmartThinQ**. Nếu chu trình không bắt đầu, thiết bị sẽ đợi để bắt đầu chu trình cho đến khi chu trình bị tắt từ xa trên ứng dụng hoặc khi chức năng này bị vô hiệu hóa.
- Khi chức năng này được bật, cửa sẽ tự động khóa.

Vô hiệu hóa chức năng này

Khi chức năng này được kích hoạt, nhấn giữ nút **Remote Start (Khởi động từ xa)** trong 3 giây để vô hiệu hóa chức năng này. Chức năng này phải được tắt để có thể sử dụng thiết bị theo cách thủ công.

Download Cycle (Chu trình tải xuống)

Tải xuống một chu trình mới và đặc biệt không có trong các chu trình cơ bản trên thiết bị. Một loạt các chu trình đặc biệt dành riêng cho thiết bị có thể được tải xuống các thiết bị đã đăng ký thành công. Chỉ có một chương trình có thể được lưu trữ trên thiết bị cùng một lúc. Khi tải về chương trình được hoàn thành trên thiết bị, sản phẩm sẽ lưu giữ chương trình được tải cho đến khi một chương trình mới được tải về.

Công suất tiêu thụ điện ở chế độ chờ

Công suất tiêu thụ điện ở chế độ chờ	0,5 W
Công suất tiêu thụ điện ở chế độ chờ kết nối mạng	2,0 W
Khoảng thời gian sau khi chức năng quản lý điện năng, hoặc một chức năng tương đương, tự động chuyển thiết bị sang chế độ chờ và/hoặc chế độ tắt và/hoặc điều kiện cho phép chế độ chờ nhưng vẫn kết nối mạng	20 phút.



Thông tin của thông báo phần mềm nguồn mở

Để nhận mã nguồn theo GPL, LGPL, MPL và các giấy phép nguồn mở khác, được bao gồm trong sản phẩm này, vui lòng truy cập <http://opensource.lge.com>.

Ngoài mã nguồn, tất cả các điều khoản cấp phép, tuyên bố từ chối trách nhiệm và thông báo bản quyền được tham chiếu đều có sẵn để tải xuống.

LG Electronics cũng sẽ cung cấp mã nguồn mở cho bạn trong CD-ROM có tính phí để chi trả cho chi phí phát hành (chẳng hạn như các khoản phí về vận chuyển, đĩa và xử lý) khi nhận được yêu cầu qua email đến địa chỉ opensource@lge.com. Ưu đãi này có hiệu lực trong khoảng thời gian ba năm tính từ ngày chúng tôi phân phối sản phẩm này. Ưu đãi này có hiệu lực đối với bất kỳ ai nhận được thông tin này.

Smart Diagnosis trên điện thoại thông minh

Tính năng này chỉ có trên kiểu máy có logo  hoặc .

Sử dụng chức năng này nếu bạn cần chẩn đoán chính xác được thực hiện bởi một trung tâm thông tin khách hàng LG Electronics khi thiết bị gặp trục trặc hoặc sự cố.

Chức năng này không thể kích hoạt được trừ khi thiết bị được kết nối với nguồn điện. Nếu thiết bị không thể bật nguồn, cần xử lý sự cố mà không sử dụng chức năng này.

Sử dụng Smart Diagnosis

Smart Diagnosis thông qua Trung tâm thông tin khách hàng

Sử dụng chức năng này nếu bạn cần chẩn đoán chính xác được thực hiện bởi một trung tâm thông tin khách hàng LG Electronics khi thiết bị gặp trục trặc hoặc sự cố. Chỉ sử dụng chức năng này để liên hệ với đại diện dịch vụ, không phải trong lúc thiết bị vận hành bình thường.

- 1 Nhấn nút **Power (Nguồn điện)** để bật nguồn thiết bị. Không nhấn bất kỳ nút nào khác.
- 2 Khi được hướng dẫn thực hiện như vậy từ trung tâm tổng đài, đặt loa điện thoại gần biểu tượng **Smart Diagnosis**.

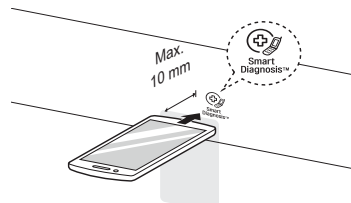

- 3 Nhấn giữ nút **Temp. (Nhiệt độ)** trong 3 giây.

- 4 Giữ điện thoại ở đúng vị trí cho đến khi quá trình truyền âm hoàn tất. Thời gian còn lại của quá trình truyền dữ liệu được hiển thị.
 - Để đạt kết quả tốt nhất, không di chuyển điện thoại trong khi đang truyền âm.
 - Nếu nhân viên trung tâm tổng đài không thể nhận được bản ghi dữ liệu chính xác, bạn có thể được yêu cầu thử lại lần nữa.

- 5 Khi hết thời gian đếm ngược và âm thanh chấm dứt, tiếp tục cuộc nói chuyện với nhân viên trung tâm tổng đài - là người sẽ có thể hỗ trợ bạn sử dụng các thông tin đã truyền để phân tích.

LƯU Ý

- Chức năng này phụ thuộc vào chất lượng cuộc gọi địa phương.
- Hiệu quả giao tiếp sẽ cải thiện và bạn có thể nhận được dịch vụ tốt hơn nếu sử dụng điện thoại bàn.
- Nếu quá trình truyền dữ liệu kém do chất lượng cuộc gọi kém, bạn có thể không nhận được dịch vụ chẩn đoán tốt nhất.

! CẢNH BÁO

- Rút phích cắm của thiết bị trước khi vệ sinh để tránh rủi ro điện giật. Không tuân theo cảnh báo này có thể dẫn đến thương tích nghiêm trọng, hỏa hoạn, điện giật hoặc tử vong.
- Không bao giờ sử dụng hóa chất mạnh, chất tẩy rửa có tính mài mòn hoặc dung môi để vệ sinh thiết bị. Chúng có thể làm hư hỏng bề mặt sơn.

Vệ sinh sau mỗi lần giặt

Chăm sóc Sau khi giặt

- Sau khi hoàn tất chu trình giặt, lau khô cửa và gioăng cửa để loại bỏ hơi ẩm.
- Mở hé cửa để làm khô lồng giặt.
- Lau khô thiết bị bằng vải khô để loại bỏ độ ẩm.

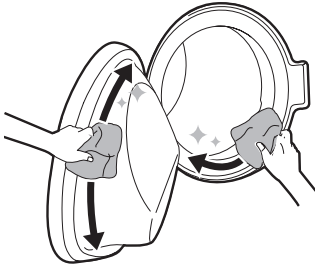

Vệ sinh Phần bên ngoài

Chăm sóc thiết bị của bạn đúng cách có thể kéo dài tuổi thọ thiết bị.

Cửa

Rửa bằng vải ẩm ở mặt ngoài và mặt trong, sau đó lau khô bằng vải mềm.

Phần bên ngoài

Lau khô ngay lập tức mọi chỗ bị tràn. Lau khô bằng vải ẩm.

! CẢNH BÁO

- Không thử tách các tấm che chắn hoặc tháo rời thiết bị. Không dùng bất kỳ đồ vật sắc nhọn tác động vào bảng điều khiển để vận hành thiết bị.

Vệ sinh Phần bên trong

- Sử dụng khăn lau hoặc vải mềm để lau khô xung quanh ô cửa và cửa kính.
- Luôn lấy đồ ra khỏi thiết bị ngay khi chu trình hoàn tất. Để đồ ẩm ướt trong thiết bị có thể khiến đồ bị nhăn, chuyển màu và có mùi.

Vệ sinh thiết bị định kỳ

Tub Clean (Làm sạch lồng giặt)

Chức năng này được sử dụng để vệ sinh bên trong thiết bị.

Chương trình này sử dụng mức nước cao hơn với tốc độ vắt nhanh hơn. Chạy chức năng này một lần một tháng (hoặc thường xuyên hơn nếu cần) để loại bỏ bột giặt/nước giặt tích tụ và các chất cặn khác.

- 1 Lấy hết quần áo hoặc đồ ra khỏi thiết bị và đóng cửa.
- 2 Mở ngăn kéo bộ phận phối và thêm bột chống cặn vôi vào ngăn giặt chính.
 - Đặt viên nén vào lồng giặt.

- 3 Đóng từ từ ngăn kéo bộ phân phối.
- 4 Bật nguồn, sau đó chọn **Tub Clean (Làm sạch lồng giặt)**.
 - Chữ **εεL** sẽ được hiển thị trên màn hình.
- 5 Nhấn nút **Start/Pause (Khởi động/Tạm dừng)** để khởi động.
- 6 Sau khi chu trình hoàn tất, để cửa mở để ô cửa, vòng đệm và kính cửa được khô ráo.

⚠ THẬN TRỌNG

- Chỉ để cửa mở để làm khô bên trong thiết bị khi trẻ em được giám sát ở nhà.

Vệ sinh Bộ lọc ống cấp nước

Bộ lọc cấp nước thu gom vôi hoặc mọi vật thể nhỏ có thể có trong nước được cấp đến thiết bị. Nếu nước quá cứng hoặc chứa một chút ít trầm tích vôi, bộ lọc ở ngõ vào nước có thể bị tắc.

- 1 Tắt vòi nước máy và vặn nối ống cấp nước.

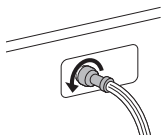

- 2 Vệ sinh bộ lọc bằng bàn chải lông cứng vừa phải.

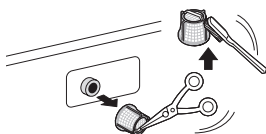

LƯU Ý

- Khóa các vòi nước máy cấp tới thiết bị nếu không sử dụng thiết bị trong một khoảng thời gian nhất định (ví dụ: nghỉ lễ), đặc biệt nếu không có đường thoát nước sàn (rãnh tháo) ở ngay xung quanh.
- IE sẽ được hiển thị trên bảng điều khiển khi nước không vào ngăn kéo chất tẩy.

Vệ sinh Bộ lọc Bơm Xả

Bộ lọc xả thu gom chỉ và các vật thể nhỏ còn lại trong đồ giặt. Thường xuyên kiểm tra bộ lọc để đảm bảo của thiết bị vận hành trơn tru.

Chờ nước hạ xuống nhiệt độ mát trước khi vệ sinh bộ lọc bơm xả. Mở cửa trong trường hợp khẩn cấp hoặc tiến hành xả khăn cấp.

- 1 Rút phích cắm của thiết bị.
- 2 Mở nắp đậy và kéo ống ra ngoài.

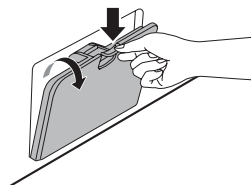

- 3 Tháo ốc xả ①, rồi xả nước. Từ từ mở bộ lọc bơm xả ② để xả nước và lấy ra các đồ vật nhỏ.

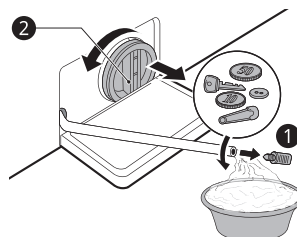

4 Sau khi vệ sinh bộ lọc bơm xả, xoay bộ lọc bơm xả và lắp ốc xả nước.

5 Đóng nắp đậy.

⚠ THẬN TRỌNG

- Cần thận khi xả, vì nước có thể nóng.
- Chạy chương trình vệ sinh lồng giặt mỗi tháng một lần (hoặc thường xuyên hơn nếu cần) để loại bỏ bột giặt/nước giặt dư thừa và các mảnh vụn khác.

Vệ sinh Ngăn kéo Bộ phân phối

Bột giặt/nước giặt và nước xả vải có thể tích tụ trong ngăn kéo bộ phân phối. Tháo rời ngăn kéo và các khay lồng, kiểm tra độ tích tụ của bột giặt/nước giặt hoặc nước xả vải một hoặc hai lần một tháng.

- 1 Tháo rời ngăn kéo bộ phân phối bột giặt/nước giặt bằng cách kéo thẳng ngăn kéo ra ngoài đến khi dừng.
 - Tháo rời ngăn kéo khi nhấn nút nhả ly hợp.

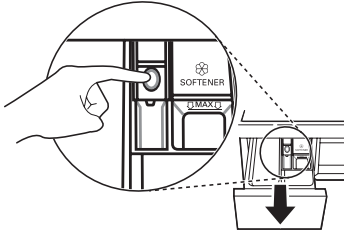

2 Loại bỏ tích tụ của bột giặt/nước giặt và nước xả vải.

- Rửa sạch ngăn kéo và các khay lồng bằng nước ấm để loại bỏ tích tụ từ bột giặt/nước giặt và nước xả vải. Chỉ sử dụng nước để vệ sinh ngăn kéo bộ phân phối. Lau khô các khay lồng và ngăn kéo bằng vải mềm hoặc khăn lau.

3 Để vệ sinh hốc ngăn kéo, sử dụng vải hoặc bàn chải nhỏ, không kim loại để vệ sinh hốc.

- Loại bỏ tất cả chất cặn khỏi các phần bên trên và bên dưới hốc.

4 Lau sạch hơi ẩm ở hốc bằng vải mềm hoặc khăn lau.

5 Gắn lại các khay lồng vào đúng ngăn và đẩy ngăn kéo vào.

Vận hành thiết bị của bạn có thể dẫn đến lỗi và trục trặc. Các bảng sau liệt kê các nguyên nhân có thể có và ghi chú để giải quyết thông báo lỗi hoặc trục trặc. Chúng tôi khuyến cáo bạn nên đọc cẩn thận các bảng dưới đây để tiết kiệm thời gian và tiền bạc có thể phải trả cho cuộc gọi đến trung tâm dịch vụ LG Electronics.

Trước khi thực hiện cuộc Gọi Dịch vụ

Thiết bị được trang bị hệ thống giám sát lỗi tự động để phát hiện và chẩn đoán các sự cố ở giai đoạn đầu. Nếu thiết bị không hoạt động đúng chức năng hoặc hoàn toàn không hoạt động, hãy kiểm tra các bảng sau đây trước khi gọi đến trung tâm dịch vụ LG Electronics.

Thông báo Lỗi

Triệu chứng	Nguyên nhân có thể & giải pháp
IE LỖI ĐẦU VÀO	Nguồn nước yếu ở vị trí đó. Nước không chảy vào thiết bị hoặc chảy vào chậm. <ul style="list-style-type: none"> Kiểm tra vòi nước máy khác trong nhà.
	Vòi cấp nước máy không mở hoàn toàn. Nước không chảy vào thiết bị hoặc chảy vào chậm. <ul style="list-style-type: none"> Mở hết mức vòi nước máy.
	(Các) Ống cấp nước bị gấp. <ul style="list-style-type: none"> Duỗi thẳng ống hoặc lắp lại ống cấp nước
	Bộ lọc của (các) ống cấp bị tắc. <ul style="list-style-type: none"> Kiểm tra và làm sạch bộ lọc ống cấp nước.
	Nếu xảy ra rò rỉ nước trong ống cấp nước có van an toàn, bộ chỉ báo sẽ đỏ. <ul style="list-style-type: none"> Thay ống cấp nước có van an toàn.
DE LỖI ĐẦU XẢ NƯỚC	Ống xả bị gấp hoặc tắc. Nước trong thiết bị không xả hoặc xả chậm. <ul style="list-style-type: none"> Vệ sinh và làm thẳng ống xả.
	Bộ lọc xả bị tắc. <ul style="list-style-type: none"> Kiểm tra và vệ sinh bộ lọc xả.
UE LỖI MẤT CÂN BẰNG	Thiết bị có hệ thống phát hiện và hiệu chỉnh tình trạng mất cân bằng thiết bị. <ul style="list-style-type: none"> Đồ giặt có thể quá ướt vào cuối chu trình, sắp xếp lại mẻ giặt để giúp thiết bị vắt đúng. Đóng cửa và nhấn nút Start/Pause (Khởi động/Tạm dừng). Có thể mất vài phút trước khi thiết bị bắt đầu vắt. Cửa phải được khóa trước khi thiết bị tiến hành vắt.
	Mẻ giặt quá ít. Nếu giặt riêng lẻ các đồ có trọng lượng nặng (ví dụ: thảm trong buồng tắm, áo choàng tắm, v.v.), hệ thống này có thể dừng vắt hoặc thậm chí dừng hẳn chu trình vắt. <ul style="list-style-type: none"> Thêm 1 hoặc 2 đồ tương tự hoặc đồ giặt nhỏ hơn để giúp cân bằng mẻ giặt. Đóng cửa và nhấn nút Start/Pause (Khởi động/Tạm dừng). Có thể mất vài phút trước khi thiết bị bắt đầu vắt. Cửa phải được khóa trước khi thiết bị tiến hành vắt.



Triệu chứng	Nguyên nhân có thể & giải pháp
dE dE1 dE2 dE4 LỖI CỬA	Cảm biến cửa bị trục trặc. <ul style="list-style-type: none"> Vui lòng gọi cho trung tâm dịch vụ LG Electronics. Bạn có thể tìm thấy số điện thoại trung tâm dịch vụ LG Electronics địa phương trong thẻ bảo hành.
EE LỖI ĐIỀU KHIỂN	Đây là lỗi điều khiển. <ul style="list-style-type: none"> Rút phích cắm điện và gọi cho bộ phận dịch vụ.
LE LỖI ĐỘNG CƠ BỊ KHÓA	Quá tải động cơ <ul style="list-style-type: none"> Cho thiết bị dừng khoảng 30 phút cho đến khi động cơ nguội mát, sau đó, khởi động lại chu trình.
FE LỖI TRÀN	Nước đầy tràn do van nước hỏng. <ul style="list-style-type: none"> Đóng vòi nước máy. Tháo phích cắm điện. Gọi cho bộ phận dịch vụ.
PE LỖI CẢM BIẾN ÁP SUẤT	Cảm biến mức nước bị trục trặc. <ul style="list-style-type: none"> Đóng vòi nước máy. Tháo phích cắm điện. Gọi cho bộ phận dịch vụ.
u5 LỖI CẢM BIẾN RUNG	Cảm biến rung bị trục trặc. <ul style="list-style-type: none"> Gọi cho bộ phận dịch vụ.
FF LỖI ĐÓNG BĂNG	Có phải ống cấp/xả nước hoặc bơm xả nước bị đóng băng? <ul style="list-style-type: none"> Đổ nước ấm vào lồng giặt để rã đông ống xả và bơm xả. Phủ khăn lau ướt và ấm lên ống cấp nước.
RE RÒ RỈ NƯỚC	Nước rò rỉ. <ul style="list-style-type: none"> Gọi cho bộ phận dịch vụ.
PF LỖI NGUỒN	Thiết bị bị sự cố mất điện. <ul style="list-style-type: none"> Khởi động lại chu trình.

Tiếng ồn bạn có thể nghe thấy

Triệu chứng	Nguyên nhân có thể & giải pháp
Tiếng ồn lạch cạch lách cách	<p>Các vật thể lạ chẳng hạn như chìa khóa, tiền xu hoặc kim băng có thể nằm trong lồng giặt.</p> <ul style="list-style-type: none"> Dừng thiết bị, kiểm tra xem có vật thể lạ trong lồng giặt hay không. Nếu vẫn còn tiếng ồn sau khi khởi động lại thiết bị, hãy gọi cho bộ phận dịch vụ.
Âm thanh to	<p>Tải giặt nặng có thể tạo ra âm thanh to. Điều này là bình thường.</p> <ul style="list-style-type: none"> Nếu vẫn tiếp tục phát âm thanh, thiết bị có thể bị mất cân bằng. Dừng và phân phối lại mẻ giặt.
	<p>Mẻ giặt có thể không cân.</p> <ul style="list-style-type: none"> Dừng chu trình và bố trí lại mẻ giặt sau khi cửa mở.
Tiếng ồn rung	<p>Vật liệu đóng gói chưa được tháo ra.</p> <ul style="list-style-type: none"> Tháo bỏ vật liệu đóng gói.
	<p>Có thể mẻ giặt được bố trí không đều trong lồng giặt.</p> <ul style="list-style-type: none"> Dừng chu trình và bố trí lại mẻ giặt sau khi cửa mở.
	<p>Chân điều chỉnh độ cao không nằm chắc chắn và đều nhau trên mặt sàn.</p> <ul style="list-style-type: none"> Xem phần Giữ thẳng bằng cho thiết bị để điều chỉnh thẳng bằng cho thiết bị.
	<p>Sàn không đủ chắc chắn.</p> <ul style="list-style-type: none"> Kiểm tra xem sàn có chắc chắn và không bị võng hay không. Xem phần Yêu cầu không gian lắp đặt để chọn vị trí thích hợp.

Vận hành

Triệu chứng	Nguyên nhân có thể & giải pháp
Nước bị rò rỉ.	<p>Các đường ống xả trong nhà bị tắc.</p> <ul style="list-style-type: none"> Thông tắc ống xả. Liên hệ thợ sửa ống nước nếu cần thiết.
	<p>Rò rỉ gây ra do lắp đặt ống xả không đúng cách hoặc ống xả bị tắc.</p> <ul style="list-style-type: none"> Vệ sinh và làm thẳng ống xả. Kiểm tra và vệ sinh bộ lọc xả thường xuyên.
Thiết bị không hoạt động.	<p>Bảng điều khiển tắt nguồn do không hoạt động.</p> <ul style="list-style-type: none"> Hiện tượng này là bình thường. Nhấn nút Power (Nguồn điện) để bật nguồn thiết bị.
	<p>Thiết bị bị rút phích cắm.</p> <ul style="list-style-type: none"> Đảm bảo dây nguồn được cắm chặt vào ổ cắm có điện.
	<p>Nguồn cấp nước bị ngắt.</p> <ul style="list-style-type: none"> Vặn vòi cấp nước máy hết mức.

Triệu chứng	Nguyên nhân có thể & giải pháp
Thiết bị không hoạt động.	<p>Các mục điều khiển chưa được cài đặt đúng cách.</p> <ul style="list-style-type: none"> Đảm bảo cài đặt chu trình đúng cách. Đóng cửa và nhấn nút Start/Pause (Khởi động/Tạm dừng).
	<p>Cửa đang mở.</p> <ul style="list-style-type: none"> Đóng cửa và đảm bảo không có vật gì bị kẹt bên dưới cửa để tránh cửa không đóng được hoàn toàn.
	<p>Cầu dao/cầu chì bị ngắt/cháy.</p> <ul style="list-style-type: none"> Kiểm tra cầu dao/cầu chì trong nhà. Thay thế cầu chì hoặc đặt lại cầu dao. Thiết bị nên được lắp trên một mạch nhánh riêng. Thiết bị sẽ tiếp tục lại chu trình ở phần đã dừng khi có điện trở lại.
	<p>Mục điều khiển cần phải đặt lại.</p> <ul style="list-style-type: none"> Nhấn nút Power (Nguồn điện), sau đó chọn lại chương trình mong muốn và nhấn nút Start/Pause (Khởi động/Tạm dừng).
	<p>Không nhấn Start/Pause (Khởi động/Tạm dừng) sau khi cài đặt chu trình.</p> <ul style="list-style-type: none"> Nhấn nút Power (Nguồn điện), sau đó chọn lại chương trình mong muốn và nhấn nút Start/Pause (Khởi động/Tạm dừng). Thiết bị sẽ tắt nguồn nếu không nhấn nút Start/Pause (Khởi động/Tạm dừng) trong vòng 15 phút.
	<p>Áp lực nước quá thấp.</p> <ul style="list-style-type: none"> Kiểm tra vòi nước máy khác trong nhà để đảm bảo rằng áp lực nước trong nhà là đủ. <p>Thiết bị đang đun nóng nước hoặc tạo hơi nước.</p> <ul style="list-style-type: none"> Lồng giặt có thể ngừng hoạt động tạm thời trong một số chu trình nhất định, trong khi đun nóng nước an toàn đến nhiệt độ cài đặt.
Các nút có thể không hoạt động đúng.	<p>Khi thiết bị khởi động, không thể mở cửa vì các lý do an toàn.</p> <ul style="list-style-type: none"> Kiểm tra xem chữ EL có bật sáng hay không. Bạn có thể mở cửa một cách an toàn sau khi biểu tượng Door Lock tắt.
Cửa không mở.	<p>Khi thiết bị khởi động, không thể mở cửa vì các lý do an toàn.</p> <ul style="list-style-type: none"> Kiểm tra xem biểu tượng  có bật sáng hay không. Bạn có thể mở cửa một cách an toàn sau khi biểu tượng  tắt.
Thiết bị không được đổ đầy nước thích hợp.	<p>Bộ lọc bị tắc.</p> <ul style="list-style-type: none"> Đảm bảo bộ lọc cấp nước trên van nạp không bị tắc.
	<p>Ống cấp có thể bị gập.</p> <ul style="list-style-type: none"> Kiểm tra ống cấp không bị gập hoặc tắc.
	<p>Nguồn cấp nước không đủ.</p> <ul style="list-style-type: none"> Đảm bảo cả vòi nước máy nóng và lạnh đều mở thông suốt.
	<p>Ống cấp nước nóng và lạnh bị gán ngược.</p> <ul style="list-style-type: none"> Kiểm tra các kết nối ống cấp.

Triệu chứng	Nguyên nhân có thể & giải pháp
Thiết bị không xả được nước.	Ống xả bị gập. <ul style="list-style-type: none"> Đảm bảo ống xả không bị gập.
	Ống xả được đặt cao hơn sàn nhà trên 1,2 m. <ul style="list-style-type: none"> Đảm bảo rằng ống xả không được cao hơn 1,2 m so với đáy thiết bị.
Bột giặt/nước giặt được phân phối không đầy đủ hoặc không phân phối được.	Sử dụng lượng quá nhiều bột giặt/nước giặt. <ul style="list-style-type: none"> Làm theo những chỉ dẫn do nhà sản xuất bột giặt/nước giặt cung cấp.
Thời gian chu trình lâu hơn bình thường.	Mề giặt quá ít. <ul style="list-style-type: none"> Thêm đồ để thiết bị cân bằng mề giặt.
	Các đồ nặng lẫn với đồ nhẹ. <ul style="list-style-type: none"> Luôn cố gắng giặt đồ có cùng trọng lượng để giúp thiết bị phân bổ đều trọng lượng mề giặt khi vắt.
	Mề giặt bị mất cân bằng. <ul style="list-style-type: none"> Bỏ trí lại mề giặt bằng tay nếu đồ giặt bị quấn vào nhau.
Thời lượng bị trì hoãn	Phát hiện mất cân bằng hoặc chương trình loại bỏ bột xả phòng được bật. <ul style="list-style-type: none"> Hiện tượng này là bình thường. Thời gian còn lại hiển thị trên màn hình chỉ là thời lượng ước tính. Thời gian thực tế có thể khác.

Hiệu suất

Triệu chứng	Nguyên nhân có thể & giải pháp
Loại bỏ vết bẩn không hiệu quả	Vết bẩn khó giặt từ trước. <ul style="list-style-type: none"> Các đồ đã được giặt từ trước có thể có vết bẩn khó giặt. Các vết bẩn này có thể khó loại bỏ và có thể cần giặt tay hoặc xử lý sơ để hỗ trợ loại bỏ vết bẩn.
Ó màu	Chất tẩy trắng hoặc nước xả vải được phân phối quá sớm. <ul style="list-style-type: none"> Khoang bộ phân phối quá đầy làm cho chất tẩy trắng hoặc nước xả vải được phân phối nhanh. Luôn luôn đong chất tẩy trắng hoặc nước xả vải để tránh quá đầy. Đóng từ từ ngăn kéo bộ phân phối.
	Chất tẩy trắng hoặc nước xả vải được thêm trực tiếp vào mề giặt trong lồng giặt. <ul style="list-style-type: none"> Luôn luôn tận dụng bộ phân phối để đảm bảo rằng các sản phẩm giặt được phân phối đúng cách vào đúng thời điểm trong chu trình.
	Chưa phân loại quần áo đúng cách. <ul style="list-style-type: none"> Luôn luôn giặt đồ màu tối riêng biệt với đồ màu sáng và màu trắng để tránh đổi màu. Không được giặt chung đồ bẩn nhiều với đồ bẩn ít.

Triệu chứng	Nguyên nhân có thể & giải pháp
Bị nhăn	Không lấy đồ ra khỏi thiết bị kịp thời. <ul style="list-style-type: none"> Luôn lấy đồ ra khỏi thiết bị ngay khi chu trình hoàn tất.
	Thiết bị bị quá tải. <ul style="list-style-type: none"> Có thể cho đầy đồ giặt vào thiết bị nhưng không được xếp chặt nich đồ trong lồng giặt. Cửa thiết bị phải được đóng lại dễ dàng.
	Ống cấp nước nóng và lạnh bị gán ngược. <ul style="list-style-type: none"> Giữ bằng nước nóng có thể khiến quần áo bị nhăn. Kiểm tra các kết nối ống cấp nước.
Mùi mốc hoặc nấm mốc trong thiết bị	Lồng giặt không được vệ sinh đúng cách. <ul style="list-style-type: none"> Chạy chức năng Tub Clean (Làm sạch lồng giặt) thường xuyên.
	Ống xả không được lắp đúng cách, gây ra hiện tượng chảy ngược nước (nước chảy ngược vào bên trong thiết bị). <ul style="list-style-type: none"> Khi lắp đặt ống xả, đảm bảo rằng ống không bị gập hoặc bị chặn.
	Ngăn kéo bộ phận phối chất tẩy không được vệ sinh thường xuyên. <ul style="list-style-type: none"> Vệ sinh ngăn kéo bộ phận phối chất tẩy, đặc biệt là mặt trên và mặt dưới lỗ ngăn kéo.
	Mùi khó chịu có thể tỏa ra nếu ống xả không được lắp đúng cách, khiến nước chảy ngược (nước chảy ngược vào bên trong thiết bị). <ul style="list-style-type: none"> Khi lắp đặt ống xả, đảm bảo rằng ống không bị gập hoặc bị chặn.
	Nếu ngăn kéo bộ phận phối chất tẩy không được vệ sinh thường xuyên, mùi có thể phát ra từ nấm mốc hoặc các chất lạ. <ul style="list-style-type: none"> Vệ sinh ngăn kéo bộ phận phối chất tẩy, đặc biệt là mặt trên và mặt dưới lỗ ngăn kéo.

Wi-Fi

Triệu chứng	Nguyên nhân có thể & giải pháp
Thiết bị gia đình và điện thoại thông minh của bạn không được kết nối với mạng Wi-Fi.	Mật khẩu Wi-Fi mà bạn đang cố gắng kết nối không chính xác. <ul style="list-style-type: none"> • Tìm mạng Wi-Fi được kết nối với điện thoại thông minh của bạn và xóa nó, sau đó đăng ký thiết bị của bạn trên LG SmartThinQ.
	Dữ liệu di động cho điện thoại thông minh của bạn đang bật. <ul style="list-style-type: none"> • Tắt Dữ liệu di động của điện thoại thông minh của bạn và đăng ký thiết bị bằng mạng Wi-Fi.
	Tên mạng không dây (SSID) được cài đặt không chính xác. <ul style="list-style-type: none"> • Tên mạng không dây (SSID) phải là sự kết hợp giữa chữ và số tiếng Anh. (Không sử dụng ký tự đặc biệt).
	Tần số của bộ định tuyến không phải là 2,4 GHz. <ul style="list-style-type: none"> • Chỉ hỗ trợ tần số của bộ định tuyến 2,4 GHz. Đặt bộ định tuyến không dây là 2,4 GHz và kết nối thiết bị với bộ định tuyến không dây. Để kiểm tra tần số bộ định tuyến, kiểm tra qua nhà cung cấp dịch vụ Internet hoặc nhà sản xuất bộ định tuyến.
	Khoảng cách giữa thiết bị và bộ định tuyến quá xa. <ul style="list-style-type: none"> • Nếu khoảng cách giữa thiết bị và bộ định tuyến quá xa, tín hiệu có thể yếu và sự kết nối có thể không được định cấu hình chính xác. Di chuyển vị trí của bộ định tuyến để gần với thiết bị.

VIỆC BẢO HÀNH CÓ GIỚI HẠN NÀY KHÔNG BAO GỒM:

- Các chuyến dịch vụ phân phối, thu gom, lắp đặt hoặc sửa chữa sản phẩm; hướng dẫn khách hàng vận hành sản phẩm; sửa chữa hoặc thay cầu chì, chỉnh sửa dây điện hoặc ống nước hoặc hiệu chỉnh những hoạt động sửa chữa/lắp đặt không được ủy quyền.
- Lỗi sản phẩm hoạt động trong các trường hợp mất hoặc gián đoạn nguồn điện hoặc dịch vụ cung cấp điện không đủ.
- Hư hỏng gây ra bởi các đường ống nước rò rỉ hoặc gãy vỡ, đường ống nước đóng băng, đường xả bị hạn chế, nguồn cấp nước yếu hoặc gián đoạn hoặc nguồn cấp khí không đủ.
- Hư hỏng do vận hành Sản phẩm trong môi trường ăn mòn hoặc trái ngược với các hướng dẫn đã nêu trong Hướng dẫn sử dụng người dùng sản phẩm.
- Hư hỏng cho Sản phẩm do tai nạn, vật phá hoại và sâu bọ, sét, gió, lửa, lũ lụt hoặc thiên tai.
- Hư hỏng hoặc lỗi gây ra bởi hoạt động sửa đổi hoặc thay đổi không được ủy quyền hoặc nếu thiết bị được sử dụng ngoài mục đích dự định hoặc rò rỉ nước ở những nơi mà sản phẩm không được lắp đặt đúng cách.
- Hư hỏng hoặc lỗi gây ra do dòng điện, điện áp hoặc mã ống nước, mục đích sử dụng trong thương mại hay công nghiệp không đúng hoặc sử dụng các phụ kiện, thành phần hoặc sản phẩm vệ sinh có thể bị cháy không được LG phê chuẩn.
- Hư hỏng gây ra do vận chuyển và bốc dỡ, bao gồm các vết trầy xước, lõm, sứt mẻ và/hoặc hư hỏng khác đối với bề mặt sơn của sản phẩm, ngoại trừ hư hỏng do lỗi vật liệu hoặc chất lượng chế tạo.
- Hư hỏng hoặc thiếu đồ đối với mọi Sản phẩm trưng bày, hàng bị mở thùng, giảm giá hoặc tân trang lại.
- Các sản phẩm có số sê-ri gốc đã bị gỡ bỏ, thay đổi hoặc không thể đọc ra. Model và số Sê-ri, cùng với hóa đơn bán lẻ gốc là bắt buộc để xác nhận bảo hành.
- Tăng phí tổn hiệu dụng và thêm chi phí tiện ích.
- Những sửa chữa khi Sản phẩm của bạn được sử dụng ngoài mục đích sử dụng trong gia đình thông thường hoặc trái ngược với các hướng dẫn được nêu trong Hướng dẫn sử dụng người dùng sản phẩm.
- Các chi phí liên quan đến việc vận chuyển Sản phẩm khỏi nhà để sửa chữa.
- Việc tháo dỡ và lắp đặt lại Sản phẩm nếu thiết bị được lắp đặt ở địa điểm không tiếp cận được hoặc không được lắp đặt tuân theo các hướng dẫn lắp đặt đã phát hành, bao gồm các hướng dẫn người dùng và lắp đặt của LG.
- Hư hỏng do sử dụng sai, lạm dụng, lắp đặt, sửa chữa hoặc bảo dưỡng không đúng cách. Sửa chữa không đúng cách bao gồm việc sử dụng các bộ phận không được phê chuẩn hoặc chỉ định bởi LG.

Ghi nhớ

Ghi nhớ

Ghi nhớ

