

BlueStone

Model
VSB-2735

Hướng dẫn sử dụng Máy hút chân không



Giúp bảo quản thực phẩm tươi lâu, giữ nguyên giá trị dinh dưỡng

Đa chức năng, hút chân không và hàn nhiệt trực tiếp đối với nhiều loại thực phẩm

Thiết kế máy nhỏ gọn, trọng lượng nhẹ, thuận tiện để sử dụng



Hãy giữ lại Hướng Dẫn Sử Dụng
vì sự an toàn của bạn



RoHS

Intertek



CB

- Các sản phẩm và các linh kiện sản phẩm BlueStone đều được sản xuất dựa trên quy trình chuyên nghiệp theo tiêu chuẩn RoHS (Restriction of Hazardous Substances), tiêu chuẩn GS (Geprüfte Sicherheit), LFGB của Đức, tiêu chuẩn CB về chất lượng và an toàn sản phẩm.
- Bên cạnh đó, các sản phẩm BlueStone đều được kiểm tra chặt chẽ về mẫu mã, dây chuyền sản xuất và kiểm định lô hàng.
- Sản phẩm BlueStone được thiết kế theo kiểu dáng công nghiệp với màu sắc đa dạng. Dưới sự nghiên cứu và thiết kế của các chuyên viên thiết kế và kỹ thuật viên chuyên nghiệp, các sản phẩm Blue-Stone được thiết kế theo tiêu chuẩn quốc tế nghiêm ngặt nhằm đáp ứng được nhu cầu ngày càng cao của người tiêu dùng.
- BlueStone luôn coi trọng việc chăm sóc khách hàng. Các sản phẩm BlueStone đều được bảo hành 2 năm.

MỤC LỤC

THÔNG SỐ KỸ THUẬT	04
MÔ TẢ SẢN PHẨM	04
BẢNG NÚT ĐIỀU KHIỂN	05
LƯU Ý CHUNG	06
HƯỚNG DẪN SỬ DỤNG	08
HƯỚNG DẪN SỬ DỤNG AN TOÀN	09
HÃY BẢO VỆ MÔI TRƯỜNG CỦA BẠN	10

CONTENTS

SPECIFICATION	13
DESCRIPTION	13
CONTROL PANEL	14
IMPORTANT SAFETY INSTRUCTIONS	15
OPERATION INSTRUCTIONS	15
GENERAL SAFETY INSTRUCTIONS	18
ENVIRONMENT FRIENDLY DISPOSAL	19

Tiêu chuẩn kỹ thuật nhà sản xuất có thể thay đổi mà không cần báo trước.

Manufacturer has right to replace technical standard or specification without any notice.

THÔNG SỐ KỸ THUẬT

Model	Hiệu điện thế	Công suất
VSB-2735	220-240V~50/60Hz	130W

MÔ TẢ SẢN PHẨM

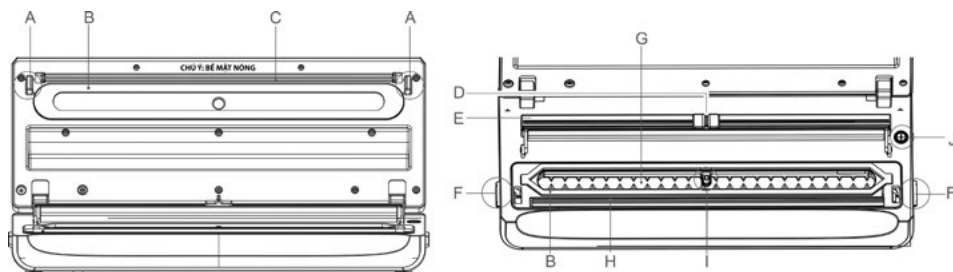

A	Chốt khóa
B	Miếng đệm trên
C	Thanh gia nhiệt
D	Miếng đệm dưới
E	Dao cắt túi

F	Chốt mở nắp máy
G	Khoang hút chân không
H	Thanh hàn
I	Ổ cắm chân không
J	Nút kết nối phụ kiện hút chân không (đối với hút chân không bên ngoài)

BẢNG NÚT ĐIỀU KHIỂN



- **Nút “Hàn”** — Bấm nút để bắt đầu quá trình hàn miệng túi.
Lưu ý: Để đảm bảo miệng túi được hàn kín, túi hút chân không hoặc cuộn túi hút chân không phải khô, sạch và không có bất kì nếp nhăn nào ở khu vực cần hàn miệng túi.
- **Nút “Hút chân không & Hàn”** — Bấm nút để bắt đầu quá trình hút chân không và hàn miệng túi.
- **Nút “Chọn loại thực phẩm”** — Cho phép chọn loại thực phẩm: Khô hoặc ẩm.
Lưu ý: Chế độ chọn loại thực phẩm “Ấm/Khô” rất quan trọng. Phải lựa chọn loại thực phẩm trước khi sử dụng chức năng “Hút chân không & Hàn”.
- **Nút “Hủy”** — Bấm nút để dừng chế độ hút chân không hoặc hàn.

PHỤ KIỆN

Có hai loại kết nối (như hình vẽ)

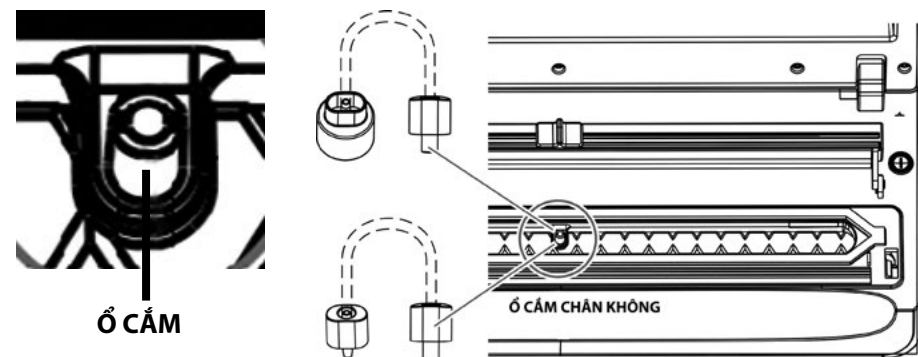

Chọn túi hoặc cuộn hút chân không:

- Chiều rộng tối đa: 32 cm.
- Chỉ sử dụng túi hút chân không hoặc cuộn hút chân không chuyên dụng.

LƯU Ý CHUNG

1. Không tự ý tháo rời thiết bị khi chưa có hướng dẫn của kỹ thuật viên.
2. Không được phép chạm vào ổ cắm khi tay còn ướt để tránh bị điện giật.
3. Không nhúng thiết bị vào nước.
4. Thiết bị phải được giám sát trong suốt quá trình vận hành.
5. Nếu dây dẫn nguồn bị hỏng thì phải do nhà chế tạo hoặc đại lý dịch vụ hoặc những người có trình độ tương đương thay thế nhằm tránh xảy ra sự cố. Không tự sửa chữa thiết bị để tránh nguy hiểm.
6. Thiết bị này không thích hợp cho người tàn tật, thiếu năng trí tuệ, hoặc những người không có kinh nghiệm và thiếu hiểu biết (kể cả trẻ em) trừ khi được giám sát hoặc hướng dẫn sử dụng thiết bị bởi người có trách nhiệm về sự an toàn của họ.
7. Để xa tầm tay của trẻ em.

HƯỚNG DẪN SỬ DỤNG

Chuẩn bị túi đóng gói:

1. Sử dụng túi hoặc cuộn túi hút chân không chuyên dụng.
2. Túi cuộn: tùy thuộc vào loại thực phẩm cần đóng gói. Cắt túi theo kích thước mong muốn bằng dao cắt bên trong (luồn túi qua thanh nhựa bên trong máy sau đó di chuyển con dao cắt qua để cắt túi) và niêm phong một bên túi bằng cách đập nắp lại và nhấn nút "Hàn".

Cắt túi cuộn bằng dao cắt túi



Hàn miệng đáy túi

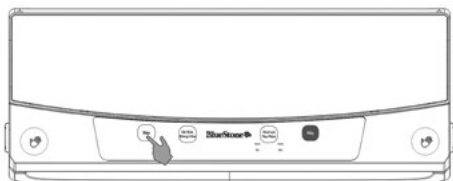

Hút chân không và hàn miệng túi

1. Mở nắp bằng cách nhấn vào nút hai bên thân máy và đặt túi chân không có chứa sẵn thực phẩm vào khoang chân không (như hình vẽ).

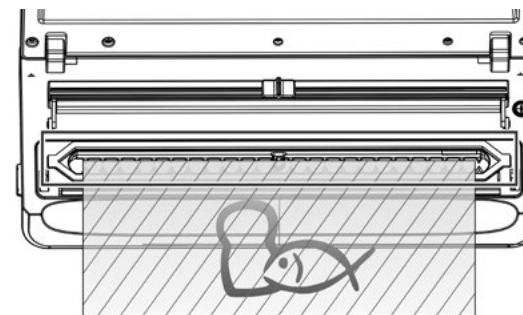

2. Đóng nắp bằng cách đè mạnh nắp xuống, máy sẽ phát ra tiếng "Tách", cho biết nắp đã được đóng chặt.

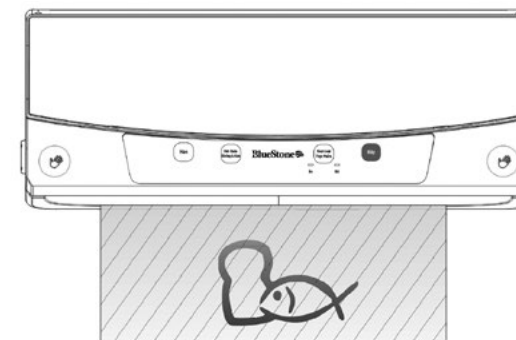

3. Chọn nút "Hút chân không và hàn" trên thân máy. Máy sẽ hút chân không, sau đó sẽ tự động hàn miệng túi. Đèn báo hiệu sẽ hiển thị trạng thái làm việc của máy. Khi kết thúc quá trình máy sẽ tự động dừng lại.



4. Nhấn nút bên cạnh thân máy để mở nắp (nhấn đồng thời hai bên máy).

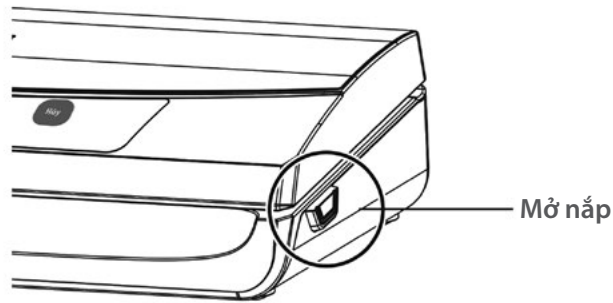

Hút chân không với dụng cụ bên ngoài (túi hoặc hộp hút chân không chuyên dụng)

1. Nối hai đầu nối phụ kiện trên ổ cắm chân không vào đầu nối của đồ đựng thực phẩm (túi hoặc hộp đựng) theo như hình hướng dẫn trang 5.
2. Nhấn và giữ nút hút chân không, cho đến khi bạn cảm thấy đã đẩy hết không khí trong túi hoặc hộp ra ngoài. Sau đó thả tay ra khỏi nút.
3. Khi đã hút chân không xong, tháo các thiết bị ra khỏi máy.

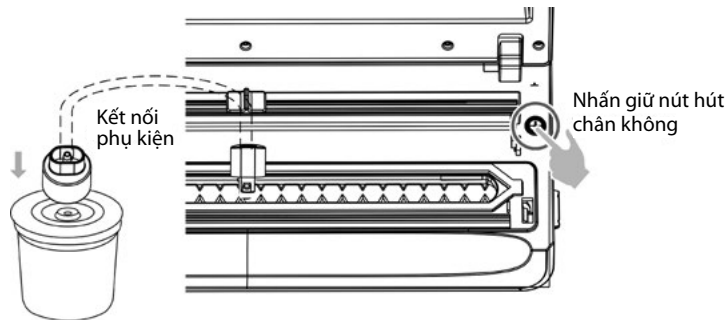

Lưu ý: Vui lòng không khóa nắp khi không sử dụng thiết bị.

HƯỚNG DẪN SỬ DỤNG AN TOÀN

Hãy đọc kỹ các hướng dẫn sử dụng trước khi lắp ráp, vận hành và lưu giữ hướng dẫn này cho tham khảo về sau. Khi sử dụng thiết bị điện, cần tuân thủ các chú ý an toàn trước khi sử dụng nhằm tránh các rủi ro cháy nổ, điện giật hoặc bị thương như sau:

1. Không sử dụng hoặc cất giữ thiết bị ở nơi ẩm ướt hoặc ngoài trời. Không được sử dụng thiết bị này trong thuyền hoặc các phương tiện di chuyển. Không sử dụng bất kỳ phụ kiện, vật tư hoặc linh kiện thay thế (ví dụ: kim loại, túi, hộp chân không) không được nhà sản xuất khuyến nghị. Không vận hành khi thiết bị hoặc bất kỳ bộ phận nào của thiết bị có khả năng bị hỏng. Các bộ phận bị hư hỏng không được sử dụng vì có thể gây thương tích và thiệt hại do quá nóng, nổ và điện giật.
2. Trước khi vận hành, hãy đảm bảo rằng buồng chân không đã được vệ sinh sạch sẽ. Luôn chắc chắn rằng máy hút chân không không bị dính nước. Nếu có chất lỏng sẽ bị hút vào, vui lòng dừng lại ngay lập tức bằng cách nhấn nút "Hủy".
3. Đặt thiết bị nơi dễ tiếp xúc, chắc chắn, bằng phẳng và khô ráo như: trên một cái bàn hoặc quầy kệ thích hợp. Trong khi sử dụng máy, nên đứng cách xa máy 10cm. Giữ ít nhất 50cm phía trên và phía trước, xung quanh thiết bị.
4. Không để quần áo, khăn giấy, hoặc các vật dụng khác gần máy khi máy đang hoạt động, để tránh nguy cơ hỏa hoạn, điện giật và nóng máy. Không đặt bất kỳ thiết bị hoặc bộ phận nào của thiết bị lên trên hoặc gần nơi có nhiệt độ cao như đầu đốt, lò sưởi, lò nướng,...
5. Lưu ý, thanh gia nhiệt và thanh hàn sẽ nóng lên trong quá trình hoạt động. Vì vậy, không được chạm vào thanh gia nhiệt và thanh hàn bằng bất kỳ vật dụng mỏng nào sau khi máy vừa mới dừng hoạt động.
6. Máy hút chân không chỉ phục vụ cho việc hút chân không và hàn các vật dụng đã được chỉ định hút chân không chuyên dụng. Các hộp hút chân không chuyên dụng không chịu được lực hút hoặc bị hỏng có thể bị vỡ khi đang hút chân không, dẫn đến gây nguy hiểm do các mảnh vụn vỡ bắn ra xung quanh. Đối với những kim loại và túi không phù hợp có thể gây ra hiện tượng quá nhiệt và cháy hoặc dính vào thanh gia nhiệt hoặc thanh hàn. Không để thực phẩm đầy túi hoặc hộp nhựa để tránh hư hỏng và bị nóng máy. Không đặt các vật lạ vào thiết bị. Nhẹ tay khi sử dụng hộp hút chân không chuyên dụng, nhằm tránh bị thương do nổ, các mảnh vụn đâm vào. Không đặt hộp hút chân không chuyên dụng trong môi trường nhiệt, hóa chất hoặc trực tiếp dưới ánh nắng mặt trời.

7. Để tránh nguy cơ cháy nổ, vui lòng không hàn hoặc hút chân không các hộp hoặc túi chứa bất kỳ chất dễ cháy nào (ví dụ: đồ uống có cồn hoặc thực phẩm hóa học,...).
8. Không sử dụng chất tẩy rửa có tính ăn mòn hoặc dụng cụ lau chùi để làm sạch thiết bị hoặc bất kỳ bộ phận nào của thiết bị (ví dụ: thuốc tẩy). Không sử dụng bất kỳ vật cứng, sắc, nhọn để khởi động máy hoặc làm sạch. Luôn vệ sinh thanh nhiệt và miếng đệm niêm phong với đồ dùng vệ sinh chuyên dụng. Không đặt thiết bị hoặc bất kỳ bộ phận nào của thiết bị vào máy rửa chén tự động.
9. Nếu người vận hành thiết bị được lắp máy tạo nhịp tim, vui lòng tham khảo và theo hướng dẫn của bác sĩ trước khi sử dụng.
10. Trẻ em cần được giám sát để đảm bảo không nghịch thiết bị.

LƯU Ý

- Máy được thiết kế chỉ dùng trong gia đình.
- Ngắt thiết bị điện trước khi vệ sinh máy.
- Để bảo vệ máy, khi nhiệt độ máy đạt tới 65°C, đèn hiển thị sẽ nhấp nháy và máy ngưng hoạt động, vui lòng chờ trong 5 phút để máy nguội trước khi hoạt động lại. Thời gian vận hành máy liên tục không quá 10 lần cho quá trình hàn hoặc không quá 20 lần cho quá trình hút chân không và hàn miệng túi.

HÃY BẢO VỆ MÔI TRƯỜNG CỦA BẠN!



Kí hiệu này cho biết sản phẩm không được xử lý chung với các loại rác thải thông thường khác. Để ngăn chặn gây ô nhiễm môi trường và ảnh hưởng sức khỏe con người từ việc xử lý chất thải không kiểm soát, hãy tái chế thiết bị đúng cách để có thể tái sử dụng nguyên vật liệu. Vui lòng liên hệ nơi phân phối sản phẩm, nếu bạn muốn mang thiết bị đã qua sử dụng để tái chế. Họ sẽ sử dụng sản phẩm này để tái chế an toàn cho môi trường.

BlueStone

Model
VSB-2735

User manual Vacuum Sealer



The vacuum sealing process help to maintain the freshness and nutrition value found in both raw & cooked food

Multi-functional - vacuum sealing and heat sealing only, suitable for many types of food

Compact and lightweight design make it very convenient to us



CB

Always keep manual for your safety



RoHS



- **Standard Compliance**

BlueStone products are manufactured under the Standards and the technical rules for product safety design and testing.

BlueStone products and associated accessories intended for professional, industrial-process under RoHS (Restriction of Hazardous Substances), GS (Geprüfte Sicherheit), LFGB, CB Standards and have been successfully tested on areas: sampling test, assembling test and lot test.

- **Industrial design**

Bluestone provides products with industrial design and color variations offering a broad range of possibilities for customers. Through the experienced designers and technicians, Bluestone design has highly reliable solutions so the customers are assured of quality designed systems that meet stringent industry and international compliance regulations.

- **After sales service**

After sales service is considered by BlueStone as a major concern for our customers. With such, we provide our BlueStone products with a 2 years guaranteed warranty that help our end user feel at ease.

SPECIFICATION

Model	Voltage	Power
VSB-2735	220-240V~50/60Hz	130W

DECRPTION

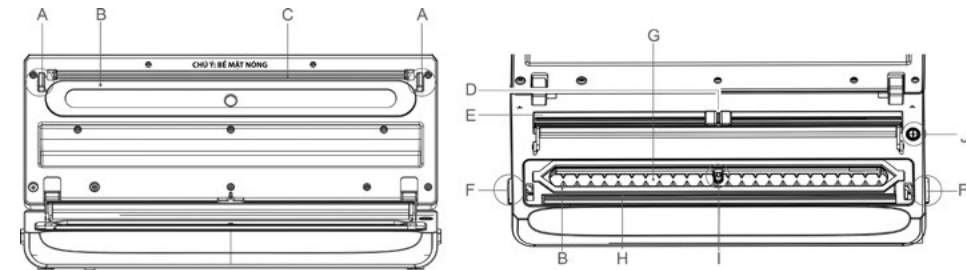

A	Locks
B	Sealing sponge on lid
C	Heating bar
D	Sealing sponge surrounding vacuum chamber
E	Inner cutter

F	Release button
G	Vacuum chamber
H	Vacuum gasket opposite to heating bar
I	Vacuum outlet
J	Vacuum outlet power

CONTROL PANEL



- **“Hàn” button** — Press here to start the sealing process.
Tips: To get an airtight seal, the “vacuum sealer bags” or “vacuum sealer rolls” must be clean, dry and without wrinkles in the area of the seal. The foil material must be sealed evenly and tightly but not melted at the rim of the sealing.
- **“Hút chân không & hàn” button** — Press here to start vacuum + sealing.
- **“Chọn loại thực phẩm” button** — For selecting the type of food and items: Dry or Moist.
Tips: The “Dry/Moist” setting is crucial operation, when using the “Hút chân không & Hàn” function. Select the type of food, before press the “Hút chân không & Hàn” button.
- **“Hủy” button** — To terminate any vacuum or sealing process.

ACCESSORIES

Two kind of connectors

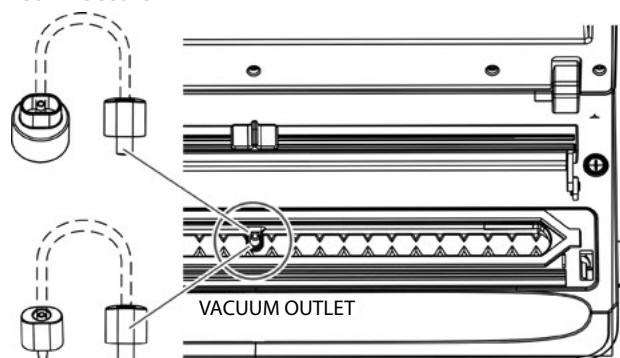

Tips for vacuum sealer bags or rolls:

- Max width: 32cm.
- Only can use specified vacuum sealer bags or vacuum sealer rolls.

IMPORTANT SAFETY INSTRUCTIONS

1. Do not disassemble the unit except for the authorized technician.
2. Do not touch the socket with wet hand to avoid electric shock.
3. Do not immerse the unit into water to avoid electric shock.
4. The device must be monitored during operation.
5. If the supply cord is damaged, it must be replaced by the manufactures, its service agent or similarly qualified person in order to avoid a hazard. Do not disassemble the unit by yourself for avoiding dangers.
6. The appliance is not intended for use by persons (including children) with reduced physical, sensory or mental capabilities, or lack of experience and knowledge, unless they have been given supervision or instruction concerning use of the appliance by a person responsible for their safety.
7. Children should be supervised to ensure that they do not play with the appliance.

OPERATION INSTRUCTIONS

Prepare bags:

1. Use the ready-made vacuum sealer bag (only one side opening).
2. Roll bags: Depend on your food or items. Cut the required size of bag by inner cutter and sealing one side of the bag by vacuum sealer.

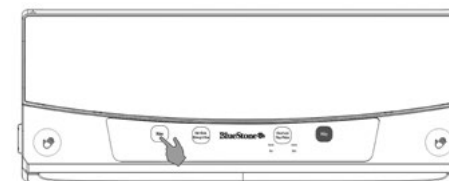
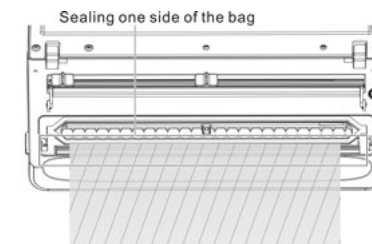
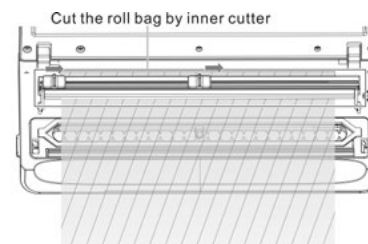

Vacuuming & Sealing:

1. Open the lid, and put the opening of the bag within the vacuum chamber after you put the food into the bag.

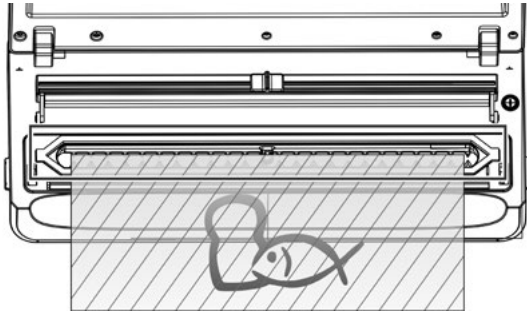

2. Close the lid, and press the lid to lock the lid. You will hear "Kada" sound, it shows it has been locked.

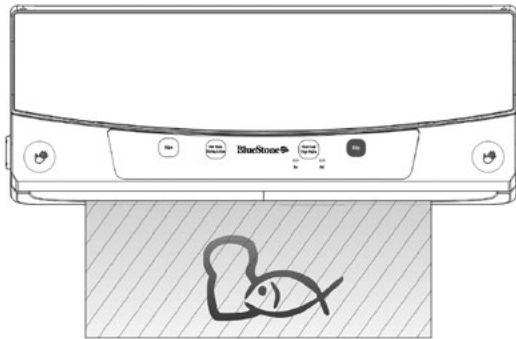

3. Please select "Hút chân không & Hàn" button to engine the machine. The machine will vacuum the bag, then it will seal the bag automatically, meantime, the indication light will show the working status. Finally, it stops by itself.

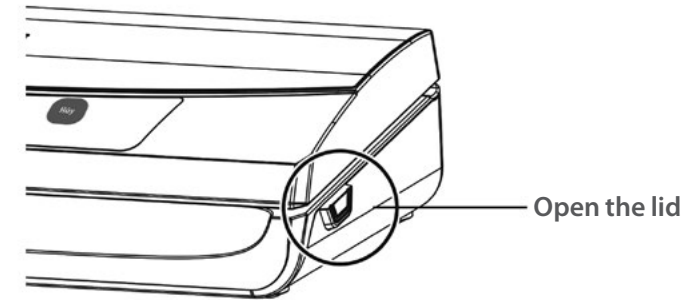

4. Press the release button to open the lid on both side.

**Outer Vacuuming:**

1. Connect the connector accessory on the vacuum outlet and outer storage (storage bags or containers).
2. Keep pressing the vacuum outlet power button, until you feel the vacuum status were ok. Then remove your finger on the button.
3. When vacuum were finish, remove the connector on the machine and outer storage.

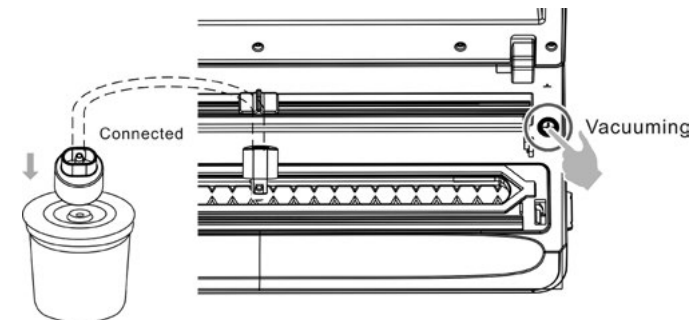

Tips: Please don't lock the lid onto the base while you don't use the machine.

GENERAL SAFETY INSTRUCTIONS

Please read and understand this entire manual before attempting to assemble, operate or install the product. And save these instructions for future reference. When using electrical appliances, basic precaution should always be followed to reduce the risk of fire, electric shock, and injury to persons, including the following:

1. Do not operate or store the appliance in humid or wet areas or outdoors. This appliance is NOT intended for use in boats or moving vehicles. Do not use any accessories, attachments, consumables, or spare parts (e.g. foils, bags, vacuum containers) not recommended by the manufacturer. Do not operate the appliance, when the appliance or any part of it is likely to be damaged. Damaged or unsuited parts could cause injuries and damage due to overheating, implosion, and electric shock.
2. Before each operation, ensure that the vacuum chamber is completely clean. Always ensure that the vacuum pump will not sink in any liquids. Immediately cancel the running process by pressing the "HỦY" button, if liquids are sucked in.
3. Operate the appliance on a well accessible, stable, level, dry and suitable large table or counter. During operation keep the appliance in an appropriate distance of at least 10cm on each side. Keep at least 50cm of free space in front and above the appliance for free access.
4. Do not place any clothes or tissue or other objects under or on the appliance during operation, to avoid risk of fire, electric shock and overheating. Do not place the appliance or any part of it on or near hot surfaces (e.g. burner, heater, range, or oven).
5. Keep in mind that the heating bar and sealing bar will get hot during operation. Do not touch the heating bar and sealing bar with your hands or any delicate objects shortly after operation.
6. The vacuum sealer is intended for vacuuming and sealing the designated bags, and vacuum containers only. Insufficient or damaged vacuum containers may burst (implode) when vacuumed, leading to a high risk of injuries and damage according to splinters and splashes flying around. Unsuitable foils, and bags could cause overheating, and fire, or stick down to the sealing or heating bar. Do not overfill the bags or containers to avoid damage and overheating. Do not place any foreign objects into the appliance. Always handle any vacuumed containers with special care to avoid injuries and damage due to implosion,

hurling splinters and splashes all about. Do not expose vacuumed containers to heat or mechanical or thermal shock or direct sunlight.

7. Risk of explosion and fire! Do not seal or vacuum containers or bags with filled with any inflammable substances (e.g. alcoholic drinks or food, organic solvents).
8. Do not use abrasive cleaners or cleaning pads for cleaning the appliance or any part of it. Do not clean the appliance with any corrosive chemicals (e.g. bleach). Do not use any hard or sharp-edged objects for operation or cleaning. Always handle the heating bar, sealing bar, and vacuum gaskets with special care. Do not place the appliance or any part of it in an automatic dishwasher.
9. If the operator is installed with cardiac pacemaker, please follow the doctor's advice before using.
10. Children should be supervised to ensure that do not play with the appliance.

NOTE

- Equipment is only use for family.
- Power off before clean the equipmen.
- There is NTC temperature control. When the heating wire reach 65 degree, the lights will flash, and it will stop to work. Usually it takes 10 times for sealing or 20 timers for vacuum and sealing. When the lights flash need to wait for 5 mins and then go on another work circle.

ENVIRONMENT FRIENDLY DISPOSAL



This marking indicates that this product should not be disposed with other household wastes throughout the EU. To prevent possible harm to the environment or human health from uncontrolled waste disposal, recycle it responsibly to promote the sustainable reuse of material resource. To return your used device, please use the return and collection systems or contact the retailer where the product was purchased. They can take this product for environmental safe recycling.

