

# How to USE Modo de uso Comment l'utiliser ? Istruzioni per l'uso Bedienungsanweisungen

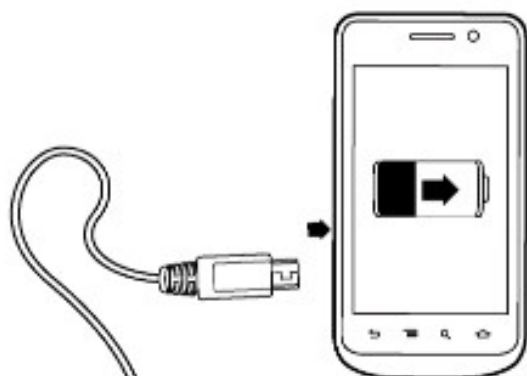

Press the power button twice to stop charging  
Presione el botón de encendido dos veces para detener la carga  
Appuyez sur le bouton d'alimentation deux fois pour arrêter le chargement  
Premi il pulsante d'accensione due volte per fermare la ricarica  
Drücken Sie die Power-Taste zweimal, um das Laden zu beenden



Blinking light indicates recharging  
Solid light indicates fully charged

La luz intermitente indica que se está recargando  
La luz permanente indica que está completamente cargada

Le voyant clignotant indique que la batterie est en cours de recharge  
La lumière continue indique que la batterie est complètement chargée

La luce lampeggiante indica la ricarica  
La luce fissa indica la ricarica completa

Ein blinkendes Licht zeigt an, dass die Batterie aufgeladen wird  
Ein nicht blinkendes Licht zeigt an, dass die Batterie vollständig aufgeladen ist



**How to Recharge Modo de recarga Comment recharger la batterie  
Come ricaricare Aufladen**



Connect the micro-USB end to the input port to recharge

Conecte el extremo micro-USB al puerto de entrada para recargarlo

Connectez l'extrémité micro-USB au port d'entrée pour recharger l'appareil

Connettere il lato micro-USB del cavo alla porta input per ricaricare

Verbinden Sie zum Aufladen den micro-USB-Ausgang mit dem Eingangsport

5V OUT  
Salida 5V  
Sortie : 5V  
Output 5V  
5V ausgehend

5V IN  
Entrada 5V  
Entrée : 5V  
Input 5V  
5V eingehend

5V OUT  
Salida 5V  
Sortie : 5V  
Output 5V  
5V ausgehend

Power Check Button  
Botón de verificación de encendido  
Bouton de vérification de l'alimentation  
Pulsante per il controllo ricarica  
Knopf für den Stromcheck

LED Indicator  
Lights

Luces indicadoras  
LED

Voyants lumineux  
LED

Indicatori LED

LED-Kontrollleuchten

Connect the charging cable to a universal USB AC adapter

Conecte el cable de carga a un adaptador de CA USB universal

Connectez le câble de chargement à un adaptateur secteur USB universel

Connettere il cavo di ricarica ad un adattatore universale USB AC

Verbinden Sie das Ladekabel mit einem USB AC Universaladapter

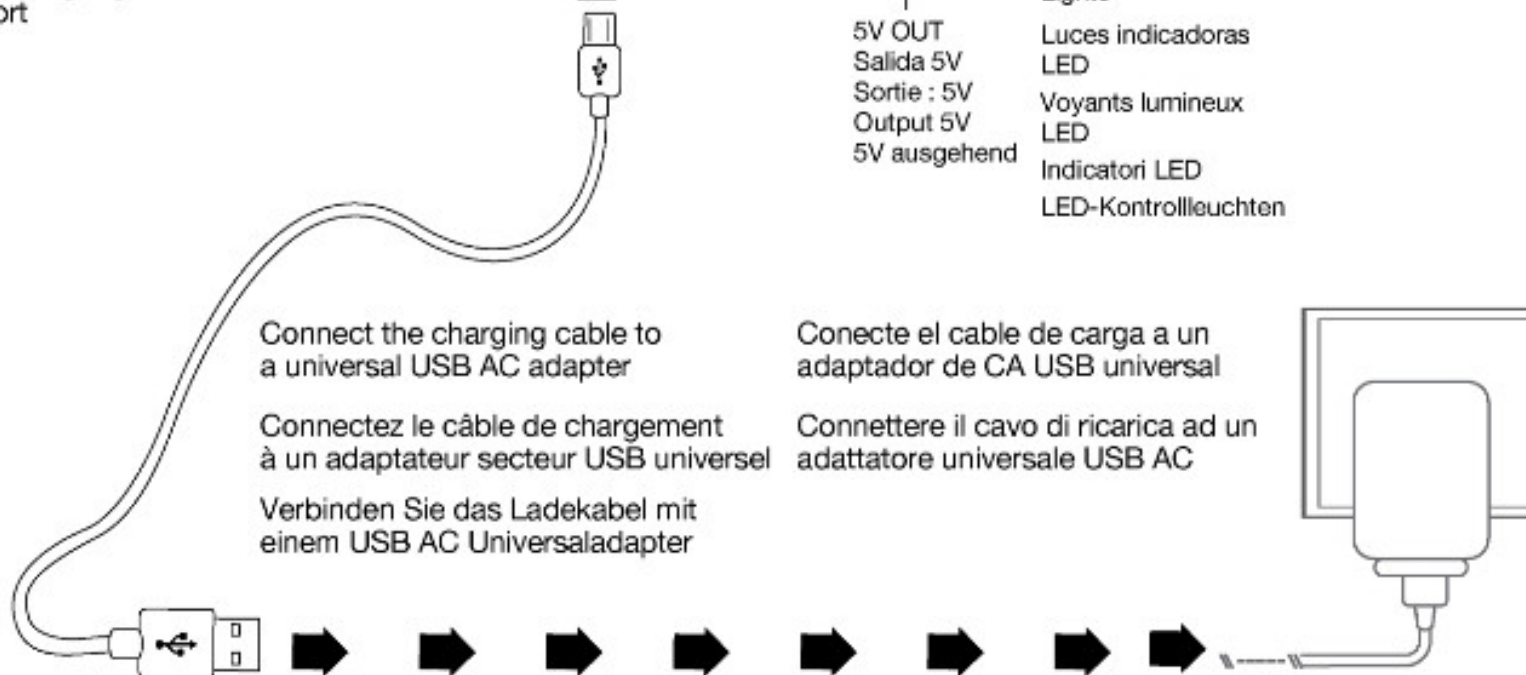

Adapter NOT included

Adaptador NO incluido

Adaptateur NON inclus

Adattatore NON incluso

Adapter NICHT enthalten