

PHILIPS
HD3132



EN User manual MY အသုံးပြုသူ လက်စွဲစာအုပ်
ID Buku Petunjuk Pengguna VI Hướng dẫn sử dụng
MN Хэрэглэгийн гарын авлага



© 2020 Koninklijke Philips N.V.
All rights reserved.
6608 000 07925



English

1 Your rice cooker

Congratulations on your purchase, and welcome to Philips!
To fully benefit from the support that Philips offers, register your product at www.philips.com/welcome.

2 Important

Read this important information leaflet carefully before you use the rice cooker and save it for future reference.

Danger

- The appliance must not be immersed.

Warning

- This appliance is not intended for use by persons (including children) with reduced physical sensory or mental capabilities, or lack of experience and knowledge, unless they have been given supervision or instruction concerning use of the appliance by a person responsible for their safety.
- Children should be supervised to ensure that they do not play with the appliance.
- This appliance should be positioned in a stable situation with the handles (if any) positioned to avoid spillage of the hot liquids.
- This appliance is intended to be used in household and similar applications such as:
 - staff kitchen areas in shops, offices and other working environments;
 - farm houses;

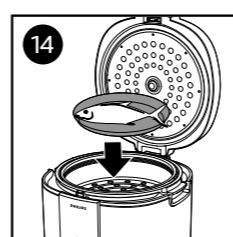
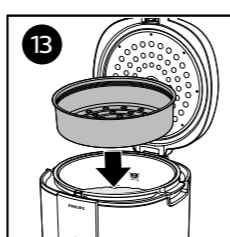
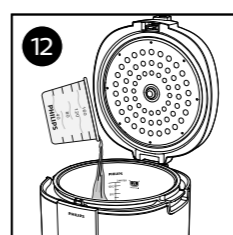
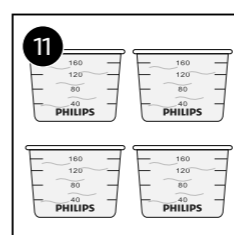
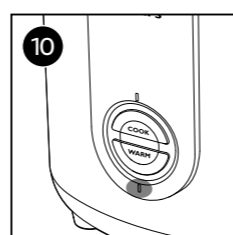
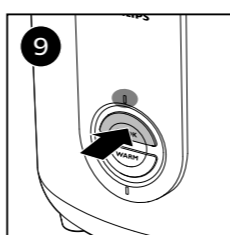
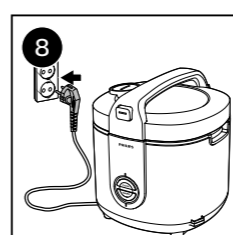
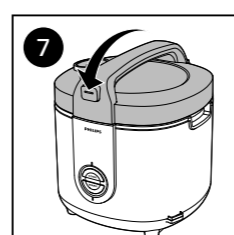
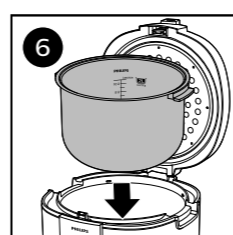
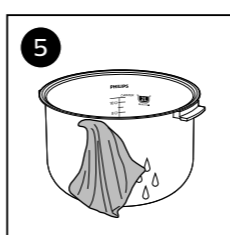
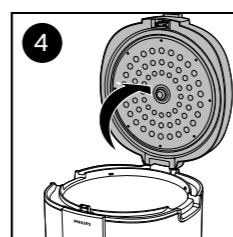
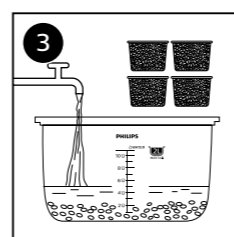
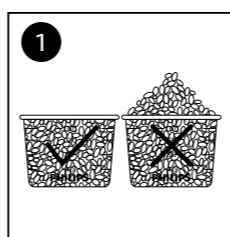
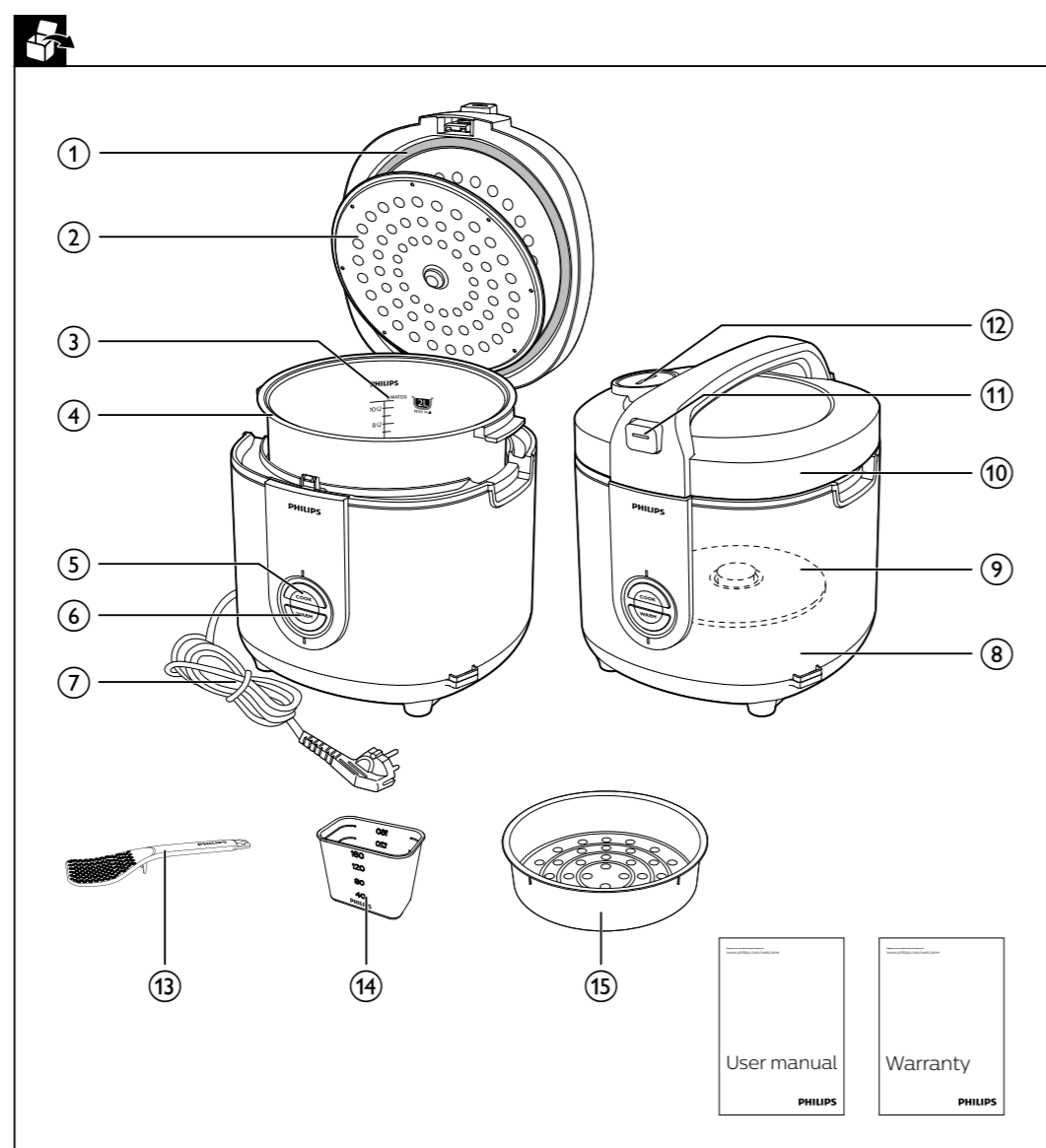

- by clients in hotels, motels and other residential type environments;
- bed and breakfast type environments.

- Make sure that the damaged power cord is replaced by Philips, a service center authorized by Philips or similarly qualified persons in order to avoid a hazard.

- The appliance is not intended to be operated by means of an external timer or a separate remote-control system.
- WARNING: Make sure to avoid spillage on the power connector to avoid a potential hazard.
- WARNING: Always follow the instructions and use the appliance properly to avoid potential injury.

- According to the instructions prescribed in this user manual, use a soft damp cloth to clean the surfaces in contact with food and make sure to remove all the food residues stuck to the appliance.
- Check if the voltage indicated on the appliance corresponds to the local power voltage before you connect it.
- Only connect the appliance to a grounded power outlet.

- Always make sure that the plug is inserted firmly into the power outlet.

- Do not use the appliance if the plug, the power cord, the inner pot, the sealing ring, or the main body is damaged.

- Do not let the power cord hang over the edge of the table or worktop on which the appliance stands.
- Make sure the heating element, the temperature sensor, and the outside of the inner pot are clean and dry before you put the plug in the power outlet.
- Do not plug in the appliance or press any of the buttons on the control panel with wet hands.

Caution

- CAUTION: Surface of the heating element is subject to residual heat after use.
- Never use any accessories or parts from other manufacturers or that Philips does not specifically recommend. If you use such accessories or parts, your guarantee becomes invalid.
- Do not expose the appliance to high temperatures, nor place it on a working or still hot stove or cooker.
- Do not expose the appliance to direct sunlight.
- Place the appliance on a stable, horizontal, and level surface.
- Always put the inner pot in the appliance before

you put the plug in the power outlet and switch it on.

- Do not place the inner pot directly over an open fire to cook rice.
- Do not use the inner pot if it is deformed.
- The accessible surfaces may become hot when the appliance is operating. Take extra caution when touching the appliance.
- Beware of hot steam coming out of the steam vent during cooking or out of the appliance when you open the lid. Keep hands and face away from the appliance to avoid the steam.

- Do not lift and move the appliance while it is operating.
- Do not exceed the maximum water level indicated in the inner pot to prevent overflow which might cause potential hazard.
- Do not place the cooking utensils inside the pot while cooking, keeping warm or reheating rice.
- Only use the cooking utensils provided. Avoid using sharp utensils.
- To avoid scratches, it is not recommended to cook ingredients with crustaceans and shellfish. Remove the hard shells before cooking.
- Do not insert metallic objects or alien substances into the steam vent.

- Do not place a magnetic substance on the lid. Do not use the appliance near a magnetic substance.
- Always let the appliance cool down before you clean or move it.
- Always clean the appliance after use. Do not clean the appliance in a dishwasher.
- Always unplug the appliance if not used for a longer period.
- If the appliance is used improperly or for professional or semiprofessional purposes, or if it is not used according to the instructions in this user manual, the guarantee becomes invalid and Philips refuses liability for any damage caused.

Electromagnetic fields (EMF)

This Philips appliance complies with all applicable standards and regulations regarding exposure to electromagnetic fields.

3 What's in the box

Rice cooker main unit
Measuring cup
User manual
Rice scoop
Steam basket
Warranty card

Overview

① Sealing ring	⑦ Power cord
② Detachable inner lid	⑧ Main body
③ Water level indicators	⑨ Heating element
④ Inner pot	⑩ Lid
⑤ Cook button	⑪ Lid release button
⑥ Keep-warm button	⑫ Detachable steam vent cap

4 Using the rice cooker

Before first use

- Take out all the accessories from the inner pot. Remove the packaging material of the inner pot.
- Clean the parts of the rice cooker thoroughly before using the rice cooker for the first time (see chapter "Cleaning").

Note

- Make sure all parts are completely dry before you start using the rice cooker.

Preparations before use

Before using the rice cooker, you need to follow the preparation:

- Measure the rice using the measuring cup provided (Fig. 1).
- Wash the rice thoroughly (Fig. 2).
- Put the pre-washed rice in the inner pot.
- Add water to the level indicated on the scale inside the inner pot that corresponds to the number of cups of rice used (Fig. 3). Then smooth the rice surface.
- Press the lid release button to open the lid (Fig. 4).

- Wipe the outside of the inner pot dry (Fig. 5), then put the inner pot in the rice cooker (Fig. 6). Check if the inner pot is in proper contact with the heating element.
- Close the lid of the rice cooker (Fig. 7), put the plug in the power socket (Fig. 8).

Note

- Each cup of uncooked rice normally gives 3 cups of cooked rice. Do not exceed the quantities indicated on the inside of the inner pot.
- The level marked inside the inner pot is just an indication. You can always adjust the water level for different types of rice and your own preference. If the voltage is unstable at the area you live, it is possible that the rice cooker overflows.
- Besides following the water level indications, you can also add rice and water at 1:1.2 ratio for rice cooking. Do not exceed the quantities indicated on the inside of the inner pot.
- Use a separate container to wash the rice to avoid damaging the non-stick coating of the inner pot.
- Make sure that the outside of the inner pot is dry and clean, and that there is no foreign residue on the heating element or the magnetic switch.

Cooking Rice

- Follow the steps in "Preparations before use".
- Press the cook button (Cook), and the cook indicator lights up (Fig. 9).
- When the cooking is finished, the cooking indicator will be off.
- The rice cooker switches to the keep warm mode automatically, and the keep warm (Warm) indicator lights up (Fig. 10).

Note

- Do not exceed the volume indicated nor exceed the maximum water level indicated in the inner pot, as this may cause the rice cooker to overflow.
- Do not open the lid right after the rice cooker enters the keep-warm mode and ensure that rice is in keep-warm mode for 15 minutes if you cook much rice.
- In order to ensure the best taste of rice, it is suggested to cook with a maximum of 10 cups of rice. 11 or more cups of rice may potentially cause negative impact on taste due to different rice types.

Steaming

- Measure a few cups of water with the measuring cup (Fig. 11).
- Pour the water into the inner pot (Fig. 12).
- Put the steam basket into the inner pot (Fig. 13).
- Put the food into the steam basket (Fig. 14).
- Close the lid of the rice cooker, put the plug in the power socket.
- Press the cook button (Cook), and the cook indicator lights up (Fig. 9).
- When the steaming is finished, pull up the control lever.
- The rice cooker switches to the keep warm mode, and the keep warm (Warm) indicator lights up (Fig. 10).

Note

- Use a kitchen glove or a cloth, as the plate and steam basket will be very hot.
- You can cook rice while steaming food. Do not exceed the volume indicated nor immerse the steam basket in the water, as this may cause the rice cooker to overflow.
- You can adjust the water level as needed.

5 Cleaning and Maintenance

Note

- Unplug the rice cooker before starting to clean it.
- Wait until the rice cooker has cooled down sufficiently before cleaning it.

Interior

Inside of the lid and the main body:

- Wipe with wrung out and damp cloth.
- Make sure to remove all the food residues stuck to the rice cooker.

Heating element:

- Wipe with wrung out and damp cloth.
- Remove food residues with wrung out and damp cloth or toothpicks.

Exterior

Surface of the lid and outside of the main body:

- Wipe with a cloth dampened with soap water.
- Only use soft and dry cloth to wipe the control panel.
- Make sure to remove all the food residues around the control buttons.

Accessories

Rice scoop, inner pot, steam basket, steam vent cap, detachable inner lid:

- Soak in hot water and clean with sponge.

6 Recycling

Do not throw away the product with the normal household waste at the end of its life, but hand it in at an official collection point for recycling. By doing this, you help to preserve the environment.

Follow your country's rules for the separate collection of electrical and electronic products. Correct disposal helps prevent negative consequences for the environment and human health.

7 Guarantee and service

If you need service or information, or if you have a problem, visit the Philips website at www.philips.com or contact the Philips Customer Care Center in your country. You can find its phone number in the worldwide guarantee leaflet. If there is no Customer Care Center in your country, go to your local Philips dealer.

8 Specifications

Model Number	HD3132
Rated power input	800W
Rated capacity	6.0L
Rice capacity	2.0L

9 Troubleshooting

If you encounter problems when using this rice cooker, check the following points before requesting service. If you cannot solve the problem, contact the Philips Consumer Care Center in your country.

Problem	Solution
The lights on the buttons does not go on.	There is a connection problem. Check if the power cord is connected to the cooker properly and if the plug is inserted firmly into the power outlet. The light is defective. Take the appliance to your Philips dealer or a service center authorized by Philips.
The rice is not cooked.	There is not enough water. Add water according to the scale on the inside of the inner pot. You did not press down the control key. Make sure that there is no foreign residue on the heating element and the outside of the inner pot before switching the rice cooker on. The heating element is damaged, or the inner pot is deformed. Take the cooker to your Philips dealer or a service center authorized by Philips.
The rice is not well cooked.	Add more water.
The cooker does not switch to keep warm mode automatically in "Rice Cooking" mode.	The temperature control is defective. Take the appliance to your Philips dealer or a service center authorized by Philips.
The rice is scorched.	You have not rinsed the rice properly. Rinse the rice until the water runs clear.
Water spills out of the rice cooker during cooking.	Make sure that you add water to the level indicated on the scale inside the inner pot that corresponds to the number of cups of rice used. Make sure the water does not exceed the next level on the scale, as this may cause the appliance to overflow during cooking.
Rice smells bad after cooking	Clean the inner pot with some washing detergent and warm water. After cooking, make sure the steam vent cap, inner lid and inner pot is cleaned thoroughly.

Indonesia

1 Penanak nasi Anda

Selamat atas pembelian Anda dan selamat datang di Philips!
Untuk memanfaatkan sepenuhnya dukungan yang ditawarkan Philips, daftarkan produk Anda di www.philips.com/welcome.

2 Penting

Baca buket informasi penting ini dengan cermat sebelum Anda menggunakan penanak nasi dan simpanlah untuk referensi nanti.

Bahaya

- Jangan merendam alat dalam air.

Peringatan

- Alat ini tidak dimaksudkan untuk digunakan oleh orang (termasuk anak-anak) dengan cacat fisik, indera atau kecakapan mental yang kurang, atau kurang pengalaman dan pengetahuan, kecuali jika mereka diberikan pengawasan atau petunjuk mengenai penggunaan alat oleh orang yang bertanggungjawab bagi keselamatan mereka.
- Anak kecil harus diawasi untuk memastikan mereka tidak bermain-main dengan alat ini.
- Alat ini sebaiknya diletakkan di tempat yang stabil dan pegangannya (bila ada) diposisikan sedemikian rupa agar cairan panas di dalamnya tidak tumpah.
- Alat ini dimaksudkan untuk digunakan di rumah tangga dan pemakaian yang serupa seperti:
 - area dapur staf di toko, kantor, dan lingkungan kerja lainnya;
 - rumah ladang;
 - oleh klien di hotel, motel, dan lingkungan

berjenis tempat tinggal lainnya;

• lingkungan yang menyediakan tempat tidur dan sarapan.

• Pastikan kabel listrik yang rusak diganti oleh Philips, pusat servis resmi Philips atau orang yang mempunyai keahlian sejenis agar terhindar dari bahaya.

• Alat ini tidak ditujukan untuk dioperasikan dengan menggunakan timer eksternal atau sistem remote-control yang terpisah.

• PERINGATAN: Pastikan tidak ada tumpahan yang mengenai konektor daya untuk mencegah kemungkinan bahaya.

• PERINGATAN: Selalu ikuti petunjuk dan gunakan alat dengan benar untuk mencegah kemungkinan bahaya.

• Sesuai dengan instruksi yang tercantum dalam petunjuk pengguna ini, gunakan kain lembap yang lembut untuk membersihkan permukaan yang bersentuhan dengan makanan dan pastikan untuk membersihkan semua sisa makanan yang menempel pada alat.

• Periksa apakah voltase pada alat sesuai dengan voltase listrik di rumah Anda sebelum menghubungkan alat.

• Hanya hubungkan alat ke stopkontak yang telah dihubungkan ke arde. Selalu pastikan steker dipasang dengan benar pada stopkontak listrik.

• Jangan menggunakan alat ini jika steker, kabel listrik, panci bagian dalam, gelang penyegel, atau badan utama rusak.

• Jangan biarkan kabel listrik menggantung di tepi meja atau di tempat alat berada.

• Pastikan elemen pemanas, sensor suhu,

Perhatian

• PERHATIAN: Permukaan elemen pemanas bisa menyimpan sisa panas setelah penggunaan.

• Jangan sekali-kali menggunakan aksesori atau komponen apa pun dari produsen lain atau yang tidak secara khusus direkomendasikan oleh Philips. Jika Anda menggunakan aksesori atau komponen tersebut, garansi Anda menjadi batal.

• Jangan biarkan alat ini terkena suhu yang tinggi atau menempatkannya di atas kompor atau alat memasak lainnya yang sedang bekerja atau masih panas.

• Jangan biarkan alat terkena sinar matahari langsung.

• Letakkan alat pada permukaan yang stabil, datar dan rata.

• Selalu masukkan panci bagian dalam pada alat sebelum Anda menghubungkan ke stopkontak listrik dan menghidupkannya.

• Jangan menempatkan panci bagian dalam secara langsung di atas nyala api untuk memasak nasi.

• Jangan menggunakan panci bagian dalam jika sudah berubah bentuk.

• Permukaan alat akan menjadi panas pada saat dioperasikan. Beri perhatian ekstra saat menyentuh alat.

• Berhati-hatilah terhadap uap panas yang keluar dari lubang uap sewaktu memasak atau yang keluar dari alat sewaktu tutupnya dibuka. Jauhkan tangan dan wajah Anda dari alat untuk menghindari uap.

• Jangan mengangkat dan memindahkan alat selagi dioperasikan.

• Jangan masukkan air melebihi ukuran maksimum yang ditunjukkan pada panci bagian dalam guna mencegah luapan cairan berlebih yang dapat menimbulkan bahaya.

• Jangan menaruh perabot masak di panci bagian dalam selagi memasak,

menghangatkan atau memanaskan nasi.

• Gunakan hanya perabot memasak yang disediakan. Hindari menggunakan perabot yang tajam.

• Untuk mencegah tergores, tidak disarankan memasak bahan yang bercampur dengan krustasea (udang-udangan) dan kerang. Singkirkan kulit yang keras sebelum memasak.

• Jangan memasukkan barang logam atau benda asing ke dalam lubang uap.

• Jangan meletakkan benda bermagnet pada penutup. Jangan menggunakan alat di dekat benda bermagnet.

• Selalu biarkan alat menjadi dingin terlebih dahulu sebelum membersihkan atau memindahkannya.

• Selalu bersihkan setiap kali selesai menggunakan alat.

Jangan membersihkan alat dengan mesin cuci piring.

• Selalu cabut steker dari alat apabila tidak digunakan dalam waktu yang lama.

• Jika alat digunakan dengan cara yang tidak semestinya atau untuk tujuan profesional atau semi-profesional, atau tidak digunakan sesuai instruksi dalam petunjuk penggunaan ini, garansi akan dianggap tidak berlaku dan Philips tidak bertanggung jawab atas kerusakan yang ditimbulkan.

Medan elektromagnet (EMF)

Alat Philips ini mematuhi semua standar dan peraturan yang berlaku terkait paparan terhadap medan elektromagnet.

3 Ada apa di dalam kotak

Unit utama penanak nasi Sendok nasi
Gelas takar Keranjang kukus
Petunjuk penggunaan Kartu garansi

①	Gelang penyege l	⑦	Kabel listrik
②	Tutup bagian dalam lepas-pasang	⑧	Kabel alat
③	Indikator ukuran air	⑨	Elemen pemanas
④	Panci bagian dalam	Ⓣ	Tutup
⑤	Tombol memasak	Ⓢ	Tombol pembuka tutup
⑥	Tombol tetap-hangat	Ⓣ	Tutup lubang uap lepas-pasang

4 Menggunakan penanak nasi

Sebelum menggunakan alat pertama kali.

1 Lepaskan semua aksesori dari panci bagian dalam. Lepaskan bahan kemasan panci bagian dalam.
2 Bersihkan semua bagian penanak nasi secara menyeluruh sebelum menggunakannya untuk pertama kali (lihat bab "Membersihkan").

<div></div> <div>Catatan</div>
<ul style="list-style-type: none">Pastikan semua bagian benar-benar kering sebelum Anda mulai menggunakan penanak nasi.

Persiapan sebelum menggunakan
Sebelum menggunakan penanak nasi, Anda perlu mengikuti persiapan berikut:

- Takar beras menggunakan gelas takar yang disediakan (Gbr. 1).
- Cuci beras sampai bersih (Gbr. 2).
- Masukkan bers yang sudah dicuci sebelumnya ke panci bagian dalam.
- Tambahkan air sampai ke tingkat ukuran yang ditunjukkan di bagian dalam panci sesuai jumlah gelas takar beras yang digunakan (Gbr. 3). Lalu ratakan permukaan beras.
- Tekan tombol pembuka tutup untuk membuka tutupnya (Gbr. 4).
- Seka sampai kering bagian luar panci yang akan dimasukkan (Gbr. 5), lalu masukkan panci ke dalam penanak nasi (Gbr. 6). Pastikan panci bagian dalam telah bersentuhan dengan elemen pemanas secara tepat.
- Rapatkan tutup penanak nasi (Gbr. 7), hubungkan steker ke soket daya (Gbr. 8).

<div></div> <div>Catatan</div>
<ul style="list-style-type: none">Masing-masing gelas takar yang berisi beras mentah biasanya menghasilkan 3 gelas takar nasi. Jangan melebihi jumlah yang ditunjukkan pada panci bagian dalam. Ukuran yang ditunjukkan di panci bagian dalam hanya sebagai indikasi saja. Anda dapat menyesuaikan ketinggian air untuk jenis beras yang berbeda dan preferensi Anda. Jika voltase tidak stabil di daerah tempat Anda tinggal, ada kemungkinan penanak nasi akan meluap. Selain mengikuti indikasi batas air, Anda juga dapat menambahkan beras dan air dengan rasio 1:1–1:2 saat memasak nasi. Jangan melebihi jumlah yang ditunjukkan pada panci bagian dalam. Gunakan wadah lain untuk mencuci beras agar tidak merusak lapisan anti lengket pada panci bagian dalam. Pastikan bagian luar panci bagian dalam sudah kering dan bersih, dan tidak ada benda apa pun pada elemen pemanas atau sakelar magnetik.

<div></div> <div>Memasak Nasi</div>
<ol style="list-style-type: none">Ikuti langkah-langkah di bagian "Persiapan sebelum menggunakan". Tekan tombol memasak (Cook), dan lampu indikator memasak akan menyala (Gbr. 9). Setelah selesai memasak, indikator memasak akan padam. Penanak nasi secara otomatis akan beralih ke mode tetap hangat, dan lampu indikator tetap-hangat (Warm) akan menyala (Gbr. 10).

<div></div> <div>Catatan</div>
<ul style="list-style-type: none">Jangan melebihi volume yang ditunjukkan atau melebihi ukuran air maksimum yang ditunjukkan di panci bagian dalam, karena ini dapat menyebabkan penanak nasi meluap. Jangan membuka tutup langsung setelah penanak nasi memasuki mode tetap hangat dan pastikan nasi berada di mode tetap hangat selama 15 menit apabila Anda memasak nasi dalam jumlah banyak. Untuk memastikan nasi dengan rasa terlezat, disarankan untuk memasak maksimal 10 cangkir beras. Memasak 11 cangkir beras atau lebih dapat menyebabkan rasa nasi kurang lezat dikarenakan jenis beras yang berbeda.

<div></div> <div>Mengukus</div>
<ol style="list-style-type: none">Takar beberapa gelas air dengan gelas takar (Gbr. 11). Tuangkan air ke dalam panci (Gbr. 12). Taruh keranjang kukus ke dalam panci (Gbr. 13). Taruh makanan ke dalam keranjang kukus (Gbr. 14). Tutuplah tutup penanak nasi, lalu pasang steker ke soket daya. Tekan tombol memasak (Cook), dan lampu indikator memasak akan menyala (Gbr. 9). Ketika pengukusan selesai, tarik tuas kontrol ke atas. Penanak nasi akan beralih ke mode tetap hangat, dan lampu indikator tetap hangat (Warm) akan menyala (Gbr. 10).

<div></div> <div>Catatan</div>
<ul style="list-style-type: none">Gunakan sarung tangan dapur atau kain, karena piring dan keranjang kukusan sangat panas. Anda dapat memasak nasi sambil mengukus makanan. Jangan melebihi volume yang ditunjukkan atau merendam keranjang kukus di dalam air, karena ini dapat menyebabkan penanak nasi mengeluarkan cairan berlebih. Anda dapat menyesuaikan ketinggian air sesuai kebutuhan.

5 Pembersihan dan Perawatan

<div></div> <div>Catatan</div>
<ul style="list-style-type: none">Cabut steker penanak nasi sebelum membersihkannya. Tunggu sampai penanak nasi sudah cukup dingin sebelum membersihkannya.

<div></div> <div>Bagian dalam</div>
Bagian dalam tutup dan badan utama: <ul style="list-style-type: none">Seka menggunakan kain yang sudah diperas dan lembap. Pastikan untuk membersihkan semua sisa makanan yang menempel pada penanak nasi. Elemen pemanas: <ul style="list-style-type: none">Seka menggunakan kain yang sudah diperas dan lembap. Bersihkan sisa makanan dengan kain yang sudah diperas dan lembab atau tisu gulki.

<div></div> <div>Bagian luar</div>
Permukaan tutup dan bagian luar badan utama: <ul style="list-style-type: none">Seka dengan kain yang dibasahi air sabun. Gunakan hanya kain lembut dan kering untuk menyeka panel kontrol. Pastikan untuk membersihkan semua sisa makanan di sekeliling tombol kontrol.

Aksesori
Sendok nasi, panci bagian dalam, keranjang kukus, tutup lubang uap, tutup bagian dalam lepas-pasang:

- Rendam di dalam air panas dan bersihkan dengan spons.

6 Mendaur ulang

Jangan membuang alat bersama limbah rumah tangga biasa jika alat sudah tidak bisa dipakai lagi tetapi serahkan ke titik pengumpulan atau daur ulang resmi. Dengan melakukan hal ini, Anda ikut membantu melestarikan lingkungan. Patuhi peraturan mengenai pengumpulan terpisah produk-produk elektrik dan elektronik di negara Anda .Pembuangan produk secara benar akan membantu mencegah dampak negatif terhadap lingkungan dan kesehatan manusia.

7 Garansi dan servis
Jika Anda memerlukan layanan atau informasi, kunjungi situs web Philips di www.philips.com atau hubungi Pusat Layanan Pelanggan Philips di negara Anda. Anda bisa menemukan nomor telepon Philips di kartu garansi internasional. Jika di negara Anda tidak terdapat Pusat Layanan Pelanggan, kunjungi dealer Philips setempat.

Nomor Model	HD3132
Peringkat masukan daya	800 W
Kapasitas terukur	6,0 L
Kapasitas nasi	2,0 L

9 Pemecahan masalah

Jika Anda menemukan masalah saat menggunakan penanak nasi ini, periksa poin berikut sebelum meminta servis. Jika masalah tidak dapat teratasi, hubungi Pusat Layanan Pelanggan Philips di negara Anda.

Masalah	Solusi
Lampu pada tombol tidak menyala.	Ada masalah sambungan. Periksa apakah kabel listrik sudah tersambung dengan benar ke penanak dan apakah steker sudah dipasang dengan benar ke stopkontak listrik. <p>Lampu rusak. Bawalah alat ke dealer Philips Anda atau ke pusat layanan resmi Philips.</p>
Nasi tidak matang.	Air tidak mencukupi. Tambahkan air sesuai dengan skala pada panci bagian dalam. <p>Anda tidak menekan tombol kontrol ke bawah.</p> <p>Pastikan tidak ada endapan asing pada elemen pemanas dan di luar panci bagian dalam sebelum menghidupkan penanak nasi.</p> <p>Elemen pemanas rusak, atau panci bagian dalam sudah berubah bentuk. Bawalah penanak ke dealer Philips Anda atau ke pusat layanan resmi Philips.</p>
Nasi tidak matang.	Tambahkan air secukupnya.
Penanak nasi tidak beralih ke mode tetap hangat secara otomatis di mode "Memasak Nasi".	Kontrol suhu rusak. Bawalah alat ke dealer Philips Anda atau ke pusat layanan resmi Philips.
Nasi gosong.	Anda belum mencuci beras dengan benar. Cuci beras hingga air bekas cucian habis.
Air tumpah dari penanak nasi selama memasak.	<ul style="list-style-type: none">Pastikan Anda menambah air hingga ukuran yang ditunjukkan pada skala di panci bagian dalam sesuai dengan jumlah gelas takar beras yang dipakai. Pastikan air tidak melebihi ukuran berikutnya pada skala karena ini akan menyebabkan luapan selama memasak.
Nasi berbau tidak enak setelah memasak.	Bersihkan panci bagian dalam menggunakan deterjen cuci dan air hangat. <p>Setelah memasak, pastikan tutup lubang uap, tutup bagian dalam dan panci bagian dalam dibersihkan sepenuhnya.</p>

МОНГОЛ

1 Таны будаа агшаагч

Хуададан авалт хийсэнд, тань баярлала, Филипс-д тавтай морино уу!

Филипс-ийн санал болгож буй тусламж үйлчилгээний ашиг тусыг бичиж хүртэгийн тулд бүтээгдэхүүнээ www.philips.com/welcome хаягаар бүртгүүнэ уу.

2 Чухал

Будаа агшаагчийг шигтгэхон өмнө энэ чухал мэдээлэл бүхий зурагт хуудасыг сайтар уншиж, дараа ашиглах үүднээс хадгана уу.

Аюул

• Гэр ахуйн цахилгаан хэрэгслийг усанд дүрж болохгүй.

Анхааруулга

• Энэ гэр ахуйн цахилгаан хэрэгсэл нь бие мах бод, мэдрэхүйн болон оюуны чадамж багатай эсвэл мэдлэг, туршлагагүй хүмүүс (хүүхдүүд хамаарна) хэрвээ тэдний аюулгүй байдлыг хариуцах хэн нэгэн тус гэр ахуйн цахилгаан хэрэгслийг ашиглахтай холбогдуулан заавар өгч, хараа хяналттайгаар ашиглаагүй л бол тэдэнд зориулагдаагүй болно.

• Хүүхдүүдийг тус гэр ахуйн цахилгаан хэрэгслээр тоглуулахгүй байх үүднээс хянах нь зүйтэй.

• Энэ гэр ахуйн цахилгаан хэрэгслийг халуун шингэн асгарахгүйн тулд бариултай (хэрэв байгаа бол) тогтвортой байдалд байрлуулана.

• Энэ гэр ахуйн цахилгаан хэрэгсэл нь гэр ахуйн зорилгоор болон түүнтэй төстэй хэрэглээнд ашиглахаар зориулагдсан болно, тухайлбал:

• дэлгүүр, оффис болон бусад ажлын орчин дахь ажилчдын гал тогооны өрөөнд;
• фермийн байшин;

• зочид буудал, дэн буудал болон бусад орон сууцны орчин дахь үйлчлүүлэгчдэд;
• Өглөөний цайтай буудал маягийн орчин.

• Аюулаас зайлсхийхийн тулд гэмтсэн цахилгааны утсыг Philips, мөн Philips-ийн зөвшөөрөлтэй үйлчилгээ эрхэлсэн төв эсвэл ижил төстэй мэргэжлийн хүмүүс шалгаарай.

• Гадаад цаг тохируулах механизм бүхий эсвэл тусдаа алсын удирдлагын системтэй залгуурын тусламжтай тус гэр ахуйн цахилгаан хэрэгслийг ашиглаж болохгүй.

• АНХААРУУЛГА: Боломжит аюулаас зайлсхийж, цахилгаан тэжээлийн холбогч дээр юм асгахгүй байхыг анхаарна уу.

• АНХААРУУЛГА: Болзошгүй гэмтлээс зайлсхийхийн тулд үргэлж зааврыг дагаж, гэр ахуйн цахилгаан хэрэгслийг зохих ёсоор ашиглаарай.

• Энэхүү хэрэглэгчийн гарын авлагад заасан зааврын дагуу хоол хүнсэнд хүрсэн гадаргууг зөөлөн чийгтэй алчуур ашиглан цэвэрлэж, гэр ахуйн цахилгаан хэрэгсэлд наалдсан хоолны бүх үлдэгдлийг арилгасан эсэхийг шалгаж байх.

• Үүнийг холбохын өмнө тухайн гэр ахуйн цахилгаан хэрэгсэл дээр заасан хүчдэл тухайн орон нутгийн цахилгаан хүчдэлтэй таарч байгаа эсэхийг шалгана уу.

• Гэр ахуйн цахилгаан хэрэгслийг зөвхөн газардуусан цахилгаан хэрэгслийг бүрэн оруулсан эсэхийг үргэлж шалгаж байх.

• Залгуур, тэжээлийн залгуур, дотор сав, жийргэвч эсвэл эх бие нь гэмтсэн бол гэр ахуйн цахилгаан хэрэгслийг бүү ашигла.

• Залгуурын утсыг ширээний ирмэг эсвэл тус гэр ахуйн цахилгаан хэрэгслийг байрлуулсан ажлын тавцанаас унжуулж орхиж болохгүй.

• Цахилгаан тэжээлийн оролт руу залгуурыг холбохоос өмнө халаах элемент, температур мэдрэгч, дотор савны гадна тал цэвэр, хуурай байгаа эсэхийг шалгаж байх.

• Нойтон гараар гэр ахуйн цахилгаан

хэрэгслийг залгаж эсвэл хяналтын самбар дээрх товчлууруудын аль нэгийг нь дарж болохгүй.

Сэрэмжлүүлэг

• САНУУЛГА: Ашигласны дараа үлдэгдэл дулаан нь халаагч элементийн гадаргууд байрлана.

• Philips тусгайлан зөвлөөгүй л бол аливаа туслах хэрэгсэл болон бусад үйлдвэрлэгчдийн эд ангийг ашиглаж огт болохгүй.

Хэрэв та ийм дагалдах хэрэгсэл, эд анги ашигладаг бол таны баталгаа хүчингүй болно.

• Гэр ахуйн цахилгаан хэрэгслийг өндөр температурт байлгах, ажиллаж байгаа эсвэл халуун хэвээр байгаа зуух эсвэл пилетик дээр тавьж болохгүй.

• Гэр ахуйн цахилгаан хэрэгслийг нарны шууд тусгалд байлгаж болохгүй.
• Төхөөрөмжийг тогтвортой, хэвтээ, тэгш гадаргуу дээр байрлуулна уу.

• Цахилгаан тэжээлийн оролт руу залгуурыг холбож асаахаасаа өмнө гэр ахуйн цахилгаан хэрэгсэлд дотор савыг үргэлж хийж байх.
• Дотор савыг ил гал дээр шууд байрлуулж будаа чанаж болохгүй.

• Дотор сав гажсан байвал бүү ашиглаарай.
• Гэр ахуйн цахилгаан хэрэгсэл ажиллаж байх үед ил гадаргуу нь халж болзошгүй. Гэр ахуйн цахилгаан хэрэгсэлд хүрэхдээ маш болгоомжтой байгаарай.

• Агшааж байх явцад уурын хий гаргагчаас гарах эсвэл тагийг нь онгойлгоход гэр ахуйн цахилгаан хэрэгслээс гарах халуун уураас болгоомжлоорой. Уураас зайлсхийж гар болон нүүрээ гэр ахуйн цахилгаан хэрэгслээс хол байлгана уу.

• Гэр ахуйн цахилгаан хэрэгсэл ажиллаж байх үед төхөөрөмжийг өргөж, хөдөлгөж болохгүй.

• Боломжит аюулд хүргэж болзошгүй халилтаас урьдчилан сэргийлэхийн тулд дотор саванд заасан усны дээд хэмжээг хэтрүүлж болохгүй.

• Будаа агшаах, халуунаа барих, дахин халаах үед дотор саванд хоолны хэрэгслүүд байлгаж болохгүй.

• Зөвхөн зориулалтын хоолны хэрэгслийг

သို့မဟုတ်

အသုံးပြုသူလက်စွဲနှင့်အညီ

အသုံးမပြုပါက

အာမခံပျက်ပြယ်သွားပြီး

ဖြစ်ပေါ်လာသော

ပျက်ဆီးမှုအတွက် Philips

က တာဝန်ခံမည်မဟုတ်ပါ။

လျှပ်စစ်သံလိုက်စက်ကွင်းများ (EMF)

ဤ Philips စက်ပစ္စည်းသည် သံလိုက်စက်ကွင်းနှင့် ထိတွေ့ခြင်းခံနိုင်ရုံ တည်ဆဲစံချိန်မီညွှန်းများ၊ စည်းမျဉ်းစည်းကမ်းများအားလုံးကို လိုက်နာထားပါသည်။

3 ဘူးအတွင်း၌ ပါဝင်သည့်ပစ္စည်းများ

ထမင်းပေါင်းအို၏ အဓိကယူနစ်	ထမင်းဆပ်စွန်း
ခြင်တွယ်ခွက်	ပေါင်းခံစေ့ကြား
အသုံးပြုသူ လက်စွဲစာအုပ်	အာမခံကာတ်

အကျဉ်း

① ကျပ်သည်ကွင်း	⑦ ပါဝါကြိုး
② မြွတ်ယူရနိုင်သော အတွင်းလှိုင်းအမိုး	⑧ ပင်မကိုယ်ထည်
③ ရေအချို့မျက်နှာပြင် ဖော်ပြချက်များ	⑨ အပူပေးပစ္စည်း
④ အတွင်းအိုး	⑩ အမိုး
⑤ ချက်ပြုတ်ရေခဲလတ်	⑪ အမိုးလွတ် ခလုတ်
⑥ ပူနွေးမှု ထိန်းသိမ်းရေခဲလတ်	⑫ မြွတ်နိုင်သော ရေနေွေငွေထုတ်အမိုး

4 ထမင်းပေါင်းအိုးကို အသုံးပြုခြင်း

စတင်အသုံးမပြုမီ

- အတွင်းအိုးမှ အပိုပစ္စည်းများကို ထုတ်ယူပါ။ အတွင်းအိုး၏ ထုပ်ပိုးအစိတ်အပိုင်းကို ဖယ်ရှားပါ။
- ထမင်းပေါင်းအိုးကို ပထမဆုံးစတင်မသုံးမီ ထမင်းပေါင်းအိုး၏ အစိတ်အပိုင်းများကို သေချာစွာ သန့်ရှင်းရေးပြုလုပ်ပါ ('သန့်ရှင်းရေးပြုလုပ်ခြင်း' အခန်းကို ကြည့်ပါ။)

<div><div>≡</div><div>မှတ်ချက်</div></div>
<ul style="list-style-type: none">ထမင်းပေါင်းအိုးကို စတင်အသုံးမပြုမီ အစိတ်အပိုင်းအားလုံး လုံးဝ ခြောက်သွေ့နေပါစေ။

အသုံးမပြုမီ ကြိုတင်ပြင်ဆင်ခြင်း

ထမင်းပေါင်းအိုးကို မသုံးမီ ကြိုတင်ပြင်ဆင်မှုပြုလုပ်ရန် လိုအပ်သည်။

- ပိုင်းထားသော ခြင်တွယ်ခွက်ကို အသုံးပြု၍ ဆန်းကို ခြင်တွယ်ပါ။ (ပုံ- 2)။
- ဆန်းကို ကောင်းစွာဆေးကြောပါ (ပုံ- 2)။
- အသင့်ဆေးပြီးထားဆန်းကို အတွင်းအိုးတွင်းသို့ ထည့်ပါ။
- အသုံးပြုထားသော ဆန်ခွက်အရေအတွက်နှင့် သက်ဆိုင်သည့် အတွင်းအိုးအတွင်းရှိ အမှတ်အသားပေါ်၌ ဖော်ပြထားသော ရေပြင်ညီသို့ ရောက်အောင် ရေဖြည့်ပါ (ပုံ- 3)။ ထိုနောက် ဆန်းမျက်နှာပြင်ကို ညှိပါ။
- အမိုးလွတ် ခလုတ်ကို မိ၍ အမိုးကို ဖွင့်ပါ (ပုံ- 4)။
- အတွင်းအိုး၏ အပိုပိုင်ကို ခြောက်သွေ့အောင် အဝတ်ဖြင့် ပွတ်၍သုတ်ပါ (ပုံ- 5)။ ထိုနောက် အတွင်းအိုးကို ထမင်းပေါင်းအိုးအတွင်းသို့ ထည့်ပါ (ပုံ- 6)။ အတွင်းအိုးသည် အပူပေးပစ္စည်းနှင့် သေချာ ထိတွေ့နေပါစေ။
- ထမင်းပေါင်းအိုး၏ အမိုးကို ပိတ်ပါ (ပုံ- 7)။ ပလပ်ကို လျှပ်စစ်ပေါက်တွင် ထိုးပါ (ပုံ- 8)။

<div><div>≡</div><div>မှတ်ချက်</div></div>
<ul style="list-style-type: none">မချက်ပြုတ်ရသေးသော ဆန်အစိမ်းတစ်ခွက်စီသည် သာမန်အားဖြင့် 3 ခွက်စာမျှ ထမင်းတက်လေ့ရှိသည်။ အတွင်းအိုး၏ အတွင်းဘက်တွင် ဖော်ပြထားသည့် ပမာဏထက် မကျော်လွန်ပါစေနှင့်။ အတွင်းအိုးအတွင်းရှိ အမှတ်အသားပြထားသော ရေပြင်ညီသည် ဖော်ပြချက်တစ်ခုပင်ဖြစ်သည်။ ထမင်းအချို့မျိုးစုံနှင့် သင်္ကြံယိုပိုင် နှစ်သက်မှုအတွက် ရေအချို့ကို ချိန်ညှိနိုင်ပါသည်။ သင်နေထိုင်သည့်နေရာတွင် လျှပ်စစ်ဓါအား မတည့်ဖြစ်ပါက ထမင်းပေါင်းအိုး ချွေနိုင်ပါသည်။ ဖော်ပြပါ ရေပမာဏအမှတ်များအပြင် ထမင်းချက်ရန်အတွက် ဆန်နှင့်ရေအချို့ကို 1:1-1.2 အဖြစ်လည်း ထားရှိနိုင်သည်။ အတွင်းအိုး၏ အတွင်းဘက်တွင် ဖော်ပြထားသည့် ပမာဏထက် မကျော်လွန်ပါစေနှင့်။ အတွင်းအိုး၏ ချို့မကျပိုင်နိုင်သော သတ္တုဆေးသားအား ထိခိုက်ပျက်စီးခြင်းမရှိစေရန် ဆန်ဆာရန် သီးခြားခွက်တစ်ခုကို အသုံးပြုပါ။ အတွင်းအိုးချိုင်မှာ ခြောက်သွေ့သန့်ရှင်းမှုပြီး အကြိုင်းအကျန်းများ အပေးပစ္စည်း သို့မဟုတ် သံလိုက် ခလုတ်ပေါ်တွင် ကျန်ရှိနေရမူ။

ထမင်းချက်ခြင်း

- "အသုံးမပြုမီ ကြိုတင်ပြင်ဆင်မှုများ" အတွင်းရှိ အဆင့်များကို လိုက်နာပါ။
- ချက်ပြုတ်ခလုတ် (ချက်ပြုတ်) ကို နှိပ်လျှင် ချက်ပြုတ်ခြင်း ညွှန်ပြချက်မီး လင်းလာမည် (ပုံ- 9)။
- ချက်ပြုတ်ခြင်း ပြီးဆုံးသည့်အခါ ချက်ပြုတ်မှု ညွှန်ပြချက်မီး ပိတ်သွားမည်ဖြစ်သည်။

- ထမင်းပေါင်းအိုးသည် ပူနွေးမှုထိန်းသိမ်းရေး အခြေအနေသို့ အလိုအလျောက် ရွေ့ပြောင်းသွားပြီး ပူနွေးမှုထိန်းသိမ်းရေး (ပူနွေးမှုထိန်းသိမ်းရေး) ညွှန်ပြချက်မီး လင်းလာမည် (ပုံ- 10)။

<div><div>≡</div><div>မှတ်ချက်</div></div>
<ul style="list-style-type: none">ဖော်ပြထားသော ပမာဏ သို့မဟုတ် အတွင်းအိုးတွင် ဖော်ပြထားသည့် အများဆုံးရေချိန်ကို ကျော်လွန်ခြင်း မရှိစေရပါ။ ထမင်းပေါင်းအိုးကို လျှံစေနိုင်သောကြောင့် ဖြစ်သည်။ ဆန်အများအပြားကို ချက်ပြုတ်ပါက ထမင်းပေါင်းအိုးသည် ပူနွေးမှုထိန်းသိမ်းရေး အခြေအနေသို့ ဝင်ရောက်ပြီးချက်ချင်း အမိုးကို မဖွင့်ဘဲ ထမင်းကို ပူနွေးမှုထိန်းသိမ်းရေး အခြေအနေအတွင်း 15 မိနစ်ခန့်ထားရှိရမည်။ ထမင်း၏အရသာ အကောင်းဆုံးရရှိစေရန် အများဆုံး ဆန် 10 ခွက်သာချက်ရန် အကြံပြုပါသည်။ 11 ခွက် သို့မဟုတ် ထိုထက်ပို၍ချက်ပြုတ်ပါက ဆန်အချို့အစာများ မတွည့်သည့်အလိုက် အရသာအပေါ်၌ အနှုတ်သဘောဆောင်သော အကျိုးဆက်ရောက်မှုကို ဖြစ်စေနိုင်သည်။

ရေနေွေငွေဖြင့် ပေါင်းခြင်း

- ရေပမာဏ ခွက်အနည်းငယ်ခန့်ကို ခြင်တွယ်ခွက်ဖြင့် ထိုင်းတာပါ (ပုံ- 11)။
- အတွင်းအိုးထဲသို့ ရေလောင်းထည့်ပါ (ပုံ- 12)။
- အတွင်းအိုးထဲသို့ ပေါင်းခံစေ့ကြားကို ထည့်ပါ (ပုံ- 13)။
- အစားအစာကို ပေါင်းခံစေ့ကြားအတွင်းသို့ ထည့်ပါ (ပုံ- 14)။
- ထမင်းပေါင်းအိုး၏ အမိုးကိုပိတ်ပါ။ ပလပ်ကို လျှပ်စစ်ပေါက်တွင် ထိုးပါ။
- ချက်ပြုတ်ခလုတ် (ချက်ပြုတ်) ကို နှိပ်လျှင် ချက်ပြုတ်ခြင်း ညွှန်ပြချက်မီး လင်းလာမည် (ပုံ- 9)။
- ပေါင်းခြင်း ပြီးဆုံးသည့်အခါ ထိန်းချုပ်တံကို အထက်သို့ ဆွဲတင်ပါ။
- ထမင်းပေါင်းအိုးသည် အနွေးပေး အခြေအနေသို့ ရွေ့ပြောင်းသွားပြီး အနွေးထိန်း (အနွေးပေး) ညွှန်ပြချက်မီးလင်းလာမည် (ပုံ- 10)။

<div><div>≡</div><div>မှတ်ချက်</div></div>
<ul style="list-style-type: none">ပန်းကန်နှင့် ပေါင်းခြင်းသည် အလွန်တရာ ပူနေသည့်အတွက် မီးဖိုချောင်သုံး လက်အိတ် သို့မဟုတ် လက်နွဲ့ကို အသုံးပြုပါ။ အစားအစာများကို ပေါင်းနေစဉ် ထမင်းချက်ပြုတ်နိုင်ပါသည်။ ဖော်ပြထားသော ပမာဏကို ကျော်လွန်ခြင်း မရှိစေရ သို့မဟုတ် ပေါင်းခံစေ့ကြားကို ရေအတွင်းသို့ မနှစ်မြုပ်စေရ။ ၎င်းက ထမင်းပေါင်းအိုးကို လျှံစေနိုင်သည်။ ရေအချို့ကို လိုအပ်သလို ချိန်ညှိနိုင်ပါသည်။

5 သန့်ရှင်းရေးနှင့် ပြုပြင်ထိန်းသိမ်းရေး

<div><div>≡</div><div>မှတ်ချက်</div></div>
<ul style="list-style-type: none">ထမင်းပေါင်းအိုးကို သန့်ရှင်းခြင်းမပြုမီ ပလပ်ပိတ်ပါ။ ထမင်းပေါင်းအိုးကို မသန့်ရှင်းမီ အအေးခံပါ။

အတွင်းပိုင်း

အမိုးနှင့် ပင်မကိုယ်ထည်အတွင်း-

- ပွပြီး စိုစွတ်သော အဝတ်ဖြင့်သုတ်ပါ။
- ထမင်းပေါင်းအိုးတွင် ကပ်ပြီနေသော အစားအသောက် အပိုအားလုံးကို သေချာဖယ်ရှားပါ။
- အပူပေးပစ္စည်း-
 - ပွပြီး စိုစွတ်သော အဝတ်ဖြင့်သုတ်ပါ။
 - ပွပြီးစိုစွတ်သော အဝတ် သို့မဟုတ် သွားကြားထိုးတံဖြင့် အစားအသောက် အပိုများကို ဖယ်ရှားပါ။

ပြင်ပ

အမိုးမျက်နှာပြင်နှင့် ပင်မကိုယ်ထည် ပြင်ပ-

- စိုစွတ်သော အဝတ်နှင့် ဆပ်ပြာရည်ဖြင့် သုတ်ပါ။
- ထိန်းချုပ်ခွက် သုတ်ရန် နည်းခြောက်သွေ့သော အဝတ်ကိုသာ အသုံးပြုပါ။
- လျှပ်စစ်ဓါအားအိုးတွင် ကပ်ငြိနေသော အစားအသောက် အပိုအားလုံးကို သေချာဖယ်ရှားပါ။

အပိုပစ္စည်းများ

ထမင်းပုံစွန်း၊ အတွင်းအိုး၊ ပေါင်းခံခြင်း၊ ရေနေွေငွေထုတ်အမိုး၊ မြွတ်ယူရနိုင်သော အတွင်းပိုင်းအမိုး-

- ရေပူတွင်နှစ်ပြီး ရေမြုပ်ဖြင့် သန့်ရှင်းပါ။

6 ပြန်လည်အသုံးပြုခြင်း

သက်တမ်းကုန်ဆုံးသွားသည့် စက်ပစ္စည်းကို ပုံမှန်အိမ်ထွက်အမှိုက်များနှင့်အတူ လွှင့်ပစ်ခြင်းမပြုပါနှင့်။ ပြန်လည်တီထွင်အသုံးပြုရန် တရားဝင်သတ်မှတ်ထားသည့် စုရပ်တွင် လာရောက်ပေးအပ်ပါ။ ဤသို့ပြုလုပ်ခြင်းဖြင့် ပတ်ဝန်းကျင်ကို ထိန်းသိမ်းပေးရာရောက်ပါသည်။
သင့်နိုင်ငံ၏ လျှပ်စစ်နှင့် အီလက်ထရွန်းနစ်ပစ္စည်းများအား သီးခြားသိမ်းယူခြင်းဆိုင်ရာ စည်းမျဉ်းစည်းကမ်းများကို လိုက်နာပါ။ နည်းပုဒ်ကမ်းမှန်စွန်းဖို့မဲ့သည် ပတ်ဝန်းကျင်နှင့် လူ့ကျန်းမာရေးထိခိုက်စေသည့် နောက်ဆက်တွဲကိုစုရပ်အား ဟန့်တားပေးရာရောက်ပါသည်။

7 အာမခံနှင့် ဝန်ဆောင်မှု

ဝန်ဆောင်မှု သို့မဟုတ် အချက်အလက် လိုအပ်ပါက သို့မဟုတ် ပြဿနာရှိပါက Philips ဝက်ဘ်ဆိုက် www.philips.com သို့ ဝင်ရောက်လေ့လာပါ သို့မဟုတ် သင်နိုင်ငံရှိ Philips သုံးစွဲသူဝန်ဆောင်မှု စင်တာသို့ သွားရောက်နိုင်ပါသည်။ ကမ္ဘာအနှံ့ အာမခံ လက်ကမ်းစားစောင်တွင် မှန်နည်းတိုက် စွာတွေ့နိုင်ပါသည်။ သင်နိုင်ငံတွင် သုံးစွဲသူဝန်ဆောင်မှု စင်တာ မရှိပါက ဒေသတွင်း Philips အရောင်းကိုင်ဖာလွယ်ထံ သွားရောက်ပါ။

8 အသေးစိတ်အချက်အလက်များ

ဖော်ဒယ်လ် နံပါတ်	HD3132
သက်ဆိုင်ရာ အဝင်ပါဝါ	800W
သတ်မှတ်ထားသော ဝန်	6.0 လီတာ
ဆန်ပမာဏ	2.0L

9 ပြဿနာဖြေရှင်းခြင်း

ဤထမင်းပေါင်းအိုးကို အသုံးပြုစဉ် ပြဿနာများ ကြုံတွေ့လျှင် ဝန်ဆောင်မှုရယူရန် မတောင်းမီ အောက်ပါအချက်များကို စစ်ဆေးကြည့်ပါ။ ပြဿနာ မဖြေရှင်းနိုင်လျှင် မိမိနိုင်ငံရှိ Philips သုံးစွဲသူဝန်ဆောင်မှုစင်တာသို့ သွားရောက်ပါ။

ပြဿနာ	ဖြေရှင်းနည်း
ခလုတ်များပေါ် ရှိ အလင်းရောင်များသည် ဆက်လက်ထွက်ပေါ်အောင်မည် မဟုတ်ပါ။	ပါဝါချိတ်ဆက်မှု ပြဿနာတစ်ခုရှိနေသည်။ ပါဝါကြိုးသည် ထမင်းပေါင်းအိုးနှင့် ကောင်းစွာဆက်သွယ်ထားခြင်းရှိမရှိနှင့် ပလပ်အား ပါဝါကြိုးပေါက်နှင့် မြဲမြံစွာ တပ်ဆင်ထားခြင်းရှိမရှိ စစ်ဆေးကြည့်ပါ။ <p>အလင်းရောင်သည် မှားယွင်းနေပါသည်။ Philips အရောင်ကွဲယံစာလုပ်သို့မဟုတ် Philips က တရားဝင်ငွှင့်ပြထားသော ဝန်ဆောင်မှုစင်တာသို့ စက်ပစ္စည်းကို ယူသွားပါ။</p> <p>ရေမလုံလောက်ပါ။ အတွင်းအိုး၏ အတွင်းအိုးအတွင်းရှိ အမှတ်အသားနှင့်အညီ ရေဖြည့်ပါ။</p> <p>သင့်သည် ထိန်းချုပ်ခလုတ်ကို မှိန်သောကြောင့်ဖြစ်ပါသည်။</p> <p>ထမင်းပေါင်းအိုးအား မဖွင့်မီ အပူပေးပစ္စည်းနှင့် အတွင်းအိုးပြင်ပတွင် အစားအသက်များ ကျန်မနေပါစေနှင့်။</p> <p>အပူပေးပစ္စည်းမှာ ပျက်စီးမှုပြီး အတွင်းအိုးမှာ ပဲ့ပျက်နေပါသည်။ Philips အရောင်းကွဲယံစားလုပ် သို့မဟုတ် Philips မှ တရားဝင်ငွှင့်ပြထားသော ဝန်ဆောင်မှုစင်တာသို့ အိုးကို ယူသွားပါ။</p>
အစားအသောက်များ မကျက်ပါ။	ရေထပ်မံဖြည့်တင်းပါ။
အစားအသောက်များ ကောင်းစွာ မကျက်ပါ။	ရေထပ်မံဖြည့်တင်းပါ။
ထမင်းပေါင်းအိုးသည် 'ထမင်းချက်ပြုတ်ခြင်းအခြေအနေ' တွင် အပူထိန်းအခြေအနေသို့ အလိုအလျောက်ပြောင်းသွားခြင်းမရှိပါ။	အပူချိန် ထိန်းချုပ်မှု မှားယွင်းနေပါသည်။ Philips အရောင်းကွဲယံစားလုပ် သို့မဟုတ် Philips က တရားဝင်ငွှင့်ပြထားသော ဝန်ဆောင်မှုစင်တာသို့ စက်ပစ္စည်းကို ယူသွားပါ။
ထမင်းထူးသွားပါသည်။	သင့်သည် ဆန်ကို ကောင်းစွာဆေးကြောခြင်းမရှိသောကြောင့် ဖြစ်ပါသည်။ ရေကို ကြည့်လင်လာသည့်အထိ ဆန်ကို ဆေးကြောပါ။
ချက်ပြုတ်နေစဉ်အတွင်း ထမင်းပေါင်းအိုးမှ ဈေးများ ဆူဝေလျှံထွက်သည်။	အသုံးပြုထားသော ဆန်ခွက်အရေအတွက်နှင့် သက်ဆိုင်သည့် အတွင်းအိုးအတွင်းရှိ အမှတ်အသားပေါ်၌ ဖော်ပြထားသော ရေပြင်ညီသို့ ရောက်အောင် ရေဖြည့်ပါ။ <p>ရေသည် အမှတ်အသားဘ၀ရှိ ရေပြင်ညီအမှတ်ကို ကျော်လွန်နေခြင်းမရှိပါစေနှင့်။ ထိုသို့ဖြစ်ပါက ချက်ပြုတ်နေစဉ်အတွင်း စက်ပစ္စည်းမှ အစားအစာများ လျှံထွက်ခြင်းကို ဖြစ်စေနိုင်ပါသည်။</p>
ထမင်းကို ချက်ပြုတ်ပြီးသည့်န့င့် အနံ့အိတ်ထွက်လာပါသည်။	အဝတ်လျှော်ခြင်းကိ ပြာမှန်နှင့် ရေနွှေတိုက်ို အသုံးပြုပြီး အတွင်းအိုးကို သန့်ရှင်းပါ။ <p>ချက်ပြုတ်ပြီးသည့်နှင့် ရေနေွေငွေထုတ်အမိုး အတွင်းပိုင်းအမိုးနှင့် အတွင်းအိုးတို့ကို ကောင်းစွာ သန့်ရှင်းပါ။</p>

Tiếng Việt

1 Nôi com điện của ban

Chúc mừng bạn đã mua hàng và chào mừng bạn đến với Philips! Để có được lợi ích đầy đủ từ sự hỗ trợ của Philips cũng cấp, hãy đăng ký sản phẩm tại www.philips.com/welcome.

2 Quan trong

Hãy đọc kỹ tài liệu thông tin quan trọng này trước khi sử dụng nồi com điện và cài giữ để tiện tham khảo sau này.

Nguy hiểm

- Không được ngâm nhúng thiết bị.

Cảnh báo

- Thiết bị này không dành cho người mù (bao gồm cả trẻ em) bị suy giảm năng lực về thể chất, giác quan hoặc tâm thần, hoặc thiếu kinh nghiệm và kiến thức, trừ khi họ được giám sát hoặc hướng dẫn sử dụng thiết bị bởi người có trách nhiệm đảm bảo an toàn cho họ.
- Thiết bị này không dành cho người khuyết tật (bao gồm cả trẻ em) bị suy giảm năng lực về thể chất, giác quan hoặc tâm thần, hoặc thiếu kinh nghiệm và kiến thức, trừ khi họ được giám sát hoặc hướng dẫn sử dụng thiết bị bởi người có trách nhiệm đảm bảo an toàn cho họ.
- Trẻ em phải được giám sát để đảm bảo rằng chúng không chơi đùa với thiết bị này.
- Đặt thiết bị này trên một mặt phẳng vững chắc, gắn tay cầm (nếu có) để tránh làm tràn nước nóng.
- Thiết bị này được thiết kế để sử dụng trong nhà và những ứng dụng tương tự như là:
 - khu vực nhà bếp dành cho nhân viên trong cửa hàng, văn phòng và môi trường làm việc khác;
 - nhà trại;
 - dùng trong khách sạn, nhà nghỉ và khu dân cư;
 - bàn ăn sáng đặt trên giường ngủ.
- Đảm bảo rằng dây điện bị hỏng được thay bởi Philips, hay trung tâm dịch vụ được ủy quyền bởi Philips hoặc những nơi có khả năng và trình độ tương đương để tránh nguy hiểm.
- Thiết bị này không được thiết kế để hoạt động như một bộ phận của hệ thống điều khiển riêng từ xa.
- CẢNH BÁO: Đảm bảo không làm tràn nguyên liệu trên đầu nồi nguồn để tránh gây nguy hiểm.
- CẢNH BÁO: Luôn làm theo các hướng dẫn và sử dụng thiết bị đúng cách để tránh gây ra chân thương.
- Theo các hướng dẫn có trong sách hướng dẫn sử dụng này, hãy dùng khăn mềm và ẩm để lau chùi các bề mặt tiếp xúc với thực phẩm và đảm bảo đã lấy ra hết thức ăn dính trong thiết bị.
- Kiểm tra xem điện áp ghi trên thiết bị có tương ứng với điện áp nguồn nơi sử dụng trước khi nối thiết bị với nguồn điện.
- Chỉ nối thiết bị với ổ điện đã được nối đất. Luôn đảm bảo phích cắm được cắm chặt vào ổ điện.
- Không sử dụng thiết bị nếu phích cắm, dây điện, lồng nồi, vòng đệm, hoặc thân nồi bị hư hỏng.
- Không để dây điện treo trên cạnh bàn hoặc nơi chuẩn bị đồ ăn, nơi đặt thiết bị.
- Bảo đảm để dây điện treo trên biển nhiệt độ và mặt ngoài của lồng nồi luôn sạch sẽ và khô ráo trước khi cắm phích cắm vào ổ điện.
- Để tránh bị xước, khuyến cáo không nầu các nguyên liệu thuộc loài giáp xác và

cầm (nếu có) để tránh làm tràn nước nóng.

- Thiết bị này được thiết kế để sử dụng trong nhà và những ứng dụng tương tự như là:
 - khu vực nhà bếp dành cho nhân viên trong cửa hàng, văn phòng và môi trường làm việc khác;
 - nhà trại;
 - dùng trong khách sạn, nhà nghỉ và khu dân cư;
 - bàn ăn sáng đặt trên giường ngủ.
- Đảm bảo rằng dây điện bị hỏng được thay bởi Philips, hay trung tâm dịch vụ được ủy quyền bởi Philips hoặc những nơi có khả năng và trình độ tương đương để tránh nguy hiểm.
- Thiết bị này không được thiết kế để hoạt động như một bộ phận của hệ thống điều khiển riêng từ xa.
- CẢNH BÁO: Đảm bảo không làm tràn nguyên liệu trên đầu nồi nguồn để tránh gây nguy hiểm.
- CẢNH BÁO: Luôn làm theo các hướng dẫn và sử dụng thiết bị đúng cách để tránh gây ra chân thương.
- Theo các hướng dẫn có trong sách hướng dẫn sử dụng này, hãy dùng khăn mềm và ẩm để lau chùi các bề mặt tiếp xúc với thực phẩm và đảm bảo đã lấy ra hết thức ăn dính trong thiết bị.
- Kiểm tra xem điện áp ghi trên thiết bị có tương ứng với điện áp nguồn nơi sử dụng trước khi nối thiết bị với nguồn điện.
- Chỉ nối thiết bị với ổ điện đã được nối đất. Luôn đảm bảo phích cắm được cắm chặt vào ổ điện.
- Không sử dụng thiết bị nếu phích cắm, dây điện, lồng nồi, vòng đệm, hoặc thân nồi bị hư hỏng.
- Không để dây điện treo trên cạnh bàn hoặc nơi chuẩn bị đồ ăn, nơi đặt thiết bị.
- Bảo đảm để dây điện treo trên biển nhiệt độ và mặt ngoài của lồng nồi luôn sạch sẽ và khô ráo trước khi cắm phích cắm vào ổ điện.
- Để tránh bị xước, khuyến cáo không nầu các nguyên liệu thuộc loài giáp xác và

- Không cấm phích cắm của thiết bị vào ổ điện hoặc nhân bất kỳ nút nào trên bảng điều khiển bằng tay ướt.

Chú ý

- CHÚ Ý: Bề mặt đê nhiệt có thể còn nóng sau khi sử dụng.
- Không sử dụng bất kỳ phụ kiện hoặc bộ phận nào mà Philips không đặc biệt khuyến dùng. Nếu bạn sử dụng các phụ kiện hoặc bộ phận không phải của Philips, việc bảo hành sẽ bị mất hiệu lực.
- Không để thiết bị gần nơi có nhiệt độ cao, hay đặt thiết bị lên bếp hay dụng cụ nầu khác đang đun hoặc vẫn còn nóng.
- Không để thiết bị tiếp xúc trực tiếp với ánh nắng mặt trời.
- Đặt thiết bị trên bề mặt bằng phẳng, nằm ngang và vững chắc.
- Luôn đặt lồng nồi vào thiết bị trước khi cắm phích cắm vào ổ điện và bật thiết bị.
- Không đặt lồng nồi trực tiếp lên ngọn lửa để nầu com.
- Không sử dụng lồng nồi nếu lồng nồi bị biến dạng.
- Những bộ phận có thể tiếp xúc của thiết bị này có thể trở nên rất nóng khi thiết bị đang hoạt động. Hãy thận cẩn thận khi chạm tay vào thiết bị.
- Cẩn thận với hơi nước thoát ra từ lỗ thông hơi trong khi nầu hoặc hơi nước trực tiếp thoát ra từ thiết bị khi mở nắp. Giữ tay và mặt tránh xa thiết bị để tránh hơi nước.
- Không nhấc và di chuyển thiết bị khi thiết bị đang hoạt động.
- Không cho nước vượt quá mức nước tối đa được đánh dấu bên trong lồng nồi để tránh nguy cơ bị trào có thể gây ra nguy hiểm với người dùng.
- Không để dụng cụ nầu trong nồi khi đang nầu, giữ ấm hoặc hâm nóng com.
- Chỉ sử dụng dụng cụ nầu đi kèm. Tránh sử dụng dụng cụ khác.
- Để tránh bị xước, khuyến cáo không nầu các nguyên liệu thuộc loài giáp xác và

sò ốc. Loại bỏ các vỏ sò ốc cứng trước khi nầu.

- Không cho các vật bằng kim loại hoặc các chất lạo lổ thông hơi.
- Không đặt chất có từ tính trên nắp nồi. Không sử dụng thiết bị gần chất có từ tính.
- Luôn để thiết bị nguội xuống trước khi lau chùi hoặc di chuyển.
- Luôn lau chùi thiết bị sau khi sử dụng. Không làm sạch thiết bị bằng máy rửa chén.
- Luôn rút phích cắm của thiết bị nếu không sử dụng trong một khoảng thời gian dài.
- Nếu sử dụng thiết bị không đúng cách hoặc dùng cho những mục đích chuyên nghiệp hay bán chuyên nghiệp hoặc nêu sử dụng thiết bị không theo đúng hướng dẫn, chế độ bảo hành sẽ bị mất hiệu lực và Philips sẽ không chịu trách nhiệm đối với bất cứ hư hỏng nào gây ra.

Điện từ trường (EMF)	
 <div>Thiết bị Philips này tuân thủ tất cả các tiêu chuẩn và quy định hiện hành liên quan đến mức phơi nhiễm điện từ trường.</div>	
3 Trong thùng gồm có	
Nồi com điện	Muỗng xới com
Cúp đong	Xung hấp
Hướng dẫn sử dụng	Phiếu bảo hành
Tổng quan	
① Vòng đệm	⑦ Cáp nguồn
② Nắp trong có thể tháo rời	⑧ Thân nồi
③ Chìa bắc mực nước	⑨ Đê nhiệt
④ Lồng nồi	⑩ Nắp
⑤ Nút nầu	⑪ Nút mở nắp
⑥ Nút giữ ấm	⑫ Nắp thông hơi có thể tháo rời

4 Cách sử dụng nồi com điện

Trước khi sử dụng lần đầu

- Lấy toàn bộ phụ kiện ra khỏi lồng nồi. Tháo tất cả vật liệu đóng gói ra khỏi lồng nồi.
- Làm sạch kỹ các bộ phận của nồi com điện trước khi sử dụng nồi com điện lần đầu tiên (xem chương "Vệ sinh").

<div><div>≡</div><div>Ghi chú</div></div>
<ul style="list-style-type: none">Đảm bảo tất cả các bộ phận khô hoàn toàn trước khi bắt đầu sử dụng nồi com điện.

<div><div>≡</div><div>Ghi chú</div></div>
<ul style="list-style-type: none">Mỗi cúp đong gạo thường nầu thành 3 bát com. Không nầu nhiều hơn số lượng được ghi ở trong nồi. Mức nước được đánh dấu bên trong lồng nồi chỉ là một chỉ báo. Bạn luôn có thể điều chỉnh mức nước cho các loại gạo khác nhau và theo sở thích của riêng bạn. Nếu điện áp không ổn định ở khu vực bạn sinh sống, có khả năng là nồi com điện bị tràn. Bên cạnh việc tuân theo các chỉ báo mức nước, bạn cũng có thể thêm gạo và nước theo tỷ lệ 1:1-1.2 cho nấu com. Không nầu nhiều hơn số lượng được ghi ở trong nồi. Sử dụng một đế đung khác để vo gạo nhằm tránh làm hư hỏng lớp tráng chống dính ở lồng nồi. Đảm bảo rằng mặt ngoài của lồng nồi khô ráo và sạch sẽ và không có vật lạ bám trên bề nhiệt hoặc trên công tắc từ.

Nấu com

- Thực hiện theo các bước trong mục "Chuẩn bị trước khi sử dụng".
- Nhân nút nầu (**Cook**) và chỉ báo nấu sáng lên (Hình 9).

- Khi nấu xong, chỉ báo nấu com sẽ tắt.
- Nồi com điện sẽ tự động chuyển sang chế độ giữ ấm và chỉ báo giữ ấm (**Warm**) sáng lên (Hình 10).

<div><div>≡</div><div>Ghi chú</div></div>
<ul style="list-style-type: none">Không cho quá lượng gạo được chỉ báo hoặc cho quá mức nước tối đa được đánh dấu trong lồng nồi, vì như vậy có thể làm cho nồi com điện bị tràn. Không mở nắp ngay sau khi nồi com điện chuyển sang chế độ giữ ấm và đảm bảo rằng com phải ở chế độ giữ ấm trong 15 phút nếu bạn nầu nhiều com. Để đảm bảo com ngon, bạn nên nấu tối đa là 10 chén gạo. 11 chén gạo hoặc nhiều hơn có thể ảnh hưởng đến mùi vị của com tùy theo từng loại gạo.

Hấp thức ăn

- Đong một vài chén nước bằng cúp đong gạo (Hình 11).
- Đổ nước vào lồng nồi (Hình 12).
- Đặt khay hấp vào lồng nồi (Hình 13).
- Đặt thức ăn vào khay hấp (Hình 14).
- Đậy nắp nồi com lại, đảm phích cắm vào ổ điện.
- Nhân nút nầu (**Cook**) và chỉ báo nấu sáng lên (Hình 9).
- Khi hấp xong, kéo cần điều khiển lên.
- Nồi com điện sẽ chuyển sang chế độ giữ ấm và chỉ báo giữ ấm (**Warm**) sáng lên (Hình 10).

<div><div>≡</div><div>Ghi chú</div></div>
<ul style="list-style-type: none">Sử dụng gang tay nhà bếp hoặc khăn, vì đĩa và ví hấp sẽ rất nóng. Bạn có thể nầu com trong lúc hấp thức ăn. Không vượt quá thể tích được chỉ báo hoặc nhúng ví hấp vào trong nước, vì như vậy có thể làm cho nồi com điện bị tràn ra ngoài. Bạn có thể điều chỉnh mức nước khi cần.

5 Vệ sinh và bảo dưỡng
<div><div>≡</div><div>Ghi chú</div></div>
<ul style="list-style-type: none">Rút phích cắm của nồi com điện ra khỏi ổ cắm điện trước khi làm sạch nồi. Chỉ cho tối thiểu nồi com điện đủ nguội trước khi làm sạch.

Đèn nội thất
Bên trong nắp và thân nồi: <ul style="list-style-type: none">Lau sạch bằng vải ẩm vắt khô. Đảm bảo Bay ra hết thức ăn dính trong nồi com điện.
Đê nhiệt: <ul style="list-style-type: none">Lau sạch bằng vải ẩm vắt khô. Lấy ra hết thức ăn dính trong nồi bằng vải ẩm vắt khô hoặc tấm xả rãnh.

Bên ngoài

Bề mặt của nắp và bên ngoài thân nồi:

- Lau sạch bằng vải ẩm nhúng nước và phông.
- Chỉ sử dụng vải khô và mềm để lau sạch bằng điều khiển.
- Đảm bảo Bay ra hết toàn bộ thức ăn dính xung quanh các nút điều khiển.

Ph