

BlueStone



Hướng dẫn sử dụng Bếp Từ



Áp dụng cho các model:

ICB - 6611/6616

ICB - 6627

ICB - 6633

ICB - 6651

ICB - 6667

ICB - 6673



Hãy giữ lại Hướng Dẫn Sử Dụng vì sự an toàn của bạn.

- Các sản phẩm và các linh kiện sản phẩm BlueStone đều được sản xuất dựa trên quy trình chuyên nghiệp theo tiêu chuẩn về chất lượng và an toàn sản phẩm.

Bên cạnh đó, các sản phẩm BlueStone đều được kiểm tra chặt chẽ về mẫu mã, dây chuyền sản xuất và kiểm định lô hàng.

- Sản phẩm BlueStone được công ty đối tác Mỹ Great American Appliance (GAA Corp) tư vấn về quản lý và quy trình. GAA là công ty được thành lập và hoạt động theo luật pháp Mỹ theo Giấy chứng nhận thành lập số 3089043 do văn phòng thư ký bang California cấp có trụ sở chính tại 7809 Michigan Ave Oakland, CA 94605, Hoa Kỳ.
- Sản phẩm BlueStone được thiết kế theo kiểu dáng công nghiệp với màu sắc đa dạng. Dưới sự nghiên cứu và thiết kế của các chuyên viên thiết kế và kỹ thuật viên chuyên nghiệp, các sản phẩm BlueStone được thiết kế theo tiêu chuẩn quốc tế nghiêm ngặt nhằm đáp ứng được nhu cầu ngày càng cao của người tiêu dùng.
- BlueStone luôn coi trọng việc chăm sóc khách hàng. Các sản phẩm BlueStone đều được bảo hành 2 năm

MỤC LỤC

CẢNH BÁO AN TOÀN	04
ĐẶC TÍNH KỸ THUẬT	05
MÔ TẢ TỔNG QUÁT	06
BẢNG ĐIỀU KHIỂN	08
HƯỚNG DẪN SỬ DỤNG	10
CÁC LOẠI NỒI PHÙ HỢP	14
VỆ SINH VÀ BẢO TRÌ	15
SỰ CỐ VÀ CÁCH KHẮC PHỤC	16
BẢO VỆ MÔI TRƯỜNG	17

CONTENTS

SAFETY CAUTIONS	20
SPECIFICATION	21
GENERAL DESCRIPTION	22
CONTROL PANEL	24
INSTRUCTION FOR USE	26
APPLICABLE VESSEL	31
CLEANING AND MAINTENANCE	31
TROUBLE SHOOTING	32
ENVIRONMENT FRIENDLY DISPOSAL	33

- Tiêu chuẩn kỹ thuật nhà sản xuất có thể thay đổi mà không cần báo trước.
- Manufacturer has right to replace technical standard or specification without any notice.

CẢNH BÁO AN TOÀN

Hãy đọc kỹ các hướng dẫn sử dụng trước khi lắp ráp, vận hành và lưu giữ hướng dẫn này cho tham khảo về sau.

Khi sử dụng thiết bị điện, cần tuân thủ các chú ý an toàn trước khi sử dụng nhằm tránh các rủi ro cháy nổ, điện giật hoặc bị thương như sau:

1. Không để bếp trong môi trường nhiệt độ quá cao. Ví dụ: để bên cạnh bếp ga hoặc bếp dầu.
2. Đặt bếp trên bề mặt phẳng, để cạnh và mặt đáy của bếp cách xa vật thể khác hơn 10cm.
3. Nếu có thức ăn trong đồ hộp, hãy mở hộp ra trước và sau đó nấu để tránh bị nổ.
4. Nếu dây dẫn nguồn bị hỏng thì phải do nhà chế tạo hoặc đại lý dịch vụ hoặc những người có trình độ tương đương thay thế nhằm tránh xảy ra sự cố. Không tự sửa chữa thiết bị để tránh nguy hiểm.
5. Vui lòng dùng ổ điện hơn 10A. Không dùng chung ổ điện với thiết bị khác để tránh gây ra cháy nổ.
6. Không đưa dây sắt vào lỗ thoát hơi để tránh nguy hiểm.
7. Không đặt và vận hành bếp từ trên mặt phẳng bằng kim loại, thảm, khăn trải bàn, tấm giấy mỏng để tránh hiện tượng tỏa nhiệt ra từ thiết bị.
8. Không đun bếp với nồi rỗng để tránh nguy hiểm và phá hủy chức năng của bếp.
9. Không đun nóng tấm kim loại bằng sắt trên mặt thủy tinh của bếp nhằm tránh nguy hiểm do nhiệt độ cao của bếp.
10. Không rửa bếp bằng nước hay chất lỏng khác để tránh nguy hiểm hoặc hỏng hóc do nước thấm vào bên trong bếp.
11. Không đặt các vật liệu dễ cháy giữa nồi và tấm thủy tinh thể trong khi sử dụng. Chúng sẽ bị đốt cháy do nhiệt độ cao của bếp.
12. Luôn rút phích cắm khỏi ổ điện sau khi sử dụng, hãy nắm đầu phích điện để rút ra khỏi ổ cắm điện, không nắm dây điện mà giật ra để khỏi hư dây điện.

13. Không đặt dây sắt, ốc vít, ... vào trong thân bếp để tránh nguy hiểm.
14. Không để trẻ em sử dụng bếp, và để bếp tránh xa tầm tay của chúng.
15. Nếu tấm thủy tinh thể của bếp bị hỏng, hãy tắt điện ngay lập tức, và đem đến trung tâm bảo hành gần nhất.
16. Không tự ý sửa chữa nếu không biết rõ vì điện áp cao trong thiết bị.
17. Giữ bếp tránh xa nơi ẩm ướt hoặc lửa khi đang sử dụng.
18. Không được di chuyển bếp khi còn để nổi phía trên.
19. Sau khi nấu, mặt bếp vẫn còn nóng vì nhiệt độ cao truyền từ nồi sang, xin đừng chạm vào bề mặt bếp hay lau chùi ngay lúc đó để tránh bị bỏng.
20. Không để côn trùng chui vào bên trong bếp để tránh gây hư hỏng thiết bị.
21. Nếu người vận hành bếp được lắp máy tạo nhịp tim, vui lòng tham khảo và theo hướng dẫn của bác sĩ trước khi sử dụng
22. Thiết bị này không thích hợp cho người tàn tật, thiếu năng trí tuệ, hoặc những người không có kinh nghiệm và thiếu hiểu biết (kể cả trẻ em) trừ khi được giám sát hoặc hướng dẫn sử dụng thiết bị bởi người có trách nhiệm về sự an toàn của họ.
23. Trẻ em cần được giám sát để đảm bảo không nghịch thiết bị.

ĐẶC TÍNH KỸ THUẬT

Model	Hiệu điện thế	Công suất (W)	Kích thước sản phẩm (mm)	Trọng lượng (kg)
ICB - 6611/ ICB - 6616	220V/50Hz	2100W	379 x 296 x 66 (mm)	2.3kg
ICB - 6627	220V/50Hz	2100W	360 x 280 x 65 (mm)	2.6kg
ICB - 6633	220V/50Hz	2100W	360 x 280 x 48 (mm)	2.3kg
ICB - 6651	220V/50Hz	2100W	379 x 296 x 66 (mm)	2.8kg
ICB - 6667	220V/50Hz	2100W	379 x 296 x 66 (mm)	3.1kg
ICB - 6673	220V/50Hz	2100W	378 x 295 x 34 (mm)	2.4kg

MÔ TẢ TỔNG QUÁT

ICB - 6611-/ ICB-6616



ICB - 6627

ICB - 6633



ICB - 6651



ICB - 6667

ICB - 6673

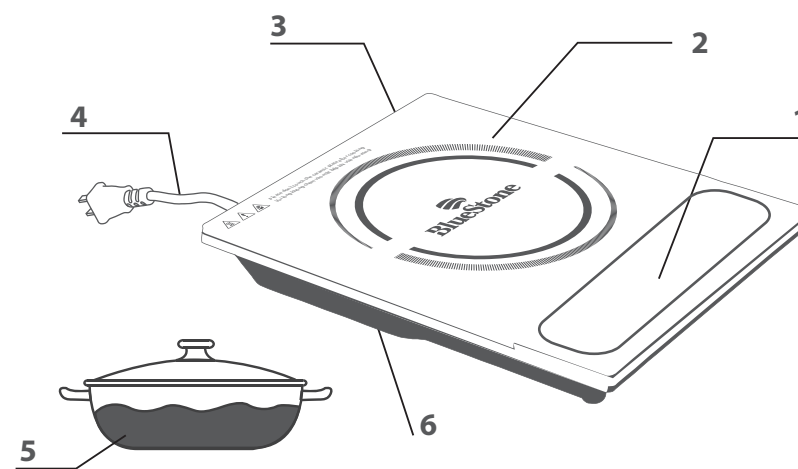

- 1 Bảng điều khiển
- 2 Mặt kính thủy tinh
- 3 Lỗ thông hơi
- 4 Dây điện

- 5 Nồi phụ kiện
- 6 Nắp đáy

BẢNG ĐIỀU KHIỂN

ICB - 6611/ICB-6616

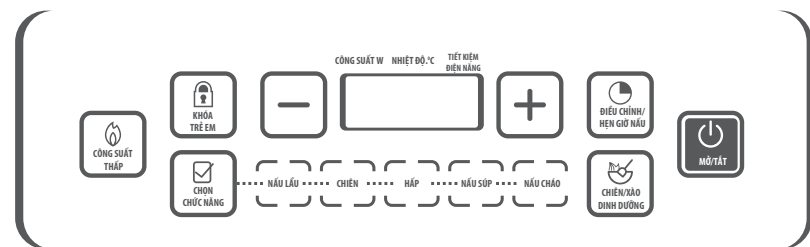

ICB - 6627

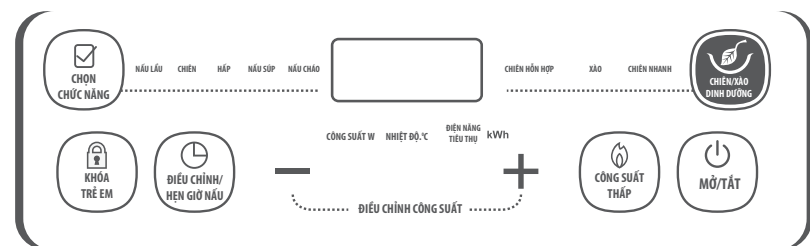

ICB - 6651

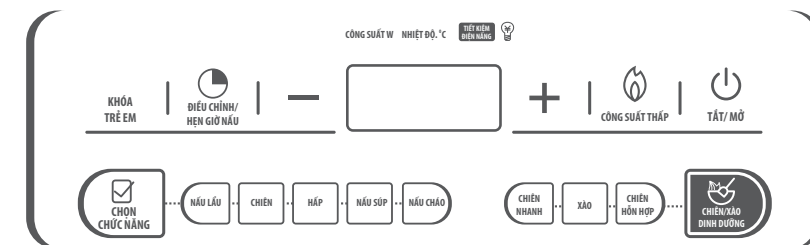

ICB - 6667

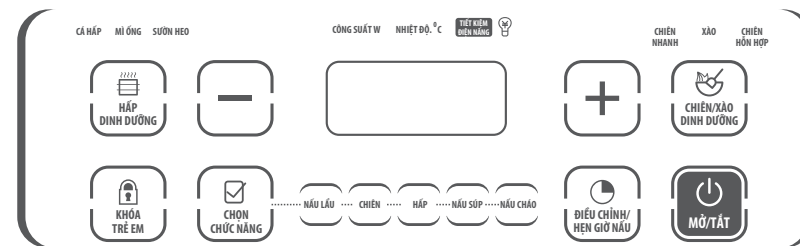

ICB - 6673/ICB-6633

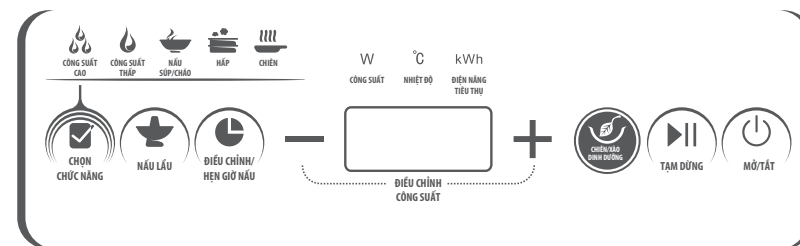

HƯỚNG DẪN SỬ DỤNG

1 Chú ý trước khi sử dụng

- Đặt nồi với thức ăn ngay giữa mặt kính bếp.
- Cắm dây điện vào ổ cắm phù hợp để dây điện tiếp xúc tốt với ổ cắm.

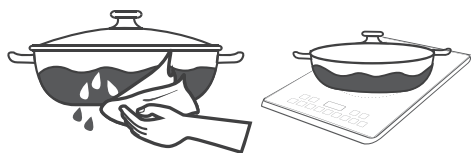

Ghi Chú:

- * Lau bên ngoài nồi sạch sẽ trước khi đặt lên bếp.
- * Không đặt nồi rỗng lên bếp để tránh hư nồi hay nguy hiểm gây cháy.

2 Hướng dẫn tắt/mở thiết bị

- Đặt nồi lên giữa mặt bếp.
- Cắm điện, máy sẽ phát ra tiếng “bíp”, máy ở trạng thái sẵn sàng.
- Nhấn nút “MỞ/TẮT”, chọn chức năng nấu.
- Sau khi nấu, nhấn nút “MỞ/TẮT” để tắt bếp, quạt giải nhiệt trong bếp vẫn tiếp tục hoạt động trong 1 phút.
- Sau khi quạt ngừng, rút phích cắm ra khỏi ổ điện.

3 Các chức năng nấu

Chiên xào dinh dưỡng: Chiên nhanh, Xào, Chiên hỗn hợp (áp dụng cho model ICB-6627/6651/6667)

Ở chế độ sẵn sàng hoặc các điều kiện làm việc khác, nhấn nút “CHIÊN/XÀO DINH DƯỠNG”, đèn biểu thị sáng lên, tiếp tục nhấn nút “CHIÊN/XÀO DINH DƯỠNG” để chọn các chức năng chiên xào.

CHIÊN NHANH

- Công suất hiển thị: 2100W
- Có thể điều chỉnh từ 120W đến 2100W bằng cách nhấn nút “-” hoặc “+”.

XÀO

- Công suất hiển thị: 1800W
- Có thể điều chỉnh từ 120W đến 2100W bằng cách nhấn nút “-” hoặc “+”.

CHIÊN HỖN HỢP (nhiều loại thực phẩm. Vd: cơm chiên dương châu, su hào xào thịt bò,...)

- Công suất hiển thị: 1600W
- Có thể điều chỉnh từ 120W đến 2100W bằng cách nhấn nút “-” hoặc “+”.

CHIÊN/XÀO DINH DƯỠNG (áp dụng cho ICB-6611/6616/6633/6673)

- Chọn chức năng “CHIÊN/XÀO DINH DƯỠNG”, bếp sẽ hoạt động ở công suất mặc định 1600W và 1400W cho ICB-6633.
- Có thể điều chỉnh công suất từ 120W – 2100W bằng cách nhấn nút “-” hoặc “+”.

HẤP DINH DƯỠNG: Cá hấp, Mì Ống, Sườn heo (áp dụng cho ICB-6667)

Ở chế độ sẵn sàng hoặc các điều kiện làm việc khác, nhấn nút “HẤP DINH DƯỠNG”, đèn biểu thị sáng lên, tiếp tục nhấn nút “HẤP DINH DƯỠNG” để chọn các chức năng hấp.

“CÁ HẤP”

- Chọn chức năng hấp cá, đèn biểu thị chức năng sáng lên, bếp sẽ hoạt động mặc định trong 20 phút. Sau khi hoàn thành chu trình nấu bếp sẽ ở trạng thái ngắt điện, sau 30 phút bếp sẽ tự động cảnh báo đã xong và tắt máy.
- Có thể điều chỉnh thời gian hấp từ 1 đến 60 phút. Tham khảo cách điều chỉnh thời gian ở phần sau.

“MÌ ỐNG”

- Chọn chức năng hấp mì, đèn biểu thị chức năng sáng lên, bếp sẽ hoạt động mặc định trong 15 phút. Sau khi hoàn thành chu trình nấu bếp sẽ ở trạng thái ngắt điện, sau 30 phút bếp sẽ tự động cảnh báo đã xong và tắt máy.
- Có thể điều chỉnh thời gian hấp từ 1 đến 60 phút. Tham khảo cách điều chỉnh thời gian ở phần sau.

“SƯỜN HEO”

- Chọn chức năng hấp sườn heo, đèn biểu thị chức năng sáng lên, bếp sẽ hoạt động mặc định trong 30 phút. Sau khi hoàn thành chu trình nấu bếp sẽ ở trạng thái ngắt điện, sau 30 phút bếp sẽ tự động cảnh báo đã xong và tắt máy.
- Có thể điều chỉnh thời gian hấp từ 1 đến 60 phút. Tham khảo cách điều chỉnh thời gian ở phần sau.

“NẤU LẤU”

- Chọn chức năng nấu lẩu, bếp sẽ hoạt động ở công suất mặc định.
- Có thể điều chỉnh công suất từ 120-2100W bằng cách nhấn nút “⊕” hoặc “⊖”.

“CHIÊN”

- Chọn chức năng chiên, bếp sẽ hoạt động ở nhiệt độ mặc định 160 °C
- Có thể điều chỉnh nhiệt độ từ 60 - 240 °C bằng cách nhấn nút “⊕” hoặc “⊖”.

“HẤP”

- Chọn chức năng hấp, đèn biểu thị chức năng sáng lên, bếp sẽ hoạt động mặc định trong thời gian đã được cài đặt sẵn. Sau khi hoàn thành chu trình nấu bếp sẽ tự động cảnh báo và tắt máy.
- Có thể điều chỉnh thời gian hấp từ 10 phút đến 2 giờ. Tham khảo cách điều chỉnh thời gian ở phần sau.

“NẤU SÚP”

- Chọn chức năng nấu canh, đèn biểu thị chức năng sáng lên, bếp sẽ hoạt động mặc định trong thời gian đã được cài đặt sẵn. Sau khi hoàn thành chu trình nấu bếp sẽ tự động cảnh báo và tắt máy.
- Có thể điều chỉnh thời gian nấu từ 1 đến 4 giờ. Tham khảo cách điều chỉnh thời gian ở phần sau.

“NẤU CHÁO”

- Chọn chức năng nấu cháo, đèn biểu thị chức năng sáng lên, bếp sẽ hoạt động mặc định trong thời gian đã được cài đặt sẵn. Sau khi hoàn thành chu trình nấu bếp sẽ tự động cảnh báo và tắt máy.
- Có thể điều chỉnh thời gian nấu từ 10 phút đến 2 giờ. Tham khảo cách điều chỉnh thời gian ở phần sau.

Nấu với “CÔNG SUẤT THẤP”

- Chọn chức năng nấu với công suất thấp, đèn biểu thị chức năng sáng lên, bếp sẽ hoạt động mặc định ở công suất 300W.
- Có thể điều chỉnh công suất từ 120-600W bằng cách nhấn nút “⊕” hoặc “⊖”.

Nấu với “CÔNG SUẤT CAO” (áp dụng cho ICB-6673/6633)

- Chọn chức năng nấu với công suất cao, đèn biểu thị chức năng sáng lên, bếp sẽ hoạt động ở công suất mặc định 2100W.
- Có thể điều chỉnh công suất từ 120W – 2100W bằng cách nhấn nút “⊕” hoặc “⊖”.

Chức năng “TẠM DỪNG” (áp dụng cho ICB-6673/6633)

Khi bếp đang hoạt động, nhấn nút “TẠM DỪNG” để tạm dừng việc đun nấu. Nút “TẠM DỪNG” sẽ sáng lên. Đèn tại nút chức năng đang chọn vẫn sáng.

Để tiếp tục việc đun nấu nhấn lại nút “TẠM DỪNG”.

Sau 1 phút tạm dừng, nếu không nấu lại, bếp sẽ phát ra tiếng bíp 10 lần rồi tắt hẳn.

“KHÓA TRẺ EM”

(áp dụng cho ICB-6616/6611/6627/6651/6667)

Khóa an toàn cho trẻ em được thiết kế đặc biệt để ngăn chặn trẻ em không vận hành thiết bị khi không có người giám sát.

Khóa: khi bếp đang hoạt động, nhấn và giữ nút “KHÓA TRẺ EM” hơn 3 giây, chức năng khóa bắt đầu hoạt động, đèn biểu thị sáng lên, chức năng nấu đã chọn vẫn tiếp tục hoạt động.

Mở khóa: nhấn và giữ nút “KHÓA TRẺ EM” hoặc nút “MỞ/TẮT” hơn 3 giây, chức năng khóa sẽ được hủy.

“TIẾT KIỆM ĐIỆN NĂNG”

- Khi sử dụng các chức năng tự động (hấp cá, hấp mì, hấp sườn heo, nấu súp, nấu cháo), đèn biểu thị tiết kiệm điện sẽ sáng. Thiết bị hoàn tất chương trình nấu được thiết kế tối ưu tiết kiệm điện.

Chú ý: khi nhiệt độ, độ ẩm, hiệu điện thế, độ cao, môi trường sử dụng thay đổi, hoặc sử dụng nồi với chất liệu, kích thước, hình dạng không phù hợp, chức năng tự động có thể bị ảnh hưởng.

ĐIỀU CHỈNH CÔNG SUẤT/ NHIỆT ĐỘ:

- Đơn giản nhấn nút “⊕” và “⊖” để điều chỉnh một mức, nhấn và giữ sẽ điều chỉnh nhanh hơn.

4 Hướng dẫn cài đặt thời gian

Điều chỉnh thời gian

- Chức năng thông thường (nấu lẩu, chiên/xào), nhấn nút “**ĐIỀU CHỈNH/HẸN GIỜ NẤU**”, trong 3 giây nhấn nút “**+**” và “**-**” để cài đặt thời gian nấu. Có thể cài thời gian từ 1 phút đến 24 giờ. Để hủy cài đặt, nhấn và giữ nút “**ĐIỀU CHỈNH/HẸN GIỜ NẤU**” hơn 3 giây.
- Chức năng nấu tự động (hấp cá, mì ống, sườn heo, nấu súp, nấu cháo) trong 3 giây nhấn nút “**+**” và “**-**” để cài đặt thời gian nấu.
- Chức năng cài đặt thời gian nấu có thể điều chỉnh đến từng phút, giờ. Nhấn và giữ nút “**+**” và “**-**” sẽ điều chỉnh nhanh hơn.

Hẹn giờ nấu

- Ở trạng thái sẵn sàng, nhấn nút “**ĐIỀU CHỈNH/HẸN GIỜ NẤU**”, trong 3 giây nhấn nút “**+**” và “**-**” để cài đặt hẹn giờ nấu. Mỗi lần nhấn sẽ điều chỉnh 10 phút, nhấn và giữ sẽ điều chỉnh nhanh hơn. Sau khi cài đặt, màn hình hiển thị thời gian sẽ bắt đầu đếm ngược, khi hết thời gian cài đặt, máy sẽ có tiếng cảnh báo và bắt đầu hoạt động theo chức năng nấu đã cài đặt sẵn. Bạn có thể cài đặt từ 10 phút đến 24 giờ.
- Hủy bỏ cài đặt: nhấn và giữ nút “**ĐIỀU CHỈNH/HẸN GIỜ NẤU**” hơn 3 giây, cài đặt sẽ được hủy bỏ.

5 Công suất tiêu thụ (áp dụng cho model ICB-6627/6673)

Khi bếp đang nấu, nhấn giữ cả 2 nút “**+**” và “**-**” trong 3 giây để xem công suất tiêu thụ. Bảng hiển thị sẽ thể hiện trong 3 giây công suất tiêu thụ tính từ lúc bắt đầu nấu. Sau đó, bảng hiển thị sẽ trở về trạng thái ban đầu.

CÁC LOẠI NỒI PHÙ HỢP

1 Chất liệu nồi:

- Nồi/ chảo bằng thép, sắt tráng men, thép không gỉ với đáy nồi/ chảo phẳng, đường kính đáy từ 12cm đến 26cm.
- Đề nghị sử dụng nồi phụ kiện đi kèm theo bếp hoặc nồi đúng chất liệu nêu trên thay vì sử dụng các loại nồi khác.

2 Sử dụng nồi theo yêu cầu bên dưới:

- Trọng lượng: trọng lượng nồi bao gồm thức ăn và nước bên trong phải nhỏ hơn 15kg.
- Nồi/chảo phải phù hợp sử dụng cho bếp từ.
- Nồi/chảo khi mua phải thử trước để kiểm tra xem có hiện tượng không bình thường hay không.
- Nồi/chảo khi mua phải có đáy phẳng và đi kèm với nắp có lỗ thoát hơi.



Ghi Chú:

Để đảm bảo an toàn, bạn cần phải đổ nước đầy nồi và nấu sôi để loại bỏ tạp chất trước khi sử dụng lần đầu tiên.

CÁCH VỆ SINH VÀ BẢO TRÌ

1. Rút điện ra trước khi vệ sinh bếp. Không lau bếp cho đến khi mặt bếp nguội hẳn.
2. Vệ sinh mặt kính, bảng điều khiển và vỏ ngoài của bếp:
 - Dùng vải mềm cho các vết bẩn nhẹ.
 - Với vết dầu mỡ, bụi, vết mực thì sử dụng vải ẩm với xà bông có chất tẩy nhẹ.
3. Khi quạt đang hoạt động, bụi và chất dơ sẽ bám vào trong lỗ thông hơi, vui lòng vệ sinh bằng bàn chải mềm hay tăm bông cotton một cách thường xuyên.
4. Không vệ sinh bếp bằng cách nhúng trực tiếp vào nước hay chất lỏng khác để tránh nguy hiểm.
5. Để an toàn cho bếp, phải đảm bảo phích cắm tiếp xúc tốt với ổ cắm điện.
6. Không giật dây điện ra khi bếp đang hoạt động. Để tăng tuổi thọ của bếp, nên tắt bếp bằng cách nhấn nút “**MỞ/TẮT**” trước, sau đó mới rút điện ra.
7. Để kéo dài tuổi thọ của bếp, nên rút điện ra sau khi quạt ngưng chạy, vì sau khi tắt bếp, quạt vẫn hoạt động để làm nguội bếp.
8. Vui lòng rút dây điện ra và cất bếp vào nơi khô ráo khi không sử dụng trong một thời gian dài.

SỰ CỐ VÀ CÁCH KHẮC PHỤC

Các trường hợp như bên dưới không có nghĩa là sản phẩm bị hư, vui lòng tự kiểm tra trước khi mang sản phẩm đi sửa chữa.

BIỂU THỊ LỖI	SỰ CỐ	CÁCH KIỂM TRA
	Không có tiếng “bíp”, tất cả đèn biểu thị và màn hình số không sáng.	Thiết bị đã được cắm điện chưa? Có bị mất điện không? Dây nguồn có bị hư không?
E0	Thiết bị ngừng đun nóng đột ngột khi đang sử dụng, máy liên tục kêu “bíp”.	Bị lỗi bảng điều khiển bên trong, cần phải sửa chữa.
E1	Sau khi chọn chức năng nấu, máy liên tục phát ra tiếng bíp ngắn.	Kiểm tra đã đặt nồi lên bếp chưa? Vật liệu, kích thước, hình dáng nồi có phù hợp không? Nồi có được đặt giữa mặt kính bếp chưa?
E2	Thiết bị ngừng đun nóng đột ngột khi đang sử dụng, máy liên tục phát ra tiếng “bíp” ngắn.	Nhiệt độ xung quanh quá cao? Lỗ thông khí có bị che không?
E3 hoặc E4	Thiết bị ngừng đun nóng đột ngột khi đang sử dụng, máy liên tục phát ra tiếng “bíp” ngắn.	Hiệu điện thế có quá cao hay quá thấp không?
E5	Sau khi chọn chức năng nấu, máy liên tục phát ra tiếng bíp ngắn.	Bộ điều khiển cảm biến nhiệt bị hở, cần phải được sửa chữa.
E6	Thiết bị ngừng đun nóng đột ngột khi đang sử dụng, máy liên tục phát ra tiếng “bíp” ngắn.	Bộ điều khiển cảm biến nhiệt bị ngắn, cần phải được sửa chữa.

E7	Thiết bị ngừng đun nóng đột ngột khi đang sử dụng, máy liên tục phát ra tiếng “bíp” ngắn.	Nhiệt độ cuộn từ quá cao, để nguội rồi sử dụng lại. Sau khi để nguội vẫn không hoạt động được, hãy đem máy đi sửa chữa.
E8	Thiết bị ngừng đun nóng đột ngột khi đang sử dụng, máy liên tục phát ra tiếng “bíp” ngắn.	Có vật gì che phủ bảng điều khiển không? Nếu đã bỏ ra mà vẫn không hoạt động được, cần đem máy đi sửa chữa.
	Nhiệt độ nấu không thể điều chỉnh được.	Đèn biểu thị chức năng chiên xào có sáng không?

Nếu bếp vẫn không hoạt động sau khi tự kiểm tra, phải ngay lập tức liên hệ với các trạm bảo hành gần nhất. Không tự ý tháo lắp sản phẩm, nếu không chúng tôi không chịu trách nhiệm bảo hành.

*** KHÔNG TỰ Ý SỬA CHỮA THIẾT BỊ**

HÃY BẢO VỆ MÔI TRƯỜNG CỦA BẠN!



Hãy bảo vệ môi trường của bạn!

Tôn trọng quy định của địa phương: hãy đem những thiết bị điện không sử dụng nữa đến những nơi thu gom phù hợp để tái chế.

User manual

Induction Cooker



Áp dụng cho các model:

ICB - 6611/6616

ICB - 6627

ICB - 6633

ICB - 6651

ICB - 6667

ICB - 6673



Always keep manual for your safety

- **Standard Compliance**

BlueStone products are manufactured under the Standards and the technical rules for product safety design and testing.

BlueStone products and associated accessories intended for professional, industrial process and have been successfully tested on areas: sampling test, assembling test and lot test.

- **Trademark**

BlueStone manufactured products are based on the consultation by Great American Appliance (GAA Corp) a company incorporated and existing under the laws of United States of America under Certificate of Incorporation No. 3089043 in the secretary office located in the state of California in Michigan, Ave Oakland, CA 94605, USA.

- **Industrial design**

BlueStone provides products with industrial design and color variations offering a broad range of possibilities for customers. Through the experienced designers and technicians, BlueStone design has highly reliable solutions so the customers are assured of quality designed systems that meet stringent industry and international compliance regulations.

- **After sales service**

After sales service is considered by BlueStone as a major concern for our customers. With such, we provide our BlueStone products with a 2 years guaranteed warranty that help our end user feel at ease.

SAFETY CAUTIONS

Please read and understand this entire manual before attempting to assemble, operate or install the product. And save these instructions for future reference.

When using electrical appliances, basic precaution should always be followed to reduce the risk of fire, electric shock, and injury to persons, including the following:

1. Do not use the unit under the high temperature environment, for example, do not use the unit besides the gas and oil stove.
2. Put the unit on the flat surface, please keep the side and back of the unit more than 10cm away from other objects.
3. If the food is in the can, please open them first and then heat for avoiding expansion explosion.
4. If the supply cord is damaged, it must be replaced by the manufacturer, its service agent or similarly qualified person in order to avoid a hazard. Do not disassemble the unit by yourself for avoiding dangers.
5. Please use the outlet more than 10A. For avoiding fire happen, please do not use the same outlet with other appliance.
6. Do not insert wire to the inlet hole and outlet holes for avoiding dangers happen.
7. Do not put and operate the unit on the metal surface, carpet, table cloth & thin paper for avoiding overheat caused by inlet/outlet air-logged.
8. Do not heat the unit with empty pot for avoiding destroying the function of the unit or cause danger.
9. Do not heat the iron slip on the glass plate for avoiding danger caused by high temperature.
10. Do not wash the induction cooker with water for avoiding dangers happen or breakdown by waterlogged inside..
11. Do not put the flammable material between the pot and crystal glass plate while using, they will be burnt because of high temperature.
12. Please pull out the plug after using. Do not unplug by pulling on the cord.

13. Do not put iron wire, screw etc in the unit body for avoiding dangers happen..
14. Do not let the children use it by themselves, and put it out of the children.
15. If the crystal glass plate is broken, please shut off the power immediately, and exchange it in our company's appointed Maintenance Department.
16. Do not repair this product by yourself because high power is in cover of product.
17. Keep this product away from wet environment.
18. Do not move the induction cooker when the pot is on it.
19. After cooking, induction cooker is still hot. Please do not touch for avoiding burning.
20. Do not let insects go into the unit for avoiding damage.
21. If the operator is installed with cardiac pacemaker, please follow the doctor's advice before using.
22. The appliance is not intended for use by persons (including children) with reduced physical, sensory or mental capabilities, or lack of experience and knowledge, unless they have been given supervision or instruction concerning use of the appliance by a person responsible for their safety.
23. Children should be supervised to ensure that do not play with the appliance.

SPECIFICATION

Model	Voltage supply	Power output (W)	Dimension (mm)	Weight (kg)
ICB - 6611/ ICB - 6616	220V/50Hz	2100W	379 x 296 x 66 (mm)	2.3kg
ICB - 6627	220V/50Hz	2100W	360 x 280 x 65 (mm)	2.6kg
ICB - 6633	220V/50Hz	2100W	360 x 280 x 48 (mm)	2.3kg
ICB - 6651	220V/50Hz	2100W	379 x 296 x 66 (mm)	2.8kg
ICB - 6667	220V/50Hz	2100W	379 x 296 x 66 (mm)	3.1kg
ICB - 6673	220V/50Hz	2100W	378 x 295 x 34 (mm)	2.4kg

GENERAL DESCRIPTION

ICB - 6611- / ICB-6616



ICB - 6627

ICB - 6633



ICB - 6651



ICB - 6667



ICB - 6673

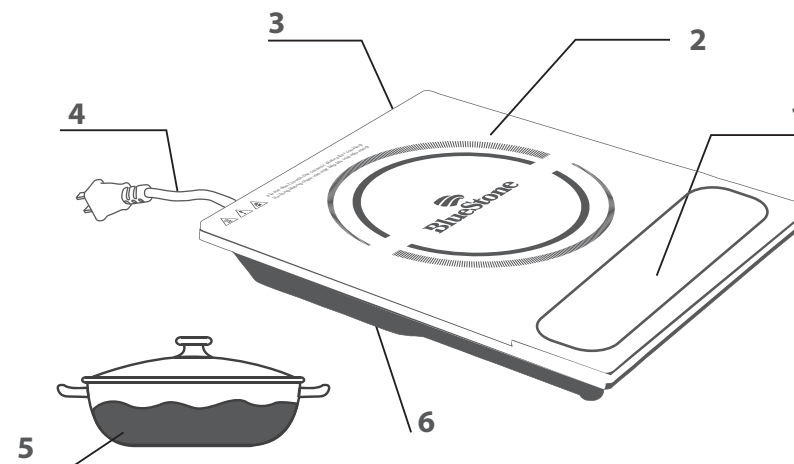

- | | |
|--|--|
| <ul style="list-style-type: none"> 1 Control panel 2 Crystal glass plate 3 Gas vent 4 Power wire | <ul style="list-style-type: none"> 5 Accessory: pot 6 Roof cover |
|--|--|

CONTROL PANEL

ICB - 6611/ICB-6616

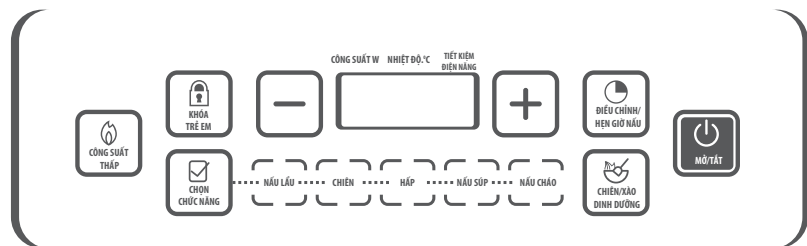

ICB - 6627

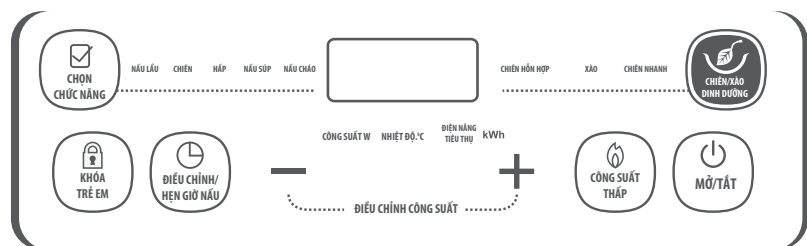

ICB - 6651

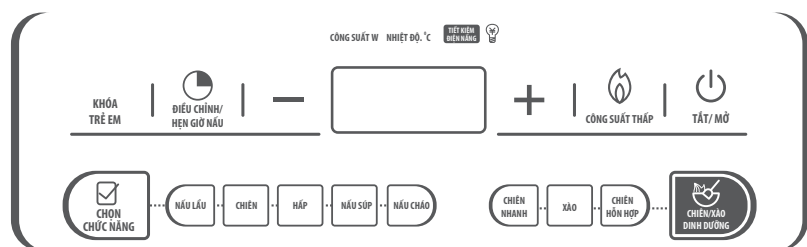

ICB - 6667

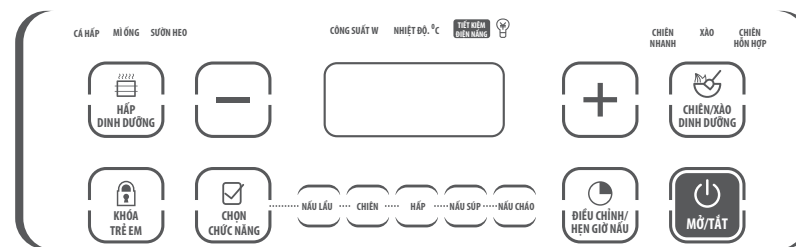

ICB - 6673/ICB-6633

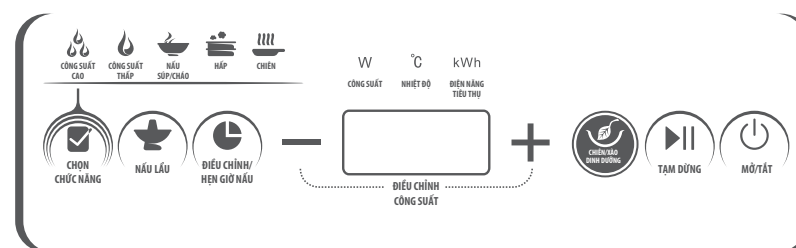

NOTE:

- | | |
|--------------------------|---------------------|
| 🔌 MỞ/TẮT | On/ Off |
| ☑️ CHỌN CHỨC NĂNG | Function |
| 🔒 KHÓA TRẺ EM | Child lock |
| 🔥 CÔNG SUẤT THẤP | Slow Fire/Low power |
| 🕒 ĐIỀU CHỈNH/HẸN GIỜ NẤU | Timer/ Appointment |
| 🍳 CHIÊN/XÀO DINH DƯỠNG | Health fry |
| 🍵 HẤP DINH DƯỠNG | Health Steam |
| 🍲 NẤU LẤU | Hot pot |
| ⏸️ TẠM DỪNG | Pause |
| 🐟 STEAM FISH | Hấp Cá |
| PASTA | Mì Ống |
| PORK RIBS | Sườn Heo |
| HIGH POWER | Công Suất Cao |
| POWER | Công Suất |
| TEMP | Nhiệt Độ |
| ENERGY | Điện Năng Tiêu Thụ |
| SAVING | Tiết kiệm Điện Năng |

INSTRUCTION FOR USE

1 Attention before using

- Place the pan with food on the center of crystal glass plate.
- Plug in a suitable socket and get good contact.

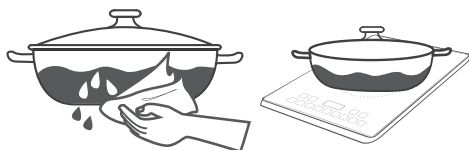

Notes:

- * Clean the water, oil or other dirt on the pan before placing it on the unit.
- * Please do not place an empty pot on the unit to avoid the pot getting damaged or the danger of fire.

2 "MỞ/TẮT" operation instruction

- Place the provided pot at the center of the plate.
- Plug in, the buzzer will sound, entering waiting mode.
- Press "MỞ/TẮT" button, choose the function key.
- After cooking, press the "TẮT" button, enter the shutdown state, fan automatic delay heat for a minute.
- After using, shut off the power.

3 Function options instruction

Health Fry: Quick fry - "CHIÊN NHANH", Stir fry - "XÀO", and Plain fry - "CHIÊN HỖN HỢP"
(apply for ICB-6667/6627/6651)

Standby or other working conditions, according to the "CHIÊN/XÀO DINH DƯỠNG" key, add features indicating lamp is lightened, repeatedly press the "CHIÊN/XÀO DINH DƯỠNG" key could stir fry, fry, switching between center, corresponding to a selected function, corresponding to the default boot machine.

Quick-fry - "CHIÊN NHANH"

- Rated Power: 2100W
- The user can adjust the power during 120W-2100W via "⊖" "⊕" button as his requirement.

Stir-fry - "XÀO"

- Rated Power: 1800W
- The user can adjust the power during 120W-2100W via "⊖" "⊕" button as his requirement.

Plain-fry - "CHIÊN HỖN HỢP"

(many kind of foods. Ex: yang chow fried rice, fried beef with kohlrabi,...).

- Rated Power: 1600W
- The user can adjust the power during 120W-2100W via "⊖" "⊕" button as his requirement.

Health Fry - "CHIÊN/XÀO DINH DƯỠNG" (apply for ICB 6611/6616/6633/6673)

- Select the function "CHIÊN/XÀO DINH DƯỠNG" this function indicator lights, the default 1600W machine works and 1400W for ICB-6633.
- The user can according to the actual cooking need to press "⊖" and "⊕" button in the 120W - 2100W power adjustment range.

Healthy-steaming - "HẤP DINH DƯỠNG" : Fish - "CÁ HẤP", Pasta - "MÌ ỚNG", Pork Ribs - "SƯỜN HEO" (apply for ICB-6667)

Under waiting mode and other conditions, press "HẤP DINH DƯỠNG" button, indicator light of fish is on, repeatedly press "HẤP DINH DƯỠNG" button, the function will change among fish, pasta, pork ribs.

Steamed fish - "CÁ HẤP"

- The selected function after steaming steamed fish, fish functional indicator light, machines to the default boot, 20 minutes after the completion of health steamed, in 30 minutes the insulating state, then the automatic alarm and shutdown
- Steamed fish function after 3 seconds, the user can according to the actual cooking in 1 minute - 60 minutes to adjust the timing, the specific operation please refer to timing function.

Pasta - "MÌ ỚNG"

- The selected point after point function, functional indicator light, machines to the default boot, 15 minutes after the completion of health steamed, in 30 minutes the insulating state, then the automatic alarm and shutdown
- Starting point of function after 3 seconds, the user can according to the actual cooking in 1 minute - 60 minutes to adjust the timing, the specific operation please refer to timing function.

Pork ribs - "SƯỜN HEO"

- Selected ribs function, ribs function indicator light, a machine to the default mode start, for 30 minutes health evaporate, into the 30 minutes after the completion of the heat preservation condition, and then the automatic alarm turned off.

- Start "SƯỜN HEO" function after the three seconds, the user can need according to actual cooking in 1 minute - 60 minutes time to adjust timing, and specific operations refer to that time function.

Hot pot - "NẤU LẤU"

- Selected "NẤU LẤU" function, hot pot function indicator light, machine default power work.
- The user can accord the actual cooking need to press "⊖" and "⊕" button in the 120 W-2100 W power adjustment range.

Fry - "CHIÊN"

- Selected "CHIÊN" function, Fry function indicator light, the default 160°C machine work.
- The user can according to the actual cooking need to press "⊖" and "⊕" button in the 60°C - 240°C temperature range adjust Fry.

Steam - "HẤP"

- Selected after boiling, cooking function indicating lamp is lightened, the machine to the default boot, after the completion of intelligent cooking, automatic alarm and shutdown.
- Start cooking function after 3 seconds, the user can according to the actual cooking in 10 minutes - 2 hours adjustment time, please refer to specific operation timing function.

Soup - "NẤU SÚP"

- Selected "NẤU SÚP" function, soup function indicator light, a machine to the default mode start, for intelligent slow pot, into two hours after the completion of the heat preservation condition, and then the automatic alarm turned off.
- Start "NẤU SÚP" function after the three seconds, the user can need according to actual cooking in 1 hour - 4 hours time adjusts timing, and specific operations refer to that time function.

Porridge - "NẤU CHÁO"

- Selected "NẤU CHÁO" function, porridge function indicator light, a machine to the default mode start, intelligent porridge, into two hours after the completion of the heat preservation condition, and then the automatic alarm turned off.
- Start porridge function after the three seconds, the user can need according to actual cooking in 10 minutes to 2 hours time adjust timing, specific operations refer to that time function.

Slow fire/Low power - "CÔNG SUẤT THẤP"

- Select "CÔNG SUẤT THẤP" function, this function indicator lights, machine default 300W for heating.
- The user can accord the actual cooking need to press "⊖" and "⊕" button in the 120W-600W power adjustment range.

High power - "CÔNG SUẤT CAO" (apply for ICB-6633/6673)

- Select "CÔNG SUẤT CAO" function, this function indicator lights, the default 2100W machine works.
- The user can according to the actual cooking need to press "⊖" and "⊕" button in the 120W-2100W power adjustment range.

Pause - "TẠM DỪNG" (apply for ICB-6633/6673)

- In working condition, press "TẠM DỪNG" button for stop/pause heating. Pause button flashes. Other lamps keep lights.
- In pause condition, press Pause button for start heating.
- Pause time is for 1 minute. After 1 minute's pause time, if there is no active for start heating, the unit will be power off after 10 second's warn alarm.

Child lock - "KHÓA TRẺ EM"

(apply for ICB-6611/6616/6627/6651/6667)

- Special design of humanistic child safety locks, can follow Induction cooker lock buttons, prevent children unattended tamper with disorderly with unsafe factors happen.
- In the working status, long press "KHÓA TRẺ EM" key more than 3 seconds, can start "KHÓA TRẺ EM" function, "KHÓA TRẺ EM" function indicator light, Child locker start, the executing function state unchanged.
- Unlock methods: long press "KHÓA TRẺ EM" or "MỞ/TẮT" button more than 3 seconds, can cancel "KHÓA TRẺ EM" function.

Energy saving - "TIẾT KIỂM ĐIỆN NĂNG"

In the use of automatic function steamed fish, dessert, ribs, soup and porridge), energy-saving lamps and light. The machine according to the optimization design program be finished cooking function, save electricity saving energy.

Note: when the temperature, humidity, voltage, elevation, the use of the environment changes, or the use of pot with material, size, shape and Induction pot are not in conformity with use, automatic function can be affected.

Power/temperature regulation:

Single click " ⊖ " and " ⊕ " key to 1 file for a single unit adjustment, long press can be adjusted quickly.

4 Timer function instruction

Timer

- Manual function ("for" and "salute", "inline skate fire", "hot pot", "Fried", "fire") state, press the "ĐIỀU CHỈNH/HẸN GIỜ NẤU" button, 3 seconds to press the "⊕" and "⊖" button to set the timing of time. Timing range for 1 minute and 24 hours. Long press "ĐIỀU CHỈNH/HẸN GIỜ NẤU" key more than 3 seconds, can cancel time function.
- Automatic function (steamed fish, dessert, ribs, soup and porridge) state, 3 seconds user can press the " ⊖ " and " ⊕ " button to set the timing of time, sure be adjusted.
- Timing function can adjust the minutes, hours using automatic carry way to adjust; Single click " ⊖ " and " ⊕ " button for 1 minute for the unit single adjustment, long press can be adjusted quickly.

Appointment

- Standby state, to press the "ĐIỀU CHỈNH/HẸN GIỜ NẤU" button, 3 seconds to press the "⊕" and "⊖" button to set an appointment time; Single with 10 minutes for the unit in a single adjustment, long press can be adjusted quickly. Make an appointment time setting, the press for an automatic function; make an appointment state into the machine. Digital display area began to count down. The end of the countdown, machine screaming alarm, the appointment of automatic function start. Make an appointment for 10 minutes time range-24 hours.

- Cancel booking function way: long press "ĐIỀU CHỈNH/HẸN GIỜ NẤU" function keys above 3 seconds, can cancel function.

5 Power consumption apply for ICB-6627/6673

In working/awaiting time, press both " ⊖ " and " ⊕ " buttons in 3 seconds for response to power consumption. Power consumption lamp lights and it exists in 3 seconds showing power consumption from starting working time on the display. Then, the display back to original state.

APPLICABLE VESSEL

1 Material required

- Steel, enameled iron, stainless steel, flat-bottom pans/pots with bottom diameter from 12cm to 26cm.
- So suggest to use the required pot, do not try to use other pot instead (especially pressure sensors vessels.)

2 Please kindly according to the below requirement

- Weight requirements: the pot (including the food and water inside) is less than 15kg.
- Pan/pot must be suitable for induction cooker.
- Pan/pot should be tried out if it's bought by yourself to see if there are unusual phenomena.
- Pan/pot bought by yourself should be flat and come with the cover with gas vent.



Notes:

For safety, you must pour water full of pot and boil to reject impurities before first use.

CLEANING AND MAINTENANCE

1. Remove the power plug prior to clean the unit. Do not clean it until the surface cools down.

2. Glass plate, panel and the shell
 - * Soft cloth for slight stain.
 - * For greasy, dirt, blot by using a clean damp cloth with neutral detergent.
3. While the radiator fan working, dust and dirt would remain on the gas vent, please clean it by brush or cotton stick regularly.
4. Remember do not wash the unit by water directly to avoid damaging.
5. To protect induction cooker, be sure to have a good contact between plug and socket before using.
6. Do not pull out the power cord directly during operation. To extend the appliance's using life, press "MỞ/TẮT" button first, then pull out the power cord.
7. The fan would still working for cooling the plate. In order to make operating time longer, it is better to plug out after the fan stops working.
8. Please pull out the power cord and put it away when not used for a long time.

TROUBLE SHOOTING

The cases below do not mean the unit breaks down, please kindly check by yourself before sending to repair.

FAULT DISPLAY	MALFUNCTION	INSPECTION
	No beep, all indicator lights and nixie tube are not bright.	Plug in or not? Power off or not? Power cord is OK?
E0	It stops heating suddenly when using, the machine continues beeping.	Something wrong with the circuit inner machine, please contact after sales service.
E1	After starting up, the machine of continuous send a short" beep".	If there is a pot? Pot material and size, shape, right? Pot is placed in the middle of the microcrystal panel?
E2	Use of a sudden stop heating, the machine continuously send a short" beep".	Ambient temperature is very high? Air inlet, air outlet is blocked?

FAULT DISPLAY	MALFUNCTION	INSPECTION
E3 or E4	Use of a sudden stop heating, the machine continuously send a short" beep".	The voltage is too high or too low?
E5	After starting up, the machine of continuous send a short" beep".	The panel temperature sensor open, please contact after sales service.
E6	Use of a sudden stop heating, the machine continuously send a short" beep".	The panel temperature sensor short, please contact after sales service.
E7	Use of a sudden stop heating, the machine continuously send a short" beep".	Wire coil temperature is too high, after cooling to use. If the cooling is not used, please contact after sales service.
E8	Use of a sudden stop heating, the machine continuously send a short "beep".	If anything covers on the control panel? If removing them is not use, please contact after-sales service.
	Constant temperature mode temperature control.	"Frying" indicator light is bright? The bottom is uneven or central part of depression?

If it is still not working after the inspection by yourself, please immediately contact our service points, do not apart the unit by yourself or our company is out of responsibility.

Be sure to use the power cord recommended by the appliance manufacturer after it is damaged.

DO NOT TRY TO ADJUST OR REPAIR THIS APPLIANCE BY YOURSELF

ENVIRONMENT FRIENDLY DISPOSAL



You can help protect the environment! Please remember to respect the local regulations: hand in the non-working electrical equipments to an appropriate waste disposal center.